

PORSCHE



Porsche Wallbox

Good to know - The installation guide

Porsche Wallbox

WKD PWB 10 A 99 25



WKDPWB10A9925

WKD PWB 10 A 99 25

06/2024

Porscheplatz 1
70435 Stuttgart
Germany
www.porsche.com

Driver's Manual

Keep the instructions and hand them over to the new owner in the event that you sell your charger.

Porsche, the Porsche Crest, 911, PCCB, PCM, PDK, PSM, PTM, Tequipment and other brand names are registered trademarks of © Dr. Ing. h.c. F. Porsche AG.

Reprinting, even of excerpts, or duplication of any type is only permissible with the written authorisation of © Dr. Ing. h.c. F. Porsche AG

© Dr. Ing. h.c. F. Porsche AG

Do you have any questions, suggestions or ideas in connection with your vehicle or with these instructions?

Please write to us:

© Dr. Ing. h.c. F. Porsche AG

Customer Relations

Porscheplatz 1
70435 Stuttgart
Germany

EN	Installation Checklist 2	PL	Porsche Wallbox Dobrze wiedzieć — Instrukcja montażu . 355
DE	Porsche Wallbox Gut zu wissen – Die Installationsanleitung 3	SL	Polnilna postaja Porsche Wallbox Dobro je vedeti – Navodila za namestitvev 382
EN	Porsche Wallbox Good to know - The installation guide. 28		
FR	Wallbox Porsche Bon à savoir – Le manuel d’installation. 52		
ES	Porsche Wallbox Bueno es saberlo: manual de instalación. . 77		
IT	Wallbox Porsche Buono a sapersi – Le istruzioni di installa- zione. 104		
PT	Porsche Wallbox É bom saber – O manual de instalação. . . 131		
DA	Porsche Wallbox Værd at vide – Installationsvejledningen. 157		
NL	Porsche Wallbox Goed om te weten – De installatiehandlei- ding. 181		
NB	Porsche Wallbox Godt å vite – Installasjonsveiledningen. . 206		
SV	Porsche Wallbox Bra att veta – Installationsguiden. 230		
FI	Porsche Wallbox Hyvä tietää – Asennusohje. 254		
EL	Porsche Wallbox Χρήσιμες πληροφορίες – Ο οδηγός εγκατάστασης. 278		
CS	Porsche Wallbox Dobré vědět – Návod k instalaci. 305		
HR	Porsche wallbox Dobro je znati – upute za instalaciju. 330		

Installation Checklist

- ✓ Infrastructure cable inserted in the correct terminals (single-phase vs. 3-phase connection)
 -
- ✓ Mains configuration set according to household connection via DIP switch
 -
- ✓ Charging current set according to household connection via rotary switch
 -
- ✓ Applies to: Porsche Wallbox in acc. w. the calibration law: Screws sealed with the user seal supplied
 -
- ✓ Design front correctly pushed into the lateral guide rails
 -
- ✓ All screws on the wallbox cover, design frame and design front correctly fastened
 -
- ✓ Network connection set. Check the status of the backend indicator light.
 -
- ▶ Make sure to check all above mentioned points to ensure a flawless installation.

Über diese Anleitung

Anleitung

Lesen und beachten Sie vor der ersten Benutzung die Informationen in dieser Anleitung.

Wegen länderspezifisch abweichender Anforderungen unterscheiden sich die Angaben in den Registerabschnitten dieser Anleitung voneinander. Um sicherzustellen, dass Sie den für Ihr Land geltenden Registerabschnitt lesen, gleichen Sie die im Kapitel "Technische Daten" angegebene Artikelnummer des Ladegeräts mit der Artikelnummer auf dem Typenschild des Ladegeräts ab.

Weitere Anleitungen

Informationen zur elektrischen Installation des Porsche Ladegeräts entnehmen Sie bitte der Installationsanleitung.

Softwareupdate

Die Porsche Ladehardware kann durch Softwareupdates aktualisiert werden. Updates der Anleitungen in den digitalen Kanälen stellen sicher, dass die aktuelle Beschreibung zu Ihrem Gerät verfügbar ist.

Nach einem Update der Anleitung können die gedruckten Inhalte von den digitalen Inhalten abweichen.

Ausstattung

Abweichungen in Ausstattung und Technik gegenüber den Abbildungen und Beschreibungen in dieser Anleitung behält sich Porsche wegen der laufenden Weiterentwicklung der Fahrzeuge vor. Die Ausstattungsvarianten sind nicht immer serienmäßiger Lie-

ferumfang bzw. von Länderausstattungen abhängig. Für Informationen zu nachträglichen Einbaumöglichkeiten wenden Sie sich an einen Porsche Partner. Durch unterschiedliche gesetzliche Bestimmungen einzelner Staaten kann die Ausstattung von der Beschreibung abweichen. Falls Ihr Gerät mit Ausstattungsdetails versehen ist, die hier nicht beschrieben sind, wird Sie Ihr Porsche Partner über die richtige Bedienung und Pflege informieren.

Warnhinweise und Symbole

In dieser Anleitung werden verschiedene Arten von Warnhinweisen und Symbolen verwendet.

 **GEFAHR** Schwere Verletzungen oder Tod

Werden Warnhinweise der Kategorie „Gefahr“ nicht befolgt, treten schwere Verletzungen oder der Tod ein.

 **WARNUNG** Schwere Verletzungen oder Tod möglich

Werden Warnhinweise der Kategorie „Warnung“ nicht befolgt, können schwere Verletzungen oder der Tod eintreten.

 **VORSICHT** Mittlere oder leichte Verletzungen möglich

Werden Warnhinweise der Kategorie „Vorsicht“ nicht befolgt, können mittlere oder leichte Verletzungen eintreten.

 **HINWEIS**

Sachschaden möglich

Werden Warnhinweise der Kategorie „Hinweis“ nicht befolgt, können Sachschäden am Ladeequipment auftreten.

Information

Zusatzinformationen sind mit „Information“ gekennzeichnet.



Umwelthinweise

- ✓ Voraussetzungen, die erfüllt sein müssen, um eine Funktion zu verwenden.
 - ▶ Handlungsanweisung, die Sie befolgen müssen.
1. Handlungsanweisungen werden nummeriert, wenn mehrere Schritte aufeinander folgen.
 2. Handlungsanweisungen, die Sie auf dem Display befolgen müssen.
- ▷ Hinweis, wo Sie weitere Informationen zu einem Thema finden können.

Disclaimer

QR Code ist eine eingetragene Marke von DENSO WAVE.

Weiterführende Informationen

Die vollumfängliche Anleitung können Sie auch unter folgenden Web-Adressen aufrufen:



Abb. 1: QR-Code manual.porsche.com

- manual.porsche.com
- my.porsche.com

Deutsch

Allgemeine Sicherheitsinformationen	6
Personalqualifikation	7
Übersicht	
Lieferumfang.....	7
Benötigtes Werkzeug.....	8
Anforderungen und Voraussetzungen	
Allgemeine Anforderungen.....	9
Montageort wählen.....	9
Leitungszugänge und elektrische Versorgung.....	10
Montage	11
Anschluss an das Stromnetz.....	12
Stromversorgung.....	13
Anschluss an das Netzwerk.....	14
Montageabschluss.....	14
Inbetriebnahme	16
Konfiguration	17
Konfiguration anpassen	19
Außerbetriebnahme und Demontage	20
Technische Daten	
Typenschild.....	24
Angaben zur Herstellung.....	26
Stichwortverzeichnis	27

Allgemeine Sicherheitsinformationen

Information

Ortsabhängig ist der Anschluss von Ladeeinrichtungen für Elektrofahrzeuge anmeldepflichtig.

- ▶ Meldepflicht und rechtliche Rahmenbedingungen zum Betrieb vor Anschluss prüfen

Personalqualifikation

⚠️ WARNUNG

Verletzungsgefahr und Gefahr von Sachschäden bei unzureichender Qualifikation des Personals

Als Folge können schwere Verletzungen und Sachschäden auftreten.

Die elektrische Installation darf nur durch Personen mit einschlägigen elektrotechnischen Kenntnissen und Erfahrungen erfolgen (Elektrofachkraft). Diese Personen müssen die erforderlichen Fachkenntnisse für die Installation von elektrischen Anlagen und ihrer Komponenten durch eine abgelegte Prüfung nachweisen. Durch unsachgemäße Installation gefährden Sie ihr eigenes Leben und das Leben der Nutzer der elektrischen Anlage. Mit einer unsachgemäßen Installation riskieren Sie schwere Sachschäden, z. B. durch Brand. Bei Personen- und Sachschäden haften Sie je nach rechtlicher Lage persönlich.

Anforderung an die Elektrofachkraft:

- Fähigkeit, Risiken zu erkennen und mögliche Gefährdungen durch Elektrizität zu vermeiden, aufgrund von Ausbildung und Erfahrung
- Berufliche Qualifikation, die zur Durchführung von Arbeiten an elektrotechnischen Geräten befähigt
- Fähigkeit zur Auswahl des geeigneten Werkzeugs, der Messgeräte und ggf. der persönlichen Schutzausrüstung
- Fähigkeit zur Auswertung der Messergebnisse
- Fähigkeit zur Auswahl des Elektroinstallationsmaterials zur Sicherstellung der Abschaltbedingungen
- Kenntnis der IP-Schutzarten

- Kenntnis über den Einbau des Elektroinstallationsmaterials
- Kenntnis der Art des Versorgungsnetzes (TN-, IT- und TT-System) und die daraus folgenden Anschlussbedingungen (klassische Nullung, Schutzerdung, erforderliche Zusatzmaßnahmen etc.)
- Kenntnis der allgemeinen und speziellen Sicherheits- und Unfallverhütungsvorschriften sowie Brandschutzmaßnahmen
- Kenntnis der elektrotechnischen Vorschriften und Normen sowie der nationalen Vorschriften

Übersicht Lieferumfang

Lieferumfang prüfen

1. Prüfen, ob alle Komponenten im Lieferumfang enthalten und unbeschädigt sind.
2. Bei Schäden oder fehlenden Komponenten an einen Porsche Partner wenden.

Im Lieferumfang enthalten sind:

Porsche Wallbox, bestehend aus:

- Gehäuse
- Gehäusedeckel
- Designrahmen
- Designfront
- Fahrzeugkabel Typ 2 (nicht bei Porsche Wallbox mit Ladesteckdose)

Montageplatte

Bohrschablone

Anwendersiegel

Mappe, inkl. Bedienungs- und Installationsanleitung, Zugangsdatenbrief, Installation Services Flyer

Installationsmaterial

Wandverschraubung	Menge
Dübel 8mm für Wandverschraubung	3
Spax Schraube 6x60 Edelstahl	3

Verschraubung Gehäuse an Montageplatte	Menge
Schraube M6x22 Edelstahl	5
Verschlussstopfen	3
Schraube 5x20 T25 Edelstahl Linsenzylinderkopf (Verschraubung Deckel an Gehäuse)	1
Schraube 5x20 T25 Edelstahl Linsenzylinderkopf (Verschraubung Designrahmen)	2
Schraube 5x20 T25 Edelstahl Linsenzylinderkopf (Verschraubung Designfront)	1

Kabeldichtung	Menge
Kabeldurchführungsplatte KEL-SCDP 50	1
Kabeldurchführungsplatte KEL-DP 20-4-1	1

Information

- Ein RJ45 Netzwerkstecker ist durch den Installateur zur Verfügung zu stellen.
- Es können mehr Schrauben im Lieferumfang enthalten sein als notwendig.

Benötigtes Werkzeug

Werkzeug	Anzahl
Bohrmaschine / Bohrhammer	1
Torx-Schraubendreher (TX25)	1
Schlitzschraubendreher 0,3 x 2 mm	1
Abisolierwerkzeug	1
Maßband / Zollstock	1
Wasserwaage	1
Pinzette	1

Zugangsdatenbrief

Mit der Wallbox erhalten Sie einen Zugangsdatenbrief, der alle für die Wallbox und die Web Application nötigen Daten enthält.

- ▶ Bewahren Sie den Zugangsdatenbrief auf.

Information

Die bei Auslieferung gültigen Zugangsdaten, wie die voreingestellte PUK und das Initialpasswort, können bei Verlust beim Porsche Partner erfragt werden.

- Seriennummer der Wallbox bereithalten

Der Zugangsdatenbrief enthält folgende Daten:

Bezeichnung	Bedeutung
Serial Number	Seriennummer der Wallbox
Hotspot Name (SSID)	Hotspot Name der Wallbox
Hotspot Passwort	Passwort für den Wallbox Hotspot
Local Standard User Password	Initialpasswort Heimanwender Das Passwort dient zum Anmelden an der Web Application. Bei Verlust des Initialpassworts: ▶ an einen Porsche Partner wenden Bei Verlust eines selbst vergebenen Passworts: ▶ Wallbox auf Werkseinstellungen zurücksetzen und damit das Initialpasswort wieder aktivieren

Bezeichnung	Bedeutung
Local Service User Password	Initialpasswort Kundendienst
Local Wallbox URL	URL zum Einstieg in die Web App
PUK	Persönlicher Entsperrschlüssel

Anforderungen und Voraussetzungen

Allgemeine Anforderungen

Bevor die Porsche Wallbox montiert wird, sind folgende Anforderungen zu erfüllen und zu überprüfen.

- Die Installation der Wallbox muss durch Fachpersonal (Elektrofachkraft) erfolgen.
- Maximale elektrische Last der Installation berechnen, um den maximalen Strom der Wallbox zu bestimmen.
- Sicherstellen, dass der Spannungsabfall über die Zuleitung minimal wird.
- Nur Kupferleitungen zum Anschluss der Wallbox verwenden.
- Sicherstellen, dass alle Genehmigungen zum Anschluss der Wallbox vorliegen.
- Lokalen Anforderungen durch eine Elektrofachkraft abklären und geltenden Bestimmungen einhalten.
- Nur Verbinder und Kabel verwenden, die den lokalen Regelungen entsprechen, damit die Wallbox mit maximal möglichen Strom betrieben werden kann.
- Absicherungen für die elektrische Verbindung benutzen. Leitungsschutzschalter und Fehlerstromschalter entsprechend des maximal auftretenden Strom an der Wallbox installieren.

Montageort wählen



Stromschlag, Brand

Die unsachgemäße Verwendung der Wallbox oder ein Nichtbeachten der Sicherheitshinweise können Kurzschlüsse, Stromschläge, Explosionen, Brände oder Verbrennungen verursachen.

- ▶ Die Wallbox nicht in explosionsgefährdeten Bereichen montieren.
- ▶ Vor Montage der Wallbox sicherstellen, dass sich keine elektrische Leitungen im Bereich der zu bohrenden Befestigungslöcher befinden.
- ▶ Um das Risiko von Explosionen - insbesondere in Garagen - zu reduzieren, sicherstellen, dass sich die Bedieneinheit beim Laden mindestens 100 cm über dem Boden befindet.
- ▶ Die örtlich geltenden Elektroinstallationsvorschriften, Brandschutzmaßnahmen und Unfallverhütungsvorschriften sowie Rettungswege beachten.

Die Porsche Wallbox ist für die Montage im Innen- und Außenbereich konzipiert. Folgende Kriterien müssen bei der Auswahl eines geeigneten Standorts berücksichtigt werden:

- Die Wallbox ist ausschließlich für die ortsfeste Nutzung, zur Montage an einer ausreichend stabilen Wand, geeignet.
- Die Wallbox in einem überdachten, vor direkter Sonneneinstrahlung und Niederschlägen geschützten Bereich (z. B. innerhalb einer Garage) installieren.
- Den Boden- und Deckenabstand unter Berücksichtigung der nationalen Normen und Vorschriften so wählen, dass eine komfortable Nutzung gewährleistet ist.

- Abstand zu seitlichen Wänden so wählen, dass das Fahrzeugladekabel noch gesteckt werden kann.
- Die Wallbox nicht unter hängenden Gegenständen montieren.
- Die Wallbox nicht in Ställen, Stallanlagen und Orten, an denen Ammoniakgase auftreten, montieren.
- Die Wallbox auf einer glatten Oberfläche montieren.
- Um eine sichere Befestigung zu gewährleisten, vor Montage die Wandbeschaffenheit prüfen.
- Geeignetes Befestigungsmaterial ist nach Wandbeschaffenheit zu verwenden.
- Die Wallbox möglichst nah an der bevorzugten Parkposition des Fahrzeugs installieren. Dabei die Fahrzeugausrichtung berücksichtigen.
- Die Wallbox so montieren, dass sie sich nicht im Bereich von Laufwegen befindet und das Ladekabel keine Laufwege kreuzt.

Um die Anforderungen an die Strahlungsexpositionsgrenzwerte (1999/519/EG) zu erfüllen, muss das Gerät so installiert werden, dass ein Abstand von mindestens 20 cm zu allen Personen eingehalten wird.

Um einen unterbrechungsfreien Ladebetrieb mit dem Ladegerät zu gewährleisten, muss der Installateur, die Elektrofachkraft, folgende Hinweise und Empfehlungen berücksichtigen:

- Vor der Installation prüfen, ob mit der vorliegenden Hausinstallation die zusätzlich erforderliche Leistung zum Laden eines Fahrzeugs dauerhaft

zur Verfügung gestellt werden kann. Hausinstallation ggf. mit einem Energiemanagement-System absichern.

- Die Wallbox vorzugsweise in geerdeten Stromnetzen betreiben. Der Schutzleiter muss ordnungsgemäß installiert sein.
- Porsche empfiehlt, einen zertifizierten Porsche Service-Partner zu beauftragen, um Unsicherheiten bei der Hausinstallation zu vermeiden.

Leitungszugänge und elektrische Versorgung

Elektrische Zuleitung

HINWEIS

Lokale Vorschriften des Stromnetzbetreibers beachten.

Die Wallbox benötigt eine eigene Zuleitung. Folgende Voraussetzungen müssen dafür erfüllt sein:

- ▶ Die Separate Zuleitung muss den allgemeinen Vorgaben zur Leitungsführung, Leitungsverlegung und Gebäudetechnik entsprechen.
- ▶ Die Wallbox erfordert einen **externen Fehlerstromschutzschalter (mindestens RCD Typ A). Geräteseitig ist eine DC-Fehlerstromschutzeinrichtung (6 mA)** nach IEC 62955 integriert.
- ▶ Die **elektrische Zuleitung** für die Wallbox muss über einen **Fehlerstromschutzschalter (RCD Typ A)** in der Installation abgesichert werden.
- ▶ Die Wallbox ist für den Anschluss und Betrieb an einer Netzspannung von 230 V (1-phasig) oder 400 V (3-phasig) 50/60 Hz vorgesehen.

- ▶ Sicherstellen, dass Nennspannung und Nennstrom der Wallbox den Vorgaben für das lokale Stromnetz entsprechen, um den Nennstrom der Zuleitung während des Ladevorgangs nicht zu überschreiten.
- ▶ Die Niederspannungsanlage ist gemäß **VDE 0100** oder den **örtlichen Vorschriften** zu errichten.
- ▶ **Leitungsschutzschalter** (1-phasig oder 3-phasig) gemäß der Verdrahtung und der Wallbox-Geräteleistung (siehe Typenschild und Technische Daten) muss vorhanden sein.

Montage

Montage vorbereiten



GEFAHR

Gefahr bei Montage und Installation

Wenn während der Montage- und Installation Komponenten beschädigt werden, besteht die Gefahr von schweren Verletzungen.

- ▶ Weitere Arbeiten einstellen.
- ▶ Technischen Service informieren.



GEFAHR

Verletzungsgefahr durch elektrischen Schlag

Jede installierte Wallbox mit einem Fehlerstromschutzschalter (mindestens RCD Typ A) absichern.



VORSICHT

Möglicher Schaden am Flachbandkabel

Bei unvorsichtiger Vorgehensweise kann das Flachbandkabel beschädigt werden (siehe Bild 6).

Montage- und Installationstätigkeiten vorsichtig durchführen.

Vor Beginn der Montagearbeiten sicherstellen, dass alle Voraussetzungen erfüllt sind.

1. Wallbox-Variante über den Modellnamen auf dem Typenschild auf der Außenabdeckung eindeutig identifizieren.
Für die Identifikation sind insbesondere die Modellbezeichnung und die darunter angegebenen Werte für den Netzanschluss (Netzspannung, Strom, Frequenz) relevant. ▶ Kapitel „Technische Daten“ auf Seite 21 beachten.
2. Infrastrukturkabel auf einer Länge von 25 cm abmanteln.

Die Mindestlänge nach dem abgemantelten Abschnitt hängt von der Richtung ab, aus der das Infrastrukturkabel kommt: unten, hinten, oben.

- **Kabel von unten:** Kabel direkt zu dem dafür vorgesehenen Gehäusedurchbruch führen **1** ▶ (Abb. 2).

Die frei verfügbare Kabellänge inklusive des abgemantelten Abschnitts (25 cm) muss 41 cm betragen.

- **Kabel von hinten:** Kabelaustritt aus der Wand auf Höhe der Befestigung links unten **1** ▶ (Abb. 2) platzieren.

Die frei verfügbare Kabellänge inklusive des abgemantelten Abschnitts (25 cm) muss 36 cm betragen.

- **Kabel von oben:** Die frei verfügbare Kabellänge inklusive des abgemantelten Abschnitts (25 cm) muss 83 cm betragen.

3. Gilt für: Porsche Wallbox Eichrecht:

Prüfen, dass das Siegel am Typenschild sowie die Herstellersiegel vorhanden und unverletzt sind.

Wallbox montieren



Abb. 2: Montageplatte

1. Befestigungslöcher gemäß der Bohrschablone an der Wand anzeichnen **2** ▶ (Abb. 2).
2. Befestigungslöcher wie angezeichnet in die Wand bohren.
3. Dübel (8mm) für die Spax Schrauben (6x60 Edelstahl) einsetzen.
– oder –
Geeignetes Befestigungsmaterial entsprechend der Wandbeschaffenheit wählen.
4. Montageplatte mit Schrauben fixieren **2** ▶ (Abb. 2).

5. Kabeldurchführung (KEL-SCDP 50) mit einem Schlitzschraubendreher durchstechen und mit einem Seitenschneider auf das benötigte Maß gemäß Querschnittstabelle zuschneiden.

Die vorgesehene Stelle für die Kabeldurchführung (KEL-SCDP 50) ist bereits vorgebohrt.

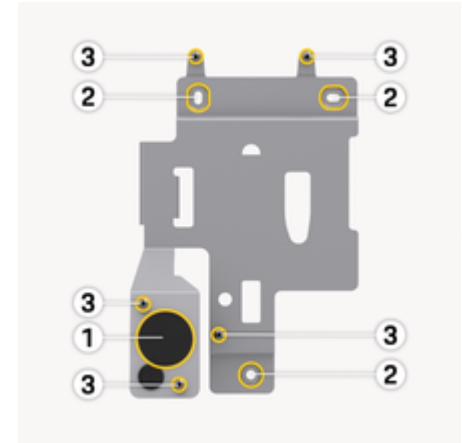
Membranring und Kabeldurchmesser

- Membranring A: Kabeldurchmesser 10-18 mm
 - Membranring B: Kabeldurchmesser 18-22 mm
 - Membranring C: Kabeldurchmesser 22-24 mm
 - Membranring D: Kabeldurchmesser 24-26 mm
 - Membranring E: Kabeldurchmesser 26-28 mm
 - Membranring F: Kabeldurchmesser >28 mm
6. Kabeldurchführung (KEL-SCDP 50) einsetzen, so dass die Dichtlippen innen und außen den Rand umschließen.
7. Infrastrukturkabel durch die Kabeldurchführung ziehen **1** ▶ (Abb. 2).
8. Die Kabeldurchführung KEL-DP 20/4-1 ist wegen der Dichtigkeit erforderlich, auch wenn kein Ethernet-Kabel verwendet wird.
- Für die Installation des Ethernet-Kabels die Kabeldurchführung (KEL-DP 20/4-1) von außen nach innen an den vorbereiteten Gehäusedurchbruch (linkes Loch unter **1** ▶ (Abb. 2)) montieren, um die Dichtigkeit sicher zu stellen.
9. *Optional:* Ethernet-Kabel (ohne Steckverbinder) durch die Kabeldurchführung durchziehen.

- Schrumpfschlauch auf das Ethernet-Kabel aufbringen.
- RJ45-Stecker aufbringen.
Das Schrumpfschlauchende muss bündig zum RJ45-Stecker sein.
- Schrumpfschlauch mit Hilfe eines Heißluftgebläses schrumpfen.
Alternativ mit Kabelbindern gegen verrutschen sichern.

10. Wallbox mit fünf Befestigungsschrauben **3** ▶ (Abb. 2) an der Montageplatte fixieren.
11. *Optional:* Ethernet-Kabel anschließen ▶ Kapitel „Anschluss an das Netzwerk“ auf Seite 14 beachten.
12. Befestigungsschrauben mit Gummidichtungen abdichten.

Anschluss an das Stromnetz



GEFAHR

Lebensgefahr durch Stromschlag

Bei Berührung mit spannungsführenden Teilen besteht unmittelbare Lebensgefahr durch Stromschlag.

Im Notfall bzw. zur Fehlerbehebung oder bei elektrischen Arbeiten an der Wallbox folgende **Sicherheitsregeln einhalten**.

- ▶ Wallbox spannungsfrei schalten.
- ▶ Spannungsfreiheit feststellen.
- ▶ Gegen Wiedereinschalten sichern.
- ▶ Wallbox erden und kurzschließen.
- ▶ Benachbarte, unter Spannung stehende Teile abdecken und Gefahrenbereich sichern.



GEFAHR

Lebensgefahr durch falschen Anschluss

Wenn die elektrische Zuleitung falsch angeschlossen wird, besteht unmittelbare Lebensgefahr durch Stromschlag.

- ▶ Anschlussplan beachten.
- ▶ Adern farblich korrekt zuordnen.
- ▶ Lokale Bestimmungen beachten.
- ▶ Für den Markt UK gelten zusätzliche Anforderungen an die Installation, wenn die Wallbox aus einem TN-C-S-Netz gespeist wird. Die Installation kann ein zusätzliches externes Gerät erfordern, welches eine PEN-Fehlererkennung und Fehlerisolierung gemäß mit BS7671 erfüllt und gewährleisten kann. In diesen Fällen sicherstellen, dass diese Anforderungen erfüllt werden.

i Information

Die Wallbox kann **1-phasig** oder **3-phasig** angeschlossen werden, siehe Stromversorgung Netzkonfiguration einstellen.

Beim Anschließen des Infrastrukturkabels, Anschlussplan beachten ▶ (Abb. 3) , ▶ (Abb. 4).

Infrastrukturkabel anschließen (3-phasig)



Abb. 3: Anschlussklemmen (3-phasig)

1. Die Kabeladern auf 12 mm Länge abisolieren.
2. Farblich richtig zuordnen und von links nach rechts in folgender Reihenfolge in die Anschlussklemmen stecken:
 - 1 L1
 - 2 L2
 - 3 L3
 - 4 N (blau)
 - 5 PE (grün/gelb)

3. Die Schraubklemmen an der Vorderseite mit einem Drehmoment von 1,65 Nm +/- 8 % festschrauben.

Infrastrukturkabel anschließen (1-phasig)

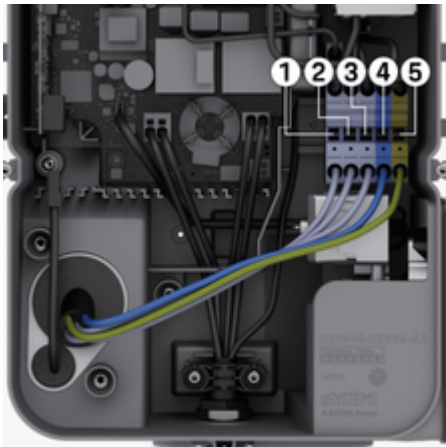

Abb. 4: Anschlussklemmen (1-phasig)

1. Die Kabeladern auf 12 mm Länge abisolieren.
2. Von links nach rechts in folgender Reihenfolge in die Anschlussklemmen stecken:

TT/TN-Netz:

- 1 L1
- 2 N (blau)
- 3 PE (grün/gelb)

IT-Netz:

- 1 L1 (schwarz) in Klemme 3 (braun)
- 2 N (blau) in Klemme 2 (blau)
- 3 PE (grün/gelb) in Klemme 1 (grün/-gelb)

3. Die Schraubklemmen an der Vorderseite mit einem Drehmoment von 1,65 Nm +/- 8 % festschrauben.

Stromversorgung

Erdungsüberwachung aktivieren/deaktivieren

⚠ GEFÄHR Lebensgefahr durch Stromschlag

Die Verwendung der Wallbox ohne aktive Erdungsüberwachung kann Stromschläge, Kurzschlüsse, Brände, Explosionen oder Verbrennungen verursachen.

Die Erdungsüberwachung nur in nicht geerdeten Stromnetzen deaktivieren.

Netzkonfiguration einstellen

⚠ WARNUNG

Die Einstellung der Netzkonfiguration nur in spannungsfreiem Zustand der Wallbox durchführen.



Abb. 5: DIP-Schalter

DIP-Schalter einstellen

- ▶ DIP-Schalter mit einer Pinzette nach links bzw. rechts kippen.

DIP1 (unten)	DIP2 (oben)	Einstellung
rechts (OFF)	rechts (OFF)	3-phasig, Erdungsüberwachung ein
links (ON)	rechts (OFF)	3-phasig, Erdungsüberwachung aus
rechts (OFF)	links (ON)	1-phasig, Erdungsüberwachung ein
links (ON)	links (ON)	1-phasig, Erdungsüberwachung aus

Ladestrom einstellen

⚠️ WARNUNG

Die Einstellung des Ladestroms nur in spannungsfreiem Zustand der Wallbox durchführen.



Abb. 6: Drehschalter

- Ladestrom der Wallbox entsprechend der gebäudeseitigen Leitungsabsicherung und der Nennleistung der Wallbox am Drehschalter mit einem Schraubendreher 0,3 x 2 mm einstellen.
▷ (Abb. 6)

Position	Wert
F	32 A
E	30 A
D	25 A
C	20 A
B	16 A
A	15 A
9	13 A
8	10 A
7	8 A
6	6 A
2 und 3	Rücksetzen der Wallbox auf Werkseinstellungen Um Laden zu können, im Anschluss Schalter auf den neu ermittelten maximal möglichen Ladestrom einstellen
Alle anderen Positionen	Reserviert für zukünftigen Anwendungen

Anschluss an das Netzwerk

Ethernet-Kabel anschließen (optional)

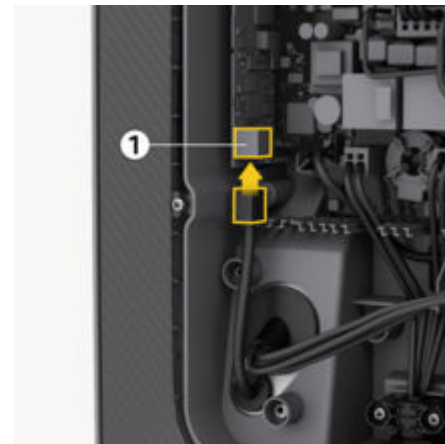

1. Steckverbinder an Ethernet-Kabel montieren.
2. Von unten in den Port einstecken.

⚠️ VORSICHT

Schaden an der Wallbox

Die Dichtigkeit ist nur gewährleistet wenn der Stecker in der Wallbox gecrimpt wird.

Montageabschluss

Deckel montieren

1. Deckel mit integrierter Schaumstoffdichtung einhängen und festdrücken.
2. Schraube 5x20 T25 am unteren Rand des Deckels eindrehen und festziehen.

Designrahmen befestigen



Abb. 7: Befestigung Designrahmen

1. Designrahmen in die Führung hineinschieben.
2. Links und rechts mit jeweils einer Schraube 5x20 T25 befestigen.

Anwendersiegel anbringen

Gilt für: Porsche Wallbox Eichrecht

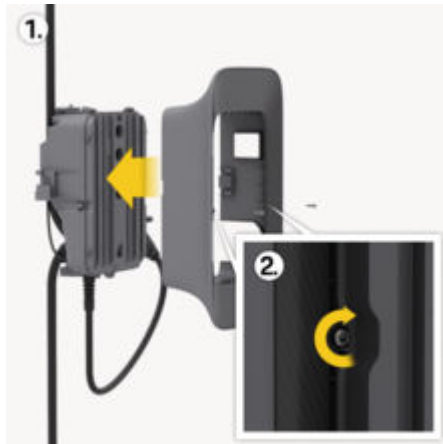
Eine der Schrauben am Deckel mit dem mitgelieferten Benutzersiegel versiegeln.

i Information

Das runde und die rechteckigen Herstellersiegel sowie das Benutzersiegel dürfen nicht verletzt werden. Sonst erlischt die Eichrechtskonformität.

Designfront anbringen



Abb. 8: Befestigung Designfront

1. Designfront in die seitlichen Führungsschienen hineinschieben.
2. Durch leichtes nach unten schieben in der Führung befestigen.
3. Mit Schraube am unteren Rand befestigen.

Inbetriebnahme

⚠ GEFAHR Verletzungsgefahr durch RFID-Sensor für Personen mit Herzschrittmacher oder Defibrillator

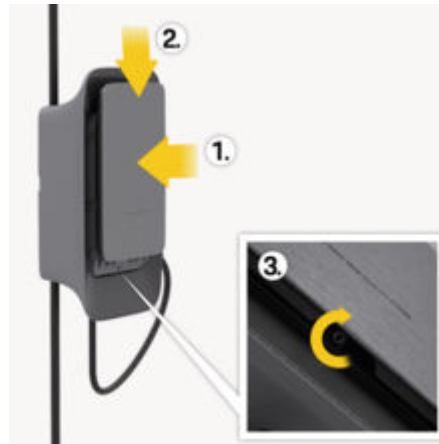
Wenn Sie einen Herzschrittmacher tragen, zum RFID-Sensor auf dem Front-Panel mindestens 60 cm Abstand halten.

Wenn Sie einen Defibrillator tragen, zum RFID-Sensor auf dem Front-Panel mindestens 40 cm Abstand halten.

Bei der ersten Inbetriebnahme und in den vorgeschriebenen Wartungsintervallen muss eine Prüfung nach DIN VDE 0100 oder den geltenden nationalen Vorschriften durchgeführt werden.

i Information

Produktionsbedingt steht der Zählerstand des integrierten Stromzählers nicht bei 0 kWh.

Service-Konfiguration durchführen

⚠ VORSICHT Fehlerhafte Wallbox

Eine Wallbox mit aktivem Fehler ist nicht voll funktionsfähig. Ein aktiver Fehler liegt vor, wenn die LED  für den Betriebszustand rot leuchtet.

i Information

Die Service-Konfiguration sollte ohne Verbindung zum Fahrzeug stattfinden.





Die Wallbox ist eingeschaltet, sobald sie mit Strom versorgt wird.











- ▶ Wallbox einschalten
- ➔ Die LEDs leuchten nacheinander auf.



Abb. 9: Designfront der Bedieneinheit

- 1 Backend Kontrollleuchte
- 2 Authorisierungs-Kontrollleuchte
- 3 Helligkeitssensor
- 4 Ein-/Ausschalter

Anzeige	Bedeutung
 Weiß	Wallbox eingeschaltet und funktionsbereit
 Weiß pulsierend	Verbindungsaufbau
 Grün	Ladevorgang abgeschlossen
 Grün pulsierend	Fahrzeug wird geladen

Anzeige	Bedeutung
 Blau blitzend	Ladepause (ISO)
 Orange	Neustart der Wallbox nötig
 Orange pulsierend	Wallbox startet
 Rot	Ladefehler
 Weiß	Authentifizierung erforderlich
 Grün [2 - 4 Sek.]	Authentifizierung erfolgreich
 Rot blinkend [2 - 4 Sek.]	Authentifizierung fehlgeschlagen
 Rot	Modul Fehler
 Weiß	Keine Backendverbindung möglich
 Weiß pulsierend	Wallbox wird auf Werkseinstellungen zurückgesetzt
 Blau pulsierend	

Konfiguration

Service-Konfiguration

Es gibt folgende Möglichkeiten, sich mit der Wallbox zu verbinden, um die Service-Konfiguration durchzuführen:

- Über WLAN
- Über Ethernet

Mit Web-App per WLAN konfigurieren

Über WLAN-Hotspot verbinden

- ✓ AC Wallbox installiert und betriebsbereit
 - ✓ LTE-Netzwerk verfügbar
 - ✓ Zugangsdatenbrief liegt bereit
1. Auf dem mobilen Endgerät (z.B. Laptop oder Tablet) verfügbare WLAN-Geräte anzeigen.
 2. Wallbox mit dem Hotspot Namen (SSID) aus dem Zugangsdatenbrief aus der Liste der verfügbaren WLAN-Geräte auswählen.
 3. Verbindung mit der Wallbox herstellen.
 4. Hotspot Passwort der Wallbox aus dem Zugangsdatenbrief eingeben.
 5. Nach erfolgreichem Verbindungsaufbau Browser öffnen.
 6. In der Adresszeile des Browsers die Local Wallbox URL aus dem Zugangsdatenbrief eingeben.
 - ➔ Startseite der Web App wird angezeigt, mit der Möglichkeit sich anzumelden.

Falls keine Verbindung hergestellt werden konnte, folgende Schritte prüfen:

1. Laptop oder Tablet näher an die Wallbox bringen.
2. WLAN-Modul des Laptops oder Tablets, sowie die Verbindung mit dem Netzwerk bzw. Internet prüfen.
3. Sicherheitseinstellungen des Laptops oder Tablets (wie Firewall, Netzwerkeinstellungen) prüfen.
Bei Nachfrage die Wallbox als ein vertrauenswürdiges Gerät bestätigen.
4. Auf die genaue Schreibweise (Groß- und Kleinschreibung) der Zugangsdaten (Passwort und Hostname) achten.

Über Ethernet verbinden

- ✓ Ethernet-Kabel installiert
1. Wallbox über ein entsprechendes Ethernetkabel mit dem Netzwerk verbinden.
Ggf. die Netzwerkkonfiguration prüfen, falls der verwendete Switch dies bei neuen Netzwerkteilnehmern erfordert.
 2. In der Adresszeile des Browsers die Local Wallbox URL aus dem Zugangsdatenbrief eingeben.
 - ➔ Startseite der Web App wird angezeigt, mit der Möglichkeit sich anzumelden.
 3. An der Web App als Service-User anmelden.
 4. In der Navigation **Verbindungen** ► **Ethernet** wählen.
 - ➔ Die Ansicht **Ethernet** sowie die entsprechende MAC-Adresse werden angezeigt.

Information

Die automatische Adressvergabe ist standardmäßig aktiviert. Für eine manuelle Eingabe muss die Option **Automatische Adressvergabe (DHCP)** deaktiviert werden.

Als WLAN-Client verbinden

Information

Der WLAN-Hotspot kann auch im Client-Modus aktiv bleiben.

Die Wallbox ist bereits mit einer internen Firewall und Sicherheitsmechanismen für IP-basierte Netzwerkkommunikation ausgestattet.

- Die Wallbox nur in privaten Netzwerken installieren und auch dort eine Firewall verwenden.
- Ein Betrieb im WLAN mit unverschlüsselten oder nicht mehr dem aktuellen Sicherheitsstandard entsprechenden Protokollen wie WEP ist nicht möglich.

- ✓ Als Service-User an der Web App angemeldet
1. In der Navigation **Verbindungen** ► **WLAN** wählen.
 - ➔ Die Ansicht **WLAN-Verbindung** mit allen verfügbaren WLAN-Netzwerken wird angezeigt.
 2. Gewünschtes Netzwerk auswählen und den entsprechenden Netzwerkschlüssel eingeben.
 3. **WLAN verbinden** wählen

Wird das gewünschte Netzwerk nicht in der Liste der verfügbaren Netzwerke angezeigt, kann es auch mit der Option **Manuell mit Netzwerk verbinden** über die manuelle Eingabe der SSID und des Netzwerkschlüssels verbunden werden.

WLAN-Hotspot

Die Wallbox bietet einen WLAN-Hotspot an.

Information

Es sind nur die WLAN-Kanäle freigegeben, die entsprechend der Länderkennung erlaubt sind.

- ✓ Als Service-User an der Web App angemeldet
- 1. In der Navigation **Verbindungen** ► **Hotspot** wählen.
 - ➔ Die Ansicht **Hotspot** wird angezeigt.
- 2. Option **Hotspot** ggf. aktivieren.
- 3. **SSID** und **Netzwerkschlüssel (Passwort)** eingeben.
- 4. **Speichern** wählen.

Konfiguration anpassen

Systemeinstellungen anzeigen

- ✓ Als Service-User in der Web App angemeldet.
- ▶ In der Navigation **Systeminformationen** wählen.
 - ➔ Unter **Geräteinformationen** und **Netzinformationen** werden alle Systemeinstellungen angezeigt.

Passwort ändern

- ✓ Als Service-User in der Web App angemeldet.
- ▶ In der Navigation **Wallbox-Einstellungen** ▶ **Passwort** wählen.
 - ➔ In der Ansicht **Passwort ändern** kann durch Eingabe des bisherigen Passworts ein neues vergeben werden.

Sprache auswählen

- ✓ Als Service-User in der Web App angemeldet.
- ▶ In der Navigation **Wallbox-Einstellungen** ▶ **Sprache** wählen.
 - ➔ In der Ansicht **Spracheinstellung** kann die Sprache der Web App eingestellt werden.

Datum und Uhrzeit auswählen

- ✓ Als Service-User in der Web App angemeldet.
- ▶ In der Navigation **Wallbox-Einstellungen** ▶ **Datum & Uhrzeit** wählen.
 - ➔ In der Ansicht **Datum & Uhrzeit** kann die Zeitzone und das Datumsformat eingestellt werden.

Einheiten einstellen

- ✓ Als Service-User in der Web App angemeldet.
- ▶ In der Navigation **Wallbox-Einstellungen** ▶ **Einheiten** wählen.
 - ➔ In der Ansicht **Einheiten** können die in der Web App angezeigten Einheiten eingestellt werden.

LED-Helligkeit einstellen

- ✓ Als Service-User in der Web App angemeldet.
- ▶ In der Navigation **Wallbox-Einstellungen** ▶ **LED-Helligkeit** wählen.
 - ➔ In der Ansicht **Helligkeit** kann über den Schieberegler die Helligkeit der LEDs auf der Designfront eingestellt werden.

Außerbetriebnahme und Demontage

⚠️ WARNUNG

Lebensgefahr durch fehlerhafte Demontage

Fehler bei der Demontage können zu lebensgefährlichen Situationen führen oder erhebliche Sachschäden verursachen.

Alle Hinweise zur Demontage beachten.

Wallbox außer Betrieb nehmen

Bevor die Wallbox außer Betrieb genommen wird, muss sichergestellt sein, dass alle personenbezogenen Daten und Zertifikate gelöscht wurden.

► Hierfür den Abschnitt Außerbetriebnahme (Wallbox über die My Porsche App löschen) in der Bedienungsanleitung beachten.

HINWEIS

Das Rücksetzen auf Werkseinstellungen über den Drehschalter darf nur von qualifiziertem Fachpersonal durchgeführt werden.

Werkseinstellungen über den Drehschalter

1. Schraube am unteren Rand der Designfront lösen **3** ► (Abb. 8).
2. Designfront nach oben aus den Führungsschienen herauschieben.
3. Schrauben am linken und rechten Rand des Designrahmens lösen **2** ► (Abb. 7).
4. Designrahmen nach vorne aus der Führung herausziehen.

5. Schraube am unteren Rand des Deckels der Box lösen und Deckel öffnen.
6. Einstellung des Drehschalters notieren.
7. Drehschalter auf Position 2 oder 3 einstellen ► Kapitel „Ladestrom einstellen“ auf Seite 14 beachten.
8. Deckel wieder befestigen.
9. Versorgungsspannung wieder herstellen.
 - ➔ Nach dem Einschalten der Wallbox führt die Wallbox selbstständig eine Rücksetzung auf Werkseinstellungen durch.
Die erfolgreiche Rücksetzung wird durch blaues Pulsieren aller drei LEDs angezeigt.
10. Wallbox erneut spannungsfrei setzen.
11. Deckel erneut entfernen.
12. Drehschalter auf die zuvor notierte Position einstellen.
13. Deckel, Designrahmen und Designfront montieren. ► Kapitel „Montageabschluss“ auf Seite 14 beachten.
14. Versorgungsspannung erneut herstellen.
15. Nachdem die Wallbox wieder betriebsbereit ist, mit der Web App über Ethernet oder WLAN verbinden.

Werkseinstellungen über die Web App

- ✓ Als Service-User in der Web App angemeldet.
1. In der Navigation **Wallbox-Einstellungen** ► **Werkseinstellungen** wählen.
 2. **Auf Werkseinstellungen zurücksetzen** wählen.

Wallbox demontieren

⚠️ GEFAHR

Lebensgefahr durch Stromschlag

Bei Berührung mit spannungsführenden Teilen besteht unmittelbare Lebensgefahr durch Stromschlag. Im Notfall bzw. zur Fehlerbehebung oder bei elektrischen Arbeiten an der Wallbox folgende Sicherheitsregeln einhalten:

- Wallbox spannungsfrei schalten.
- Spannungsfreiheit feststellen.
- Gegen Wiedereinschalten sichern.
- Wallbox erden und kurzschließen.
- Benachbarte, unter Spannung stehende Teile abdecken und Gefahrenbereich sichern.

1. Alle im Warnhinweis aufgelisteten fünf Sicherheitsregeln durchführen, um Spannungsfreiheit herzustellen.
2. Designfront, Designrahmen entfernen und Deckel öffnen.
3. Zuleitungen fachgerecht ohne Rückstände abklemmen.
4. Wallbox von den Befestigungsschrauben abnehmen.
5. Wallbox lagern oder entsorgen.

HINWEIS

Für Informationen zur Entsorgung bitte Bedienungsanleitung beachten.

Technische Daten

Elektrische Daten

	Porsche Wallbox PWB22E212	Porsche Wallbox PWB22E213	Porsche Wallbox Eichrecht PWB221E223
Leistung	22 kW	22 kW	22 kW
Nennstrom	32 A	32 A	32 A
Netzspannung	220-240/380-415 V	220-240/380-415 V	230/400 V
Netzfrequenz	50/60 Hz	50/60 Hz	50/60 Hz
Ladeleistung Mode 3	22 kW	22 kW	22 kW
Ladestrom Mode 3	3 x 32 A	3 x 32 A	3 x 32 A
Netzanschluss	3P, N, PE	3P, N, PE	3P, N, PE
Überspannungskategorie (IEC 60664)	III	III	III
Integrierte Fehlerstromschutzeinrichtung	IΔN 6 mA DC	IΔN 6 mA DC	IΔN 6 mA DC
Fahrzeugladestecker	Typ2	Typ2	Typ2
Bemessungsstoßspannung Uimp.	4 kV	4 kV	4 kV
Bemessungsisolationsspannung	500 V	500 V	500 V
Bemessungsstrom der Schaltgerätekom- bination	32 A	32 A	32 A
Bedingter Bemessungs Kurzschlussstrom Icc	3 kA	3 kA	3 kA
Bemessungsbelastungsfaktor RDF	1	1	1
Netzform	TT/TN 3- und 1-phasig; IT 1-phasig	TT/TN 3- und 1-phasig; IT 1-phasig	TT/TN 3- und 1-phasig; IT 1-phasig

	Porsche Wallbox PWB22E212	Porsche Wallbox PWB22E213	Porsche Wallbox Eichrecht PWB221E223
Schutzklasse	I	I	I
EMV-Einteilung	A/B	A/B	A/B

Mechanische Daten

	Porsche Wallbox PWB22E212	Porsche Wallbox PWB22E213	Porsche Wallbox Eichrecht PWB221E223
Maße (H x B x T) (ohne Kabel)	591,72 mm x 369,61 mm x 146,00 mm	591,72 mm x 369,61 mm x 146,00 mm	591,72 mm x 369,61 mm x 146,00 mm
Gewicht (ohne Kabel)	6,5 kg	6,5 kg	6,5 kg
Gewicht (mit Kabel)	9,8 kg	-	-
Länge Fahrzeugkabel	7 m	-	-

Anschlussmöglichkeiten

	Porsche Wallbox PWB22E212	Porsche Wallbox PWB22E213	Porsche Wallbox Eichrecht PWB221E223
Versorgungsleitung, Nennquerschnitt	5 x 6 mm ² / 10 mm ²		
Versorgungsleitung, Klemmbe- reich	Starr: 0,5 mm ² - 16 mm ²		
Anzugsdrehmoment	1,5 Nm - 1,8 Nm		
Ethernet RJ45	Cat. 5/6/7		

Umgebungs- und Lagerbedingungen

	Porsche Wallbox PWB22E212	Porsche Wallbox PWB22E213	Porsche Wallbox Eichrecht PWB221E223
Schutzart	IP55	IP55	IP55
Stoßfestigkeit	IK10	IK10	IK10
Verschmutzungsgrad	3	3	3
Aufstellung	Freiluft (wettergeschützt) oder im Gebäude	Freiluft (wettergeschützt) oder im Gebäude	Freiluft (wettergeschützt) oder im Gebäude
Ortsfest / -veränderlich	Ortsfest	Ortsfest	Ortsfest
Verwendung (gemäß DIN EN 61439-7)	AEVCS	AEVCS	AEVCS
Äußere Bauform	Wandbefestigung	Wandbefestigung	Wandbefestigung
Umgebungstemperatur	-25 °C bis +45 °C	-25 °C bis +45 °C	-25 °C bis +45 °C
Lagertemperatur	-40 °C bis +80 °C	-40 °C bis +80 °C	-40 °C bis +80 °C
Luftfeuchtigkeit bei Betrieb	5 % – 85 % nicht kondensierend	5 % – 85 % nicht kondensierend	5 % – 85 % nicht kondensierend
Maximale Einsatzhöhe	2.000 m über NN	2.000 m über NN	2.000 m über NN

Typenschild



Abb. 10: Typenschild (Beispiel)

- | | |
|----|---|
| 1 | Hersteller |
| 2 | Modellname |
| 3 | Teilenummer |
| 4 | Seriennummer |
| 5 | Herstellungsdatum |
| 6 | Hardware-Stand |
| 7 | Software-Version |
| 8 | nominale Leistung und Nominalstrom |
| 9 | nominale Netzspannung |
| 10 | nominale Netzfrequenz |
| 11 | Integrierte Fehlerstrom-Schutzeinrichtung |
| 12 | Fremdkörperchutz (IP Schutzart) |
| 13 | nominale Umgebungstemperatur |

- 14** Angaben gemäß Eichrechtszertifizierung
 - 15** Nennstrombereich des Stromzählers
 - 16** Angabe gemäß EU-Richtlinie 2014/35/EU
 - 17** Angabe gemäß EU-Richtlinie 2014/53/EU
 - 18** Eichung Genauigkeitsklasse
-

Angaben zur Herstellung

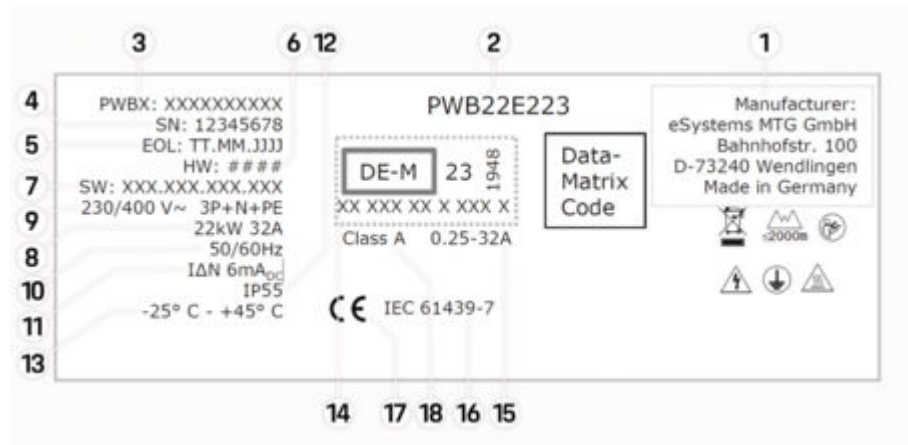
Herstellungsdatum

Das Herstellungsdatum der Wallbox finden Sie auf dem Typschild hinter der Abkürzung „EOL“.

Es wird in folgendem Format angegeben: Produktionsmonat.Produktionsjahr

Hersteller der Wallbox

eSystems MTG GmbH
Bahnhofstraße 100
73240 Wendlingen
Deutschland

Elektrische Prüfungen

Bei Fragen zur regelmäßigen elektrischen Prüfung der Ladeinfrastruktur (z. B. VDE 0702) informieren Sie sich bitte unter

▷ <https://www.porsche.com/international/accessoriesandservice/porscheservice/vehicleinformation/documents/>
oder bei einem Porsche Partner.

Konformitätserklärung

Die Wallbox verfügt über eine Funkanlage.

Der Hersteller dieser Funkanlagen erklärt, dass diese Funkanlage gemäß der Vorgaben zu ihrem Einsatz der Richtlinie 2014/53/EU entspricht.

Der vollständige Text der EU-Konformitätserklärung ist unter der folgenden Internetadresse verfügbar:

▷ <http://www.porsche.com/international/accessoriesandservice/porscheservice/vehicleinformation/documents>

Open Source Software Notice

Die vollständigen Angaben zur Open Source Software Notice können in der Web App aufgerufen werden.

- ✓ In der Web App angemeldet.
- 1. In der Navigation **Systeminformationen** wählen.
- 2. **Copyright** wählen.

Stichwortverzeichnis

A

Angaben zur Herstellung.....	26
Anschluss an das Stromnetz	
Infrastrukturkabel.....	12
Artikelnummer des Ladegeräts.....	21

B

Benötigtes Werkzeug.....	8
--------------------------	---

D

Datum einstellen.....	19
Designrahmen anbringen.....	15
Designrahmen befestigen.....	15

E

Edunngsüberwachung aktivieren/deaktivieren....	13
Einheiten einstellen.....	19
Elektrischer Anschluss	
Anforderungen.....	10
Voraussetzungen.....	10
Erstinbetriebnahme	
Service-Konfiguration.....	16
Ethernet-Kabel anschließen.....	14

G

Gehäusedeckel	
Siegel.....	14

H

Hersteller.....	26
Herstellungsdatum.....	26

K

Konformitätserklärung.....	26
----------------------------	----

L

LEDs einstellen (Helligkeit).....	19
Lieferumfang.....	7

M

Maximaler Ladestrom einstellen.....	14
Montage	
Anforderungen.....	9
Duchführen.....	11
Voraussetzungen.....	9
Vorbereiten.....	11

Montageort

Anforderungen.....	9
Auswählen.....	9

N

Netzform einstellen.....	13
--------------------------	----

O

Open Source Software Notice.....	26
----------------------------------	----

P

Passwort ändern.....	19
Personalqualifikation	
Elektrofachkraft.....	7
PUK	
Passwort ändern.....	8
Verlust.....	8

S

Seriennummer.....	8, 24
Service-Konfiguration.....	17
Anzeigen.....	16
Web-App per Ethernet-Kabel.....	17
Web-App per WLAN.....	17
Web-App per WLAN-Client.....	17
Sprache auswählen.....	19
Symbole in dieser Anleitung.....	3
Systemeinstellungen anzeigen.....	19

T

Technische Daten	
Elektrische Daten.....	21
Mechanische Daten.....	21
Umgebungs- und Lagerbedingungen.....	21
Typenschild.....	24

U

Uhrzeit einstellen.....	19
-------------------------	----

W

Wallbox außer Betrieb nehmen	
Werkseinstellungen.....	20
Wallbox demontieren.....	20
Warnhinweise Aufbau.....	3
Web Application	
Initialpasswort.....	8
Passwort ändern.....	8
Verlust des Passworts.....	8
Werkzeug.....	8
WLAN-Hotspot	
Anmelden.....	18
Z	
Zierblende befestigen.....	14
Zugangsdaten	
Seriennummer.....	8
Web Application.....	8

About this driver's manual

Driver's Manual

Read and observe the information in the present instructions before using the device for the first time. The information in the register sections of the present instructions differs due to country-specific requirements. To ensure that you read the register section that applies to your country, compare the article number of the charger specified in the section "Technical data" with the article number on the identification plate of your charger.

Additional instructions

Please refer to the installation instructions for information on the electrical installation of the Porsche charger.

Software update

The software of the Porsche charging hardware can be updated. Updates to the instructions in the digital channels ensure that the latest description of your device is available at all times. When the instructions have been updated, the printed content may differ from the digital content.

Equipment

Because our vehicles undergo continuous development, equipment and specifications may deviate from what is illustrated and described by Porsche in this driver's manual. Items of equipment are not always in accordance with the standard scope of delivery or country-specific vehicle equipment. For more information on retrofit equipment, please contact your Porsche Partner.

Due to varying legal requirements in individual countries, the equipment may differ from the description. If your device is equipped with features not described herein, your Porsche Partner will inform you about the correct operation and care.

Warning notices and symbols

Various types of Warning notices and symbols are used in this Driver's Manual.

 **DANGER** Serious injury or death

Failure to observe Warning notices in the "Danger" category will result in serious injury or death.

 **WARNING** Possible serious injury or death

Failure to observe Warning notices in the "Warning" category can result in serious injury or death.

 **CAUTION** Possible moderate or minor injury

Failure to observe warnings in the "Caution" category can result in moderate or minor injuries.

 **NOTICE**

Possible vehicle damage

Failure to observe warnings in the "Notice" category may result in damage to the charging equipment.

 **Information**

Additional information is indicated by "Information".

 Environmental information

- ✓ Conditions that must be met in order to use a function.
 - ▶ Instructions that you must follow.
1. If an instruction comprises several steps, these are numbered.
 2. Instructions on the display to follow.

▶ Notice on where you can find further important information on a topic.

Disclaimer

QR code is a registered trademark of DENSO WAVE.

Further Information

You can also access the full Driver's Manual at the following web addresses:



Fig. 11: QR code manual.porsche.com

- manual.porsche.com
- my.porsche.com

English

General safety information	30
Qualifications of personnel	31
Overview	
Scope of delivery.....	31
Required tools.....	32
Requirements and conditions	
General requirements.....	33
Selecting the installation location.....	33
Line connections and electrical supply.....	34
Assembly	35
Connection to the power grid.....	36
Power supply.....	37
Connecting to the network.....	38
Completing the assembly.....	38
Set up	40
Configuration	41
Adjust configuration	43
Decommissioning and disassembly	44
Technical Data	
Identification plate.....	48
Production information.....	50
Index	51

General safety information

Information

Depending on the location, the connection of charging equipment for electric vehicles is subject to registration.

- ▶ Check for any reporting requirements and the applicable legal requirements for operation before connecting the charger
-

Qualifications of personnel



Risk of injury and damage to property if personnel is not sufficiently qualified

Serious injuries and damage to property may occur as a result.

The electrical installation must be executed by personnel with the relevant knowledge and experience in electrical equipment (qualified electrician). These persons must be able to provide proof of the required specialist knowledge for the installation of electrical systems and their components by passing an examination. Improper installation poses a risk to the life of the installer and of the users of the electrical system. Improper installations pose a risk of serious property damage, e.g. from fire. Depending on the legal situation you may be personally liable in case of personal injury and property damage.

Requirements for the qualified electrician:

- Ability to recognise risks and to avoid potential electricity hazards based on training and experience
- Professional qualifications enabling the electrician to work on electrical equipment
- Ability to select suitable tools, measuring devices and personal protective equipment if necessary
- Ability to evaluate measurement results
- Ability to select suitable materials for the electrical installation to ensure the cut-off conditions
- Knowledge of the different types of IP-protection
- Knowledge about how to install the electrical installation material

- Knowledge about the type of power supply network (TN, IT and TT system) and the resulting connection conditions (neutral connected to earth in socket, protective earth, any additional measures that may be required, etc.)
- Knowledge of general and specific safety and accident prevention regulations and fire protection measures
- Knowledge of the electrical/electronic regulations and standards and national regulations

Overview

Scope of delivery

Check scope of delivery

1. Check if all components are included and undamaged.
2. Contact a Porsche Partner if any components are damaged or missing.

The scope of delivery includes:

Porsche Wallbox, comprising:

- Housing
- Housing cover
- Design frame
- Design front
- Type-2 vehicle cable (not for the Porsche Wallbox with a charging socket)

Mounting plate

Drilling template

User seal

Folder, including the operating and installation instructions, the letter with your access data, an installation services flyer

Installation materials

Screwed wall mount	Quantity
0.32 in dowel for the screwed wall mount	3

Spax screw 6x60 stainless steel	3
---------------------------------	---

Screw connection for the housing to the mounting plate	Quantity
--	----------

Stainless steel screw M6x22	5
-----------------------------	---

Stopper	3
---------	---

Stainless steel screw 5x20 T25, raised cheese head (for the screw connection of the cover to the housing)	1
---	---

Stainless steel screw 5x20 T25, raised cheese head (for the screw connection of the design frame)	2
---	---

Stainless steel screw 5x20 T25, raised cheese head (for the screw connection of the design front)	1
---	---

Cable seal	Quantity
------------	----------

Cable bushing plate KEL-SCDP 50	1
---------------------------------	---

Cable bushing plate KEL-DP 20-4-1	1
-----------------------------------	---

Information

- One RJ45 network plug must be provided by the installer.
- The scope of delivery may include more screws than necessary.

Required tools

Tools	Quantity
-------	----------

Drilling machine / hammer drill	1
---------------------------------	---

Torx screwdriver (TX25)	1
-------------------------	---

Slot screwdriver 0.02 in x 0.08 in	1
------------------------------------	---

Cable stripper	1
----------------	---

Tape measure / folding rule	1
-----------------------------	---

Level	1
-------	---

Tweezers	1
----------	---

Letter containing access data

You will receive a letter together with your Wallbox containing your access data and all data Web Application required for your Wallbox.

- ▶ Keep the letter containing access data in a safe place.

Information

The access data valid at the time of delivery, such as the preset PUK and the initial password, can be requested from your Porsche Partner in case they are lost.

- Have serial number of the Wallbox ready

The letter with the access data contains the following data:

Description	Meaning
-------------	---------

Serial Number	Wallbox serial number
---------------	-----------------------

Hotspot Name (SSID)	Hotspot name of the Wallbox
---------------------	-----------------------------

Hotspot Password	Password for the Wallbox hotspot
------------------	----------------------------------

Local Standard User Password	Initial password for home user The password is used for logging in to the Web Application.
------------------------------	---

If you lose the initial password:

- ▶ Contact your Porsche Partner

If you lose your self-assigned password:

- ▶ Reset the Wallbox to factory settings to reset the initial password

Local Service User Password	Customer Service initial password
-----------------------------	-----------------------------------

Description	Meaning
Local Wallbox URL	URL to access the web app
PUK	Personal unlocking key

Requirements and conditions

General requirements

Before assembly of the Porsche Wallbox, the following requirements must be met and verified.

- The Wallbox must be installed by qualified personnel (electrician).
- Calculate the maximum electrical load of the installation to determine the maximum current the Wallbox can draw.
- Minimise the voltage drop across the power line.
- Use copper lines to connect the Wallbox only.
- Make sure to obtain all approvals for the connection of the Wallbox.
- Verify the local regulations with a qualified electrician and ensure that all applicable regulations are complied with.
- Only use connectors and cables that comply with local regulations, to ensure that the Wallbox can be operated at the maximum possible current.
- Protect the electrical connections with fuses. Install a line circuit breaker and a fault current breaker with a rated current sufficient for the maximum current occurring on the Wallbox.

Selecting the installation location



DANGER

Electric shock, fire

Incorrect use of the Wallbox or failure to observe the safety instructions may cause short circuits, electric shocks, explosions, fire or burns.

- ▶ Do not install the Wallbox in a potentially explosive atmosphere.
- ▶ Before installing the Wallbox, ensure that there are no electrical lines in the area where the mounting holes are to be drilled.
- ▶ To reduce the risk of explosion - particularly in garages - make sure that the control unit is located at least 39 in above ground while charging.
- ▶ Observe the locally applicable regulations for electrical installations, fire protection measures, accident prevention regulations and escape routes.

The Porsche Wallbox is designed for installation indoors and outdoors. The following criteria must be considered when selecting a suitable installation location:

- The Wallbox is intended for use in a fixed location only and must be mounted to a sufficiently stable wall.
- Install the Wallbox in an area under a roof that is protected from direct sunlight and precipitation (e.g. inside a garage).
- Select the floor and ceiling clearance in accordance with national standards and regulations to ensure comfortable use.
- Select the distance from walls on either side so that the vehicle charging cable can be plugged in.

- Do not install the Wallbox underneath suspended objects.
- Do not install the Wallbox in stables, buildings for livestock or in places where ammonia may form.
- Fit the Wallbox to a smooth surface.
- To ensure secure fastening, check the wall condition before installing.
- Use fastening material suitable for the wall conditions.
- Install the Wallbox as close as possible to the preferred parking position of the vehicle. Consider the orientation of the vehicle.
- Install the Wallbox so that it is not located in the vicinity of walkways and that the charging cable does not cross any walkways.

To fulfil the requirements limiting exposure to electromagnetic radiation (1999/519/EC), install the charger with a minimum distance of 8 in from all persons.

To ensure uninterrupted charging operation with the charger, the installer or electrician must observe the following instructions and recommendations:

- Before installation, check that the necessary power for charging a vehicle can be continuously provided with the currently available domestic installation. If necessary, protect the domestic installation with an energy management system.
- The charger should preferably be operated in earthed mains supply systems. The protective conductor lead must be properly installed.
- Porsche recommends that you commission a certified Porsche Service Partner to avoid any uncertainties when installing the Wallbox at home.

Line connections and electrical supply

Power supply line

NOTICE

Observe local power grid operator's regulations.

The Wallbox must have its own power supply line.

For this purpose, the following requirements must be fulfilled:

- ▶ The separate power supply line must comply with the general specifications for cable routing, cable installation and construction technology.
- ▶ The Wallbox must have an **external / fault current breaker (RCD type A as a minimum). An integrated DC fault current breaker (6 mA)** in accordance with IEC 62955.
- ▶ The **electrical supply line** for the Wallbox must be protected in the installation with a **fault current breaker (RCD type A)**.
- ▶ The Wallbox is rated for connection and operation with a mains voltage of 230 V (single-phase) or 400 V (3-phase) at 50/60 Hz.
- ▶ Make sure that the rated voltage and current of the Wallbox meet the specifications for the local power supply to avoid exceeding the rated current of the power supply line during charging.
- ▶ The low-voltage system must be installed in accordance with **VDE 0100** or **the local regulations**.
- ▶ A **line safety switch** (single-phase or 3-phase) must be present a required for the wiring and power of the Wallbox (see the rating plate and technical data).

Assembly

Preparing the assembly

⚠ DANGER Danger during assembly and installation

Serious of risk injury if components are damaged during assembly and installation.

- ▶ Stop all further work.
- ▶ Inform Technical Service.

⚠ DANGER Risk of injury due to electric shock

Secure each installed Wallbox with a fault current breaker (RCD type A as a minimum).

⚠ CAUTION Potential damage to ribbon cable

The ribbon cable can be damaged if handled without proper care (see Figure 6).

Be careful during assembly and installation.

Ensure before assembly that all requirements are fulfilled.

1. Check the model name on the rating plate on the outer cover to clearly identify the model variant of the Wallbox.

The model name and the values for the mains connection (mains voltage, current, frequency) specified below it are particularly relevant for identification. ▶ Refer to chapter "Technical Data" on page 45.

2. Remove 10 in of insulation from the infrastructure cable.

The minimum length behind the section where the insulation has been removed depends on which direction the infrastructure cable comes from: bottom, rear, top.

- **Cable from below:** Route the cable directly to the relevant housing break-out 1 ▶ (Fig. 12).
The freely available cable length including the stripped section (10 in) must be 16 in.
- **Cable from the rear:** Position the cable exit from the wall at the height of the bottom left mounting position 1 ▶ (Fig. 12).
The freely available cable length including the stripped section (10 in) must be 14 in.
- **Cable from above:** The freely available cable length including the stripped section (10 in) must be 33 in.

3. Applies to: Porsche Wallbox in acc. w. the calibration law:

Check that the seal on the rating plate and the manufacturer's seals are present and undamaged.

Fit the Wallbox

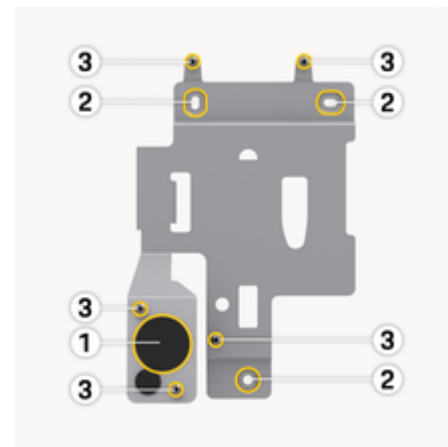

Fig. 12: Mounting plate

1. Mark off the positions of the holes on the wall as shown in the drilling template 2 ▶ (Fig. 12).
2. Drill the holes into the wall as shown.
3. Insert dowels (0.32 in) for the Spax screws (6x60 stainless steel).
- or -
Select suitable fastening material as needed for the condition of the wall.
4. Fasten the mounting plate with screws 2 ▶ (Fig. 12).
5. Pierce the cable bushing (KEL-SCDP 50) with a slotted screwdriver and use a side cutter to cut off the required length in accordance with the table of cross-sections.

The intended position for the cable bushing (KEL-SCDP 50) has been pre-drilled.

Membrane ring and cable diameter

- Membrane ring A: Cable diameter 0.4-0.71 in
 - Membrane ring B: Cable diameter 0.71-0.87 in
 - Membrane ring C: Cable diameter 0.84-0.95 in
 - Membrane ring D: Cable diameter 0.95-1.03 in
 - Membrane ring E: Cable diameter 1.03-1.11 in
 - Membrane ring F: Cable diameter >1.11 in
6. Insert cable bushing (KEL-SCDP 50) so that the sealing lips fit closely around the edge inside and outside.
 7. Pull the infrastructure cable through the cable bushing 1 ▶ (Fig. 12).
 8. The cable bushing KEL-DP 20/4-1 is required to seal the wallbox, even if no Ethernet cable is used.

To install the Ethernet cable, fit the cable bushing (KEL-DP 20/4-1) from the outside to the inside on the prepared housing break-out (the hole on the left below 1 ▶ (Fig. 12)) to ensure a tight seal.
 9. *Optional:* Pull the Ethernet cable (without the connector) through the cable bushing.
 - Apply shrink hose to the Ethernet cable.
 - Attach RJ45 connector.
The end of the heat-shrinkable hose must be flush with the RJ45 connector.
 - Use a hot air blower to shrink the hose.
Alternatively, use cable ties to prevent slipping.

10. Fasten the Wallbox 3 ▶ (Fig. 12) to the mounting plate with five screws.
11. *Optional:* Connect Ethernet cable ▶ Refer to chapter "Connecting to the network" on page 38.
12. Seal the fastening screws with rubber seals.

Connection to the power grid



DANGER

Danger to life due to electric shock

Immediate danger to life due to electric shock if live parts are touched.

Observe the following safety rules in case of an emergency or for troubleshooting or during electrical work on the Wallbox.

- ▶ Disconnect the Wallbox from the power supply.
- ▶ Confirm power is disconnected.
- ▶ Secure against reactivation.
- ▶ Earth and short-circuit the Wallbox.
- ▶ Cover any adjacent live parts and secure the hazardous area.



DANGER

Danger to life due if connected incorrectly

If the electrical supply line is connected incorrectly, there is an immediate danger to life due to electric shock.

- ▶ Please refer to the circuit diagram.
- ▶ Connect wires with the correct colours.
- ▶ Observe all local regulations.
- ▶ Additional installation requirements apply to the UK market if the Wallbox is supplied from a TN-C-S grid. The installation may require an additional external device which can guarantee PEN fault detection and isolation in accordance with BS7671. In such cases ensure that these requirements are fulfilled.

i Information

The Wallbox can be connected in **single-phase** or **3-phase** configuration, see Power Supply > Setting the mains configuration.

Please refer to the circuit diagram when connecting the infrastructure cable > (Fig. 13) , > (Fig. 14).

Connect the infrastructure cable (3-phase)

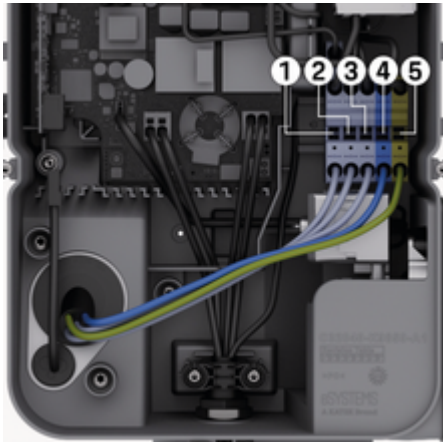

Fig. 13: Connection terminals (3-phase)

1. Remove 0.48 in of the insulation from the cable wires.
2. Insert wires with the correct colours into the terminals in the following sequence from left to right:
 - 1 L1
 - 2 L2
 - 3 L3
 - 4 N (blue)

5 PE (green/yellow)

3. Tighten the screw terminals at the front with a torque of 2 lb-ft +/- 8 %.

Connect the infrastructure cable (single-phase)



Fig. 14: Connection terminals (single-phase)

1. Remove 0.48 in of the insulation from the cable wires.
2. Insert wires into the terminals in the following sequence from left to right:

TT/TN network:

- 1 L1
- 2 N (blue)
- 3 PE (green/yellow)

IT network:

- 1 L1 (black) in terminal 3 (brown)
- 2 N (blue) in terminal 2 (blue)

3 PE (green/yellow) in terminal 1 (green/yellow)

3. Tighten the screw terminals at the front with a torque of 2 lb-ft +/- 8 %.

Power supply

Enable/disable earth monitoring



DANGER

Danger to life due to electric shock

Using the Wallbox without active earth monitoring can cause electric shocks, short circuits, fires, explosions or burns.

Deactivate earth monitoring in unearthed mains supply systems only.

Setting the mains configuration



WARNING

Set the mains configuration with the Wallbox in a voltage-free state only.



Fig. 15: DIP switch

Setting the DIP switch

- ▶ Tip DIP switch left or right using tweezers.

DIP1 (bottom)	DIP2 (top)	Setting
right (OFF)	right (OFF)	3-phase, earth monitoring on
left (ON)	right (OFF)	3-phase, earth monitoring off
right (OFF)	left (ON)	single-phase, earth monitoring on
left (ON)	left (ON)	single-phase, earth monitoring off

Setting the charging current

⚠ WARNING

Set the charging current configuration with the Wallbox in a voltage-free state only.



Fig. 16: Rotary switch

- ▶ Use a 0.02 in x 0.08 in screwdriver to adjust the charging current of the Wallbox on the rotary switch in accordance with the fuse of the building and with the rated power of the Wallbox.
 - ▷ (Fig. 16)

Position	Value
F	32 A
E	30 A
D	25 A
C	20 A
B	16 A
A	15 A
9	13 A
8	10 A
7	8 A
6	6 A
2 and 3	Reset Wallbox to factory settings To be able to charge, afterwards set the switch to the recently determined maximum possible charging current
All other positions	Reserved for future applications

Connecting to the network

Connect Ethernet cable (optional)

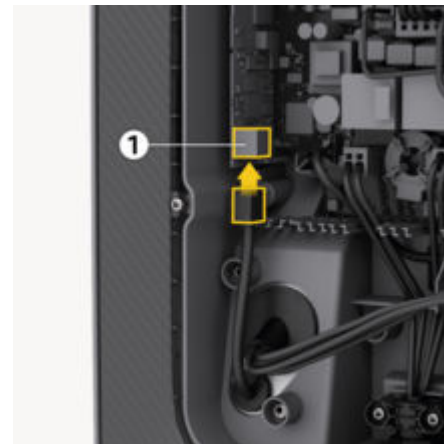

1. Mount connector to the Ethernet cable.
2. Insert into the port from below.

⚠ CAUTION

Damage to the Wallbox

Leaks can be prevented if the plug is crimped inside the Wallbox only.

Completing the assembly

Mount the cover

1. Fit and press down cover with integrated foam seal.
2. Insert and tighten the 5x20 T25 screw at the lower edge of the cover.

Fasten design frame

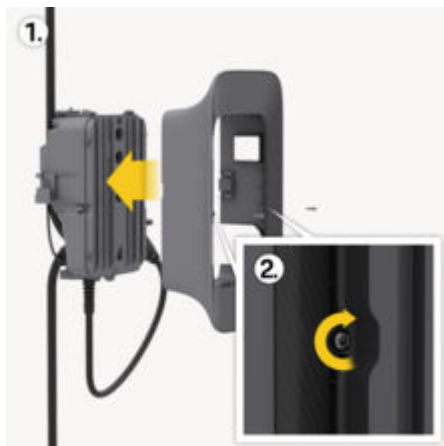

Fig. 17: Fastening the design frame

1. Push the design frame into the guide.
2. Fasten left and right with one 5x20 T25 screw each.

Attach user seal

Applies to: Porsche Wallbox in acc. w. the calibration law

Seal one of the screws on the lid using the user seal supplied.

i Information

The round and the rectangular manufacturer's seals as well as the user seal must not be broken. Otherwise conformity of the unit with the calibration law will be void.

Attach the design front

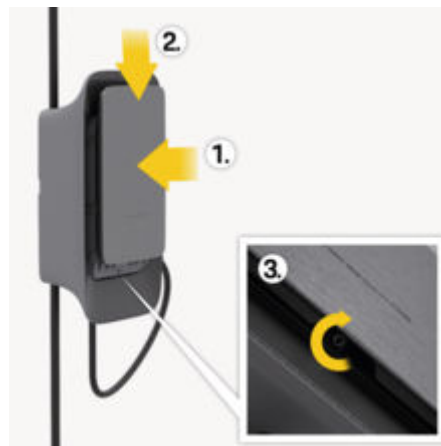

Fig. 18: Fastening the design front

1. Insert the design front into the lateral guide rails.
2. Slightly push it downwards to secure it in the guide.
3. Secure it to the lower edge with a screw.

Set up

⚠ DANGER Risk of injury from RFID sensor for persons with pacemakers or defibrillators

If you wear a pacemaker, keep a distance of at least 24 in from the RFID sensor on the front panel.
 If you wear a defibrillator, keep a distance of at least 16 in from the RFID sensor on the front panel.

A test in accordance with DIN VDE 0100 or the applicable national regulations must be carried out during initial commissioning and at the prescribed maintenance intervals.

i Information

The meter reading of the integrated electricity meter is not 0 kWh for production reasons.

Configure the service

⚠ CAUTION Faulty Wallbox

A Wallbox with an active fault is not fully functional. There is an active fault if the LED  for the operating state is lit red.

i Information





The service should be configured without a vehicle connected.
 The Wallbox is switched on as soon as it is powered.













- ▶ Switching on the Wallbox
- ➔ The LEDs are lit one by one.



Fig. 19: Design front of the control unit

- 1 Backend indicator light
- 2 Authorisation indicator light
- 3 Brightness sensor
- 4 Power switch

Display	Meaning
 White	Wallbox is switched on and ready for operation
 Flashing white	Connecting
 Green	Charging complete
 Flashing green	Charging vehicle

Display	Meaning
 Flashing blue	Charging paused (ISO)
 Orange	Restart Wallbox
 Flashing orange	Wallbox starts
 Red	Charging error
 White	Authentication required
 Green (2 - 4 secs)	Authentication successful
 Flashing red (2 - 4 secs)	Authentication failed
 Red	Module error
 White	Back-end connection failed
   Flashing blue	Wallbox is reset to factory settings

Configuration

Service configuration

The following options are available for connecting to the Wallbox to configure the service:

- Via WiFi
- Via Ethernet

Using the web app to configure the service via WiFi

Connect to the WiFi hotspot

- ✓ AC Wallbox installed and ready for operation
 - ✓ LTE network available
 - ✓ Letter with the access data is in hand
1. Show available WiFi devices on the mobile terminal (e.g. laptop or tablet).
 2. From the list of available WiFi devices select the Wallbox with the name (SSID) of the hotspot from the letter with your access data.
 3. Connect to the Wallbox.
 4. Enter the password of the hotspot of the Wallbox from the letter with your access data.
 5. After successfully establishing a connection, open the browser.
 6. In the address bar of the browser, enter the URL of the local Wallbox from the letter with your access data.
 - ➔ The homepage of the web app is shown, with the option to log in.

If the connection is unsuccessful, check the following steps:

1. Bring the laptop or tablet closer to the Wallbox.
2. Check the WiFi module of the laptop or tablet and the connection to the network or the Internet.
3. Check the security settings (such as firewall, network settings) of the laptop or tablet. If prompted, confirm Wallbox is a trustworthy device.
4. Please note the exact spelling (case sensitive) of the access data (password and host name).

Connecting via Ethernet

- ✓ Ethernet cable installed
1. Connecting the Wallbox to the network via an appropriate Ethernet cable. If necessary, check the network configuration, in case the switch used requires this for new network users.
 2. In the address bar of the browser, enter the URL of the local Wallbox from the letter with your access data.
 - ➔ The homepage of the web app is shown, with the option to log in.
 3. Log in to the web app as a service user.
 4. In the navigation **Connections** select **Hotspot**.
 - ➔ The **Ethernet** view and the corresponding MAC address are shown.

Information

Automatic address assignment is enabled by default. The option **Automatic Address Assignment (DHCP)** must be disabled for manual entry.

Connecting as a WiFi client

Information

The WiFi hotspot can be left on in client mode as well.

The Wallbox has an internal firewall and security mechanisms for IP-based network communication already pre-installed.

- Install the Wallbox in private networks only, using a firewall too.
- Unencrypted WiFi operation or using obsolete protocols such as WEP that no longer meet the current security standard is not possible.

- ✓ Logged in to the web app as a Service User

1. In the navigation **Connections** select **WiFi**.
 - ➔ The view **WiFi connection** is displayed, showing all available WiFi networks.
2. Select the desired network and enter the corresponding network key.
3. Select **Connect to WiFi**

If the desired network is not on the list of available networks, you can also connect to it using the option **Connect to Network manually** by manually entering the SSID and the network key.

WiFi hotspot

The Wallbox provides a WiFi hotspot.

Information

Only the WiFi channels can be used that are permitted as per country code.

- ✓ Logged in to the web app as a Service User
- 1. In the navigation **Connections** select **Hotspot**.
 - ➔ The **hotspot** view is shown.
- 2. Activate the option **hotspot** if necessary.
- 3. Enter the **SSID** and a **Network key (password)**.
- 4. Select **Save**.

Adjust configuration

Show system settings

- ✓ Logged in to the web app as a service user.
- ▶ Select **System information** in the navigation.
 - ➔ All system settings are shown under **Device information** and **Grid information**.

Change password

- ✓ Logged in to the web app as a service user.
- ▶ In the navigation **Wallbox settings** select **Password**.
 - ➔ In the view **Change password** a new password can be assigned by entering the previous password.

Select language

- ✓ Logged in to the web app as a service user.
- ▶ In the navigation **Wallbox settings** select **Language**.
 - ➔ The language of the web app can be set in the view **Language settings**.

Select the time and date

- ✓ Logged in to the web app as a service user.
- ▶ In the navigation **Wallbox settings** select **Date & Time**.
 - ➔ The time zone and date format can be set in the view **Date & Time**.

Setting units of measure

- ✓ Logged in to the web app as a service user.
- ▶ In the navigation **Wallbox settings** select **Units of measure**.
 - ➔ The units displayed in the web app can be set in the view **Units of measure**.

Set LED brightness

- ✓ Logged in to the web app as a service user.
- ▶ In the navigation **Wallbox settings** select **LED brightness**.
 - ➔ The brightness of the LEDs on the design front can be set in the view **Brightness** using the slider.

Decommissioning and disassembly

⚠ WARNING

Danger to life if incorrectly disassembled

Incorrect disassembly can cause life-threatening situations or significant property damage.

Observe all disassembly instructions.

Decommission the Wallbox

Before decommissioning the Wallbox, ensure that all personal data and certificates have been deleted.

▷ To do this, refer to the section Decommissioning (delete Wallbox via the My Porsche App) in the driver's manual.

NOTICE

A reset to factory defaults using the rotary switch should be carried out by qualified personnel only.

Factory settings via the rotary switch

1. Loosen screw on lower edge of design front **3** ▷ (Fig. 18).
2. Push the design front upwards and out of the guide rails.
3. Loosen screws on the left and right edge of the design frame **2** ▷ (Fig. 17).
4. Pull design frame forwards and out of the guide.
5. Loosen screw on bottom edge of box lid and open lid.

6. Note the setting of the rotary switch.
7. Set rotary switch to position 2 or 3 ▷ Refer to chapter "Setting the charging current" on page 38.
8. Reattach the lid.
9. Restore supply voltage.
 - When switched on, the Wallbox automatically restores its factory defaults.

A successful reset is indicated by all three LEDs flashing blue.
10. Again de-energise Wallbox.
11. Again remove cover.
12. Set rotary switch to the previously noted position.
13. Fit the lid, design frame and design front. ▷ Refer to chapter "Completing the assembly" on page 38.
14. Re-establish the voltage supply.
15. As soon as the Wallbox is again ready for operation, connect to the web app via Ethernet or WiFi.

Factory settings via the web app

- ✓ Logged in to the web app as a service user.
1. In the navigation **Wallbox settings** select **Factory settings**.
 2. Select **Reset to factory settings**.

Disassembling the Wallbox

⚠ DANGER

Danger to life due to electric shock

Immediate danger to life due to electric shock if live parts are touched.

Observe the following safety rules in case of an emergency, for troubleshooting or to carry out electrical work on the Wallbox:

- ▶ Disconnect the Wallbox from the power supply.
- ▶ Confirm power is disconnected.
- ▶ Secure against reactivation.
- ▶ Earth and short-circuit the Wallbox.
- ▶ Cover any adjacent live parts and secure the hazardous area.

1. Observe all five safety rules listed in the warning to isolate the Wallbox from the power supply.
2. Remove the design front and the design frame and open the cover.
3. Disconnect the supply lines correctly without leaving residues.
4. Take the Wallbox off the fastening screws.
5. Store or dispose of the Wallbox.

NOTICE

Please refer to the driver's manual for information on how to dispose of the unit properly.

Technical Data

Electrical data

	Porsche Wallbox PWB22E212	Porsche Wallbox PWB22E213	Porsche Wallbox in acc. w. the calibration law PWB221E223
Power	22 kW	22 kW	22 kW
Rated current	32 A	32 A	32 A
Mains voltage	220-240/380-415 V	220-240/380-415 V	230/400 V
Mains frequency	50/60 Hz	50/60 Hz	50/60 Hz
Charging power mode 3	22 kW	22 kW	22 kW
Charging current mode 3	3 x 32 A	3 x 32 A	3 x 32 A
Mains connection	3P, N, PE	3P, N, PE	3P, N, PE
Overvoltage category (IEC 60664)	III	III	III
Integrated residual current operated device	IΔN 6 mA DC	IΔN 6 mA DC	IΔN 6 mA DC
Vehicle plug	Type 2	Type 2	Type 2
Rated impulse withstand voltage Uimp.	4 kV	4 kV	4 kV
Rated insulation voltage	500 V	500 V	500 V
Rated current of the switch gear combination	32 A	32 A	32 A
Conditional rated short-circuit current Icc	3 kA	3 kA	3 kA
Rated load factor RDF	1	1	1

	Porsche Wallbox PWB22E212	Porsche Wallbox PWB22E213	Porsche Wallbox in acc. w. the calibration law PWB221E223
Mains configuration	TT/TN 3-phase and single-phase; IT single-phase	TT/TN 3-phase and single-phase; IT single-phase	TT/TN 3-phase and single-phase; IT single-phase
Protection class	I	I	I
EMC classification	A/B	A/B	A/B

Mechanical data

	Porsche Wallbox PWB22E212	Porsche Wallbox PWB22E213	Porsche Wallbox in acc. w. the calibration law PWB221E223
Dimensions (H x W x D) (without cable)	23.3 in x 14.56 in x 5.75 in	23.3 in x 14.56 in x 5.75 in	23.3 in x 14.56 in x 5.75 in
Weight (without cable)	14 lbs	14 lbs	14 lbs
Weight (including cable)	21 lbs	-	-
Length of vehicle cable	23 ft	-	-

Connection options

	Porsche Wallbox PWB22E212	Porsche Wallbox PWB22E213	Porsche Wallbox in acc. w. the calibration law PWB221E223
Supply line, nominal cross-section	0.0077 x 0.0093 in2 / 0.0155 in2		
Supply line, clamping area	Rigid: 0.0007 in2 - 0.0248 in2		
Tightening torque	2 lb-ft		
Ethernet RJ45	Cat. 5/6/7		

Ambient and storage conditions

	Porsche Wallbox PWB22E212	Porsche Wallbox PWB22E213	Porsche Wallbox in acc. w. the calibration law PWB221E223
Degree of protection	IP55	IP55	IP55
Shock resistance	IK10	IK10	IK10
Degree of contamination	3	3	3
Installation	Outdoors (protected from the weather) or indoors	Outdoors (protected from the weather) or indoors	Outdoors (protected from the weather) or indoors
Fixed / variable location	Fixed location	Fixed location	Fixed location
Use (in accordance with DIN EN 61439-7)	AEVCS	AEVCS	AEVCS
Exterior design	Wall mount	Wall mount	Wall mount

	Porsche Wallbox PWB22E212	Porsche Wallbox PWB22E213	Porsche Wallbox in acc. w. the calibration law PWB221E223
Ambient temperature	-13 °F to +113 °F	-13 °F to +113 °F	-13 °F to +113 °F
Storage temperature	-40 °F to +176 °F	-40 °F to +176 °F	-40 °F to +176 °F
Humidity during operation	5 % – 85 % non-condensing	5 % – 85 % non-condensing	5 % – 85 % non-condensing
Maximum altitude of use	6562 ft above sea level	6562 ft above sea level	6562 ft above sea level

Identification plate

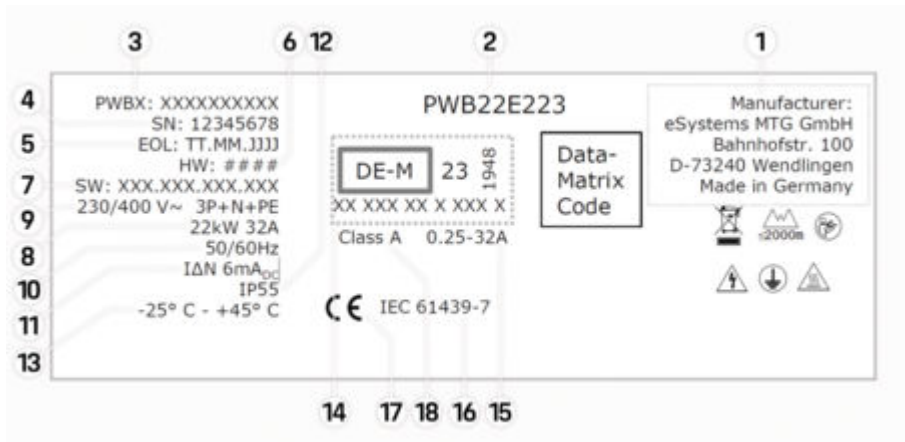

Fig. 20: Identification plate (example)

- 1 Manufacturer
- 2 Model name
- 3 Part number
- 4 Serial number

- 5 Date of manufacture
 - 6 Hardware status
 - 7 Software release
 - 8 Nominal power and nominal current
 - 9 Nominal mains voltage
 - 10 Nominal grid frequency
 - 11 Integrated residual current device
 - 12 Foreign body protection (IP-rating)
 - 13 Nominal ambient temperature
 - 14 Information in accordance with the certification under the calibration law
 - 15 Nominal current range of the electricity meter
 - 16 Information in accordance with EU Directive 2014/35/EU
 - 17 Information in accordance with EU Directive 2014/53/EU
 - 18 Calibration accuracy class
-

Production information

Date of manufacture

The date of manufacture of the Wallbox can be found on the identification plate, after the abbreviation "EOL".

It is shown in the following format: Day of production.Month of production.Year of production

Manufacturer of the Wallbox

eSystems MTG GmbH
Bahnhofstrasse 100
73240 Wendlingen
Germany

Electrical testing

If you have any questions about the regular electrical testing of the charging infrastructure (e.g. VDE 0702), please refer to

▷ <https://www.porsche.com/international/accessoriesandservice/porscheservice/vehicleinformation/documents/>
or contact a Porsche Partner.

Declaration of conformity

The Wallbox has a radio system.

The manufacturer of these radio systems declares that these radio systems comply with the specifications for their use in accordance with Directive 2014/53/EU.

The full text of the EU Declaration of Conformity is available at the following internet address:

▷ <http://www.porsche.com/international/accessoriesandservice/porscheservice/vehicleinformation/documents>

Open Source Software Notice

The complete information on the Open Source Software Notice can be accessed via the web app.

- ✓ Logged in to the web app.
- 1. Select **System information** in the navigation.
- 2. Select **Copyright**.

Index

A

Access data	
Serial number.....	32
Web application.....	32
Attach the design frame.....	39

C

Change password.....	43
Charger item number.....	45
Connect Ethernet cable.....	38
Connecting the Wallbox to the power grid	
Infrastructure cable.....	36

D

Date of manufacture.....	50
Declaration of conformity.....	50
Decommission the Wallbox	
Factory settings.....	44
Disassembling the Wallbox.....	44

E

Electrical connection	
Prerequisites.....	34
Requirements.....	34
Enable/disable earth monitoring.....	37

F

Fasten design frame.....	39
Fasten the decorative trim.....	38

H

Housing cover	
seal.....	38

I

Identification plate.....	48
Initial commissioning	
Service configuration.....	40
Installation	
Guide.....	35
Preparing.....	35
Prerequisites.....	33
Requirements.....	33
Installation site	
Requirements.....	33
Select.....	33

L

Log on to	
WiFi hotspot.....	41

M

Manufacturer.....	50
-------------------	----

O

Open Source Software Notice.....	50
----------------------------------	----

P

Production information.....	50
PUK	
Change password.....	32
lost.....	32

Q

Qualifications of personnel	
Electrician's qualifications.....	31

R

Required tools.....	32
---------------------	----

S

Scope of delivery.....	31
Select language.....	43

Serial number.....	32, 48
Service configuration.....	41
web app via Ethernet cable.....	41
Web app via WiFi client.....	41
Set LED (brightness).....	43
Setting the date.....	43
Setting the maximum charging current.....	38
Setting the time.....	43
Setting the type of mains.....	37
Setting units of measure.....	43
Show	
service configuration.....	40
Show system settings.....	43
Symbols in this Owner's Manual.....	28

T

Technical data	
Ambient and storage conditions.....	45
Electrical data.....	45
Mechanical data.....	45
Tools.....	32

U

Using the web app to	
configure the service via WiFi.....	41

W

Warning notices setup.....	28
Web application	
Change password.....	32
Loss of password.....	32
Web Application	
Initial password.....	32

À propos de ce manuel

Manuel d'utilisation

Avant la première utilisation, lire et respecter les informations contenues dans ce manuel d'utilisation. Les indications figurant sous les onglets de ce manuel d'utilisation peuvent différer les unes des autres du fait des exigences spécifiques de chaque pays. Pour être sûr que vous lisez l'onglet correspondant à votre pays, vérifiez que la référence article du chargeur figurant au chapitre « Caractéristiques techniques » est identique à celle indiquée sur la plaque signalétique du chargeur.

Autres manuels d'utilisation

Vous trouverez des informations sur l'installation électrique du chargeur Porsche dans le manuel d'installation.

Mise à jour logicielle

Le matériel de charge Porsche peut être mis à jour par des mises à jour logicielles. Les mises à jour du manuel d'utilisation dans les canaux numériques garantissent une description actualisée de votre appareil.

Après une mise à jour du manuel d'utilisation, les contenus imprimés peuvent différer des contenus numériques.

Équipement

Du fait de l'amélioration constante portée à nos véhicules, Porsche se réserve le droit d'apporter des modifications aux équipements et à leur conception technique par rapport aux illustrations et descriptions contenues dans ce manuel. Les variantes d'équipement ne font pas toujours partie de l'équipement de

série et peuvent dépendre de l'équipement spécifique au pays. Pour de plus amples informations sur les possibilités de montage ultérieur, adressez-vous à un Concessionnaire Porsche.

Les dispositions légales en vigueur varient selon les pays, l'équipement de votre véhicule peut diverger de celui indiqué dans la description. Si votre appareil comporte des éléments non décrits ici, votre Concessionnaire Porsche vous informera sur leur fonctionnement et leur entretien.

Avertissements et symboles

Divers types d'avertissements et de symboles sont utilisés dans ce manuel.

 **DANGER** Blessures graves ou mortelles

Le non-respect des avertissements de la catégorie « Danger » entraîne des blessures graves ou mortelles.

 **AVERTISSEMENT** Blessures graves ou mortelles possibles

Le non-respect des avertissements de la catégorie « Avertissement » peut entraîner des blessures graves ou mortelles.

 **ATTENTION** Blessures moyennement graves ou légères possibles

Le non-respect des avertissements de la catégorie « Attention » peut entraîner des blessures moyennement graves ou légères.

 **AVIS**

Dégâts matériels possibles

Si les messages d'avertissement de la catégorie « Remarque » ne sont pas respectés, l'équipement de recharge peut subir des dégâts matériels.

Information

Les informations supplémentaires sont indiquées par le terme « Information ».



Consignes environnementales

✓ Conditions devant être réunies pour utiliser une fonction.

▶ Instructions que vous devez respecter.

1. Les instructions sont numérotées lorsque plusieurs étapes se suivent.

2. Instructions à suivre sur l'écran.

▶ Indication de l'endroit où vous pouvez trouver des informations supplémentaires sur un sujet.

Disclaimer

QR Code est une marque enregistrée de DENSO WAVE.

Informations plus détaillées

Vous pouvez également consulter les instructions complètes aux adresses web suivantes :



Fig. 21: QR-Code manual.porsche.com

- manual.porsche.com
- my.porsche.com

Français

Informations générales sur la sécurité.	55
Qualification du personnel.	56
Récapitulatif	
Éléments fournis.	56
Outillage nécessaire.	57
Exigences et conditions	
Exigences générales.	58
Choix d'un emplacement de montage.	58
Accès aux lignes et alimentation électrique.	59
Montage.	60
Raccordement au réseau électrique.	61
Alimentation électrique.	63
Raccordement au réseau.	64
Fin de montage.	64
Mise en service.	65
Configuration.	66
Adaptation de la configuration.	68
Mise hors service et démontage.	69
Caractéristiques techniques	
Plaque signalétique.	73
Informations relatives à la fabrication.	75
Index alphabétique.	76

Informations générales sur la sécurité

Information

En fonction du lieu, le raccordement des dispositifs de charge des véhicules électriques est soumis à déclaration.

- ▶ Vérifiez l'obligation de déclaration et le cadre légal de l'exploitation avant de procéder au raccordement.
-

Qualification du personnel

AVERTISSEMENT

Risque de blessures et de dommages matériels en cas de qualification insuffisante du personnel

Des blessures graves et des dommages matériels peuvent en résulter.

L'installation électrique ne doit être effectuée que par des personnes possédant les connaissances électrotechniques nécessaires (électriciens qualifiés). Ces personnes doivent démontrer qu'elles possèdent les connaissances spécialisées nécessaires à l'installation des systèmes électriques et de leurs composants en réussissant un examen. Une installation incorrecte met en danger votre propre vie et celle des utilisateurs de l'installation électrique. Une installation incorrecte comporte des risques graves de dommages matériels, p. ex. suite à un incendie. En cas de dommages matériels et de blessures, vous êtes tenu personnellement responsable, selon votre situation juridique.

Exigences concernant l'électricien qualifié :

- Aptitude à détecter les risques et à éviter les risques potentiels dus à l'électricité, en raison de sa formation et de son expérience
- Qualifications professionnelles permettant d'effectuer des travaux sur des appareils électrotechniques
- Aptitude à choisir le bon outillage, les appareils de mesure et le cas échéant, l'équipement de protection individuelle
- Capacité à évaluer les résultats des mesures
- Aptitude à choisir le matériel d'installation électrique pour garantir les conditions de déconnexion

- Connaissance des classes de protection IP
- Connaissance du montage du matériel d'installation électrique
- Connaissance du type de réseau d'alimentation (systèmes TN, IT et TT) et des conditions de branchement en résultant (mise au neutre classique, mise à la terre de protection, mesures supplémentaires nécessaires, etc.)
- Connaissance des règles générales et spécifiques de sécurité et de prévention des accidents, ainsi que des mesures de protection contre l'incendie
- Connaissance des réglementations et normes électrotechniques, ainsi que des réglementations nationales

Récapitulatif Éléments fournis

Contrôle des éléments fournis

1. Vérifiez si tous les composants sont fournis et s'ils ne sont pas endommagés.
2. En cas de dommages ou de composants manquants, adressez-vous à un concessionnaire Porsche.

Éléments fournis :

une Wallbox Porsche, comprenant les pièces suivantes :

- Boîtier
- Couvercle du boîtier
- Cadre design
- Façade design
- Câble du véhicule type 2 (pas pour la Wallbox Porsche avec prise de charge)

Plaque de montage

Gabarit de perçage

Sceau de l'utilisateur

Dossier avec manuel d'utilisation et d'installation, courrier relatif aux données d'accès, flyer des services installation

Matériel d'installation

Vissage mural	Quantité
Cheville 8 mm pour vissage mural	3
Vis Spax 6 x 60 en acier inoxydable	3

Vissage du boîtier sur la plaque de montage	Quantité
Vis M 6 x 22 en acier inoxydable	5
Bouchon de fermeture	3
Vis 5 x 20 T25 en acier inoxydable à tête cylindrique bombée (vissage du couvercle sur le boîtier)	1
Vis 5 x 20 T25 en acier inoxydable à tête cylindrique bombée (vissage du cadre du design)	2
Vis 5 x 20 T25 acier inoxydable à tête cylindrique bombée (vissage façade du design)	1

Joint de câble	Quantité
Plaque du passe-câble KEL-SCDP 50	1
Plaque du passe-câble KEL-DP 20-4-1	1

Information

- Un connecteur réseau RJ45 doit être mis à disposition par l'installateur.
- Les vis fournies peuvent être plus nombreuses que nécessaire.

Outillage nécessaire

Outillage	Quantité
Perceuse / marteau perforateur	1
Tournevis Torx (TX25)	1
Tournevis plat 0,3 x 2 mm	1
Outil de dénudage	1
Mètre ruban / mètre pliant	1
Niveau à bulle	1
Pincette	1

Courrier relatif aux données d'accès

Avec la Wallbox, vous recevez un courrier relatif aux données d'accès qui contient toutes les données nécessaires et la Web Application pour la Wallbox.

- ▶ Conservez le courrier relatif aux données d'accès.

Information

En cas de perte des données d'accès valables au moment de la livraison, comme le PUK pré-réglé et le mot de passe initial, vous pouvez les demander à votre concessionnaire Porsche.

- Garder à disposition le numéro de série de la Wallbox

Le courrier relatif aux données d'accès contient les données suivantes :

Désignation	Signification
Serial Number	Numéro de série de la Wallbox
Hotspot Name (SSID)	Nom du point d'accès de la Wallbox
Hotspot Password	Mot de passe pour le point d'accès de la Wallbox
Local Standard User Password	Mot de passe initial Utilisateur à domicile
	Le mot de passe sert à se connecter à l' Web Application.
	En cas de perte du mot de passe initial :
	▶ Contacter un concessionnaire Porsche.

Désignation	Signification
	<p>En cas de perte d'un mot de passe que vous avez vous-même créé :</p> <ul style="list-style-type: none"> ▶ Réinitialiser la Wallbox aux paramètres d'usine et réactiver ainsi le mot de passe initial
Local Service User Password	Mot de passe initial Service clientèle
Local Wallbox URL	URL pour accéder à l'application Web
PUK	Clé personnelle de déblocage

Exigences et conditions

Exigences générales

Avant de monter la Porsche Wallbox, les exigences suivantes doivent être respectées et vérifiées.

- L'installation de la Wallbox doit être effectuée par une personne spécialisée (électricien qualifié).
- Calculer la charge électrique maximale de l'installation pour déterminer le courant maximal de la Wallbox.
- S'assurer que la chute de tension via le câble d'alimentation est minimale.
- Utiliser uniquement des câbles en cuivre pour raccorder la Wallbox.
- S'assurer de disposer de toutes les autorisations de raccordement de la Wallbox.
- S'informer des exigences locales auprès d'un électricien spécialisé et respecter les dispositions en vigueur.
- Utiliser uniquement des connecteurs et des câbles conformes aux réglementations locales, afin de pouvoir utiliser la Wallbox à la puissance maximale.
- Utiliser des fusibles pour la connexion électrique. Installer le disjoncteur et l'interrupteur différentiel en fonction du courant maximal au niveau de la Wallbox.

Choix d'un emplacement de montage



Électrocution, incendie

L'utilisation non conforme de la Wallbox, ainsi que le non-respect des consignes de sécurité peuvent entraîner des courts-circuits, des électrocutions, des explosions, des incendies ou des brûlures.

- ▶ Ne pas monter la Wallbox dans les zones présentant un risque d'explosion.
- ▶ Avant le montage de la Wallbox, veiller à ce qu'aucun câble électrique ne se trouve dans la zone des trous de fixation à percer.
- ▶ Afin de réduire le risque d'explosions, tout particulièrement dans les garages, veillez à ce que l'unité de commande se trouve à au moins 1 m au-dessus du sol lors de la recharge.
- ▶ Respectez les exigences réglementaires en matière d'installation électrique, de mesures de protection contre les incendies, de prévention des accidents et de voies d'évacuation.

La Wallbox Porsche est conçue pour le montage à l'intérieur et à l'extérieur. Tenez compte impérativement des critères suivants lors du choix d'un emplacement adapté :

- La Wallbox n'est adaptée qu'à une utilisation fixe, pour le montage sur un mur suffisamment solide.
- Installer la Wallbox dans une zone couverte, protégée de l'exposition directe au soleil et de la pluie (p. ex. à l'intérieur d'un garage).
- En tenant compte des normes et réglementations nationales, choisissez la distance au sol et au plafond de manière à assurer une utilisation confortable.

- Sélectionner la distance par rapport aux parois latérales de manière à ce que le câble de charge du véhicule puisse être branché.
- Ne pas monter la Wallbox sous des objets suspendus.
- Ne pas monter la Wallbox dans des étables, des écuries et des lieux où se dégage du gaz ammoniac.
- Monter la Wallbox sur une surface lisse.
- Pour garantir une fixation plus sûre, contrôlez la qualité du mur avant le montage.
- Utiliser un matériau de fixation approprié en fonction de la nature du mur.
- Installez la Wallbox le plus près possible de l'emplacement de stationnement préférentiel du véhicule. Tenez alors compte de l'orientation du véhicule.
- Montez la Wallbox de sorte qu'elle ne se trouve pas dans une zone de passage et que le câble de recharge ne traverse aucun passage.

Afin de répondre aux exigences en matière de valeurs limites d'exposition aux radiations (1999 / 519 / CE), l'appareil doit être installé de sorte qu'il se trouve à une distance d'au moins 20 cm de toute personne.

Pour assurer une recharge ininterrompue à l'aide du chargeur, l'installateur ou l'électricien qualifié doit tenir compte des remarques et recommandations suivantes :

- avant l'installation, vérifiez si l'installation domestique existante permet de mettre à disposition de manière durable la puissance supplé-

mentaire nécessaire pour recharger un véhicule. Protégez éventuellement l'installation domestique avec un système de gestion de l'énergie.

- Utilisez la Wallbox de préférence sur un réseau électrique mis à la terre. Le conducteur de protection doit être correctement installé.
- Porsche recommande de faire appel à un Concessionnaire Service Porsche certifié afin d'éviter toute incertitude au niveau de l'installation domestique.

Accès aux lignes et alimentation électrique

Câble d'alimentation électrique

AVIS

Respecter les consignes locales du gestionnaire de réseau électrique.

La Wallbox nécessite un câble séparé. Les conditions suivantes doivent être remplies :

- ▶ Le câble d'alimentation séparé doit être conforme aux spécifications générales relatives aux guide-câbles et à la pose de câbles, et aux techniques du bâtiment.
- ▶ La Wallbox nécessite un **interrupteur différentiel externe (RCD type A min.)**. Un **dispositif de protection contre les courants de défaut DC (6 mA)** conforme à la norme CEI 62955 est intégré à l'appareil.
- ▶ Le **câble d'alimentation électrique** de la Wallbox doit être sécurisé dans l'installation par un **interrupteur différentiel (RCD type A)**.

- ▶ La Wallbox est prévue pour le branchement et le fonctionnement sur une tension du secteur de 230 V (monophasée) ou 400 V (triphasee) 50/60 Hz.
- ▶ S'assurer que la tension nominale et le courant nominal de la Wallbox correspondent aux spécifications du réseau électrique local, afin de ne pas dépasser le courant nominal du câble lors du processus de charge.
- ▶ Le système basse tension doit être installé conformément à la norme **VDE 0100** ou à la **réglementation locale**.
- ▶ L'**interrupteur différentiel** (monophasé ou triphasé) doit être adapté au câblage et à la puissance de la Wallbox (voir plaque signalétique et caractéristiques techniques).

Montage

Préparation du montage



Risques lors du montage et de l'installation

Si des composants sont endommagés pendant le montage et l'installation, il existe un risque de blessures graves.

- ▶ Interrompez toute autre activité.
- ▶ Informez le service technique.



Risque de blessures dues à un choc électrique

Sécurisez chaque Wallbox installée par un disjoncteur différentiel (RCD de type A au moins).



Risques d'endommagement du câble plat

En cas d'erreur de procédure, le câble plat risque d'être endommagé (voir figure 6).

Effectuez avec précaution les opérations de montage et d'installation.

Avant le début des opérations de montage, veillez à ce que toutes les conditions soient réunies.

1. Identifiez clairement la version de la Wallbox grâce au nom du modèle figurant sur le couvercle extérieur de la plaque signalétique.
Pour l'identification, la désignation du modèle et les valeurs indiquées en dessous pour le raccordement au réseau (tension du réseau, courant, fréquence) sont particulièrement pertinentes.
▶ Reportez-vous au chapitre « Caractéristiques techniques » à la page 70.
2. Dénudez le câble d'infrastructure sur une longueur de 25 cm.

La longueur minimale après la section dénudée dépend de la direction d'où provient le câble d'infrastructure : du bas, de l'arrière, du haut.

- **Câble provenant du bas** : Faites passer le câble directement par l'ouverture prévue à cet effet dans le boîtier **1** ▶ (Fig. 22).
La longueur de câble libre disponible, y compris la section dénudée (25 cm), doit être de 41 cm.
- **Câble provenant de l'arrière** : Placez la sortie de câble du mur au niveau de la fixation gauche inférieure **1** ▶ (Fig. 22).
La longueur de câble libre disponible, y compris la section dénudée (25 cm), doit être de 36 cm.
- **Câble provenant du haut** : La longueur de câble libre disponible, y compris la section dénudée (25 cm), doit être de 83 cm.

3. S'applique à : Droit de l'étalonnage de la Wallbox Porsche:

Vérifiez que le sceau de la plaque signalétique, ainsi que les sceaux du fabricant, sont présents et intacts.

Montage de la Wallbox

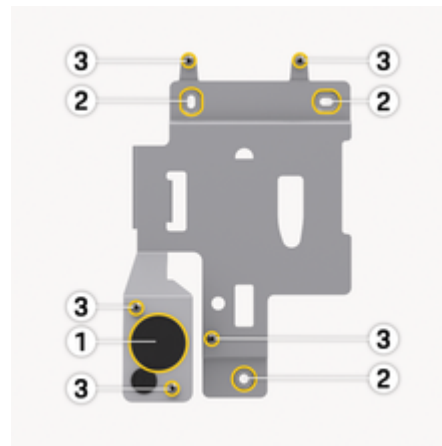

Fig. 22: Plaque de montage

1. Marquez les trous de fixation sur le mur conformément au gabarit de perçage **2** ▶ (Fig. 22).
2. Percez les trous de fixation dans le mur comme indiqué.
3. Positionnez la cheville (8 mm) pour les vis Spax (6 x 60 acier inoxydable).
- ou -
Sélectionnez le matériel de fixation approprié en fonction de la nature du mur.
4. Fixez la plaque de montage à l'aide des vis **2** ▶ (Fig. 22).

5. Percez le passe-câble (KEL-SCDP 50) à l'aide d'un tournevis plat et le couper à la dimension requise conformément au tableau des sections à l'aide d'une pince coupante diagonale.

L'emplacement prévu pour le passe-câble (KEL-SCDP 50) est déjà pré-percé.

Joint à membrane et diamètre de câble

- Joint à membrane A : Diamètre du câble 10-18 mm
 - Joint à membrane B : Diamètre du câble 18-22 mm
 - Joint à membrane C : Diamètre du câble 22-24 mm
 - Joint à membrane D : Diamètre du câble 24-26 mm
 - Joint à membrane E : Diamètre du câble 26-28 mm
 - Joint à membrane F : Diamètre du câble >28 mm
6. Insérer le passe-câble (KEL-SCDP 50) de manière à ce que les lèvres d'étanchéité recouvrent les bords intérieur et extérieur.
 7. Tirez le câble d'infrastructure à travers le passe-câble 1 ► (Fig. 22).
 8. Le passe-câble KEL-DP 20/4-1 est nécessaire en raison de son étanchéité, même si aucun câble Ethernet n'est utilisé.
Pour l'installation du câble Ethernet, montez le passe-câble (KEL-DP 20/4-1) de l'extérieur vers l'intérieur sur l'ouverture prévue à cet effet (trou de gauche sous 1 ► (Fig. 22)) dans le boîtier, pour assurer l'étanchéité.
 9. *Facultatif* : Faites passer le câble Ethernet (sans connecteur) par le passe-câble.

- Mettez en place la gaine thermorétractable sur le câble Ethernet.
- Mettez en place le connecteur RJ45.
L'extrémité de la gaine thermorétractable doit affleurer au connecteur RJ45.
- Rétrécissez la gaine thermorétractable à l'aide d'un pistolet à air chaud.
Alternativement, fixez avec des serre-câbles pour éviter tout glissement.

10. Fixez la Wallbox avec cinq vis de fixation 3

► (Fig. 22) sur la plaque de montage.

11. *Facultatif* : Branchez le câble Ethernet ► Reportez-vous au chapitre « Raccordement au réseau » à la page 64.

12. Étanchez les vis de fixation à l'aide des joints en caoutchouc.

Raccordement au réseau électrique



Danger de mort par électrocution

Le contact avec des pièces sous tension expose à un danger de mort immédiat par électrocution.

En cas d'urgence ou pour le dépannage ou les travaux électriques sur la Wallbox, **respecter les règles de sécurité** suivantes.

- Mettre la Wallbox hors tension.
- Vérifier l'absence de tension.
- Empêcher toute remise sous tension.
- Mettre la Wallbox à la terre et la court-circuiter.
- Recouvrir les pièces voisines sous tension et protéger la zone dangereuse.

⚠ DANGER**Danger de mort en cas de raccordement incorrect**

Un raccordement incorrect du câble électrique expose à un danger de mort immédiat par électrocution.

- ▶ Respecter le schéma de raccordement.
- ▶ Affecter correctement les couleurs des conducteurs
- ▶ Respecter les consignes locales.
- ▶ Pour le marché anglais, des exigences supplémentaires relatives à l'installation s'appliquent lorsque la Wallbox est alimentée par un réseau TN-C-S. L'installation peut nécessiter un appareil externe supplémentaire qui remplit et peut garantir une détection de défaut PEN et une isolation de défaut conforme à la norme BS7671. Dans ces cas, veiller à ce que ces exigences soient respectées.

i Information

La Wallbox peut être raccordée en **monophasé** ou en **triphasé**, voir Régler l'alimentation électrique de la configuration du réseau.

Lors du branchement du câble d'infrastructure, respecter le schéma de raccordement ▶ (Fig. 23), ▶ (Fig. 24).

Raccordement du câble d'infrastructure (en triphasé)

Fig. 23: Bornes de raccordement (en triphasé)

1. Dénuder les fils du câble sur une longueur de 12 mm.
2. Attribuer correctement les couleurs et les enficher de gauche à droite dans les bornes de raccordement dans l'ordre suivant :
 - 1 L1
 - 2 L2
 - 3 L3
 - 4 N (bleu)
 - 5 PE (vert/jaune)
3. Visser les bornes à vis sur la face avant à un couple de 1,65 Nm +/- 8 %.

Raccorder le câble d'infrastructure (en monophasé)

Fig. 24: Bornes de raccordement (en monophasé)

1. Dénuder les fils du câble sur une longueur de 12 mm.
2. Brancher les bornes de raccordement de gauche à droite dans l'ordre suivant :

Réseau TT/TN :

 - 1 L1
 - 2 N (bleu)
 - 3 PE (vert/jaune)

Réseau IT :

 - 1 L1 (noir) dans la borne 3 (marron)
 - 2 N (bleu) dans la borne 2 (bleu)
 - 3 PE (vert/jaune) dans la borne 1 (vert/jaune)
3. Visser les bornes à vis sur la face avant à un couple de 1,65 Nm +/- 8 %.

Alimentation électrique

Activer / désactiver le contrôle de mise à la terre

⚠ DANGER

Danger de mort par électrocution

L'utilisation de la Wallbox sans contrôle actif de mise à la terre peut provoquer des chocs électriques, des courts-circuits, des incendies, des explosions ou des brûlures.

Désactivez le contrôle de mise à la terre uniquement sur des réseaux électriques non mis à la terre.

Réglage de la configuration du réseau

⚠ AVERTISSEMENT

Ne procédez au réglage de la configuration du réseau que lorsque la Wallbox est hors tension.



Fig. 25: Commutateur DIP

Réglage du commutateur DIP

- ▶ Inclinez le commutateur DIP vers la gauche ou vers la droite à l'aide d'une pincette.

DIP1 (en bas)	DIP2 (en haut)	Réglage
à droite (OFF)	à droite (OFF)	triphasé, contrôle de mise à la terre activé
à gauche (ON)	à droite (OFF)	triphasé, contrôle de mise à la terre désactivé
à droite (OFF)	à gauche (ON)	monophasé, contrôle de la mise à la terre activé
à gauche (ON)	à gauche (ON)	monophasé, contrôle de la mise à la terre désactivé

Réglage du courant de charge

⚠ AVERTISSEMENT

Ne procédez au réglage du courant de charge que lorsque la Wallbox est hors tension.



Fig. 26: Commutateur rotatif

- ▶ Régler le courant de charge de la Wallbox correspondant au fusible de câble côté bâtiment et à la puissance nominale de la Wallbox sur le commutateur rotatif à l'aide d'un tournevis de 0,3 x 2 mm. ▶ (Fig. 26)

Position	Valeur
F	32 A
E	30 A
D	25 A
C	20 A
B	16 A
A	15 A
9	13 A
8	10 A
7	8 A
6	6 A
2 et 3	Réinitialisation de la Wallbox aux paramètres d'usine Pour pouvoir charger, réglez le commutateur sur le nouveau courant de charge maximal nouvellement déterminé
Toutes les autres positions	Réservées aux futures applications

Raccordement au réseau

Raccorder le câble Ethernet (facultatif)

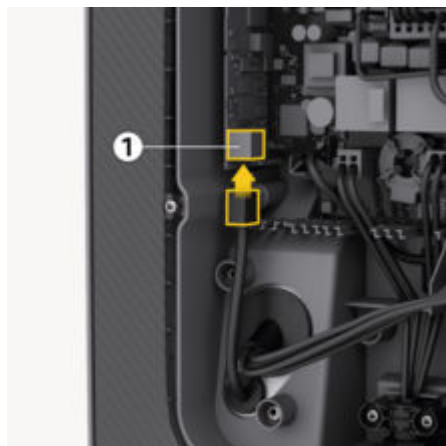

1. Monter le connecteur sur le câble Ethernet.
2. Insérer dans le port à partir du bas.



ATTENTION

Endommagement de la Wallbox

L'étanchéité n'est assurée que si le connecteur est inséré à fond dans la Wallbox.

Fin de montage

Montage du couvercle

1. Accrochez le couvercle à l'aide du joint en mousse intégré et appuyez fermement.
2. Serrez la vis 5 x 20 T25 sur le bord inférieure du couvercle et bloquez-la.

Fixation du cadre design



Fig. 27: Fixation du cadre design

1. Insérez le cadre design dans le guide.
2. Fixez à gauche et à droite à l'aide d'une vis 5 x 20 T25.

Appliquez le sceau de l'utilisateur

S'applique à : Droit de l'étalonnage de la Wallbox Porsche

Scellez l'une des vis sur le capot à l'aide du sceau de l'utilisateur fourni.



Information

Le sceau rond et rectangulaire du fabricant ainsi que le sceau de l'utilisateur ne doivent pas être endommagés. Sinon, la conformité au droit de l'étalonnage est annulée.

Mise en place de la façade design

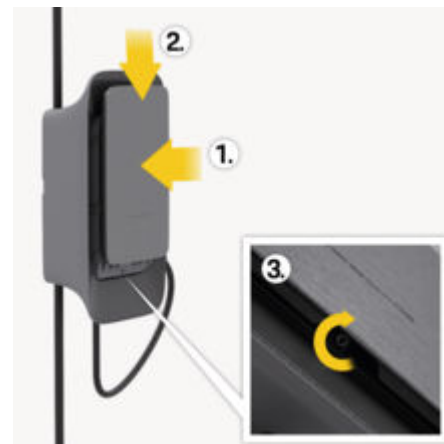

Fig. 28: Fixation de la façade design

1. Glissez la façade design dans les rails de guidage latéraux.
2. Fixe-la dans le guide en la faisant glisser légèrement vers le bas.
3. Fixez à l'aide d'une vis sur le bord inférieur.

Mise en service

⚠ DANGER

Risque de blessure par le capteur RFID pour les personnes portant un stimulateur cardiaque ou un défibrillateur

Si vous portez un stimulateur cardiaque, tenez-vous à au moins 60 cm du capteur RFID du panneau avant.

Si vous portez un défibrillateur, tenez-vous à au moins 40 cm du capteur RFID du panneau avant.

Lors de la première mise en service et des entretiens prescrits à intervalles réguliers, un contrôle doit être effectué selon la norme DIN VDE 0100 ou les réglementations nationales en vigueur.

i Information

Pour des raisons liées à la production, l'état du compteur d'électricité intégré n'est pas à 0 kWh.

Effectuer la configuration d'entretien

⚠ ATTENTION

Wallbox défectueuse

Une Wallbox présentant un défaut patent n'est pas entièrement opérationnelle. Un défaut patent est présent lorsque la LED  est allumée en rouge pour l'état de fonctionnement.

i Information

La configuration d'entretien doit être effectuée sans connexion au véhicule.





La Wallbox est activée dès qu'elle est alimentée en courant.











- ▶ Allumage de la Wallbox
- ➔ Les LED s'allument successivement.



Fig. 29: Face avant de l'unité de commande

- 1 Voyants de contrôle backend
- 2 Voyant de contrôle d'autorisation
- 3 Capteur de luminosité
- 4 Touche marche/arrêt

Indicateur	Signification
 Blanc	Wallbox activée et prête à fonctionner
 Blanc clignotant	Connexion en cours
 Vert	Processus de charge terminé
 Vert clignotant	charge en cours du véhicule

Indicateur	Signification
 Bleu clignotant	Pause de charge (ISO)
 Orange	Redémarrage de la WXallbox nécessaire
 Orange clignotant	La Wallbox démarre
 Rouge	Erreur charge
 Blanc	Authentification nécessaire
 Vert (2 à 4 s)	Authentification réussie
 Rouge clignotant (2 à 4 s)	Échec de l'authentification
 Rouge	Erreur module
 Blanc	Aucune connexion au backend possible
  Bleu clignotant	La Wallbox est réinitialisée aux paramètres d'usine

Configuration

Configuration d'entretien

Pour la configuration d'entretien, vous pouvez connecter la Wallbox de deux manières :

- Par le WiFi
- Par Ethernet

Configurer le WiFi à l'aide de l'application Web

Connecter l'appareil à un point d'accès WiFi

- ✓ Wallbox AC installée et prête à l'emploi
- ✓ Réseau LTE disponible
- ✓ Courrier relatif aux données d'accès sous la main

1. Afficher les appareils WiFi disponibles sur le terminal mobile (p. ex. ordinateur portable ou tablette).
2. Sélectionner la Wallbox dans la liste des appareils WiFi disponibles à l'aide de l'identifiant du point d'accès (SSID) indiqué dans le courrier relatif aux données d'accès.
3. Établir la connexion avec la Wallbox.
4. Saisir le mot de passe du point d'accès de la Wallbox indiqué dans le courrier relatif aux données d'accès.
5. Une fois la connexion établie, ouvrir le navigateur
6. Dans la ligne d'adresse du navigateur, saisir l'adresse URL locale de la Wallbox, indiquée dans le courrier relatif aux données d'accès.
 - ➔ La page d'accueil de l'application Web s'affiche et vous pouvez vous connecter.

Si aucune connexion n'a pu être établie, vérifier chacun des éléments suivants :

1. Rapprocher l'ordinateur portable ou la tablette de la Wallbox.
2. Vérifier le module WiFi de l'ordinateur portable ou de la tablette, ainsi que la connexion au réseau ou à Internet.
3. Vérifier les paramètres de sécurité de l'ordinateur portable ou de la tablette (comme le pare-feu ou les paramètres réseau).

En cas de demande, confirmer la Wallbox comme appareil de confiance.
4. Respecter la casse (majuscules, minuscules) des données d'accès (mot de passe et nom de l'hôte).

Connecter par Ethernet

- ✓ Câble Ethernet installé
1. Connecter la Wallbox au réseau à l'aide d'un câble Ethernet adapté.

Le cas échéant, vérifier la configuration du réseau si le switch utilisé le nécessite pour les nouveaux périphériques connectés au réseau.
 2. Dans la ligne d'adresse du navigateur, saisir l'adresse URL locale de la Wallbox, indiquée dans le courrier relatif aux données d'accès.
 - ➔ La page d'accueil de l'application Web s'affiche et vous pouvez vous connecter.
 3. Se connecter à l'application Web en tant qu'utilisateur entretien.
 4. Dans le menu, sélectionner **Connexions ► Ethernet**.
 - ➔ La fenêtre **Ethernet** et l'adresse MAC correspondante s'affichent.

Information

L'attribution automatique d'adresse est activée par défaut. Pour une saisie manuelle, l'option **attribution automatique d'adresse (DHCP)** doit être désactivée.

Se connecter en tant que client WiFi

Information

Le point d'accès WiFi peut également rester actif en mode client.

La Wallbox est déjà équipée d'un pare-feu interne et de dispositifs de sécurité pour la communication réseau basée sur IP.

- Installer la Wallbox uniquement sur des réseaux privés et utiliser un pare-feu.
- La connexion en WiFi avec des protocoles non cryptés ou non conformes à la norme de sécurité actuelle, comme le WEP, n'est pas possible.

✓ Connecté en tant qu'utilisateur entretien dans l'application Web

1. Dans le menu, sélectionner **Connexions ► WiFi**.
 - ➔ La fenêtre **connexion WiFi** avec tous les réseaux WiFi disponibles s'affiche.
2. Sélectionner le réseau souhaité et saisir la clé du réseau correspondante.
3. Sélectionner **Connexion WiFi**

Si le réseau souhaité ne s'affiche pas dans la liste des réseaux disponibles, vous pouvez aussi vous connecter avec l'option **Connexion manuelle au réseau** en saisissant manuellement le SSID et la clé du réseau.

Point d'accès WiFi

La Wallbox comporte un point d'accès WiFi.

Information

Seuls les canaux WiFi autorisés en fonction de l'identifiant du pays sont autorisés.

- ✓ Connecté en tant qu'utilisateur entretien dans l'application Web
- 1. Dans le menu, sélectionner **Connexions ▶ point d'accès**.
 - ➔ La vue du **point d'accès** s'affiche.
- 2. Le cas échéant, activer l'option **point d'accès**.
- 3. Saisir le **SSID** et la **clé du réseau (mot de passe)**.
- 4. Sélectionner **Enregistrer**.

Adaptation de la configuration

Afficher les réglages du système

- ✓ Connecté en tant qu'utilisateur entretien dans l'application Web.
- ▶ Dans le menu, sélectionner **Informations système**.
 - ➔ Tous les réglages du système s'affichent sous **informations sur l'appareil** et **informations réseau**.

Modification du mot de passe

- ✓ Connecté en tant qu'utilisateur entretien dans l'application Web.
- ▶ Dans le menu, sélectionner **Réglages de la Wall-box ▶ Mot de passe**.
 - ➔ Dans l'aperçu, **Modifier le mot de passe** il est possible d'en attribuer un nouveau en saisissant le mot de passe actuel.

Sélectionner la langue

- ✓ Connecté en tant qu'utilisateur entretien dans l'application Web.
- ▶ Dans le menu, sélectionner **Réglages de la Wall-box ▶ Langue**.
 - ➔ Dans l'aperçu **Réglage vocal**, la langue de l'application Web peut être modifiée.

Sélectionner la date et l'heure

- ✓ Connecté en tant qu'utilisateur entretien dans l'application Web.
- ▶ Dans le menu, sélectionner **Réglages de la Wall-box ▶ Date et heure**.
 - ➔ Dans l'aperçu **Date et heure**, le fuseau horaire et le format de la date peuvent être modifiés.

Réglage des unités

- ✓ Connecté en tant qu'utilisateur entretien dans l'application Web.
- ▶ Dans le menu, sélectionner **Réglages de la Wall-box ▶ Unités**.
 - ➔ Dans l'aperçu **Unités**, les unités affichées dans l'application Web peuvent être réglées.

Régler la luminosité LED

- ✓ Connecté en tant qu'utilisateur entretien dans l'application Web.
- ▶ Dans le menu, sélectionner **Réglages de la Wall-box ▶ , luminosité LED**.
 - ➔ Dans l'aperçu **Luminosité**, la luminosité des LED de la face avant de l'appareil est réglable par un curseur.

Mise hors service et démontage

⚠ AVERTISSEMENT Danger de mort en cas de démontage incorrect

Les erreurs lors du démontage exposent à un danger de mort ou à des dommages matériels importants.

Respectez toutes les consignes de démontage.

Mise hors service de la Wallbox

Avant la mise hors service de la Wallbox, vous devez vous assurer que toutes les données à caractère personnel et tous les certificats ont été effacés.

► Pour ce faire, veuillez consulter la rubrique Mise hors service (effacer la Wallbox via l'application My Porsche) dans le manuel d'utilisation.

AVIS

La réinitialisation des réglages d'usine via le commutateur rotatif ne doit être effectuée que par un personnel qualifié.

Réglages d'usine via le commutateur rotatif

1. Desserrez la vis sur le bord inférieur de la façade design **3** ► (Fig. 28).
2. Faites glisser la façade design vers le haut des rails de guidage.
3. Desserrez les vis sur les bords gauche et droit du cadre design **2** ► (Fig. 27).
4. Retirez le cadre design vers l'avant du guide.
5. Desserrez la vis sur le bord inférieur du couvercle de la boîte et ouvrez le couvercle.

6. Notez le réglage du commutateur rotatif.
7. Réglage du commutateur rotatif sur la position 2 ou 3 ► Reportez-vous au chapitre « Réglage du courant de charge » à la page 63.
8. Fixez à nouveau le couvercle.
9. Rétablissez la tension d'alimentation.
 - ➔ Une fois la Wallbox activé, la Wallbox effectue automatiquement une réinitialisation aux réglages d'usine.

Lorsque la réinitialisation a réussi, les trois LED clignotent en bleu.
10. Remettez la Wallbox hors tension.
11. Retirez à nouveau le couvercle.
12. Réglez le commutateur rotatif sur la position notée précédemment.
13. Montez le couvercle, le cadre design et la façade design. ► Reportez-vous au chapitre « Fin de montage » à la page 64.
14. Rétablir la tension d'alimentation.
15. Une fois que la Wallbox est à nouveau opérationnelle, connectez à l'application Web via Ethernet ou WiFi.

Réglages d'usine via l'application Web

- ✓ Connecté en tant qu'utilisateur de service dans l'application Web.
1. Dans la navigation, sélectionnez **Réglages de la Wallbox ► Réglages d'usine**.
 2. Sélectionnez **Réinitialisation des réglages d'usine**.

Démontage de la Wallbox

⚠ DANGER

Danger de mort par électrocution

Le contact avec des pièces sous tension expose à un danger de mort immédiat par électrocution.

En cas d'urgence ou pour le dépannage ou les travaux électriques sur la Wallbox, respectez les règles de sécurité suivantes :

- mettez la Wallbox hors tension ;
- vérifiez l'absence de tension ;
- empêchez toute remise sous tension ;
- mettez la Wallbox à la terre et court-circuitez-la ;
- recouvrez les pièces voisines sous tension et sécurisez la zone dangereuse ;

1. appliquez les cinq règles de sécurité énumérées dans l'avertissement, afin d'éliminer toute tension ;
2. retirez la façade design et le cadre design et ouvrez le couvercle ;
3. débranchez les câbles d'alimentation de manière appropriée sans laisser de traces ;
4. retirez la Wallbox des vis de fixation.
5. Stockage ou mise au rebut de la Wallbox.

AVIS

Pour de plus amples informations sur la mise au rebut, veuillez consulter le manuel d'utilisation.

Caractéristiques techniques

Caractéristiques électriques

	Wallbox Porsche PWB22E212	Wallbox Porsche PWB22E213	Contrôle de conformité de la Wallbox Porsche PWB221E223
Puissance de sortie	22 kW	22 kW	22 kW
Courant nominal	32 A	32 A	32 A
Tension secteur	220-240/380-415 V	220-240/380-415 V	230/400 V
Fréquence de réseau	50/60 Hz	50/60 Hz	50/60 Hz
Puissance de charge Mode 3	22 kW	22 kW	22 kW
Courant de charge Mode 3	3 x 32 A	3 x 32 A	3 x 32 A
Raccordement au réseau	3P , N, PE	3P , N, PE	3P , N, PE
Catégorie de surtension (CEI 60664)	III	III	III
Interrupteur différentiel intégré	IΔN 6 mA DC	IΔN 6 mA DC	IΔN 6 mA DC
Connecteur de charge du véhicule	Type 2	Type 2	Type 2
Tension de choc nominale Uimp.	4 kV	4 kV	4 kV
Tension d'isolation nominale	500 V	500 V	500 V
Courant nominal de l'ensemble des appareils de commande	32 A	32 A	32 A
Courant de court-circuit nominal conditionnel Icc	3 kA	3 kA	3 kA
Facteur de charge nominal RDF	1	1	1

	Wallbox Porsche PWB22E212	Wallbox Porsche PWB22E213	Contrôle de conformité de la Wallbox Porsche PWB221E223
Forme de réseau	TT/TN triphasé et monophasé ; IT monophasé	TT/TN triphasé et monophasé ; IT monophasé	TT/TN triphasé et monophasé ; IT monophasé
Classe de protection	I	I	I
Classification EMV	A/B	A/B	A/B

Caractéristiques mécaniques

	Wallbox Porsche PWB22E212	Wallbox Porsche PWB22E213	Contrôle de conformité de la Wallbox Porsche PWB221E223
Dimensions (h x l x p) (sans câble)	591,72 mm x 369,61 mm x 146,00 mm	591,72 mm x 369,61 mm x 146,00 mm	591,72 mm x 369,61 mm x 146,00 mm
Poids (sans câble)	6,5 kg	6,5 kg	6,5 kg
Poids (avec câble)	9,8 kg	-	-
Longueur du câble du véhicule	7 m	-	-

Possibilités de connexion

	Wallbox Porsche PWB22E212	Wallbox Porsche PWB22E213	Contrôle de conformité de la Wallbox Porsche PWB221E223
Câble d'alimentation, section nominale			5 x 6 mm ² / 10 mm ²
Câble d'alimentation, plage de serrage			Section : 0,5 mm ² - 16 mm ²
Couple de serrage			1,5 Nm - 1,8 Nm
Ethernet RJ45			Cat. 5/6/7

Conditions environnementales et de stockage

	Wallbox Porsche PWB22E212	Wallbox Porsche PWB22E213	Contrôle de conformité de la Wallbox Porsche PWB221E223
Classe de protection	IP55	IP55	IP55
Résistance aux chocs	IK10	IK10	IK10
Niveau de pollution	3	3	3
Installation	En plein air (à l'abri des intempéries) ou dans un bâtiment	En plein air (à l'abri des intempéries) ou dans un bâtiment	En plein air (à l'abri des intempéries) ou dans un bâtiment
Fixe / modifiable	Fixe	Fixe	Fixe
Utilisation (selon la norme DIN EN 61439-7)	AEVCS	AEVCS	AEVCS
Structure extérieure	Fixation murale	Fixation murale	Fixation murale

	Wallbox Porsche PWB22E212	Wallbox Porsche PWB22E213	Contrôle de conformité de la Wallbox Porsche PWB221E223
Température ambiante	de -25 °C à +45 °C	de -25 °C à +45 °C	de -25 °C à +45 °C
Température de stockage	de -40 °C à +80 °C	de -40 °C à +80 °C	de -40 °C à +80 °C
Humidité de l'air en fonctionnement	de 5 % à 85 % sans condensation	de 5 % à 85 % sans condensation	de 5 % à 85 % sans condensation
Hauteur d'utilisation maximale	2 000 m via NN	2 000 m via NN	2 000 m via NN

Plaque signalétique

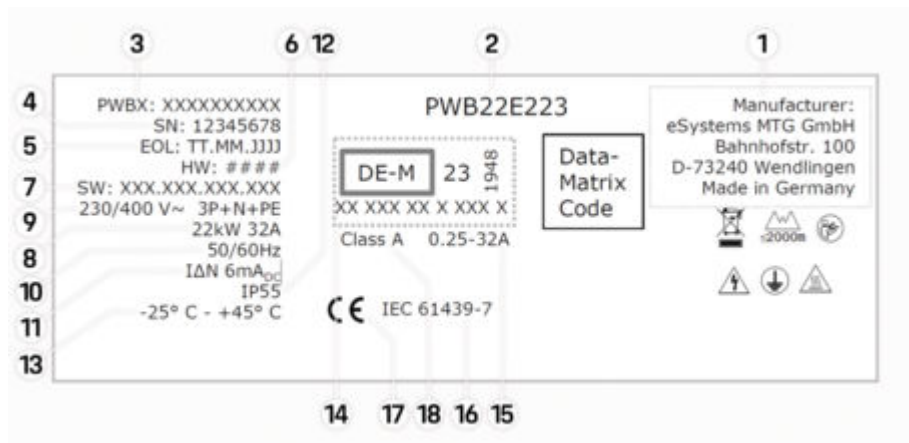

Fig. 30: Plaque signalétique (exemple)

- 1 Fabricant
- 2 Nom du modèle
- 3 Référence de la pièce
- 4 Numéro de série

5	Date de fabrication
6	État du matériel
7	Version de logiciel
8	Puissance nominale et courant nominal
9	Tension nominale du réseau
10	Fréquence nominale du réseau
11	Dispositif intégré de protection contre les courants de fuite
12	Protection contre les corps étrangers (indice de protection IP)
13	Température ambiante nominale
14	Données selon la certification de la législation de contrôle
15	Plage de courant nominal du compteur électrique
16	Données conformément à la directive européenne 2014/35/UE
17	Données conformément à la directive européenne 2014/53/UE
18	Classe de précision du contrôle

Informations relatives à la fabrication

Date de fabrication

Vous trouverez la date de fabrication de la Wallbox sur la plaque signalétique derrière l'abréviation « EOL ».

Elle est indiquée au format suivant : Jour de production.Mois de production.Année de production

Fabricant de la Wallbox

eSystems MTG GmbH
Bahnhofstraße 100
73240 Wendlingen
Allemagne

Contrôles électriques

Pour toute question concernant le contrôle électrique régulier de l'infrastructure de charge (VDE 0702 p.ex.), veuillez vous renseigner sous

▷ <https://www.porsche.com/international/accessoriesandservice/porscheservice/vehiculeinformation/documents/>

ou auprès d'un concessionnaire Porsche.

Déclaration de conformité

La Wallbox dispose d'un système radio.

Le fabricant de ces systèmes radio déclare la conformité de ces systèmes radio à la directive 2014 / 53 / UE, dans le cadre d'une utilisation conforme.

Le texte intégral de la déclaration UE de conformité est disponible à l'adresse suivante :

▷ <http://www.porsche.com/international/accessoriesandservice/porscheservice/vehiculeinformation/documents>

Open Source Software Notice

Les informations complètes sur le l'Open Source Notice Software peuvent être consultées dans l'application Web.

✓ Connecté à l'application Web.

1. Dans le menu, sélectionnez **Informations système**.
2. Sélectionnez **Propriété intellectuelle**.

Index alphabétique

A

Activer / désactiver le contrôle de mise à la terre.	63
Afficher les réglages du système.	68
Application Web	
Données d'accès.	57
Modifier le mot de passe.	57
Mot de passe initial.	57
Perte du mot de passe.	57

C

Caractéristiques techniques	
Caractéristiques électriques.	70
Caractéristiques mécaniques.	70
Conditions ambiantes et de stockage.	70
Configuration d'entretien.	66
Affichages.	65
application web en WiFi.	66
application web par câble Ethernet.	66
application web via le client WiFi.	66
Couvercle du boîtier	
Sceau.	64

D

Date de fabrication.	75
Déclaration de conformité.	75
Démontage de la Wallbox.	69

Données d'accès

Numéro de série.	57
--------------------------	----

E

Éléments fournis.	56
Emplacement de montage	
Choisir.	58
Exigences.	58

F

Fabricant.	75
Fixation de l'enjoliveur.	64
Fixation du cadre design.	64

I

Informations relatives à la fabrication.	75
--	----

M

Mise en place de la façade design.	64
Mise hors service de la Wallbox	
Réglages d'usine.	69
Modification du mot de passe.	68
Montage	
Conditions préalables.	58
Exécution.	60
Exigences.	58
préparation.	60

N

Numéro de série.	57, 73
--------------------------	--------

O

Open Source Software Notice.	75
Outils.	57
Outils nécessaires.	57

P

Plaque signalétique.	73
Point d'accès WiFi	
Connexion.	66
Première mise en service	
Configuration entretien.	65

PUK

Modification du mot de passe.	57
Perte.	57

Q

Qualification du personnel	
électricien qualifié.	56

R

Raccordement au réseau électrique	
câble d'infrastructure.	61
Raccordement électrique	
Conditions préalables.	59
Exigences.	59
Raccorder le câble Ethernet.	64
Référence article du chargeur.	70
Réglage de la date.	68
Réglage de la forme du réseau.	63
Réglage des LED (luminosité).	68
Réglage des unités.	68
Réglage du courant de charge maximal.	63
Régler l'heure.	68

S

Sélectionner la langue.	68
Structure des avertissements.	52
Symboles utilisés dans ce manuel.	52

Acerca de este manual

Instrucciones

Antes del primer uso, leer y seguir la información de este manual de instrucciones.

Debido a que los requisitos varían en función del país, las indicaciones de la sección de registro de estas instrucciones podrían ser diferentes. Para cerciorarse de estar leyendo la sección de registro que se aplica a su país, comparar el número de artículo del cargador que se indica en el capítulo "Datos técnicos" con el de la placa de características de su cargador.

Instrucciones adicionales

Para obtener información sobre la instalación eléctrica del cargador Porsche, consultar el manual de instalación.

Actualización del software

El hardware de carga de Porsche se puede actualizar mediante actualizaciones de software. Las actualizaciones del manual de instrucciones en los canales digitales garantizan que la descripción actual de su dispositivo esté disponible.

Tras una actualización del manual de instrucciones, el contenido impreso podría diferir del contenido digital.

Equipo

Debido al continuo desarrollo de nuestros vehículos, Porsche se reserva el derecho a introducir cambios en el equipamiento y la tecnología con respecto a las ilustraciones y descripciones contenidas en este manual de instrucciones. Las variantes de equipamiento no siempre está incluido de serie o dependen del

equipamiento específico del país. Para más información sobre posibilidades de un montaje posterior, diríjase a un Centro Porsche.

Debido a las diferencias en las disposiciones legales de los distintos países, es posible que el equipamiento de su vehículo difiera de la presente descripción. Si su Porsche está provisto de equipamientos que no están descritos en este manual, su Centro Porsche le informará sobre su correcto manejo y conservación.

Indicaciones de advertencia y símbolos

En este manual de instrucciones se emplean diversos tipos de indicaciones de advertencias y símbolos.

 **PELIGRO** Lesiones graves o mortales

Si no se siguen las indicaciones de advertencia de la categoría "Peligro", se producen lesiones graves o la muerte.

 **ADVERTENCIA** Posibles lesiones graves o mortales

Si no se siguen las indicaciones de advertencia de la categoría "Advertencia", pueden producirse lesiones graves o mortales.

 **ATENCIÓN** Posibilidad de lesiones moderadas o leves

Si no se siguen las indicaciones de advertencia de la categoría "Atención" pueden producirse lesiones moderadas o leves.

 **AVISO**

Posibilidad de daños materiales

Si no se siguen las indicaciones de advertencia de la categoría "Aviso", pueden producirse daños materiales en el equipamiento de carga.

Información

La palabra "Información" indica información adicional.

 Indicaciones medioambientales

✓ Requisitos previos que se deben cumplir para utilizar una función.

► Instrucción de actuación que debe seguir.

1. Las instrucciones de actuación están numeradas si se componen de varios pasos.

2. Instrucciones de manejo que debe seguir en la pantalla.

► Indica dónde puede encontrar más información sobre un tema.

Aviso

El código QR es una marca comercial registrada de DENSO WAVE.

Más información

Puede acceder a las instrucciones completas en las siguientes direcciones web:



Fig. 31: Código QR manual.porsche.com

- manual.porsche.com
- my.porsche.com

Español

Información general de seguridad	80
Cualificación del personal	81
Vista general	
Suministro.....	81
Herramienta necesaria.....	82
Requisitos y requisitos previos	
Requisitos generales.....	83
Selección del lugar de montaje.....	83
Acceso a las líneas y alimentación eléctrica.....	84
Montaje	85
Conexión a la red eléctrica.....	86
Alimentación de corriente.....	87
Conexión a la red.....	88
Fin del montaje.....	88
Puesta en funcionamiento	90
Configuración	92
Adaptar la configuración	94
Puesta fuera de servicio y desmontaje	95
Datos técnicos	
Placa de características.....	100
Información sobre la fabricación.....	102
Índice alfabético	103

Información general de seguridad

Información

En función de la ubicación, es obligatorio el registro de la conexión de dispositivos de carga para vehículos eléctricos.

- ▶ Comprobar la obligación del registro y las condiciones marco sobre el servicio antes de la conexión
-

Cualificación del personal

⚠ ADVERTENCIA

Riesgo de lesiones y daños materiales si el personal no está debidamente cualificado

Esto puede provocar lesiones graves y daños materiales.

La instalación eléctrica solo deben realizarla personas con conocimientos y experiencia electrotécnicos relevantes (técnicos electricistas). Dichas personas deben demostrar los conocimientos técnicos necesarios para la instalación de instalaciones eléctricas y sus componentes mediante la superación de un examen. Una instalación incorrecta puede poner en peligro su vida y la de los usuarios de la instalación eléctrica. Una instalación incorrecta puede provocar daños materiales graves, por ejemplo, debido a un incendio. En caso de daños personales o materiales, dependiendo de la situación jurídica usted puede ser personalmente responsable.

Requisitos para el técnico electricista:

- Capacidad para detectar riesgos y evitar posibles peligros eléctricos gracias a su formación y experiencia
- Cualificación profesional que le permita la realización de trabajos en dispositivos electrotécnicos
- Capacidad para seleccionar la herramienta adecuada, los equipos de medición y, en caso necesario, el equipo de protección personal
- Capacidad para evaluar los resultados de la medición
- Capacidad para seleccionar el material de la instalación eléctrica con el objetivo de garantizar las condiciones de desconexión

- Conocimiento sobre los grados de protección IP
- Conocimientos sobre el montaje del material de instalación eléctrica
- Conocimiento sobre el tipo de red de suministro (sistema TN, IT y TT) y las consiguientes condiciones de conexión (puesta a cero clásica, puesta a tierra de protección, medidas adicionales necesarias, etc.)
- Conocimiento sobre las medidas generales y especiales de seguridad y prevención de accidentes, así como de protección contra incendios
- Conocimiento sobre las disposiciones y normas electrotécnicas, así como las disposiciones nacionales

Vista general Suministro

Comprobar el volumen de suministro

1. Comprobar que todos los componentes estén incluidos en el volumen de suministro y no presenten daños.
2. En caso de daños o si faltan componentes, diríjase a un Centro Porsche.

El volumen de suministro incluye:

Porsche Wallbox, compuesto por:

- Carcasa
- Tapa de la carcasa
- Marco del diseño
- Parte delantera del diseño
- Cable de vehículo tipo 2 (excepto en Porsche Wallbox con enchufe de carga)

Placa de montaje

Plantilla de perforación

Sello del usuario

Carpeta, incl. el manual de instrucciones y de instalación, la carta con los datos de acceso y el folleto de servicios de instalación

Material de instalación

Unión atornillada de pared	Cantidad
Taco de 8 mm para la unión atornillada de pared	3

Tornillo Spax 6x60 de acero inoxidable	3
--	---

Unión atornillada de la carcasa a la placa de montaje	Cantidad
Tornillo M6x22 de acero inoxidable	5

Taponos obturadores	3
---------------------	---

Tornillo 5x20 T25 Cabeza cilíndrica de acero inoxidable (unión atornillada de la tapa a la carcasa)	1
---	---

Tornillo 5x20 T25 Cabeza cilíndrica de acero inoxidable (unión atornillada del marco del diseño)	2
--	---

Tornillo 5x20 T25 Cabeza cilíndrica de acero inoxidable (unión atornillada de la parte delantera del diseño)	1
--	---

Junta del cable	Cantidad
Placa pasacables KEL-SCDP 50	1
Placa pasacables KEL-DP 20-4-1	1

Información

- El instalador debe disponer de un conector de red RJ45.
- El volumen de suministro puede incluir más tornillos de los necesarios.

Herramienta necesaria

Herramienta	Cantidad
Taladro/martillo perforador	1
Destornillador Torx (TX25)	1
Destornillador plano 0,3 x 2 mm	1
Herramienta de pelado	1
Cinta métrica/metro plegable	1
Nivel de burbuja	1
Pinzas	1

Carta que incluye los datos de acceso

Con el Wallbox recibirá una carta con los datos de acceso, que incluye toda la información para el Wallbox y los datos necesarios de Web Application.

- ▶ Guarde la carta con los datos de acceso.

Información

En caso de perder los datos de acceso proporcionados, como el PUK preestablecido y la clave de acceso inicial, se pueden consultar en el Centro Porsche.

- Tener preparado el número de serie del Wallbox

La carta con los datos de acceso contiene la siguiente información:

Denominación	Significado
Serial Number	Número de serie del Wallbox
Hotspot Name (SSID)	Nombre del punto de acceso del Wallbox
Hotspot Password	Contraseña para el punto de acceso del Wallbox
Local Standard User Password	Contraseña inicial del usuario doméstico
	La contraseña sirve para iniciar sesión en la Web Application.
	En caso de pérdida de la contraseña inicial:
	▶ acudir a un Centro Porsche
	En caso de pérdida de una contraseña propia:
	▶ Restablecer el Wallbox a los ajustes de fábrica para poder reactivar la contraseña inicial
Local Service User Password	Contraseña inicial del servicio de atención al cliente
Local Wallbox URL	URL de acceso a la aplicación web
PUK	Clave de desbloqueo personal

Requisitos y requisitos previos

Requisitos generales

Antes de montar el Porsche Wallbox, deben cumplirse y comprobarse los siguientes requisitos.

- La instalación del Wallbox debe ser llevada a cabo por personal especializado (técnico electricista).
- Calcular la carga eléctrica máxima de la instalación para determinar la corriente máxima del Wallbox.
- Asegurarse de que la caída de tensión a través del cable de alimentación sea mínima.
- Para la conexión del Wallbox, utilizar únicamente cables de cobre.
- Asegurarse de que estén disponibles todas las autorizaciones para la conexión del Wallbox.
- Consultar con un técnico electricista los requisitos locales y cumplir con las normas aplicables.
- Utilizar únicamente conectores y cables que cumplan con las normativas locales para que el Wallbox pueda funcionar con la máxima corriente posible.
- Utilizar fusibles para la conexión eléctrica. Instalar el interruptor de potencia y el interruptor de corriente residual según la corriente máxima del Wallbox.

Selección del lugar de montaje



PELIGRO

Electrocución, incendio

El uso inadecuado de un Wallbox o el incumplimiento de las indicaciones de seguridad pueden provocar cortocircuitos, descargas eléctricas, explosiones, incendios o quemaduras.

- ▶ No montar el Wallbox en zonas donde exista riesgo de explosión.
- ▶ Antes de montar el Wallbox, asegurarse de que no haya cables eléctricos en la zona donde se vayan a taladrar los orificios de fijación.
- ▶ Para reducir el riesgo de explosiones, particularmente en garajes, asegurarse de que, durante la carga, la unidad de mando se encuentre al menos 100 cm por encima del suelo.
- ▶ Consultar las disposiciones legales en vigor locales relativas a instalaciones eléctricas, las medidas de protección frente a incendios y las normativas de prevención de accidentes, y tener presentes las vías de emergencia.

El Porsche Wallbox está diseñado para el montaje en interiores y exteriores. Los criterios siguientes se deben tener en cuenta a la hora de seleccionar un lugar adecuado:

- El Wallbox solo es adecuado para el uso estacionario, con montaje en una pared suficientemente estable.
- El Wallbox debe colocarse en un espacio techado y protegido de la luz solar directa y la lluvia (p. ej., dentro de un garaje).
- La distancia al suelo y al techo debe determinarse conforme a las normas y prescripciones nacionales, para asegurar un uso cómodo.

- Determinar la distancia hasta las paredes de forma que el cable de carga del vehículo pueda conectarse.
- No montar el Wallbox debajo de objetos colgantes.
- No montar el Wallbox en establos, gallineros u otros lugares donde se genere gas amoníaco.
- Montar el Wallbox sobre una superficie lisa.
- Para garantizar la máxima seguridad de fijación, compruebe las características de la pared antes del montaje.
- Debe utilizarse un material de fijación adecuado dependiendo de las características de la pared.
- Instalar el Wallbox lo más cerca posible de la posición de estacionamiento preferida para el vehículo. Hay que tener en cuenta la orientación del vehículo.
- Montar el Wallbox de manera que no invada ninguna zona de paso y asegurarse de que el cable de carga tampoco atraviese ninguna zona de paso.

A fin de cumplir con los requisitos de los valores límite de exposición a la radiación (1999/519/CE), el dispositivo debe instalarse de forma que se mantenga una distancia mínima de 20 cm con todas las personas.

Para garantizar un proceso de carga sin interrupciones con el cargador, el instalador (un técnico electricista) debe tener en cuenta los siguientes avisos y recomendaciones:

- Antes de realizar la instalación compruebe si con la instalación doméstica existente se puede disponer de manera permanente de la potencia adi-

- cional requerida para cargar el vehículo. En caso necesario, asegure la instalación doméstica con un sistema de administración de energía.
- El Wallbox debe utilizarse preferentemente en redes eléctricas conectadas a tierra. La toma de tierra se debe instalar adecuadamente.
- Porsche recomienda contratar un Centro de Servicio Porsche certificado para evitar dudas sobre la instalación doméstica.

Acceso a las líneas y alimentación eléctrica

Cable de alimentación eléctrica

AVISO

Respetar las disposiciones locales del operador de la red eléctrica.

El Wallbox necesita un cable de alimentación propio.

Deben cumplirse los siguientes requisitos previos:

- ▶ El cable de alimentación independiente debe cumplir con las especificaciones generales para la guía de cables, el tendido de cables y la tecnología de construcción.
- ▶ El Wallbox requiere un **interruptor diferencial externo (mínimo RCD tipo A)**. En el lado del dispositivo se ha integrado un dispositivo de corriente residual de **CC (6 mA)** conforme con IEC 62955.
- ▶ El **cable de alimentación eléctrica** para el Wallbox debe protegerse mediante un **interruptor diferencial (RCD tipo A)** en la instalación.
- ▶ El Wallbox está previsto para su conexión y funcionamiento con una tensión de red de 230 V (monofásica) o 400 V (trifásica) y 50/60 Hz.

- ▶ Asegurarse de que la tensión nominal y la corriente nominal del Wallbox cumplan con las especificaciones de la red eléctrica local para no superar la corriente nominal del cable de alimentación durante el proceso de carga.
- ▶ La instalación del sistema de baja tensión debe realizarse conforme a **VDE 0100** o a la **normativa local**.
- ▶ **El interruptor de potencia** (monofásico o trifásico) debe estar disponible según el cableado y la potencia del dispositivo Wallbox (véase la placa de características y los datos técnicos).

Montaje

Preparar el montaje

⚠ PELIGRO

Peligro durante el montaje y la instalación

Si los componentes se dañan durante el montaje y la instalación, existe riesgo de lesiones graves.

- ▶ Ajustar otros trabajos.
- ▶ Informar al servicio técnico.

⚠ PELIGRO

Riesgo de lesiones por descarga eléctrica

Proteger cada Wallbox instalado con un interruptor diferencial (mínimo RCD tipo A).

⚠ ATENCIÓN

Posibles daños en el cable plano

Si el procedimiento no se realiza con cuidado, el cable plano podría dañarse (véase la figura 6).

Llevar a cabo cuidadosamente las actividades de montaje e instalación.

Antes de comenzar los trabajos de montaje, asegurarse de que se cumplan todos los requisitos previos.

1. Identificar inequívocamente la versión del Wallbox mediante el nombre del modelo ubicado en la placa de características de la cubierta exterior.

Para la identificación son especialmente relevantes la denominación del modelo y los valores indicados a continuación para la conexión a la red (tensión de red, corriente, frecuencia). ▶ Consulte el capítulo "Datos técnicos" en la página 97.

2. Pelar el cable de infraestructura hasta una longitud de 25 cm.

La longitud mínima necesaria tras la sección pelada depende de la dirección desde la que provenga el cable de infraestructura: abajo, atrás, arriba.

- **Cable desde abajo:** Guiar el cable directamente hasta el orificio de la carcasa previsto **1** ▶ (Fig. 32).

La longitud del cable disponible, incluida la sección pelada (25 cm), debe ser de 41 cm.

- **Cable desde atrás:** Colocar la salida de cables de la pared a la altura de la fijación inferior izquierda **1** ▶ (Fig. 32).

La longitud del cable disponible, incluida la sección pelada (25 cm), debe ser de 36 cm.

- **Cable desde arriba:** La longitud del cable disponible, incluida la sección pelada (25 cm), debe ser de 83 cm.

3. Válido para: Legislación de calibración para Porsche Wallbox:

Comprobar que el sello de la placa de características, así como el sello del fabricante, estén presentes e intactos.

Montar el Wallbox

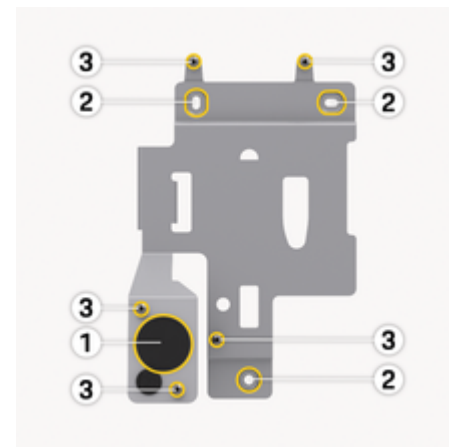

Fig. 32: Placa de montaje

1. Marcar en la pared los orificios de fijación según la plantilla de perforación **2** ▶ (Fig. 32).
2. Taladrar los orificios de fijación tal como se han marcado en la pared.
3. Colocar los tacos (8 mm) para los tornillos Spax (6x60, acero inoxidable).
—O bien—
Seleccionar el material de fijación adecuado según las características de la pared.
4. Fijar la placa de montaje con tornillos **2** ▶ (Fig. 32).

5. Perforar el pasacables (KEL-SCDP 50) con un destornillador plano y cortarlo con unos alicates de corte lateral a la medida necesaria según la tabla de secciones transversales.

El punto previsto para el pasacables (KEL-SCDP 50) ya está perforado.

Anillo de membrana y diámetro del cable

- Anillo de membrana A: Diámetro del cable 10-18 mm
 - Anillo de membrana B: Diámetro del cable 18-22 mm
 - Anillo de membrana C: Diámetro del cable 22-24 mm
 - Anillo de membrana D: Diámetro del cable 24-26 mm
 - Anillo de membrana E: Diámetro del cable 26-28 mm
 - Anillo de membrana F: Diámetro del cable >28 mm
6. Colocar el pasacables (KEL-SCDP 50) de forma que los labios obturadores rodeen los bordes interior y exterior.
7. Pasar el cable de infraestructura a través del pasacables 1 ▷ (Fig. 32).
8. El pasacables KEL-DP 20/4-1 es necesario por motivos de estanqueidad, incluso si no se utiliza un cable Ethernet.
- Para instalar el cable Ethernet, colocar el pasacables (KEL-DP 20/4-1) desde fuera hacia dentro en el orificio de la carcasa (orificio izquierdo inferior 1 ▷ (Fig. 32)) preparado para garantizar la estanqueidad.
9. *Opcionalmente:* Pasar el cable Ethernet (sin conector) a través del pasacables.

- Colocar el tubo termorretráctil sobre el cable Ethernet.
- Colocar el conector RJ45.
El extremo del tubo termorretráctil debe quedar a ras del conector RJ45.
- Contraer el tubo termorretráctil con la ayuda de un ventilador de aire caliente.
Como alternativa, fijar con sujetacables para que no se deslice.

10. Fijar el Wallbox a la placa de montaje con cinco tornillos de fijación 3 ▷ (Fig. 32).
11. *Opcionalmente:* Conectar el cable Ethernet ▷ Consulte el capítulo "Conexión a la red" en la página 88.
12. Sellar los tornillos de fijación con juntas de goma.

Conexión a la red eléctrica



PELIGRO

Peligro de muerte por electrocución

En caso de contacto con componentes conductores de tensión, existe riesgo inmediato de muerte por electrocución.

En caso de emergencia, para subsanar averías o al realizar trabajos eléctricos en el Wallbox, respetar las siguientes **reglas de seguridad**.

- ▶ Desconectar la tensión del Wallbox.
- ▶ Verificar la ausencia de tensión.
- ▶ Proteger contra la reconexión.
- ▶ Conectar a tierra el Wallbox y cortocircuitarlo.
- ▶ Cubrir las piezas adyacentes que estén bajo tensión y asegurar la zona de peligro.



PELIGRO

Riesgo de muerte por conexión incorrecta

Si el cable de alimentación eléctrica se conecta incorrectamente, existe riesgo inmediato de muerte por electrocución.

- ▶ Tener en cuenta el esquema de conexiones.
- ▶ Asignar correctamente los colores de los cables.
- ▶ Respetar la normativa local.
- ▶ En el mercado del Reino Unido se aplican requisitos adicionales para la instalación si el Wallbox se alimenta desde una red TN-C-S. La instalación puede requerir un dispositivo externo adicional que pueda cumplir y garantizar la detección de averías PEN y el aislamiento de averías según BS7671. En estos casos, asegurarse de que se cumplan estos requisitos.

i Información

El Wallbox puede conectarse de manera **monofásica** o **trifásica**, véase “Ajustar la configuración de red de la alimentación de corriente”.

A la conectar el cable de infraestructura, observar el esquema de conexiones > (Fig. 33) , > (Fig. 34).

Conectar el cable de infraestructura (trifásico)

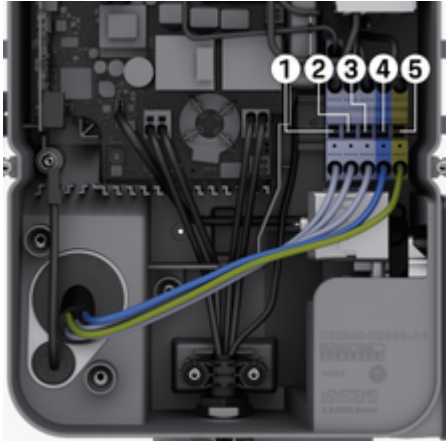

Fig. 33: Borne de conexión (trifásicos)

1. Pelar los cables hasta una longitud de 12 mm.
2. Asignar correctamente los colores y conectarlos de izquierda a derecha en los bornes de conexión en el siguiente orden:
 - 1 L1
 - 2 L2
 - 3 L3
 - 4 N (azul)

- 5 PE (verde/amarillo)
3. Apretar los bornes de tornillo de la parte delantera con un par de 1,65 Nm +/-8 %.

Conectar el cable de infraestructura (monofásico)



Fig. 34: Borne de conexión (monofásicos)

1. Pelar los cables hasta una longitud de 12 mm.
2. Conectarlos de izquierda a derecha en los bornes de conexión en el siguiente orden:

- Red TT/TN:**
- 1 L1
 - 2 N (azul)
 - 3 PE (verde/amarillo)
- Red IT:**
- 1 L1 (negro) en el borne 3 (marrón)
 - 2 N (azul) en el borne 2 (azul)

- 3 PE (verde/amarillo) en el borne 1 (verde/amarillo)
3. Apretar los bornes de tornillo de la parte delantera con un par de 1,65 Nm +/-8 %.

Alimentación de corriente

Activar/desactivar la supervisión de la toma de tierra

⚠ PELIGRO Peligro de muerte por electrocución

El uso del Wallbox sin supervisión activa de la toma de tierra puede provocar descargas eléctricas, cortocircuitos, incendios, explosiones o quemaduras.

Desactivar la supervisión de la toma de tierra únicamente en redes eléctricas sin conexión a tierra.

Ajustar la configuración de red

⚠ ADVERTENCIA

Realizar el ajuste de la configuración de red solo cuando el Wallbox esté libre de tensión.

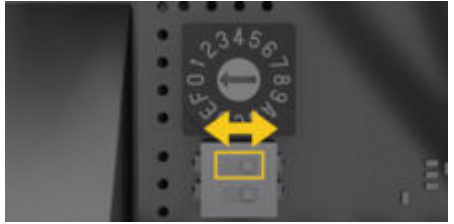

Fig. 35: Interruptor DIP

Ajustar el interruptor DIP

- ▶ Inclinarse el interruptor DIP hacia la izquierda o hacia la derecha con unas pinzas.

DIP1 (abajo)	DIP2 (arriba)	Ajustes
derecha (OFF)	derecha (OFF)	trifásico, supervisión de la toma de tierra activada
izquierda (ON)	derecha (OFF)	trifásico, supervisión de la toma de tierra desactivada
derecha (OFF)	izquierda (ON)	monofásico, supervisión de la toma de tierra activada
izquierda (ON)	izquierda (ON)	monofásico, supervisión de la toma de tierra desactivada

Ajustar la corriente de carga

⚠ ADVERTENCIA

Realizar el ajuste de la corriente de carga solo cuando el Wallbox no presente tensión.



Fig. 36: Interruptor giratorio

- Ajustar la corriente de carga del Wallbox según los fusibles del cable del edificio y la potencia nominal del Wallbox con el interruptor giratorio con un destornillador de 0,3 x 2 mm. ► (Fig. 36)

Posición	Valor
F	32 A
E	30 A
D	25 A
C	20 A
B	16 A
A	15 A
9	13 A
8	10 A
7	8 A
6	6 A
2 y 3	Restablecer el Wallbox a los ajustes de fábrica Para poder iniciar la carga, ajustar el interruptor a la nueva corriente de carga máxima posible determinada
Todas las demás posiciones	Reservado para futuras aplicaciones

Conexión a la red

Conexión del cable Ethernet (opcional)

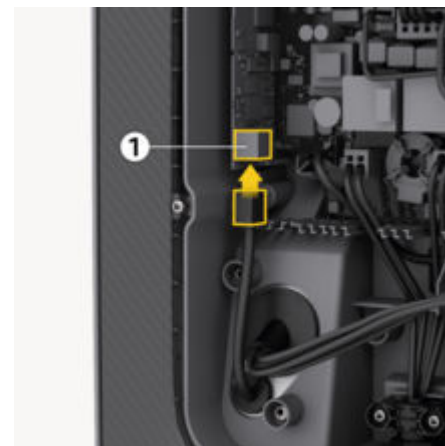

1. Montar el conector del cable Ethernet.
2. Enchufar en el puerto desde abajo.

⚠ ATENCIÓN

Daños en el Wallbox

La estanqueidad solo está garantizada si el conector está engastado en el Wallbox.

Fin del montaje

Montar la tapa

1. Enganchar la tapa con la junta de espuma integrada y apretarla.
2. Enroscar el tornillo 5x20 T25 en el borde inferior de la tapa y apretarlo.

Fijar el marco del diseño



Fig. 37: Fijación del marco de diseño

1. Introducir el marco del diseño en la guía.
2. Fijar a izquierda y derecha con un tornillo 5x20 T25.

Colocar el sello del usuario

Válido para: Legislación de calibración para Porsche Wallbox

Sellar uno de los tornillos de la tapa con el sello del usuario suministrado.

i Información

Los sellos del fabricante redondo y rectangular, así como el sello del usuario, no deben dañarse. De lo contrario, se anulará la conformidad con la legislación de calibración.

Colocar la parte delantera del diseño

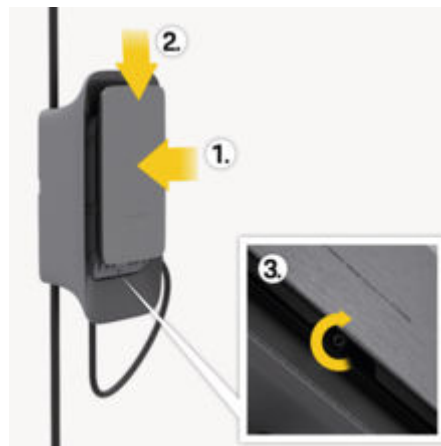

Fig. 38: Fijación de la parte delantera de diseño

1. Introducir la parte delantera de diseño en los rieles guía laterales.
2. Fijarlo a la guía empujando suavemente hacia abajo.
3. Fijar al borde inferior con un tornillo.

Puesta en funcionamiento

⚠ PELIGRO

Riesgo de lesiones por sensor RFID para personas con marcapasos o desfibriladores

Si lleva un marcapasos, mantenga una distancia mínima de 60 cm con respecto al sensor RFID de la parte delantera del diseño.

Si lleva un desfibrilador, mantenga una distancia mínima de 40 cm con respecto al sensor RFID de la parte delantera del diseño.

En la primera puesta en marcha y en los intervalos de mantenimiento prescritos, se debe realizar una comprobación según DIN VDE 0100 o según las normas nacionales vigentes.

i Información

Por motivos de producción, el contador de corriente integrado no está a 0 kWh.

Ejecutar configuración de servicio

⚠ ATENCIÓN

Wallbox defectuoso

Un Wallbox con una avería activa no es completamente funcional. Si hay una avería activa, el LED  del estado de funcionamiento se ilumina en rojo.

i Información

La configuración de servicio debe realizarse sin estar conectado con el vehículo.





El Wallbox está conectado en cuanto recibe corriente.













- ▶ Conectar el Wallbox
- ➔ Los LED se encienden consecutivamente.



Fig. 39: Parte delantera del diseño de la unidad de mando

- 1 Luz piloto del backend
- 2 Luz piloto de autorización
- 3 Sensor de brillo
- 4 Interruptor de conexión/desconexión

Indicación	Significado
 Blanco	Wallbox conectado y listo para funcionar
 Parpadeo en blanco	Establecimiento de la conexión
 Verde	Proceso de carga completado
	El vehículo se está cargando

Indicación	Significado
Parpadeo en verde	
 Azul intermitente	Pausa de la carga (ISO)
 Naranja	Es necesario reiniciar el Wallbox
 Parpadeo en naranja	El Wallbox se inicia
 Rojo	Error de carga
 Blanco	Autenticación requerida
 Verde (2 a 4 s)	Autenticación correcta
 Rojo intermitente (2 a 4 s)	Error de autenticación
 Rojo	Error de módulo
 Blanco	No es posible la conexión backend
  	El Wallbox se restablecerá a los ajustes de fábrica

Indicación	Significado
Parpadeo en azul	

Configuración

Configuración de servicio

Para llevar a cabo la configuración de servicio existen las siguientes opciones de conexión con el Wallbox:

- Mediante Wi-Fi
- A través de Ethernet

Configuración por Wi-Fi con la aplicación web

Conexión a través de un punto de acceso Wi-Fi

- ✓ Wallbox de CA instalado y operativo
- ✓ Red LTE disponible
- ✓ Carta con los datos de acceso preparada

1. Mostrar los dispositivos Wi-Fi disponibles en el terminal móvil (p. ej., ordenador portátil o tableta).
2. Seleccionar el Wallbox con el nombre del punto de acceso (SSID) de la carta con los datos de acceso en la lista de dispositivos Wi-Fi disponibles.
3. Establecer la conexión con el Wallbox.
4. Introducir la contraseña del punto de acceso del Wallbox indicada en la carta con los datos de acceso.
5. Una vez establecida la conexión, abrir el navegador.
6. En la barra de direcciones del navegador, introducir la URL local del Wallbox indicada en la carta con los datos de acceso.
 - ➔ Se muestra la página de inicio de la aplicación web, con la posibilidad de iniciar sesión.

Si no se ha podido establecer ninguna conexión, comprobar los siguientes pasos:

1. Acercar el ordenador portátil o la tableta al Wallbox.
2. Comprobar el módulo Wi-Fi del ordenador portátil o la tableta, así como la conexión a la red o a Internet.
3. Comprobar los ajustes de seguridad del ordenador portátil o la tableta (como el firewall o los ajustes de red).

Si se solicita, confirmar el Wallbox como dispositivo de confianza.
4. Asegurarse de que los datos de acceso (contraseña y nombre de host) sean exactos (distingue entre mayúsculas y minúsculas).

Conexión a través de Ethernet

- ✓ Cable Ethernet instalado
1. Conectar el Wallbox a la red mediante el cable Ethernet correspondiente.

Si el conmutador utilizado lo requiere para los nuevos participantes de la red, comprobar la configuración de la red.
 2. En la barra de direcciones del navegador, introducir la URL local del Wallbox indicada en la carta con los datos de acceso.
 - ➔ Se muestra la página de inicio de la aplicación web, con la posibilidad de iniciar sesión.
 3. Iniciar sesión en la aplicación web como usuario de servicio.
 4. En la navegación, seleccionar **Conexiones ▶ Ethernet**.
 - ➔ Se muestran la vista **Ethernet** y la dirección MAC correspondiente.

Información

La asignación automática de direcciones está activada de forma predeterminada. Para la introducción manual, debe desactivarse la opción **Asignación automática de direcciones (DHCP)**.

Conectar como cliente Wi-Fi

Información

El punto de acceso Wi-Fi también puede permanecer activo en modo Client.

El Wallbox ya está equipado con un firewall interno y mecanismos de seguridad para la comunicación de red basada en IP.

- Instalar el Wallbox solo en redes privadas y utilizar además un firewall.
- No es posible su puesta en marcha en redes Wi-Fi con protocolos no cifrados o que ya no cumplan con los estándares de seguridad actuales, como el WEP.

- ✓ Ha iniciado sesión como usuario de servicio en la aplicación web

1. En la navegación, seleccionar **Conexiones ▶ Wi-Fi**.
 - ➔ Se muestra la vista **Conexión Wi-Fi** con todas las redes Wi-Fi disponibles.
2. Seleccionar la red deseada e introducir la clave de red correspondiente.
3. Seleccionar **Conectar Wi-Fi**

Si la red deseada no se muestra en la lista de redes disponibles, también puede conectarse mediante la opción **Conectar manualmente a la red** con la introducción manual del SSID y de la clave de red.

Punto de acceso Wi-Fi

El Wallbox ofrece un punto de acceso Wi-Fi.

Información

Solo están autorizados los canales Wi-Fi permitidos según el identificador del país.

- ✓ Ha iniciado sesión como usuario de servicio en la aplicación web
- 1. En la navegación, seleccionar **Conexiones ▶ Punto de acceso**.
 - ➔ Se muestra la vista **Punto de acceso**.
- 2. Activar la opción **Punto de acceso** en caso necesario.
- 3. Introducir el **SSID** y la **Clave de red (contraseña)**.
- 4. Seleccione **Guardar PIN**.

Adaptar la configuración

Mostrar ajustes del sistema

- ✓ Ha iniciado sesión como usuario de servicio en la aplicación web.
- ▶ En la navegación, seleccionar **Información del sistema**.
 - ➔ En **Información del dispositivo** e **Información de red** se muestran todos los ajustes del sistema.

Cambiar contraseña

- ✓ Ha iniciado sesión como usuario de servicio en la aplicación web.
- ▶ En la navegación, seleccionar **Ajustes del Wall-box ▶ Contraseña**.
 - ➔ En la vista **Cambiar contraseña** se puede crear una nueva introduciendo la contraseña anterior.

Seleccionar idioma

- ✓ Ha iniciado sesión como usuario de servicio en la aplicación web.
- ▶ En la navegación, seleccionar **Ajustes del Wall-box ▶ Idioma**.
 - ➔ En la vista **Ajuste de idioma** se puede ajustar el idioma de la aplicación web.

Seleccionar fecha y hora

- ✓ Ha iniciado sesión como usuario de servicio en la aplicación web.
- ▶ En la navegación, seleccionar **Ajustes del Wall-box ▶ Fecha y hora**.
 - ➔ En la vista **Fecha y hora** se puede ajustar la zona horaria y el formato de fecha.

Configuración de unidades

- ✓ Ha iniciado sesión como usuario de servicio en la aplicación web.
- ▶ En la navegación, seleccionar **Ajustes del Wall-box ▶ Unidades**.
 - ➔ En la vista **Unidades** se pueden ajustar las unidades que se muestran en la aplicación web.

Ajustar el brillo de los LED

- ✓ Ha iniciado sesión como usuario de servicio en la aplicación web.
- ▶ En la navegación, seleccionar **Ajustes del Wall-box ▶ Brillo de los LED**.
 - ➔ En la vista **Brillo** se puede ajustar el brillo de los LED de la parte delantera del diseño mediante el control deslizante.

Puesta fuera de servicio y desmontaje

⚠️ ADVERTENCIA

Riesgo de muerte por desmontaje incorrecto

Los errores durante el desmontaje pueden provocar situaciones de peligro mortal o daños materiales significativos.

Tener en cuenta todas las indicaciones sobre el desmontaje.

Poner el Wallbox fuera de servicio

Antes de poner el Wallbox fuera de servicio, asegurarse de eliminar todos los datos personales y certificados.

► Para ello, tener en cuenta la sección "Puesta fuera de servicio" (eliminar el Wallbox de la aplicación My Porsche) del manual de instrucciones.

AVISO

El restablecimiento de los ajustes de fábrica mediante el interruptor giratorio solo puede ser realizado por personal especializado y cualificado.

Restablecer los ajustes de fábrica mediante el interruptor giratorio

1. Aflojar el tornillo del borde inferior del panel de diseño **3** ► (Fig. 38).
2. Deslizar el frontal de diseño hacia arriba para extraerlo de los rieles guía.
3. Aflojar los tornillos del borde izquierdo y derecho del marco de diseño **2** ► (Fig. 37).
4. Extraer el marco de diseño de la guía hacia delante.

5. Aflojar el tornillo del borde inferior de la tapa de la caja y abrir la tapa.
6. Anotar el ajuste del conmutador giratorio.
7. Ajustar el conmutador giratorio en la posición 2 o 3 ► Consulte el capítulo "Ajustar la corriente de carga" en la página 88.
8. Volver a fijar la tapa.
9. Restablecer la tensión de alimentación.
 - ➔ Tras conectar el Wallbox, este realiza automáticamente un restablecimiento de los ajustes de fábrica.

El restablecimiento correcto se indica mediante el parpadeo en azul de los tres LED.

10. Volver a desconectar la tensión de Wallbox.
11. Retirar de nuevo la tapa.
12. Ajustar el conmutador giratorio a la posición previamente anotada.
13. Montar la tapa, el marco de diseño y la parte delantera de diseño. ► Consulte el capítulo "Fin del montaje" en la página 88.
14. Volver a establecer la tensión de alimentación.
15. Una vez que el Wallbox vuelva a estar operativo, conéctelo a la aplicación web a través de Ethernet o Wi-Fi.

Restablecer los ajustes de fábrica mediante la aplicación web

- ✓ Ha iniciado sesión como usuario de servicio en la aplicación web.
1. En la navegación, seleccionar **Ajustes del Wallbox** ► **Ajustes de fábrica**.
 2. Seleccionar **Restablecer los ajustes de fábrica**.

Desmontar el Wallbox

⚠️ PELIGRO

Peligro de muerte por electrocución

En caso de contacto con componentes conductores de tensión, existe riesgo inmediato de muerte por electrocución.

En caso de emergencia, para subsanar averías o al realizar trabajos eléctricos en el Wallbox, respetar las siguientes reglas de seguridad:

- Desconectar la tensión del Wallbox.
- Verificar la ausencia de tensión.
- Proteger contra la reconexión.
- Conectar a tierra el Wallbox y cortocircuitarlo.
- Cubrir las piezas adyacentes que estén bajo tensión y asegurar la zona de peligro.

1. Cumplir las cinco reglas de seguridad enumeradas en la indicación de advertencia para garantizar la ausencia de tensión.
2. Retirar la parte delantera del diseño y el marco del diseño y abrir la tapa.
3. Desembornar correctamente los conductos de alimentación sin dejar residuos.
4. Retirar el Wallbox de los tornillos de fijación.
5. Almacenar o desechar el Wallbox.

AVISO

Para obtener información sobre cómo desecharlo, consultar el manual de instrucciones.

Datos técnicos

Datos sobre electricidad

	Porsche Wallbox PWB22E212	Porsche Wallbox PWB22E213	Legislación de calibración para Porsche Wallbox PWB221E223
Potencia	22 kW	22 kW	22 kW
Corriente nominal	32 A	32 A	32 A
Tensión de red	220-240/380-415 V	220-240/380-415 V	230/400 V
Frecuencia de la red	50/60 Hz	50/60 Hz	50/60 Hz
Potencia de carga modo 3	22 kW	22 kW	22 kW
Corriente de carga modo 3	3 x 32 A	3 x 32 A	3 x 32 A
Conexión a la red	3P, N, PE	3P, N, PE	3P, N, PE
Categoría de sobretensión (IEC60664)	III	III	III
Dispositivo de protección de corriente residual integrado	IΔN 6 mA DC	IΔN 6 mA DC	IΔN 6 mA DC
Enchufe de vehículo	Tipo 2	Tipo 2	Tipo 2
Tensión de impacto nominal Uimp.	4 kV	4 kV	4 kV
Tensión de aislamiento nominal	500 V	500 V	500 V
Corriente nominal de la combinación de dispositivos de conmutación	32 A	32 A	32 A
Corriente de cortocircuito condicional Icc	3 kA	3 kA	3 kA
Factor de carga nominal RDF	1	1	1

	Porsche Wallbox PWB22E212	Porsche Wallbox PWB22E213	Legislación de calibración para Porsche Wallbox PWB221E223
Forma de red	TT/TN trifásico y monofásico; IT monofásico	TT/TN trifásico y monofásico; IT monofásico	TT/TN trifásico y monofásico; IT monofásico
Clase de protección	I	I	I
Clasificación EMV	A/B	A/B	A/B

Ficha mecánica

	Porsche Wallbox PWB22E212	Porsche Wallbox PWB22E213	Legislación de calibración para Porsche Wallbox PWB221E223
Medidas (Al x An x Fo) (sin cable)	591,72 mm x 369,61 mm x 146,00 mm	591,72 mm x 369,61 mm x 146,00 mm	591,72 mm x 369,61 mm x 146,00 mm
Peso (sin cable)	6,5 kg	6,5 kg	6,5 kg
Peso (con cable)	9,8 kg	-	-
Longitud del cable de vehículo	7 m	-	-

Posibilidades de conexión

	Porsche Wallbox PWB22E212	Porsche Wallbox PWB22E213	Legislación de calibración para Porsche Wallbox PWB221E223
Cable de alimentación, sección nominal	5 x 6 mm ² /10 mm ²		
Cable de alimentación, zona de fijación	Rígido: 0,5 mm ² - 16 mm ²		
Par de apriete	1,5 Nm - 1,8 Nm		
Ethernet RJ45	Cat. 5/6/7		

Condiciones ambientales y de almacenamiento

	Porsche Wallbox PWB22E212	Porsche Wallbox PWB22E213	Legislación de calibración para Porsche Wallbox PWB221E223
Grado de protección	IP55	IP55	IP55
Resistencia a impactos	IK10	IK10	IK10
Grado de suciedad	3	3	3
Disposición	Al aire libre (protegido contra las inclemencias del tiempo) o en un edificio	Al aire libre (protegido contra las inclemencias del tiempo) o en un edificio	Al aire libre (protegido contra las inclemencias del tiempo) o en un edificio
Fijo/portátil	Fijo	Fijo	Fijo
Uso (según DIN EN 61439-7)	AEVCS	AEVCS	AEVCS
Diseño exterior	Fijación de pared	Fijación de pared	Fijación de pared

	Porsche Wallbox PWB22E212	Porsche Wallbox PWB22E213	Legislación de calibración para Porsche Wallbox PWB221E223
Temperatura ambiente	-25 °C a +45 °C	-25 °C a +45 °C	-25 °C a +45 °C
Temperatura de almacenamiento	-40 °C a +80 °C	-40 °C a +80 °C	-40 °C a +80 °C
Humedad ambiental durante el funcionamiento	Entre 5 % y 85 % sin condensación	Entre 5 % y 85 % sin condensación	Entre 5 % y 85 % sin condensación
Altura máxima de aplicación	2000 m sobre el nivel del mar	2000 m sobre el nivel del mar	2000 m sobre el nivel del mar

Placa de características

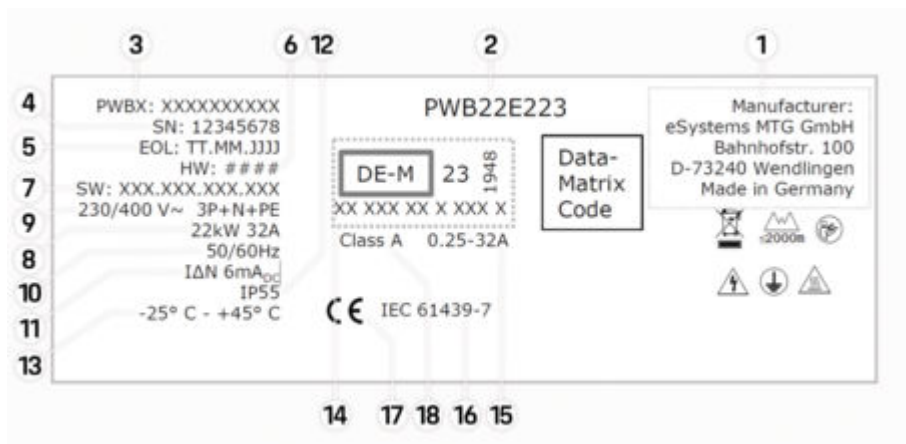

Fig. 40: Placa de características (ejemplo)

- 1 Fabricante
- 2 Nombre del modelo
- 3 Referencia de pieza

4	Número de serie
5	Fecha de fabricación
6	Estado del hardware
7	Versión de software
8	Potencia nominal y corriente nominal
9	Tensión nominal de la red
10	Frecuencia nominal de la red
11	Dispositivo de protección de corriente residual integrado
12	Protección de cuerpos extraños (grado de protección IP)
13	Temperatura ambiente nominal
14	Datos conforme a la certificación de calibración
15	Rango de corriente nominal del contador de corriente
16	Indicación según la Directiva de la UE 2014/35/UE
17	Indicación según la Directiva de la UE 2014/53/UE
18	Calibración de la clase de precisión

Información sobre la fabricación

Fecha de fabricación

Encontrará la fecha de fabricación del Wallbox en la placa identificativa tras la abreviatura "EOL".

Se muestra con el siguiente formato: Día.Mes.Año de producción

Fabricante del Wallbox

eSystems MTG GmbH
Bahnhofstraße 100
73240 Wendlingen
Alemania

Comprobaciones eléctricas

Si tiene preguntas sobre la comprobación eléctrica normativa de la infraestructura de carga (p. ej. VDE 0702), infórmese en

▷ <https://www.porsche.com/international/accessoriesandservice/porscheservice/vehicleinformation/documents/>
o en su Centro Porsche.

Declaración de conformidad

El Wallbox dispone de un sistema de radio.

El fabricante de este sistema declara que se corresponde con las indicaciones de uso de la Directiva 2014/53/UE.

El texto completo de la declaración de conformidad de la UE está disponible en la siguiente dirección de Internet:

▷ <http://www.porsche.com/international/accessoriesandservice/porscheservice/vehicleinformation/documents>

Open Source Software Notice

Se puede acceder a la información completa sobre la notificación de software de código abierto en la aplicación web.

✓ Sesión iniciada en la aplicación web.

1. En la navegación, seleccionar **Información del sistema**.
2. Seleccionar **Copyright**.

Índice alfabético

A

Activar/desactivar la supervisión de la toma de tierra	87
Advertencias de estructura	77
Ajustar la corriente de carga máxima	88
Ajustar la forma de red	87
Ajustar los LED (brillo)	94
Ajuste de la fecha	94
Ajuste de la hora	94
Aplicación web	
Cambiar contraseña	82
Contraseña inicial	82
Pérdida de la contraseña	82

C

Cambiar contraseña	94
Colocar el marco del diseño	89
Conectar el cable Ethernet	88
Conexión a la red eléctrica	
Cable de infraestructura	86
Conexión eléctrica	
Requisitos	84
Requisitos previos	84
Configuración de servicio	92
Como cliente Wi-Fi con la aplicación web	92
Mostrar	90
Por cable Ethernet con la aplicación web	92
Por Wi-Fi con la aplicación web	92
Configuración de unidades	94
Cualificación del personal	
Técnico electricista	81

D

Datos de acceso	
Aplicación web	82
Número de serie	82

Datos técnicos	
Condiciones del entorno y del almacenamiento	97
Ficha mecánica	97
Declaración de conformidad	102
Desmontar el Wallbox	95

F

Fabricante	102
Fecha de fabricación	102
Ficha técnica	
Datos eléctricos	97
Fijar el marco del diseño	89
Fijar la moldura	88

H

Herramienta	82
Herramienta necesaria	82

I

Información sobre la fabricación	102
----------------------------------	-----

L

Lugar de montaje	
Requisitos	83
Seleccionar	83

M

Montaje	
Efectuar	85
Preparar	85
Requisitos	83
Requisitos previos	83
Mostrar ajustes del sistema	94

N

Número de artículo del cargador	97
Número de serie	82, 100

O

Open Source Software Notice	102
-----------------------------	-----

P

Placa de características	100
Poner el Wallbox fuera de servicio	
Ajustes de fábrica	95
Primera puesta en marcha	
Configuración de servicio	90
PUK	
Cambiar contraseña	82
Pérdida	82
Punto de acceso Wi-Fi	
Iniciar sesión	93

S

Seleccionar idioma	94
Símbolos de este manual	77
Suministro	81

T

Tapa de la carcasa	
Sello	88

Informazioni sulle presenti istruzioni

Istruzioni

Prima del primo utilizzo, leggere e rispettare le informazioni delle presenti istruzioni.

A causa delle esigenze specifiche dei singoli Paesi, le informazioni contenute nelle sezioni dell'indice di questo manuale differiscono tra loro. Per essere sicuri di leggere la sezione dell'indice applicabile nel proprio Paese, confrontare il numero articolo del caricabatteria indicato nel capitolo "Dati tecnici" con il numero articolo presente sulla targhetta modello del caricabatteria.

Altre istruzioni

Per informazioni sull'installazione elettrica del caricabatteria Porsche, consultare le istruzioni di installazione.

Aggiornamento software

L'hardware di carica Porsche può essere aggiornato mediante aggiornamenti software. Gli aggiornamenti del manuale nei canali digitali assicurano che sia disponibile la descrizione aggiornata del proprio dispositivo.

Dopo un aggiornamento del manuale d'uso, i contenuti stampati possono differire dai contenuti digitali.

Equipaggiamento

Porsche si riserva la possibilità di apportare modifiche all'equipaggiamento e alla meccanica rispetto alle illustrazioni e alle descrizioni contenute nelle presenti istruzioni per via del continuo sviluppo delle vetture. Le varie versioni di allestimento non sono sempre inserite nella dotazione di serie oppure dipen-

dono dalle dotazioni dei Paesi. Per informazioni sulle possibilità di montaggio successivo rivolgersi a un Partner Porsche.

A causa delle norme vigenti nei singoli Paesi, l'equipaggiamento può differire dalla descrizione. Qualora il suo dispositivo fosse equipaggiato con accessori non descritti nel presente documento, il Suo Partner Porsche La informerà sull'uso corretto e sulla cura degli stessi.

Avvertenze e simboli

Nelle presenti istruzioni sono impiegati diversi tipi di avvertenze e simboli.

 **PERICOLO**

Lesioni gravi o mortali

La mancata osservanza di quanto indicato nelle avvertenze della categoria "Pericolo" può causare lesioni gravi o mortali.

 **AVVERTENZA**

Possibilità di lesioni gravi o mortali

La mancata osservanza di quanto indicato nelle avvertenze della categoria "Avvertenza" può causare lesioni gravi o mortali.

 **ATTENZIONE**

Possibilità di lesioni di media o lieve entità

La mancata osservanza di quanto indicato nelle avvertenze della categoria "Attenzione" può causare lesioni di media o lieve entità.

 **AVVISO**

Possibili danni materiali

La mancata osservanza di quanto indicato nelle avvertenze della categoria "Avviso" può causare danni materiali all'attrezzatura di carica.

Informazioni

Eventuali informazioni supplementari sono contrassegnate dalla parola "Informazioni".



Avvertenze ambientali

✓ Prerequisiti da soddisfare per utilizzare una funzione.

► Indicazione di utilizzo da seguire.

1. Le indicazioni di utilizzo vengono numerate nel caso si susseguano più passaggi.

2. Attenersi alle istruzioni sul display.

► Nota su dove reperire altre informazioni su un argomento.

Esclusione della responsabilità

Il codice QR è un marchio registrato di DENSO WAVE.

Ulteriori informazioni

Le istruzioni complete sono disponibili anche ai seguenti indirizzi web:



Fig. 41: Codice QR manual.porsche.com

- manual.porsche.com
- my.porsche.com

Italiano

Informazioni generali sulla sicurezza	107
Qualifica del personale	108
Panoramica	
Fornitura.....	108
Attrezzi necessari.....	109
Requisiti e prerequisiti	
Requisiti generali.....	110
Scelta della posizione di montaggio.....	110
Collegamenti dei cavi e alimentazione elettrica.....	111
Montaggio	112
Collegamento alla rete elettrica.....	113
Alimentazione di corrente.....	114
Collegamento alla rete.....	115
Fine del montaggio.....	115
Messa in funzione	117
Configurazione	119
Adattamento della configurazione	121
Messa fuori servizio e smontaggio	122
Dati tecnici	
Targhetta modello.....	127
Informazioni sulla produzione.....	129
Indice analitico	130

Informazioni generali sulla sicurezza

Informazioni

A seconda della località, l'allacciamento delle apparecchiature di carica per vetture elettriche è soggetto a registrazione.

- ▶ Prima di eseguire l'allacciamento, controllare l'obbligo di notifica e le condizioni generali legali per l'uso
-

Qualifica del personale

⚠️ AVVERTENZA

Pericolo di lesioni e di danni materiali in caso di qualifica insufficiente del personale

Ciò può comportare lesioni gravi e danni materiali.

L'installazione elettrica può essere effettuata solo da persone che dispongono di conoscenze e competenze elettrotecniche (elettrotecnici). Queste persone devono dimostrare di possedere le competenze necessarie per l'installazione di impianti elettrici e dei relativi componenti sostenendo una prova. Con un'installazione non conforme si mette in pericolo la propria vita e quella degli utenti dell'impianto elettrico. e si rischia di causare danni materiali seri, ad esempio a causa di un incendio. Si risponde personalmente davanti alla legge di eventuali danni a cose e persone.

Requisiti dell'elettrotecnico:

- Capacità di riconoscere i rischi ed evitare possibili pericoli dovuti all'elettricità, dovuti alla formazione e all'esperienza
- Qualifica professionale che consente di eseguire lavori su apparecchi elettrotecnici
- Capacità di scelta dell'attrezzo idoneo, dei dispositivi di misurazione e di eventuali dispositivi di protezione individuale
- Capacità di valutazione dei risultati della misurazione
- Capacità di scelta del materiale necessario per l'installazione di impianti elettrici per garantire condizioni di disinserimento
- Conoscenza dei tipi di protezione IP
- Conoscenza del montaggio del materiale necessario per l'installazione di impianti elettrici

- Conoscenza del tipo di rete di alimentazione (sistema TN, IT e TT) e delle relative condizioni di collegamento (messa a terra del neutro classica, collegamento a terra, misure aggiuntive necessarie ecc.)
- Conoscenza delle norme generali e specifiche in materia di sicurezza e prevenzione degli infortuni, nonché delle misure di protezione antincendio
- Conoscenza delle disposizioni e norme elettrotecniche e delle disposizioni di legge nazionali

Panoramica

Fornitura

Controllo della fornitura

1. Controllare che tutti i componenti siano inclusi nella fornitura e che non siano danneggiati.
2. In caso di danni o componenti mancanti, rivolgersi a un Partner Porsche.

La fornitura comprende:

Wallbox Porsche, composta da:

- Scatola
- Coperchio della scatola
- Telaio di design
- Parte frontale del design
- Cavo vettura tipo 2 (non Porsche Wallbox con presa di carica)

Piastra di montaggio

Maschera forata

Sigillo utente

Cartella, incluse istruzioni per l'uso e l'installazione, lettera con i dati di accesso, volantino dei servizi di installazione

Materiale di installazione

Avvitamento a parete	Quantità
Boccola da 8 mm per avvitamento a muro	3
Vite Spax 6x60 acciaio legato	3

Avvitamento della scatola alla piastra di montaggio	Quantità
Vite M6x22 acciaio legato	5
Tappi di chiusura	3
Vite 5x20 T25 testata in acciaio legato (avvitamento coperchio alla scatola)	1
Vite 5x20 T25 testata in acciaio legato (avvitamento del telaio di design)	2
Vite 5x20 T25 testata in acciaio legato (avvitamento parte frontale del design)	1

Guarnizione del cavo	Quantità
Piastra passacavi KEL-SCDP 50	1
Piastra passacavi KEL-DP 20-4-1	1

Informazioni

- Un connettore di rete RJ45 deve essere messo a disposizione dall'installatore.
- Nella fornitura possono essere incluse più viti di quelle necessarie.

Attrezzi necessari

Attrezzo	Numero
Trapano/Martello	1
Cacciavite Torx (TX25)	1
Cacciavite a taglio 0,3 x 2 mm	1
Attrezzo di spelatura	1
Nastro dimensionale/basamento in pollici	1
Livella a bolla d'aria	1
Pinzette	1

Lettera con i dati di accesso

Alla Wallbox è allegata una lettera con i dati di accesso che contiene tutti i dati necessari per la Wallbox e l'Web Application.

- ▶ Conservare la lettera con i dati di accesso.

Informazioni

I dati di accesso validi alla consegna, come il PUK preimpostato e la password iniziale, possono essere richiesti al Partner Porsche in caso di smarrimento.

- Tenere a portata di mano il numero di serie della Wallbox

La lettera con i dati di accesso contiene i dati seguenti:

Denominazione	Significato
Serial Number	Numero di serie della Wallbox
Hotspot Name (SSID)	Nome hotspot della Wallbox
Hotspot Password	Password per l'hotspot della Wallbox
Local Standard User Password	Password iniziale dell'utente privato
	La password viene utilizzata per accedere alla Web Application.
	In caso di smarrimento della password iniziale:
	▶ rivolgersi a un Partner Porsche
	In caso di smarrimento di una password autoassegnata:
	▶ ripristinare le impostazioni di fabbrica della Wallbox per riattivare la password iniziale

Denominazione	Significato
Local Service User Password	Password iniziale del Servizio clienti
Local Wallbox URL	URL per accedere all'app Web URL
PUK	Codice di sblocco personale

Requisiti e prerequisiti

Requisiti generali

Prima di montare il Porsche Wallbox, è necessario soddisfare e controllare i seguenti requisiti.

- L'installazione della Wallbox deve essere eseguita da personale specializzato (tecnico specializzato in elettronica).
- Calcolare il carico elettrico massimo dell'installazione per determinare la corrente massima della Wallbox.
- Assicurarsi che la caduta di tensione attraverso il cavo di alimentazione diventi minima.
- Utilizzare solo cavi in rame per il collegamento della Wallbox.
- Assicurarsi che siano presenti tutte le autorizzazioni per il collegamento della Wallbox.
- Verificare i requisiti locali con un elettrotecnico e attenersi alle disposizioni vigenti.
- Utilizzare solo connettori e cavi conformi alle normative locali, in modo che la Wallbox possa essere azionata con la massima corrente possibile.
- Utilizzare le protezioni per il collegamento elettrico. Installare l'interruttore di protezione cavo e l'interruttore di corrente di guasto sulla Wallbox in base alla corrente massima che si verifica.

Scelta della posizione di montaggio



PERICOLO

Scosse elettriche, incendi

L'utilizzo improprio della Wallbox o la mancata osservanza delle avvertenze per la sicurezza possono causare cortocircuiti, scosse elettriche, esplosioni, incendi o ustioni.

- ▶ Non montare la Wallbox in zone potenzialmente esplosive.
- ▶ Prima di montare la Wallbox, assicurarsi che non vi siano cavi elettrici nella zona dei fori di fissaggio da praticare.
- ▶ Per ridurre il rischio di esplosioni, in particolare nei garage, assicurarsi che durante la carica l'unità di comando si trovi ad almeno 100 cm di altezza rispetto al pavimento.
- ▶ Prestare attenzione alle disposizioni vigenti in materia di impianti elettrici, alle misure antincendio, alle norme antinfortunistiche e alle vie di fuga nel luogo in cui avviene l'installazione.

La Porsche Wallbox è progettata per il montaggio in ambienti interni ed esterni. La scelta di una posizione appropriata deve avvenire tenendo presente i seguenti criteri:

- La Wallbox è adatta esclusivamente per l'utilizzo fisso, per il montaggio su una parete sufficientemente stabile.
- Installare la Wallbox in un'area coperta e protetta dai raggi solari diretti e dalle precipitazioni (ad esempio all'interno di un garage).
- La distanza da terra e dal soffitto deve essere determinata tenendo conto delle norme e delle prescrizioni nazionali, in modo tale da assicurare un utilizzo confortevole.

- Selezionare la distanza dalle pareti laterali in modo che il cavo di carica della vettura possa ancora essere inserito.
- Non montare la Wallbox sotto oggetti appesi.
- La Wallbox non deve essere montata in stalle o luoghi in cui vi siano esalazioni di gas ammoniacali.
- Montare la Wallbox su una superficie liscia.
- Per garantire un fissaggio sicuro, prima del montaggio controllare la struttura del muro.
- Utilizzare un materiale di fissaggio adeguato in base alle condizioni della parete.
- Installare la Wallbox nelle immediate vicinanze dell'area dove generalmente si parcheggia la vettura. A tale riguardo, tenere conto dell'allineamento della vettura stessa.
- La Wallbox deve essere montata in modo che non si trovi in corrispondenza di condutture e che il cavo di carica non incroci condutture.

Per rispettare i requisiti dei valori limite di esposizione alle radiazioni (1999/519/CE), il dispositivo deve essere installato in modo da mantenere una distanza minima di 20 cm tra il dispositivo e le persone.

Per assicurare una carica continua con il caricabatteria, l'installatore, l'elettrotecnico, è tenuto a osservare le indicazioni e le raccomandazioni seguenti:

- Prima dell'installazione verificare se, con l'impianto domestico esistente, la potenza aggiuntiva necessaria per la carica di una vettura può

essere disponibile in modo continuo. Eventualmente, proteggere l'impianto domestico con un sistema di gestione energetica.

- Utilizzare preferibilmente la Wallbox in reti elettriche con collegamento a massa. Il conduttore deve essere installato correttamente.
- Porsche consiglia di incaricare un Partner Assistenza Porsche certificato per evitare incertezze nell'installazione domestica.

Collegamenti dei cavi e alimentazione elettrica

Cavo di alimentazione elettrico

AVVISO

Rispettare le norme locali del gestore della rete elettrica.

La Wallbox necessita di un cavo di alimentazione dedicato. Devono essere quindi soddisfatti i seguenti prerequisiti:

- ▶ Il cavo di alimentazione separato deve soddisfare le prescrizioni generali relative alla guida dei cavi, alla posa dei cavi e alla tecnologia dell'edificio.
- ▶ La Wallbox richiede un **interruttore di protezione da corrente di guasto esterno (almeno RCD tipo A)**. Sul lato del dispositivo è integrato un **dispositivo di protezione dalla corrente di guasto CC (6 mA)** secondo IEC 62955.
- ▶ Il **cavo di alimentazione elettrico** per la Wallbox deve essere protetto da un **interruttore differenziale (RCD tipo A)** nell'installazione.
- ▶ La wallbox è prevista per il collegamento e il funzionamento di una tensione di rete di 230 V (monofase) o 400 V (monofase) 50/60 Hz.

- ▶ Assicurarsi che la tensione nominale e la corrente nominale della Wallbox soddisfino le indicazioni per la rete elettrica locale, in modo da non superare la corrente nominale del cavo di alimentazione durante il processo di ricarica.
- ▶ L'impianto a bassa tensione deve essere montato in conformità con **VDE 0100** o con le **norme locali**.
- ▶ Deve essere presente l'**interruttore di protezione cavi** (monofase o trifase) in base al cablaggio e alla potenza del dispositivo Wallbox (vedere la targhetta dati e dati tecnici).

Montaggio

Preparazione del montaggio

⚠ PERICOLO

Pericolo durante il montaggio e l'installazione

Se durante il montaggio e l'installazione i componenti vengono danneggiati, sussiste il pericolo di lesioni gravi.

- ▶ Impostare altri lavori.
- ▶ Informare l'assistenza tecnica.

⚠ PERICOLO

Pericolo di lesioni a causa di scosse elettriche

Assicurare ogni Wallbox installata con un interruttore differenziale (almeno RCD tipo A).

⚠ ATTENZIONE

Possibile danno al cavo a nastro piatto

In caso di procedura non prudente, il cavo a nastro piatto può danneggiarsi (vedere immagine 6).

Eseguire con cautela le operazioni di montaggio e installazione.

Prima di iniziare i lavori di montaggio, assicurarsi che siano soddisfatte tutte le condizioni.

1. Identificare in modo univoco la versione Wallbox mediante il nome del modello sulla targhetta identificativa sulla copertura esterna.

Per l'identificazione sono rilevanti in particolare la denominazione del modello e i valori sotto indicati per il collegamento di rete (tensione di rete, corrente, frequenza). ▶ Fare riferimento al capitolo "Dati tecnici" a pagina 124.

2. Avvolgere il cavo dell'infrastruttura su una lunghezza di 25 cm.

La lunghezza minima dopo la sezione rivestita dipende dalla direzione da cui proviene il cavo dell'infrastruttura: inferiore, posteriore, superiore.

- **Cavo dal basso:** Condurre il cavo direttamente all'apertura dell'alloggiamento prevista **1** ▶ (Fig. 42).

La lunghezza libera del cavo, inclusa la sezione rivestita (25 cm), deve essere di 41 cm.

- **Cavo dalla parte posteriore:** Posizionare l'uscita del cavo dalla parete all'altezza del fissaggio in basso a sinistra **1** ▶ (Fig. 42).

La lunghezza libera del cavo, inclusa la sezione rivestita (25 cm), deve essere di 36 cm.

- **Cavo dall'alto:** La lunghezza libera del cavo, inclusa la sezione rivestita (25 cm), deve essere di 83 cm.

3. Si applica a: Wallbox Porsche omologata:
Controllare che il sigillo sulla targhetta di identificazione e il marchio del produttore siano presenti e non siano danneggiati.

Montaggio della Wallbox

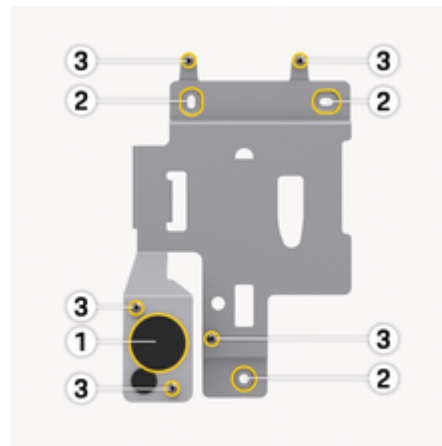

Fig. 42: Piastra di montaggio

1. Contrassegnare i fori di fissaggio in base alla dima di foratura sulla parete **2** ▶ (Fig. 42).
2. Praticare i fori di fissaggio nella parete come illustrato.
3. Inserire il tassello (8 mm) per le viti Spax (6x60 acciaio legato).
– oppure –
Selezionare un materiale di fissaggio adeguato in base alle caratteristiche della parete.
4. Fissare la piastra di montaggio con le viti **2** ▶ (Fig. 42).

5. Forare la guida di scorrimento del cavo (KEL-SCDP 50) con un cacciavite a taglio e tagliare con un tronchese laterale la quota necessaria in base alla tabella della sezione.
Il punto previsto per l'inserimento del cavo (KEL-SCDP 50) è già perforato.
Anello a membrana e diametro del cavo
 - Anello a membrana A: Diametro del cavo 10-18 mm
 - Anello a membrana B: Diametro del cavo 18-22 mm
 - Anello a membrana C: Diametro del cavo 22-24 mm
 - Anello a membrana D: Diametro del cavo 24-26 mm
 - Anello a membrana E: Diametro del cavo 26-28 mm
 - Anello a membrana F: Diametro del cavo >28 mm
6. Inserire il passacavo (KEL-SCDP 50) in modo che i labbri di tenuta interni ed esterni circondino il bordo.
7. Tirare il cavo dell'infrastruttura attraverso il passacavo 1 ► (Fig. 42).
8. Il passaggio del cavo KEL-DP 20/4-1 è necessario a causa della tenuta, anche se non viene utilizzato alcun cavo Ethernet.
Per l'installazione del cavo Ethernet, montare il passacavo (KEL-DP 20/4-1) dall'esterno verso l'interno sulla fessura dell'alloggiamento predisposta (foro sinistro sotto 1 ► (Fig. 42)) per garantire la tenuta.
9. *Facoltativo*: Far passare il cavo Ethernet (senza connettore) attraverso il passacavo.

- Applicare la guaina termoretraibile sul cavo Ethernet.
- Applicare il connettore RJ45.
L'estremità del tubo termoretraibile deve essere a filo con il connettore RJ45.
- Calettare la guaina termoretraibile con l'ausilio di una pistola termica.
In alternativa, evitare lo scivolamento delle fascette di cablaggio.

10. Fissare la Wallbox alla piastra di montaggio con cinque viti di fissaggio 3 ► (Fig. 42).
11. *Facoltativo*: Collegare il cavo Ethernet ► Fare riferimento al capitolo "Collegamento alla rete" a pagina 115.
12. Sigillare le viti di fissaggio con guarnizioni in gomma.

Collegamento alla rete elettrica



PERICOLO

Pericolo di vita a causa di scosse elettriche

In caso di contatto con componenti sotto tensione sussiste il pericolo immediato di morte a causa di scosse elettriche.

In caso di emergenza o per la risoluzione dei problemi o in caso di lavori elettrici sulla Wallbox, **attenersi alle seguenti regole di sicurezza.**

- Disinserire la tensione della Wallbox.
- Determinare l'assenza di tensione.
- Assicurare la protezione contro il reinserimento.
- Mettere a terra la Wallbox e metterla in cortocircuito.
- Coprire i componenti adiacenti sotto tensione e assicurare la zona di pericolo.



PERICOLO

Pericolo di morte a causa di un collegamento errato

Se il cavo di alimentazione elettrica viene collegato in modo errato, sussiste il pericolo immediato di morte a causa di scosse elettriche.

- Attenersi allo schema di collegamento.
- Assegnare correttamente i colori dei cavi.
- Rispettare le disposizioni locali.
- Per il mercato britannico, si applicano requisiti aggiuntivi per l'installazione quando la Wallbox viene alimentata da una rete TN-C-S. L'installazione può richiedere un dispositivo esterno aggiuntivo che possa soddisfare e garantire il rilevamento e l'isolamento dei guasti PEN in base a BS7671. In questi casi, assicurarsi che tali requisiti vengano soddisfatti.

Informazioni

La Wallbox può essere collegata in **monofase** o **trifase**, vedere Regolazione dell'alimentazione di corrente della configurazione di rete.

Durante il collegamento del cavo dell'infrastruttura, osservare lo schema di collegamento ► (Fig. 43), ► (Fig. 44).

Collegamento del cavo dell'infrastruttura (trifase)



Fig. 43: Morsetti di collegamento (trifase)

1. Isolare i cavi a una lunghezza di 12 mm.
2. Assegnare correttamente i colori e inserirli nei morsetti da sinistra a destra nel seguente ordine:
 - 1 L1
 - 2 L2
 - 3 L3
 - 4 N (blu)

5 PE (verde/giallo)

3. Serrare i morsetti a vite sul lato anteriore a una coppia di 1,65 Nm +/-8 %.

Collegamento del cavo dell'infrastruttura (monofase)



Fig. 44: Morsetti di collegamento (monofase)

1. Isolare i cavi a una lunghezza di 12 mm.
2. Inserire i morsetti di collegamento da sinistra a destra nel seguente ordine:

Rete TT/TN:

- 1 L1
- 2 N (blu)
- 3 PE (verde/giallo)

Rete IT:

- 1 L1 (nero) nel morsetto 3 (marrone)
- 2 N (blu) nel morsetto 2 (blu)

3 PE (verde/giallo) nel morsetto 1 (verde/giallo)

3. Serrare i morsetti a vite sul lato anteriore a una coppia di 1,65 Nm +/-8 %.

Alimentazione di corrente

Attivazione/disattivazione del controllo di messa a terra



PERICOLO

Pericolo di vita a causa di scosse elettriche

L'utilizzo della Wallbox senza monitoraggio attivo della messa a terra può causare scosse elettriche, cortocircuiti, incendi, esplosioni o ustioni.

Disattivare il monitoraggio della messa a terra solo in reti elettriche prive di collegamento a massa.

Regolazione della configurazione della rete



AVVERTENZA

Eseguire l'impostazione della configurazione della rete solo quando la Wallbox è staccata dalla tensione.



Fig. 45: Interruttore DIP

Impostazione dell'interruttore DIP

- Ribaltare l'interruttore DIP a sinistra o a destra con una pinza.

DIP1 (in basso)	DIP2 (in alto)	Impostazione
lato de- stro (OFF)	lato destro (OFF)	trifase, monitoraggio messa a terra attivato
lato sini- stro (ON)	lato destro (OFF)	trifase, monitoraggio messa a terra spento
lato de- stro (OFF)	lato sini- stro (ON)	monofase, monitoraggio messa a terra attivato
lato sini- stro (ON)	lato sini- stro (ON)	monofase, monitoraggio messa a terra spento

Regolazione della corrente di carica

⚠ AVVERTENZA

Eseguire l'impostazione della corrente di carica solo quando la Wallbox è staccata dalla tensione.



Fig. 46: Interruttore rotante

- Regolare la corrente di carica della Wallbox in base alla protezione del cavo lato edificio e alla potenza nominale della Wallbox sull'interruttore rotante con un cacciavite 0,3 x 2 mm. ► (Fig. 46)

Posizione	Valore
F	32 A
E	30 A
D	25 A
C	20 A
B	16 A
A	15 A
9	13 A
8	10 A
7	8 A
6	6 A
2 e 3	Ripristino delle impostazioni di fabbrica della Wallbox Per poter caricare, impostare l'interruttore sulla corrente di carica massima rilevata di recente
Tutte le altre posizioni	Riservato per applicazioni future

Collegamento alla rete

Collegamento del cavo Ethernet (opzionale)

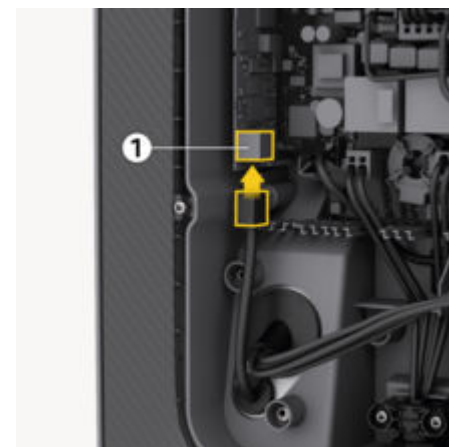

1. Montare il connettore sul cavo Ethernet.
2. Inserire dal basso nella porta.

⚠ ATTENZIONE

Danni alla Wallbox

La tenuta è garantita solo se il connettore viene crimpato nella Wallbox.

Fine del montaggio

Montaggio del coperchio

1. Agganciare il coperchio con la guarnizione in espanso integrata e premerlo.
2. Avvitare e serrare le viti 5x20 T25 sul bordo inferiore del coperchio.

Fissaggio del telaio di design



Fig. 47: Fissaggio telaio di design

1. Inserire il telaio di design nella guida.
2. Fissare a sinistra e a destra rispettivamente con una vite 5x20 T25.

Applicazione del sigillo utente

Si applica a: Wallbox Porsche omologata
Sigillare una delle viti sul coperchio con il sigillo per l'utente fornito.

i Informazioni

Il sigillo del produttore rotondo e rettangolare, nonché il sigillo utente non devono essere danneggiati. Altrimenti la conformità alla normativa di taratura decade.

Applicazione della parte anteriore del design

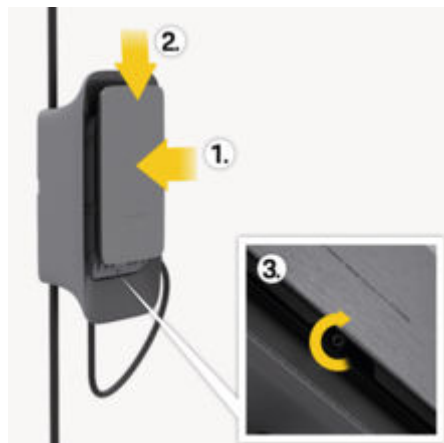

Fig. 48: Fissaggio della parte frontale del design

1. Inserire la parte anteriore del design nelle guide di scorrimento laterali.
2. Fissare nella guida spingendo leggermente verso il basso.
3. Fissarla con la vite al bordo inferiore.

Messa in funzione

⚠ PERICOLO

Pericolo di lesioni a causa del sensore RFID per le persone con pacemaker o defibrillatore

Se si porta un pacemaker, mantenere una distanza di almeno 60 cm dal sensore RFID sul pannello anteriore.

Se si porta un defibrillatore, mantenere una distanza di almeno 40 cm dal sensore RFID sul pannello anteriore.

Alla prima messa in funzione e negli intervalli di manutenzione prescritti è necessario eseguire un controllo secondo DIN VDE 0100 o le norme nazionali vigenti.

i Informazioni

In base alla produzione, la versione del contatore elettrico integrato non è pari a 0 kWh.

Esecuzione della configurazione dell'assistenza

⚠ ATTENZIONE

Wallbox difettosa

Una Wallbox con guasto attivo non è completamente funzionante. Un guasto attivo si verifica quando il LED  della condizione di esercizio si illumina di rosso.

i Informazioni

La configurazione dell'assistenza deve avvenire senza collegamento alla vettura.



La Wallbox è attivata non appena viene alimentata di corrente.













- ▶ Attivazione della Wallbox
- ▶ I LED si accendono in sequenza.



Fig. 49: Parte frontale del design dell'unità di comando

- 1 Spia di controllo backend
- 2 Spia di controllo autorizzazione
- 3 Sensore di luminosità
- 4 Interruttore di accensione/spengimento

Indicatore	Significato
 bianco	Wallbox attivata e pronta per l'uso
 Lampeggiante bianco	Collegamento in corso
 Verde	Processo di ricarica completato

Indicatore	Significato
 Lampeggiante verde	Caricamento della vettura in corso
 Lampeggiante veloce blu	Pausa di carica (ISO)
 Arancione	Riavvio della Wallbox necessario
 Lampeggiante arancione	Wallbox avviata
 Rosso	Errore di carica
 bianco	Autenticazione richiesta
 Verde (2-4 sec.)	Autenticazione riuscita
 Rosso lampeggiante (2-4 sec.)	Autenticazione non riuscita
 Rosso	Guasto modulo
 bianco	Nessuna connessione backend possibile
  bianco	La Wallbox viene ripristinata alle impostazioni di fabbrica

Indicatore	Significato
⏻ Lampeggiante blu	

Configurazione

Configurazione dell'assistenza

Per eseguire la configurazione dell'assistenza, è possibile connettersi alla Wallbox:

- Tramite WiFi
- Tramite Ethernet

Configurazione con app Web tramite Wi-Fi

Collega tramite hotspot Wi-Fi

- ✓ Wallbox CA installata e pronta per la messa in esercizio
 - ✓ Rete LTE disponibile
 - ✓ La lettera con i dati di accesso è disponibile
1. Visualizza i dispositivi Wi-Fi disponibili sul dispositivo mobile (ad es. laptop o tablet).
 2. Selezionare la Wallbox con il nome dell'hotspot (SSID) dalla lettera con i dati di accesso nell'elenco dei dispositivi Wi-Fi disponibili.
 3. Stabilire il collegamento con la Wallbox.
 4. Inserire la password dell'hotspot della Wallbox dalla lettera con i dati di accesso.
 5. Dopo aver stabilito correttamente la connessione, aprire il browser.
 6. Nella barra degli indirizzi del browser, inserire l'URL della Wallbox locale dalla lettera con i dati di accesso.
 - ➔ La pagina iniziale dell'app Web viene visualizzata con la possibilità di accedere.

Se non è stato possibile stabilire una connessione, controllare i seguenti passaggi:

1. Portare il laptop o il tablet più vicino alla Wallbox.
2. Controllare il modulo Wi-Fi del laptop o tablet, nonché la connessione alla rete o Internet.
3. Controllare le impostazioni di sicurezza del laptop o tablet (ad esempio, il firewall, le impostazioni di rete).

Se richiesto, confermare la Wallbox come dispositivo affidabile.
4. Prestare attenzione all'esatta scrittura (maiuscole e minuscole) dei dati di accesso (password e nome host).

Collegamento tramite Ethernet

- ✓ Cavo Ethernet installato
1. Collegare la Wallbox alla rete mediante un cavo Ethernet corrispondente.

Eventualmente controllare la configurazione di rete, se lo switch utilizzato lo richiede per i nuovi partecipanti alla rete.
 2. Nella barra degli indirizzi del browser, inserire l'URL della Wallbox locale dalla lettera con i dati di accesso.
 - ➔ La pagina iniziale dell'app Web viene visualizzata con la possibilità di accedere.
 3. Accedere all'app Web come utente dell'assistenza.
 4. Nella navigazione, selezionare **Connessioni ▶ Ethernet**.
 - ➔ Vengono visualizzate la vista **Ethernet** e il relativo indirizzo MAC.

Informazioni

L'assegnazione automatica degli indirizzi è attivata per impostazione predefinita. Per un'immissione manuale è necessario disattivare l'opzione **Assegnazione automatica indirizzi (DHCP)**.

Collega come client Wi-Fi

Informazioni

L'hotspot Wi-Fi può rimanere attivo anche in modalità Client.

La Wallbox è già dotata di un firewall interno e di meccanismi di sicurezza per la comunicazione di rete basata su IP.

- Installare la Wallbox solo su reti private e utilizzare anche lì un firewall.
- Non è possibile utilizzare il Wi-Fi con protocolli non codificati o non più conformi agli standard di sicurezza attuali, come WEP.

✓ Registrato come utente dell'assistenza nell'app Web

1. Nella navigazione, selezionare **Connessioni ▶ Wi-Fi**.
 - ➔ Viene visualizzata la vista **Connessione Wi-Fi** con tutte le reti Wi-Fi disponibili.
2. Selezionare la rete desiderata e immettere la chiave di rete corrispondente.
3. Selezionare **Collega Wi-Fi**

Se la rete desiderata non viene visualizzata nell'elenco delle reti disponibili, è possibile collegarla anche con l'opzione **Collega manualmente alla rete** mediante l'immissione manuale dell'SSID e della chiave di rete.

Hotspot Wi-Fi

La Wallbox offre un hotspot Wi-Fi.



Informazioni

Sono abilitati solo i canali Wi-Fi consentiti in base all'identificazione del Paese.

- ✓ Registrato come utente dell'assistenza nell'app Web
- 1. Nella navigazione, selezionare **Connessioni ▶ Hotspot**.
 - ➔ Viene visualizzata la vista **Hotspot**.
- 2. Se necessario, attivare l'opzione **Hotspot**.
- 3. Inserire l'**SSID** e la **chiave di rete (password)**.
- 4. Selezionare **Salva**.

Adattamento della configurazione

Visualizzazione delle impostazioni di sistema

- ✓ Registrato come utente dell'assistenza nell'app Web.
- ▶ Nella navigazione selezionare **Informazioni di sistema**.
 - ➔ In **Informazioni del dispositivo** e **Informazioni di rete** vengono visualizzate tutte le impostazioni di sistema.

Modifica della password

- ✓ Registrato come utente dell'assistenza nell'app Web.
- ▶ Nella navigazione, selezionare **Impostazioni Wallbox ▶ Password**.
 - ➔ Nella vista **Modifica password** è possibile assegnarne una nuova immettendo la password precedente.

Seleziona lingua

- ✓ Registrato come utente dell'assistenza nell'app Web.
- ▶ Nella navigazione, selezionare **Impostazioni Wallbox ▶ Lingua**.
 - ➔ Nella vista **Impostazioni lingua** è possibile impostare la lingua dell'app Web.

Selezionare data e ora

- ✓ Registrato come utente dell'assistenza nell'app Web.
- ▶ Nella navigazione, selezionare **Impostazioni Wallbox ▶ Data e ora**.
 - ➔ Nella vista **Data e ora** è possibile impostare il fuso orario e il formato della data.

Impostazione delle unità

- ✓ Registrato come utente dell'assistenza nell'app Web.
- ▶ Nella navigazione, selezionare **Impostazioni Wallbox ▶ Unità**.
 - ➔ Nella vista **Unità** è possibile impostare le unità visualizzate nell'app Web.

Imposta luminosità LED

- ✓ Registrato come utente dell'assistenza nell'app Web.
- ▶ Nella navigazione, selezionare **Impostazioni Wallbox ▶ Luminosità LED**.
 - ➔ Nella vista **Luminosità** è possibile regolare la luminosità dei LED sulla parte anteriore del design mediante il cursore.

Messa fuori servizio e smontaggio

⚠️ AVVERTENZA

Pericolo di morte a causa di smontaggio errato

I guasti allo smontaggio possono causare situazioni potenzialmente letali o gravi danni materiali.

Attenersi a tutte le avvertenze per lo smontaggio.

Messa fuori servizio della Wallbox

Prima di mettere fuori servizio la Wallbox, è necessario assicurarsi che tutti i dati personali e i certificati siano stati cancellati.

► A tal fine, consultare la sezione Messa fuori servizio (cancellazione della Wallbox tramite l'app My Porsche) nelle istruzioni per l'uso.

AVVISO

Il ripristino delle impostazioni di fabbrica mediante l'interruttore rotante può essere eseguito solo da personale qualificato.

Impostazioni di fabbrica mediante l'interruttore rotante

1. Allentare le viti sul bordo inferiore della parte frontale del design 3 ► (Fig. 48).
2. Far scorrere la parte frontale del design verso l'alto e fuori dalle guide di scorrimento.
3. Allentare le viti sul bordo sinistro e su quello destro del telaio di design 2 ► (Fig. 47).
4. Far scorrere il telaio di design in avanti e fuori dalla guida.
5. Allentare le viti sul bordo inferiore del coperchio della scatola e aprire il coperchio.

6. Annotare la regolazione dell'interruttore rotante.
7. Impostare l'interruttore rotante in posizione 2 o 3 ► Fare riferimento al capitolo "Regolazione della corrente di carica" a pagina 115.
8. Fissare nuovamente il coperchio.
9. Ripristinare nuovamente la tensione di alimentazione.
 - ➔ Dopo la sua attivazione la Wallbox esegue autonomamente il ripristino delle impostazioni di fabbrica.

Il ripristino eseguito con successo viene indicato mediante la pulsazione blu di tutti e tre i LED.

10. Staccare nuovamente la tensione della Wallbox.
11. Rimuovere nuovamente il coperchio.
12. Impostare l'interruttore rotante sulla posizione annotata in precedenza.
13. Montare il cofano, la cornice e la parte frontale del design. ► Fare riferimento al capitolo "Fine del montaggio" a pagina 115.
14. Ripristinare la tensione di alimentazione.
15. Una volta che la Wallbox è di nuovo pronta per l'uso, collegarla all'app Web mediante Ethernet o Wi-Fi.

Impostazioni di fabbrica tramite l'app Web

- ✓ Registrato come utente dell'assistenza nell'app Web.
1. Nella navigazione, selezionare **Impostazioni Wallbox ► Impostazioni di fabbrica**.
 2. Selezionare **Ripristina impostazioni di fabbrica**.

Smontaggio della Wallbox

⚠️ PERICOLO

Pericolo di vita a causa di scosse elettriche

In caso di contatto con componenti sotto tensione sussiste il pericolo immediato di morte a causa di scosse elettriche.

In caso di emergenza o per la risoluzione dei problemi o in caso di lavori elettrici sulla Wallbox, attenersi alle seguenti regole di sicurezza:

- Disinserire la tensione della Wallbox.
- Determinare l'assenza di tensione.
- Assicurare la protezione contro il reinserimento.
- Mettere a terra la Wallbox e metterla in cortocircuito.
- Coprire i componenti adiacenti sotto tensione e assicurare la zona di pericolo.

1. Eseguire tutte e cinque le regole di sicurezza elencate nell'avvertenza per garantire l'assenza di tensione.
2. Rimuovere la parte anteriore del design, il telaio di design e aprire il coperchio.
3. Scollegare correttamente i cavi di alimentazione senza lasciare residui.
4. Rimuovere la Wallbox dalle viti di fissaggio.
5. Conservare o smaltire la Wallbox.

AVVISO

Per informazioni sullo smaltimento, consultare le istruzioni per l'uso.

Dati tecnici

Dati elettrici

	Wallbox Porsche PWB22E212	Wallbox Porsche PWB22E213	Wallbox Porsche omologata PWB221E223
Potenza in uscita	22 kW	22 kW	22 kW
Corrente nominale	32 A	32 A	32 A
Tensione di rete	220-240/380-415 V	220-240/380-415 V	230/400 V
Frequenza di rete	50/60 Hz	50/60 Hz	50/60 Hz
Potenza di carica modalità 3	22 kW	22 kW	22 kW
Corrente di carica modalità 3	3 x 32 A	3 x 32 A	3 x 32 A
Allacciamento alla rete	3P, N, PE	3P, N, PE	3P, N, PE
Categoria di sovratensione (CEI 60664)	III	III	III
Dispositivo di protezione differenziale integrato	IΔN 6 mA CC	IΔN 6 mA CC	IΔN 6 mA CC
Connettori di carica della vettura	Tipo2	Tipo2	Tipo2
Tensione d'urto nominale Uimp.	4 KV	4 KV	4 KV
Tensione di isolamento nominale	500 V	500 V	500 V
Corrente nominale della combinazione di centraline	32 A	32 A	32 A
Corrente di cortocircuito nominale condizionale Icc	3 kA	3 kA	3 kA
Fattore di carico nominale RDF	1	1	1

	Wallbox Porsche PWB22E212	Wallbox Porsche PWB22E213	Wallbox Porsche omologata PWB221E223
Forma di rete	TT/TN trifase e monofase; IT mono- fase	TT/TN trifase e monofase; IT mono- fase	TT/TN trifase e monofase; IT monofase
Classe di protezione	I	I	I
Classificazione CEM	A-B	A-B	A-B

Dati meccanici

	Wallbox Porsche PWB22E212	Wallbox Porsche PWB22E213	Wallbox Porsche omologata PWB221E223
Dimensioni (H x L x P) (senza cavo)	591,72 mm x 369,61 mm x 146,00 mm	591,72 mm x 369,61 mm x 146,00 mm	591,72 mm x 369,61 mm x 146,00 mm
Peso (senza cavo)	6,5 kg	6,5 kg	6,5 kg
Peso (con cavo)	9,8 kg	-	-
Lunghezza del cavo vettura	7 m	-	-

Possibilità di collegamento

	Wallbox Porsche PWB22E212	Wallbox Porsche PWB22E213	Wallbox Porsche omologata PWB221E223
Cavo di alimentazione, sezione nominale	5 x 6 mm ² / 10 mm ²		
Cavo di alimentazione, zona di serraggio	Rigido: 0,5 mm ² - 16 mm ²		
Coppia di serraggio	1,5 Nm - 1,8 Nm		
Ethernet RJ45	Cat. 5/6/7		

Condizioni ambientali e di conservazione

	Wallbox Porsche PWB22E212	Wallbox Porsche PWB22E213	Wallbox Porsche omologata PWB221E223
Tipo di protezione	IP55	IP55	IP55
Resistenza agli urti	IK10	IK10	IK10
Grado di inquinamento	3	3	3
Posizionamento	All'aperto (protetto dalle intemperie) o nell'edificio	All'aperto (protetto dalle intemperie) o nell'edificio	All'aperto (protetto dalle intemperie) o nell'edificio
Postazione fissa/variabile	Postazione fissa	Postazione fissa	Postazione fissa
Utilizzo (secondo DIN EN 61439-7)	AEVCS	AEVCS	AEVCS
Struttura esterna	Fissaggio a parete	Fissaggio a parete	Fissaggio a parete
Temperatura ambiente	da -25 °C a +45 °C	da -25 °C a +45 °C	da -25 °C a +45 °C
Temperatura di stoccaggio	da -40 °C a +80 °C	da -40 °C a +80 °C	da -40 °C a +80 °C

	Wallbox Porsche PWB22E212	Wallbox Porsche PWB22E213	Wallbox Porsche omologata PWB221E223
Umidità dell'aria durante il funzionamento	5-85% senza condensa	5-85% senza condensa	5-85% senza condensa
Altezza di inserimento massima	2.000 m sopra il NN	2.000 m sopra il NN	2.000 m sopra il NN

Targhetta modello

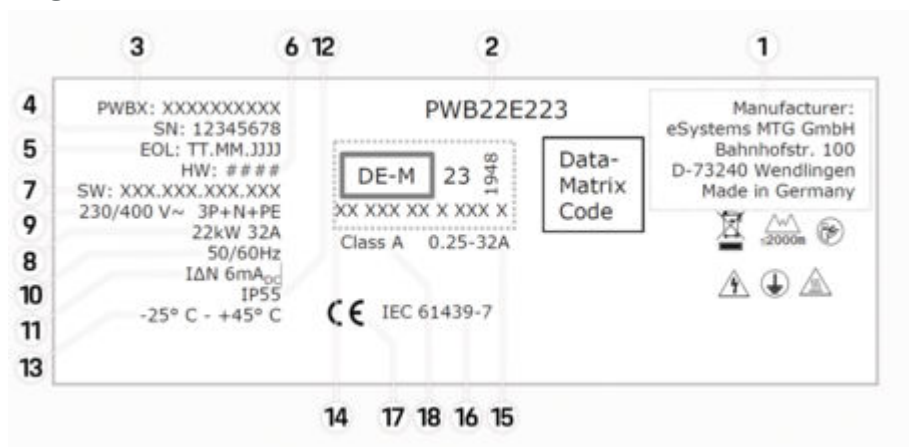

Fig. 50: Targhetta modello (esempio)

- 1 Produttore
- 2 Nome modello
- 3 Numero di particolare
- 4 Numero di serie
- 5 Data di produzione
- 6 Versione hardware
- 7 Versione software

8	Potenza nominale e corrente nominale
9	Tensione di rete nominale
10	Frequenza di rete nominale
11	Dispositivo di protezione differenziale integrato
12	Protezione da corpi estranei (tipo di protezione IP)
13	Temperatura ambiente nominale
14	Dati ai sensi della certificazione normativa
15	Intervallo di corrente nominale del contatore
16	Dati ai sensi della Direttiva UE 2014/35/UE
17	Dati ai sensi della Direttiva UE 2014/53/UE
18	Classe di precisione taratura

Informazioni sulla produzione

Data di produzione

La data di produzione della Wallbox è reperibile sulla targhetta di identificazione in corrispondenza dell'abbreviazione "EOL".

Viene fornita nel seguente formato: giorno di produzione.mese di produzione.anno di produzione

Produttore della Wallbox

eSystems MTG GmbH
Bahnhofstraße 100
73240 Wendlingen
Germania

Controlli elettrici

In caso di domande sul controllo elettrico regolare dell'infrastruttura di carica (ad es. VDE 0702), consultare il sito Web

▷ <https://www.porsche.com/international/accessoriesandservice/porscheservice/vehicleinformation/documents/>

o contattare un Partner Porsche.

Dichiarazione di conformità

La Wallbox dispone di un impianto radio.

Il produttore di tali impianti radio dichiara che il suddetto impianto è conforme alle prescrizioni relative al loro impiego secondo la Direttiva 2014/53/UE.

Il testo completo della dichiarazione di conformità UE è disponibile al seguente indirizzo Internet:

▷ <http://www.porsche.com/international/accessoriesandservice/porscheservice/vehicleinformation/documents>

Open Source Software Notice

È possibile richiamare i dati completi dell'Open Source Software Notice nell'app Web.

✓ Accesso effettuato nell'app Web.

1. Nella navigazione selezionare **Informazioni di sistema**.
2. Selezionare **Copyright**.

Indice analitico**A**

Applicazione del telaio di design.....	116
Applicazione Web	
Modifica della password.....	109
Password iniziale.....	109
Perdita della password.....	109
Attivazione/disattivazione del controllo di messa a terra.....	114
Attrezzi necessari.....	109
Attrezzo.....	109
Avvertenze per la struttura.....	104

C

Collegamento alla rete elettrica	
Cavo dell'infrastruttura.....	113
Collegamento del cavo Ethernet.....	115
Collegamento elettrico	
Prerequisiti.....	111
Requisiti.....	111
Configurazione dell'assistenza.....	119
App Web tramite cavo Ethernet.....	119
App Web tramite client Wi-Fi.....	119
App Web tramite Wi-Fi.....	119
Visualizzazione.....	117
Coperchio scatola	
Sigillo.....	115

D

Data di produzione.....	129
Dati di accesso	
Applicazione Web.....	109
Numero di serie.....	109
Dati tecnici	
Condizioni ambientali e di stoccaggio.....	124
Dati elettrici.....	124
Dati meccanici.....	124
Dichiarazione di conformità.....	129

F

Fissaggio del telaio di design.....	116
Fissaggio della mascherina.....	115
Fornitura.....	108

H

Hotspot Wi-Fi	
Accesso.....	120

I

Impostazione della corrente di carica massima..	115
Impostazione delle unità.....	121
Informazioni sulla produzione.....	129

M

Messa fuori servizio della Wallbox	
Impostazioni di fabbrica.....	122
Modifica della password.....	121
Montaggio	
Esecuzione.....	112
Preparazione.....	112
Prerequisiti.....	110
Requisiti.....	110

N

Numero articolo del caricabatteria.....	124
Numero di serie.....	109, 127

O

Open Source Software Notice.....	129
----------------------------------	-----

P

Posizione di montaggio	
Requisiti.....	110
Selezione.....	110
Prima messa in funzione	
Configurazione dell'assistenza.....	117
Produttore.....	129

PUK

Modifica della password.....	109
Smarrimento.....	109

Q

Qualifica personale	
Elettrotecnico.....	108

R

Regolazione dei LED (luminosità).....	121
Regolazione dell'ora.....	121
Regolazione della data.....	121
Regolazione della forma di rete.....	114

S

Seleziona lingua.....	121
Simboli nelle presenti istruzioni.....	104
Smontaggio della Wallbox.....	122

T

Targhetta modello.....	127
------------------------	-----

V

Visualizzazione delle impostazioni di sistema....	121
---	-----

Sobre este manual de instruções

Manual de instruções

Leia e siga as informações contidas neste manual de instruções antes da primeira utilização.

Devido aos diferentes requisitos de vários países, a informação nos separadores do índice deste manual de instruções será diferente. Para assegurar que lê o separador do índice aplicável ao seu país, compare o número de artigo do carregador indicado no capítulo “Ficha técnica” com o número de artigo na placa de identificação do carregador.

Instruções adicionais

Para obter informações sobre a instalação elétrica do carregador Porsche, consulte o manual de instalação.

Atualização do software

O hardware de carregamento Porsche pode ser atualizado através de atualizações de software. As atualizações ao Manual de instruções nos canais digitais garantem que a descrição atual do seu dispositivo está disponível.

Depois de atualizar o Manual de instruções, o conteúdo impresso pode ser diferente do conteúdo digital.

Equipamento

Devido ao desenvolvimento contínuo dos nossos veículos, a Porsche salvaguarda-se quanto às divergências de equipamento e de tecnologia em relação às figuras e descrições contidas neste manual. As variantes do equipamento nem sempre fazem parte do âmbito da entrega padrão ou dependem dos equipa-

mentos específicos do país. Para obter mais informações sobre a instalação posterior de equipamentos, contacte um Centro Porsche.

Devido aos diferentes requisitos legais de cada país, o equipamento do seu veículo pode ser diferente da descrição. Se o seu Porsche estiver equipado com detalhes de equipamento não descritos neste manual, o seu Centro Porsche informá-lo-á relativamente ao funcionamento e conservação adequados dos elementos em questão.

Alertas e símbolos

São utilizados vários tipos de alertas e símbolos neste Manual de instruções.



PERIGO

Ferimentos graves ou morte

O não cumprimento dos alertas da categoria “Perigo” provocará ferimentos graves ou morte.



AVISO

Possíveis ferimentos graves ou morte

O não cumprimento dos alertas da categoria “Aviso” pode provocar ferimentos graves ou morte.



ATENÇÃO

Possíveis ferimentos moderados ou ligeiros

O não cumprimento dos alertas da categoria “Atenção” pode provocar ferimentos moderados ou ligeiros.



NOTA

Possíveis danos no veículo

O não cumprimento dos alertas da categoria “Nota” pode provocar danos no equipamento de carregamento.

Informação

As informações adicionais são indicadas através da palavra “Informação”.



Alertas ambientais

✓ Condições que devem ser cumpridas para utilizar uma função.

► Instrução que deve seguir.

1. Se uma instrução tiver vários passos, estes são numerados.

2. Instruções que deve seguir no ecrã.

► Indicação de onde pode encontrar informações importantes sobre um tópico.

Renúncia de responsabilidade

O código QR é uma marca comercial registada da DENSO WAVE.

Mais informação

Também pode aceder ao manual de instruções completo no seguinte endereço:



Fig. 51: Código QR em manual.porsche.com

- manual.porsche.com
- my.porsche.com

Português

Informações gerais de segurança.	134
Qualificação do pessoal.	135
Visão geral	
Material fornecido.	135
Ferramentas necessárias.	136
Requisitos e condições	
Requisitos gerais.	137
Selecionar o local de instalação.	137
Acesso à linha e alimentação elétrica.	138
Instalação.	139
Ligação à rede elétrica.	140
Fonte de alimentação.	141
Ligação à rede.	142
Conclusão da instalação.	142
Colocação em funcionamento.	144
Configuração.	145
Adaptar configuração.	147
Desativação e desmontagem.	148
Ficha técnica	
Placa de identificação.	153
Informação de produção.	155
Índice.	156

Informações gerais de segurança

Informação

Dependendo da localização, a ligação das instalações de carregamento de veículos elétricos é obrigatória.

- ▶ Verifique os requisitos de notificação de autoridades e os requisitos legais da operação antes de ligar
-

Qualificação do pessoal

⚠ AVISO

Risco de ferimentos e danos materiais se o pessoal não tiver as qualificações adequadas

Como resultado, podem ocorrer ferimentos graves e danos materiais.

A instalação elétrica só pode ser efetuada por pessoas com o conhecimentos e experiência eletro-técnica relevantes (eletricista). Estas pessoas devem conseguir comprovar o conhecimento especializado necessário para a instalação de sistemas elétricos e respetivos componentes através de um exame. A instalação inadequada coloca em perigo a sua própria vida e a do utilizador do sistema elétrico. Com uma instalação inadequada, arrisca danos de propriedade graves, por exemplo, devido a incêndio. No caso de ferimentos pessoais e danos de propriedade, é responsável pessoalmente, dependendo da situação legal.

Requisitos de eletricitas qualificados:

- Capacidade de reconhecer riscos e evitar potenciais perigos elétricos devido à formação e experiência
- Qualificação profissional que permite realizar trabalhos em dispositivos eletretécnicos
- Capacidade para selecionar ferramentas adequadas, dispositivos de medição e, se necessário, equipamento de proteção individual
- Capacidade de avaliar resultados de medições
- Capacidade de selecionar materiais para a instalação elétrica para assegurar as condições de desarme
- Conhecimento de códigos IP

- Conhecimento sobre a montagem de material de instalação elétrica
- Conhecimento do tipo da rede de fornecimento de energia elétrica (sistemas TN, IT e TT) e as condições de ligação resultantes (fio neutro ligado à terra na tomada, proteção de terra, medidas adicionais necessárias, etc.)
- Conhecimento das medidas de segurança de incêndio e dos regulamentos gerais e específicos de segurança e prevenção de acidentes
- Conhecimento de regulamentos elétrico-técnicos e regulamentos nacionais

Visão geral Material fornecido

Verificar o material fornecido

1. Verifique se todos os componentes no material fornecido estão incluídos e não estão danificados.
2. Contacte um Centro Porsche se existirem danos ou componentes em falta.

O material fornecido inclui:

Porsche Wallbox, composta por:

- Caixa
- Tampa da caixa
- Moldura do design
- Frente do design
- Cabo do veículo tipo 2 (não disponível na Porsche Wallbox com tomada de carregamento)

Placa de montagem

Modelo de perfuração

Selo do utilizador

Mapa, incluindo manual de instruções e de instalação, carta com os dados de acesso, folheto de serviços de instalação

Material de instalação

Conexão de parafuso de parede	Quantidade
Bucha de 8 mm para conexão de parafuso de parede	3
Parafuso Spax 6x60 em aço inoxidável	3
Aparafusamento da caixa à placa de montagem	Quantidade
Parafuso M6x22 em aço inoxidável	5
Tampões de bloqueio	3
Parafuso 5x20 T25 em aço inoxidável da cabeça do cilindro da lente (aparafusamento da tampa na caixa)	1
Parafuso 5x20 T25 em aço inoxidável da cabeça do cilindro da lente (aparafusamento da moldura do design)	2
Parafuso 5x20 T25 em aço inoxidável da cabeça do cilindro da lente (aparafusamento da frente do design)	1

Vedação do cabo	Quantidade
Placa de entrada de cabos KEL-SCDP 50	1
Placa de entrada de cabos KEL-DP 20-4-1	1

Informação

- Uma ficha de rede RJ45 deve ser fornecida pelo instalador.
- Podem ser incluídos mais parafusos do que o necessário.

Ferramentas necessárias

Ferramentas	Número
Berbequim / martelo perfurador	1
Chave de parafusos Torx (TX25)	1
Chave de fendas de 0,3 x 2 mm	1
Ferramenta de decapagem	1
Fita métrica/régua	1
Nível de bolha de ar	1
Pinça	1

Carta com os dados de acesso

É fornecida com a sua Wallbox uma carta com os dados de acesso, que contém todos os dados que necessita para a Wallbox e para a Web Application.

- ▶ Guarde a carta que contém os dados de acesso num local seguro.

Informação

Se perder os dados de acesso válidos no momento da entrega do seu dispositivo, por exemplo, o PUK predefinido e a palavra-passe inicial, contacte o seu Centro Porsche.

- Tenha o número de série da Wallbox pronto

A carta com os dados de acesso tem os seguintes dados:

Designação	Significado
Serial Number	Número de série da Wallbox
Hotspot Name (SSID)	Nome do hotspot da Wallbox
Hotspot Password	Palavra-passe para o hotspot Wallbox
Local Standard User Password	Palavra-passe inicial utilizador doméstico A palavra-passe é utilizada para iniciar sessão na Web Application. Se perder a palavra-passe inicial: ▶ Contacte o seu Centro Porsche

Designação	Significado
	<p>Se perder uma palavra-passe auto-atribuída:</p> <ul style="list-style-type: none"> ▶ restaurar a Wallbox para as definições de fábrica para reativar a palavra-passe inicial
Local Service User Password	Palavra-passe inicial serviço ao cliente
Local Wallbox URL	URL para iniciar a aplicação web
PUK	Chave de desbloqueio pessoal

Requisitos e condições

Requisitos gerais

Antes de instalar o Porsche Wallbox, devem ser cumpridos e verificados os seguintes requisitos.

- A instalação da Wallbox tem de ser realizada por pessoal qualificado (eletricista).
- Calcule a carga elétrica máxima da instalação para determinar a corrente máxima da Wallbox.
- Certifique-se de que a queda de tensão através da conexão é mínima.
- Utilize apenas cabos de cobre para ligar a Wallbox.
- Certifique-se de que todas as aprovações para ligar a Wallbox estão disponíveis.
- Peça a um electricista qualificado que esclareça os requisitos locais e cumpra os regulamentos aplicáveis.
- Utilize apenas conectores e cabos que cumpram os regulamentos locais para que a Wallbox possa ser utilizada com a corrente máxima possível.
- Utilize fusíveis para a ligação elétrica. Instale o disjuntor e o interruptores de corrente residual de acordo com a corrente máxima que ocorre na Wallbox.

Selecionar o local de instalação



Choque elétrico, incêndio

A utilização inadequada de uma Wallbox ou o não cumprimento das instruções de segurança podem provocar curto-circuitos, choques elétricos, explosões, incêndios ou queimaduras.

- ▶ Não monte a Wallbox em áreas potencialmente explosivas.
- ▶ Antes de instalar a Wallbox, certifique-se de que não há cabos elétricos na área dos furos de montagem a serem perfurados.
- ▶ Para reduzir o risco de explosão, particularmente em garagens, certifique-se de que a unidade de comando está localizada pelo menos 100 cm acima do chão durante o carregamento.
- ▶ Respeite os regulamentos de instalação elétrica aplicáveis localmente, as medidas de proteção de incêndio, os regulamentos de prevenção de acidentes e as vias de evacuação.

A Porsche Wallbox foi concebida para a instalação no interior e no exterior. Os seguintes critérios devem ser considerados quando seleciona um local de instalação adequado:

- A Wallbox é adequada apenas para a utilização fixa, para instalação numa parede suficientemente estável.
- Instale a Wallbox numa área coberta protegida da radiação solar direta e da chuva (por exemplo, dentro de uma garagem).
- A distância da tomada elétrica ao chão e ao teto deverá ser selecionada em conformidade com os regulamentos e normas nacionais, para assegurar uma utilização confortável.

- Selecione a distância até às paredes laterais de modo a que o cabo de carregamento do veículo ainda possa ser ligado.
- Não monte a Wallbox por baixo de objetos suspensos.
- Não instale a Wallbox em estábulos, instalações para gado ou locais onde existem gases de amónia.
- Monte a Wallbox numa superfície plana.
- Para assegurar a fixação segura, verifique a condição da parede antes de instalar.
- Deve ser utilizado material de fixação adequado dependendo da natureza da parede.
- Instale a Wallbox o mais próximo possível da posição preferida de estacionamento do veículo. Tenha aqui em conta a orientação do veículo.
- Instale a Wallbox de modo a que não fique perto de vias de passagem e que os cabos de carregamento não cruzem essas vias.

De maneira a satisfazer os requisitos relativos aos limites de exposição à radiação eletromagnética (1999/519/CE), instale o carregador de modo a existir uma distância mínima de pelo menos 20 cm de todas as pessoas.

Para garantir um funcionamento de carregamento ininterrupto com o carregador, o instalador, o electricista qualificado, deve ter em conta as seguintes instruções e recomendações:

- Antes da instalação, verifique se a potência necessária para carregar um veículo pode ser fornecida continuamente com a instalação doméstica

disponível atualmente. Se for necessário, proteja a instalação doméstica com um sistema de gestão de energia.

- A Wallbox deverá ser operada preferencialmente em sistemas de alimentação de rede elétrica ligados à terra. O condutor de proteção deve estar devidamente instalado.
- A Porsche recomenda a contratação de um Centro de Serviço Porsche certificado para evitar incertezas na instalação doméstica.

Acesso à linha e alimentação elétrica

Ligação elétrica

NOTA

Respeite a legislação local do operador de rede elétrica.

A Wallbox necessita de uma ligação própria. Devem ser cumpridos os seguintes requisitos:

- ▶ O cabo de alimentação separado deve cumprir os requisitos gerais para a passagem de cabos, colocação de cabos e tecnologia de construção.
- ▶ A Wallbox necessita de um **disjuntor externo (RCD Tipo A, pelo menos). No lado do dispositivo está integrado um dispositivo de corrente residual CC (6 mA)** de acordo com a norma IEC 62955.
- ▶ O **cabo de alimentação elétrico** para a Wallbox tem de ser protegido através de um **disjuntor (RCD Tipo A)** na instalação.
- ▶ A Wallbox foi concebida para ligação e funcionamento com uma tensão de rede de 230 V (monofásico) ou 400 V (trifásico) 50/60 Hz.

- ▶ Certifique-se de que a tensão nominal e a corrente nominal da Wallbox correspondem às especificações da rede elétrica local para não exceder a corrente nominal da linha de alimentação durante o processo de carregamento.
- ▶ O sistema de baixa tensão deve ser instalado de acordo com a **VDE 0100** ou a **legislação local**.
- ▶ **O disjuntor** (monofásico ou trifásico) tem de estar presente, de acordo com a cablagem e o desempenho do dispositivo Wallbox (consulte a placa de identificação e a ficha técnica).

Instalação

Preparação para a instalação



PERIGO

Risco de montagem e instalação

Risco de ferimentos graves se os componentes forem danificados durante a montagem e instalação.

- ▶ Ajuste o trabalho adicional.
- ▶ Contacte a assistência técnica.



PERIGO

Risco de ferimentos devido a choque elétrico

Proteja cada Wallbox instalada com um disjuntor (RCD Tipo A, pelo menos).



ATENÇÃO

Possíveis danos no cabo de fita

O cabo de fita pode ser danificado se o procedimento for descuidado (consulte a figura 6).

Realize cuidadosamente as atividades de montagem e instalação.

Certifique-se de que todos os requisitos são cumpridos antes de iniciar os trabalhos de instalação.

1. Identifique claramente a variante Wallbox através do nome do modelo na placa de identificação na tampa exterior.

A identificação é particularmente relevante para o nome do modelo e os valores indicados abaixo para a fonte de alimentação (tensão da rede elétrica, corrente, frequência). > Consulte o capítulo "Ficha técnica" na página 150.

2. Retire o cabo de infraestrutura de 25 cm de comprimento.

O comprimento mínimo após a secção revestida depende da direção de onde vem o cabo da infraestrutura: inferior, traseira, superior.

- **Cabo inferior:** Encaminhe os cabos diretamente para a abertura da caixa indicada **1** > (Fig. 52).

O comprimento do cabo livre, incluindo a secção revestida (25 cm), tem de ser de 41 cm.

- **Cabo traseiro:** Coloque a saída do cabo da parede ao nível da fixação no lado inferior esquerdo **1** > (Fig. 52).

O comprimento do cabo livre, incluindo a secção revestida (25 cm), tem de ser de 36 cm.

- **Cabo superior:** O comprimento do cabo livre, incluindo a secção revestida (25 cm), tem de ser de 83 cm.

3. Aplica-se a: Porsche Wallbox Lei da calibração: Verifique se o selo da placa de identificação e o selo do fabricante estão presentes e sem danos.

Montar a Wallbox

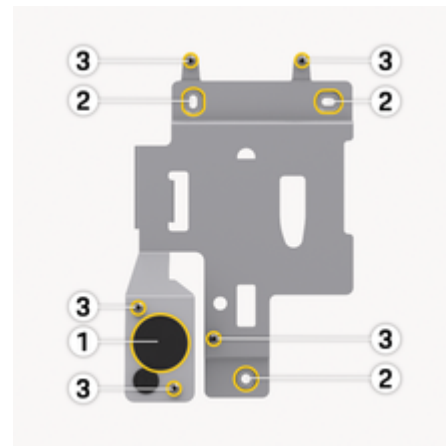

Fig. 52: Placa de montagem

1. Marque os furos de montagem na parede de acordo com o modelo de perfuração **2** > (Fig. 52).
2. Faça furos de montagem na parede conforme mostrado.
3. Insira a bucha (8 mm) para os parafusos Spax (6x60 aço inoxidável).
– ou –
Selecione o material de fixação adequado de acordo com a natureza da parede.
4. Fixe a placa de montagem com parafusos **2** > (Fig. 52).

5. Perfure a entrada do cabo (KEL-SCDP 50) com uma chave de fendas e corte-o à medida necessária, de acordo com a tabela de secção transversal.

A localização pretendida para a entrada do cabo (KEL-SCDP 50) já foi pré-perfurada.

Anel de membrana e diâmetro do cabo

- Anel de membrana A: Diâmetro do cabo 10-18 mm
 - Anel de membrana B: Diâmetro do cabo 18-22 mm
 - Anel de membrana C: Diâmetro do cabo 22-24 mm
 - Anel de membrana D: Diâmetro do cabo 24-26 mm
 - Anel de membrana E: Diâmetro do cabo 26-28 mm
 - Anel de membrana F: Diâmetro do cabo >28 mm
6. Insira a entrada do cabo (KEL-SCDP 50) de modo a que as bordas de vedação interior e exterior envolvam a extremidade.
7. Puxe o cabo da infraestrutura através da entrada do cabo 1 ► (Fig. 52).
8. A entrada do cabo KEL-DP 20/4-1 é necessária devido à estanqueidade, mesmo que nenhum cabo Ethernet seja utilizado.
- Para instalar o cabo Ethernet, monte a entrada do cabo (KEL-DP 20/4-1) de fora para dentro da abertura preparada da caixa (orifício esquerdo inferior 1 ► (Fig. 52)) para garantir a estanqueidade.
9. *Opcional:* Puxe o cabo Ethernet (sem conector) através da entrada do cabo.

- Coloque o tubo retrátil no cabo Ethernet.
- Coloque a ficha RJ45.
A extremidade do tubo retrátil deve estar nivelada com a ficha RJ45.
- Reduza o tubo retrátil utilizando um ventilador de ar quente.
Em alternativa, proteja-o contra deslizes com braçadeiras para cabos.

10. Fixe a Wallbox à placa de montagem com cinco parafusos de fixação 3 ► (Fig. 52).
11. *Opcional:* Ligue o cabo Ethernet ► Consulte o capítulo "Ligação à rede" na página 142.
12. Sele os parafusos de fixação com vedantes de borracha.

Ligação à rede elétrica



PERIGO

Perigo de vida devido a choque elétrico

O contacto com peças sob tensão pode causar risco imediato de morte devido a choque elétrico.

Em caso de emergência ou de resolução de problemas ou se estiver a trabalhar na Wallbox, **siga as seguintes regras de segurança.**

- Desligue a Wallbox da fonte de alimentação.
- Detetar a ausência de tensão.
- Proteja contra ser ligado novamente.
- Ligue a Wallbox à terra e coloque-a em curto-circuito.
- Cubra as peças elétricas adjacentes e proteja a área de perigo.



PERIGO

Risco de morte devido a ligação incorreta

Se a ligação elétrica for ligada incorretamente, existe risco imediato de morte devido a choque elétrico.

- Tenha em atenção o diagrama de ligações.
- Atribua os núcleos corretamente em cores.
- Tenha em atenção os regulamentos locais.
- Para o mercado do Reino Unido, aplicam-se requisitos adicionais de instalação se a Wallbox for alimentada a partir de uma rede TN-C-S.
A instalação pode exigir um dispositivo externo adicional que possa cumprir e garantir a deteção e isolamento de falhas PEN de acordo com BS7671. Nestes casos, certifique-se de que estes requisitos são cumpridos.

i **Informação**

A Wallbox pode ser ligada **monofásica** ou **trifásica**, consulte Fonte de alimentação Definir a configuração da rede.

Ao ligar o cabo de infraestrutura, tenha em atenção o diagrama de ligações ► (Fig. 53) , ► (Fig. 54).

Ligar o cabo de infraestrutura (trifásico)

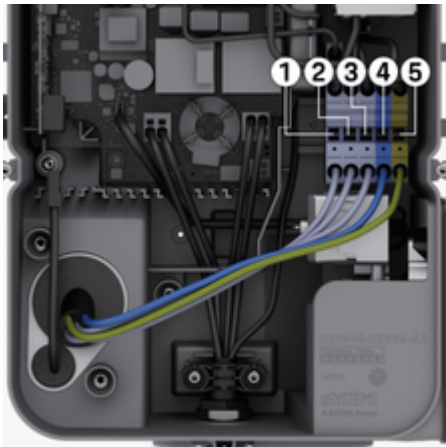

Fig. 53: Terminais (trifásicos)

1. Descarne os núcleos dos cabos até um comprimento de 12 mm.
2. Combine corretamente a cor e ligue nos terminais da esquerda para a direita pela seguinte ordem:
 - 1 L1
 - 2 L2
 - 3 L3
 - 4 N (azul)

- 5 PE (verde/amarelo)
3. Aperte os terminais de parafuso na parte dianteira com um binário de 1,65 Nm +/-8 %.

Ligar o cabo de infraestrutura (monofásico)



Fig. 54: Terminais (monofásicos)

1. Descarne os núcleos dos cabos até um comprimento de 12 mm.
2. Nos terminais da esquerda para a direita pela seguinte ordem:
 - Rede TT/TN:**
 - 1 L1
 - 2 N (azul)
 - 3 PE (verde/amarelo)
 - Rede TI:**
 - 1 L1 (preto) no terminal 3 (castanho)
 - 2 N (azul) no terminal 2 (azul)

- 3 PE (verde/amarelo) no terminal 1 (verde/amarelo)
3. Aperte os terminais de parafuso na parte dianteira com um binário de 1,65 Nm +/-8 %.

Fonte de alimentação

Ativar/desativar monitor de terra

⚠ PERIGO Perigo de vida devido a choque elétrico

A utilização da Wallbox sem um monitor de terra ativo pode causar choques elétricos, curtos-circuitos, incêndios, explosões ou queimaduras.

Desative o monitor de terra apenas em sistemas de alimentação da rede elétrica não ligados à terra.

Definir a configuração da rede

⚠ AVISO

Efetue a configuração da rede elétrica apenas quando a Wallbox estiver sem tensão.

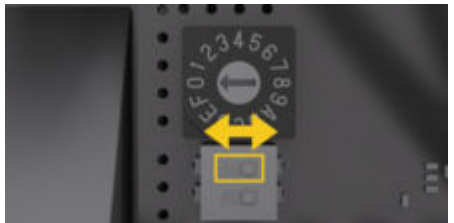

Fig. 55: Interruptor DIP

Definir o interruptor DIP

- Incline o interruptor DIP para a esquerda ou para a direita com uma pinça.

DIP1 (inferior)	DIP2 (superior)	Definições
direita (OFF)	direita (OFF)	Trifásico, monitor de terra ligado
esquerda (ON)	direita (OFF)	Trifásico, monitor de terra desligado
direita (OFF)	esquerda (ON)	Monofásico, monitor de terra ligado
esquerda (ON)	esquerda (ON)	Monofásico, monitor de terra desligado

Definir corrente de carga

⚠ AVISO

Efetue a configuração da corrente de carregamento apenas quando a Wallbox estiver sem tensão.



Fig. 56: Botão rotativo

- ▶ Defina a corrente de carga da Wallbox de acordo com a proteção de cabos do edifício e a potência nominal da Wallbox no interruptor rotativo com uma chave de fendas de 0,3 x 2 mm. ▶ (Fig. 56)

Posição	Valor
F	32 A
E	30 A
D	25 A
C	20 A
B	16 A
A	15 A
9	13 A
8	10 A
7	8 A
6	6 A
2 e 3	Repór as definições de fábrica da Wallbox Para carregar, defina o interruptor para a corrente de carga máxima possível recentemente estabelecida
Todas as outras posições	Reservado para aplicações futuras

Ligação à rede

Ligar o cabo Ethernet (opcional)

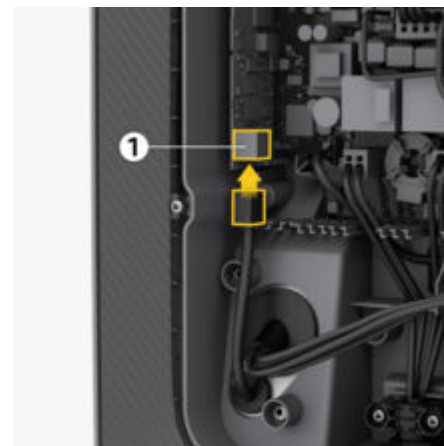

1. Montar o conector no cabo Ethernet.
2. Insira na porta por baixo.

⚠ ATENÇÃO

Danos na Wallbox

A estanqueidade só é assegurada se a ficha na Wallbox estiver encastrada.

Conclusão da instalação

Montar a tampa

1. Coloque a tampa com o vedante de espuma integrado e pressione-a firmemente.
2. Aperte o parafuso 5x20 T25 na extremidade inferior da tampa e aperte.

Apertar a moldura do design

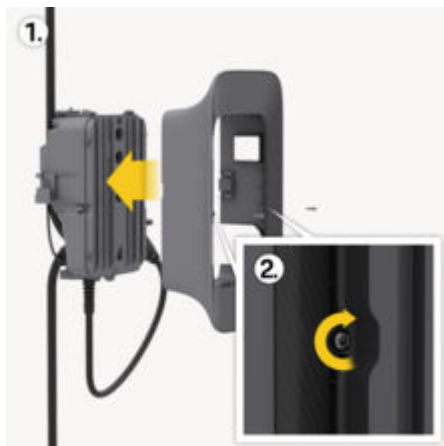

Fig. 57: Fixação da moldura do design

1. Insira a moldura do design na guia.
2. Aperte à esquerda e à direita com um parafuso 5x20 T25 de cada vez.

Fixar o selo de utilizador

Aplica-se a: Porsche Wallbox Lei da calibração
 Sele um dos parafusos na tampa utilizando o selo do utilizador fornecido.

i Informação

O selo redondo e retangular do fabricante e o selo do utilizador não devem ser danificados. Caso contrário, a conformidade com a lei de calibração expirará.

Instalar a frente do design

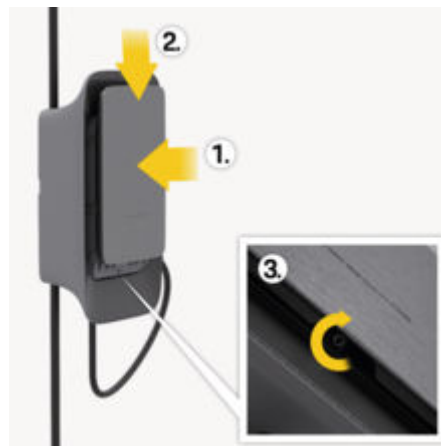

Fig. 58: Fixação da frente do design

1. Insira a frente do design nas calhas de guia laterais.
2. Empurre ligeiramente para baixo para fixar na guia.
3. Aperte com um parafuso à extremidade inferior.

Colocação em funcionamento

PERIGO

Risco de ferimentos devido ao sensor RFID para pessoas com pacemakers cardíacos ou desfibriladores

Se tiver um pacemaker, mantenha uma distância de 60 cm do sensor RFID no painel dianteiro.

Se tiver um desfibrilhador, mantenha uma distância de 40 cm do sensor RFID no painel dianteiro.

Deve ser realizada uma verificação de acordo com a norma DIN VDE 0100 ou os regulamentos nacionais aplicáveis na colocação em funcionamento e nos intervalos de manutenção prescritos.

Informação

Devido à produção, a leitura do contador do medidor de corrente integrado não é 0 kWh.

Efetuar a configuração do serviço

ATENÇÃO

Wallbox incorreta

Uma Wallbox com erro ativo não está totalmente funcional. Um erro ativo ocorre quando o LED de estado de funcionamento acende a vermelho.

Informação

A configuração do serviço deve ocorrer sem ligar ao veículo.

A Wallbox está ligada assim que é alimentada.

- ▶ Ligar a Wallbox
- ➔ Os LED acendem um após o outro.



Fig. 59: Frente do design da unidade de comando

- 1 Luz piloto traseira
- 2 Luz piloto de autorização
- 3 Sensor de brilho
- 4 Ligar/desligar

Ecrã	Significado
Branco	Wallbox ligada e pronta para ser utilizada
Pulsa a branco	Estabelecer ligação
Verde	Processo de carregamento finalizado
Pulsa a verde	O veículo está a ser carregado

Ecrã	Significado
Azul a piscar	Carregamento em espera (ISO)
Laranja	É necessário reiniciar a Wallbox
Pulsa a laranja	A Wallbox é iniciada
Vermelho	Erro de carregamento
Branco	Autenticação necessária
Verde (2-4 seg.)	Autenticação bem-sucedida
Vermelho a piscar (2-4 seg.)	Falha na autenticação
Vermelho	Erro do módulo
Branco	Não é possível estabelecer uma ligação com o backend
A Wallbox é restaurada para as definições de fábrica	
Pulsa a azul	

Configuração

Configuração do serviço

Existem as seguintes opções para ligar à Wallbox para realizar a configuração do serviço:

- Através de WiFi
- Através de Ethernet

Configurar com a aplicação web através de WiFi

Ligar através do Hotspot WiFi

- ✓ AC Wallbox instalada e pronto para ser utilizada
 - ✓ Rede LTE disponível
 - ✓ A carta com os dados de acesso está disponível
1. Visualizar dispositivos WiFi disponíveis no dispositivo móvel (por exemplo, portátil ou tablet).
 2. Selecione Wallbox com o nome do Hotspot (SSID) na carta com os dados de acesso da lista de dispositivos WiFi disponíveis.
 3. Estabeleça uma ligação com a Wallbox.
 4. Introduza a palavra-passe do Hotspot da Wallbox na carta com os dados de acesso.
 5. Abra o browser depois de ligar com sucesso.
 6. Na barra de endereço do navegador, introduza o URL da Wallbox local da carta com os dados de acesso.
 - ➔ A página inicial da aplicação web é apresentada com a possibilidade de iniciar sessão.
- Se não for possível estabelecer uma ligação, verifique os seguintes passos:

1. Aproxime o computador portátil ou o tablet da Wallbox.
2. Verifique o módulo WiFi do computador portátil ou tablet e ligação à rede ou a Internet.
3. Verifique as definições de segurança do computador portátil ou tablet (por exemplo, firewall, definições de rede).

Se solicitado, confirme a Wallbox como um dispositivo de confiança.
4. Preste atenção à ortografia exata (sensível a maiúsculas e minúsculas) das credenciais (palavra-passe e nome do anfitrião).

Ligar através de Ethernet

- ✓ Cabo Ethernet instalado
1. Ligue a Wallbox à rede através de um cabo Ethernet adequado.

Se necessário, verifique a configuração da rede se o computador utilizado o exigir para novos participantes na rede.
 2. Na barra de endereço do navegador, introduza o URL da Wallbox local da carta com os dados de acesso.
 - ➔ A página inicial da aplicação web é apresentada com a possibilidade de iniciar sessão.
 3. Iniciar sessão na aplicação web como Service-User.
 4. Na navegação, selecione **Ligações ► Ethernet**.
 - ➔ A vista **Ethernet** e o endereço MAC correspondente são visualizados.

Informação

A atribuição automática do endereço está ativada por predefinição. A opção **Atribuição automática de endereços (DHCP)** tem de ser desativada para introduzir manualmente.

Ligar como cliente WiFi

Informação

O Hotspot WiFi também pode permanecer ativo no modo Cliente.

A Wallbox já está equipada com uma firewall interna e mecanismos de segurança para comunicações de rede baseadas em IP.

- Instale a Wallbox apenas em redes privadas e utilize também uma firewall.
- Não é possível utilizar o Wi-Fi com protocolos não encriptados ou que já não estão em conformidade com a norma de segurança atual, como o WEP.

✓ Iniciar sessão como Service-User na aplicação web

1. Na navegação, selecione **Ligações ► WiFi**.
 - ➔ É apresentada a vista **Ligação WiFi** com todas as redes WiFi disponíveis.
2. Selecione a rede pretendida e introduza a chave de rede adequada.
3. Selecionar **ligação WiFi**

Se a rede pretendida não for apresentada na lista de redes disponíveis, também pode ser ligada à rede através da introdução manual do SSID e da chave de rede através da opção **Ligar manualmente à rede**.

Hotspot WiFi

A Wallbox oferece um Hotspot WiFi.

Informação

Apenas os canais Wi-Fi permitidos pelo ID do país estão autorizados.

- ✓ Iniciar sessão como Service-User na aplicação web
- 1. Na navegação, seleccione **Ligações ► Hotspot**.
 - ➔ É apresentada a vista **Hotspot**.
- 2. Ativar a opção **Hotspot**, se necessário.
- 3. Introduza **SSID** e a **chave de rede (palavra-passe)**.
- 4. Seleccione **Guardar**.

Adaptar configuração

Visualizar definições do sistema

- ✓ Início de sessão como Service-User na aplicação web.
- ▶ Na navegação, seleccione **Informações sobre o sistema**.
 - ➔ Todas as definições do sistema são visualizadas em **Informação do dispositivo** e **Informação de rede**.

Alterar palavra-passe

- ✓ Início de sessão como Service-User na aplicação web.
- ▶ Na navegação, seleccione **Definições Wallbox ▶ Palavra-passe**.
 - ➔ Na vista **Alterar palavra-passe**, pode ser atribuída uma nova palavra-passe ao introduzir a palavra-passe anterior.

Selecionar idioma

- ✓ Início de sessão como Service-User na aplicação web.
- ▶ Na navegação, seleccione **Definições Wallbox ▶ Idioma**.
 - ➔ O idioma da aplicação web pode ser definido na vista **Definição de idioma**.

Selecionar data e hora

- ✓ Início de sessão como Service-User na aplicação web.
- ▶ Na navegação, seleccione **Definições Wallbox ▶ Data e hora**.
 - ➔ O fuso horário e o formato da data podem ser definidos na vista **Data e hora**.

Definir unidades

- ✓ Início de sessão como Service-User na aplicação web.
- ▶ Na navegação, seleccione **Definições Wallbox ▶ Unidades**.
 - ➔ As unidades apresentadas na aplicação web podem ser definidas na vista **Unidades**.

Definir brilho LED

- ✓ Início de sessão como Service-User na aplicação web.
- ▶ Na navegação, seleccione **Definições Wallbox ▶ Brilho LED**.
 - ➔ O controlo deslizante pode ser utilizado para ajustar o brilho dos LEDs na frente do design, na vista **Brilho**.

Desativação e desmontagem

⚠ AVISO

Risco de morte devido a desmontagem incorreta

As falhas na desmontagem podem resultar em situações potencialmente fatais ou em danos materiais significativos.

Tenha em atenção todas as instruções de desmontagem.

Retirar a Wallbox de operação

Antes de retirar a Wallbox de operação, certifique-se de que todos os dados pessoais e certificados foram eliminados.

▷ Para tal, consulte a secção de Desativação (Eliminar Wallbox através da aplicação My Porsche) no manual de instruções.

NOTA

A reposição das definições de fábrica através do interruptor rotativo só deve ser efetuada por pessoal qualificado.

Definições de fábrica através do interruptor rotativo

1. Desaperte o parafuso na extremidade inferior da frente do design **3** ▷ (Fig. 58).
2. Faça deslizar a frente do design para cima para fora das calhas de guia.
3. Desaperte os parafusos nas extremidades esquerda e direita da moldura do design **2** ▷ (Fig. 57).
4. Puxe a moldura do design para a frente para fora da guia.

5. Desaperte o parafuso na parte inferior da tampa da caixa e abra a tampa.
6. Tome nota do ajuste do botão rotativo.
7. Ajuste o interruptor rotativo para a posição 2 ou 3 ▷ Consulte o capítulo "Definir corrente de carga" na página 142.
8. Volte a colocar a tampa.
9. Recupere a tensão de alimentação.
 - ➔ Depois de ligar a Wallbox, a Wallbox efetuará automaticamente uma reposição das definições de fábrica.

A reposição bem-sucedida é indicada por uma pulsação azul dos três LED.

10. Reinicie a Wallbox sem tensão.
11. Retire novamente a tampa.
12. Ajuste o interruptor rotativo para a posição previamente anotada.
13. Instale a tampa, a moldura do design e a frente do design. ▷ Consulte o capítulo "Conclusão da instalação" na página 142.
14. Volte a estabelecer a tensão de alimentação.
15. Depois de a Wallbox estar pronta para ser utilizada, ligue-se à aplicação web através de Ethernet ou WiFi.

Definições de fábrica através da aplicação web

- ✓ Início de sessão como Service-User na aplicação web.
1. Na navegação, selecione **Definições Wallbox** ▷ **Definições de fábrica**.
 2. Selecionar **Repor as definições de fábrica**.

Desmontar a Wallbox

⚠ PERIGO

Perigo de vida devido a choque elétrico

O contacto com peças sob tensão pode causar risco imediato de morte devido a choque elétrico.

Em caso de emergência ou de resolução de problemas ou se estiver a trabalhar na Wallbox, siga as seguintes regras de segurança:

- ▶ Desligue a Wallbox da fonte de alimentação.
- ▶ Detetar a ausência de tensão.
- ▶ Proteja contra ser ligado novamente.
- ▶ Ligue a Wallbox à terra e coloque-a em curto-circuito.
- ▶ Cubra as peças elétricas adjacentes e proteja a área de perigo.

1. Siga todas as cinco regras de segurança listadas no alerta para estabelecer a ausência de tensão.
2. Retire a frente do design, a moldura do design e abra a tampa.
3. Desligue corretamente os tubos de alimentação sem deixar resíduos.
4. Retire a Wallbox dos parafusos de fixação.
5. Armazene ou elimine a Wallbox.

NOTA

Consulte o manual de instruções para obter informações sobre a eliminação.

Ficha técnica

Dados elétricos

	Porsche Wallbox PWB22E212	Porsche Wallbox PWB22E213	Porsche Wallbox Lei da calibração PWB221E223
Potência	22 kW	22 kW	22 kW
Corrente nominal	32 A	32 A	32 A
Tensão da rede	220-240/380-415 V	220-240/380-415 V	230/400 V
Frequência da rede	50/60 Hz	50/60 Hz	50/60 Hz
Potência de carregamento Modo 3	22 kW	22 kW	22 kW
Corrente de carga Modo 3	3 x 32 A	3 x 32 A	3 x 32 A
Ligação da rede elétrica	3P, N, PE	3P, N, PE	3P, N, PE
Categoria de sobretensão (IEC 60664)	III	III	III
Dispositivo de corrente residual integrado	ΙΔN 6 mA DC	ΙΔN 6 mA DC	ΙΔN 6 mA DC
Ficha do veículo	Tipo 2	Tipo 2	Tipo 2
Tensão nominal de choque Uimp.	4 kV	4 kV	4 kV
Tensão nominal de isolamento	500 V	500 V	500 V
Corrente nominal da combinação de dispositivos de comutação	32 A	32 A	32 A
Corrente nominal de curto-circuito condicional Icc	3 kA	3 kA	3 kA
Fator nominal de carga RDF	1	1	1

	Porsche Wallbox PWB22E212	Porsche Wallbox PWB22E213	Porsche Wallbox Lei da calibração PWB221E223
Tipo de rede	TT/TN trifásico e monofásico; IT monofásico	TT/TN trifásico e monofásico; IT monofásico	TT/TN trifásico e monofásico; IT monofásico
Classe de proteção	I	I	I
Classificação CEM	A/B	A/B	A/B

Dados mecânicos

	Porsche Wallbox PWB22E212	Porsche Wallbox PWB22E213	Porsche Wallbox Lei da calibração PWB221E223
Dimensões (A x L x P) (sem cabo)	591,72 mm x 369,61 mm x 146,00 mm	591,72 mm x 369,61 mm x 146,00 mm	591,72 mm x 369,61 mm x 146,00 mm
Peso (sem cabo)	6,5 kg	6,5 kg	6,5 kg
Peso (com cabo)	9,8 kg	-	-
Comprimento do cabo do veículo	7 m	-	-

Opções de ligação

	Porsche Wallbox PWB22E212	Porsche Wallbox PWB22E213	Porsche Wallbox Lei da calibração PWB221E223
Linha de alimentação, secção transversal nominal	5 x 6 mm ² / 10 mm ²		
Linha de alimentação, área de fixação	Rígido: 0,5 mm ² - 16 mm ²		
Binário de aperto	1,5 Nm - 1,8 Nm		
Ethernet RJ45	Cat. 5/6/7		

Condições do ambiente e do armazenamento

	Porsche Wallbox PWB22E212	Porsche Wallbox PWB22E213	Porsche Wallbox Lei da calibração PWB221E223
Tipo de proteção	IP55	IP55	IP55
Resistência ao choque	IK10	IK10	IK10
Grau de contaminação	3	3	3
Lista	Ar exterior (protegido contra intempéries) ou no edifício	Ar exterior (protegido contra intempéries) ou no edifício	Ar exterior (protegido contra intempéries) ou no edifício
Localização fixa/alterável	Localização fixa	Localização fixa	Localização fixa
Utilização (em conformidade com a norma DIN EN 61439-7)	AEVCS	AEVCS	AEVCS
Design exterior	Fixação à parede	Fixação à parede	Fixação à parede
Temperatura ambiente	-25 °C até +45 °C	-25 °C até +45 °C	-25 °C até +45 °C

	Porsche Wallbox PWB22E212	Porsche Wallbox PWB22E213	Porsche Wallbox Lei da calibração PWB221E223
Temperatura de armazenamento	-40 °C até +80 °C	-40 °C até +80 °C	-40 °C até +80 °C
Humidade do ar durante o funcionamento	5 % – 85 % sem condensação	5 % – 85 % sem condensação	5 % – 85 % sem condensação
Altura máxima de inserção	2000 m acima do nível do mar	2000 m acima do nível do mar	2000 m acima do nível do mar

Placa de identificação

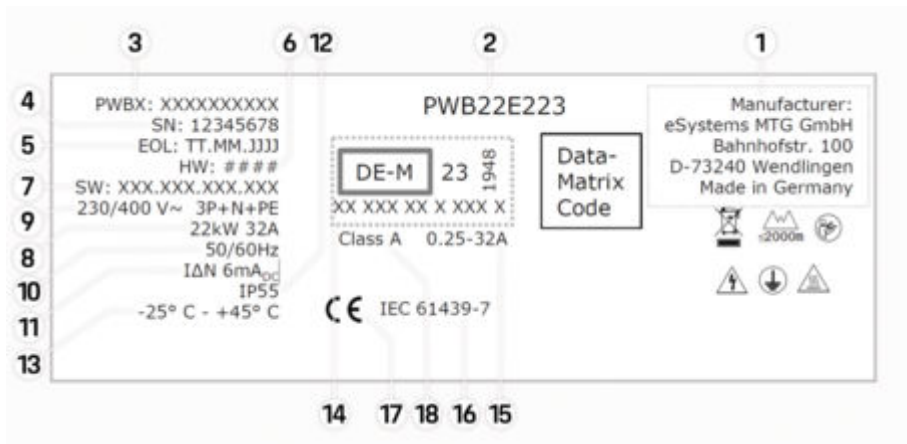

Fig. 60: Placa de identificação (exemplo)

- 1 Fabricante
- 2 Nome do modelo
- 3 Número de peça
- 4 Número de série
- 5 Data de fabrico
- 6 Suporte do hardware

7	Versão do software
8	Potência nominal e corrente nominal
9	Tensão nominal da rede elétrica
10	Frequência nominal da rede elétrica
11	Dispositivo de corrente residual integrado
12	Proteção contra objetos estranhos (grau de proteção IP)
13	Temperatura ambiente nominal
14	Informação de acordo com a certificação da lei de calibração
15	Intervalo de corrente nominal do contador de eletricidade
16	De acordo com a Diretiva 2014/35/UE da UE
17	De acordo com a Diretiva 2014/53/UE da UE
18	Classe de precisão de calibração

Informação de produção

Data de fabrico

A data de fabrico da Wallbox pode ser encontrada na placa de identificação antes da sigla "EOL".

É apresentada no formato seguinte: Dia de produção.Mês de produção.Ano de produção

Fabricante da Wallbox

eSystems MTG GmbH
Bahnhofstraße 100
73240 Wendlingen
Alemanha

Testes elétricos

Em caso de questões sobre os testes elétricos regulares da infraestrutura de carregamento (por exemplo, VDE 0702), consulte

▷ <https://www.porsche.com/international/accessoriesandservice/porscheservice/vehicleinformation/documents/>

ou contacte um Centro Porsche.

Declaração de conformidade

A Wallbox tem um sistema de rádio.

O fabricante destes sistemas de rádio declara que este sistema de rádio cumpre com as especificações para a sua utilização de acordo com a Diretiva 2014/53/EU.

O texto completo da declaração de conformidade da UE está disponível no seguinte endereço da Internet:

▷ <http://www.porsche.com/international/accessoriesandservice/porscheservice/vehicleinformation/documents>

Open Source Software Notice

Os detalhes completos do Open Source Software Notice estão disponíveis na aplicação web.

✓ Sessão iniciada na aplicação web.

1. Na navegação, seleccione **Informações sobre o sistema**.
2. Seleccione **Copyright**.

Índice

A

Acertar a hora.....	147
Alterar palavra-passe.....	147
Apertar a moldura do design.....	143
Apertar o painel decorativo.....	142
Aplicação web	
Alterar palavra-passe.....	136
Palavra-passe inicial.....	136
Perda da palavra-passe.....	136
Ativar/desativar monitor de terra.....	141

C

Colocação em funcionamento inicial	
Configuração do serviço.....	144
Configuração do serviço.....	145
Aplicação Web através de cabo Ethernet.....	145
Aplicação web através de WiFi.....	145
Aplicação web através de WiFi de cliente.....	145
Visualizar.....	144

D

Dados de acesso	
Aplicação web.....	136
Número de série.....	136
Dados técnicos	
Condições ambientais e de armazenamento.....	150
Dados elétricos.....	150
Dados mecânicos.....	150
Data de fabrico.....	155
Declaração de conformidade.....	155
Definir a corrente de carga máxima.....	142
Definir a data.....	147
Definir LED (brilho).....	147
Definir o tipo de rede.....	141
Definir unidades.....	147
Desmontar a Wallbox.....	148

E

Estrutura dos alertas.....	131
----------------------------	-----

F

Fabricante.....	155
Ferramentas.....	136
Ferramentas necessárias.....	136

H

Hotspot WiFi	
Iniciar sessão.....	146

I

Informação de produção.....	155
Instalação	
Efetuar.....	139
Pré-requisitos.....	137
Preparação.....	139
Requisitos.....	137
Instalar a moldura do design.....	143

L

Ligação à rede elétrica	
Cabo de infraestrutura.....	140
Ligação elétrica	
Pré-requisitos.....	138
Requisitos.....	138
Ligar o cabo Ethernet.....	142
Local de montagem	
Requisitos.....	137
Selecionar.....	137

M

Material fornecido.....	135
-------------------------	-----

N

Número de item do carregador.....	150
Número de série.....	136, 153

O

Open Source Software Notice.....	155
----------------------------------	-----

P

Placa de identificação.....	153
PUK	
Alterar palavra-passe.....	136
Perda.....	136

Q

Qualificação do pessoal	
Eletricista.....	135

R

Retirar a Wallbox de operação	
Definições de fábrica.....	148

S

Selecionar idioma.....	147
Símbolos neste manual de instruções.....	131

T

Tampa da caixa	
Selo.....	142

V

Visualizar definições do sistema.....	147
---------------------------------------	-----

Om denne instruktionsbog

Instruktionsbog

Læs og følg oplysningerne i denne instruktionsbog, inden du benytter bilen første gang.

Da de landespecifikke krav er forskellige, adskiller oplysningerne i registerafsnittene i denne vejledning sig fra hinanden. For at sikre at du læser det registerafsnit, som er gældende for dit land, skal du afstemme ladeapparatets varenummer, som er angivet i kapitlet "Tekniske data", med varenummeret på ladeapparatets typeskilt.

Yderligere vejledninger

Se installationsvejledningen for oplysninger om den elektriske installation af Porsche-ladeapparatet.

Softwareopdatering

Porsche-ladehardwaren kan opdateres via softwareopdateringer. Opdateringer af instruktionsbogen i de digitale kanaler sikrer, at den aktuelle beskrivelse er tilgængelig for din Porsche.

Efter en opdatering af instruktionsbogen kan det udskrevne indhold afvige fra det digitale indhold.

Udstyr

Grundet den fortsatte videreudvikling af køretøjerne forbeholder Porsche sig retten til afvigelser fra den udstyrskonfiguration og det tekniske niveau, der fremgår af billederne og beskrivelserne i denne instruktionsbog. Udstyrsvarianterne svarer ikke altid til niveauet af standardudstyr og er afhængigt af udstyret for det enkelte land. Kontakt en Porsche Partner, hvis du ønsker oplysninger om muligheden for eftermontering af udstyr.

Grundet forskelle i lovgivningen i de enkelte lande, kan der være afvigelser mellem udstyret i dit køretøj og det beskrevne. Hvis din Porsche er konfigureret med udstyr, som ikke beskrives i denne instruktionsbog, kan du få oplysninger om betjening og vedligeholdelse hos din Porsche Partner.

Advarsler og symboler

I denne instruktionsbog anvendes der forskellige former for advarsler og symboler.

 **FARE** Alvorlige personskader eller død

Hvis advarsler i kategorien "Fare" ikke følges, vil det medføre alvorlige personskader eller død.

 **ADVARSEL** Risiko for alvorlige personskader eller død

Hvis advarsler i kategorien "Advarsel" ikke følges, vil det medføre alvorlige personskader eller død.

 **FORSIGTIG** Risiko for middelsvære eller lette personskader

Hvis advarsler i kategorien "Forsigtig" ikke følges, kan det medføre mellemsvære eller lette personskader.

BEMÆRK

Risiko for materielle skader

Hvis advarsler i kategorien "Anvisning" ikke følges, kan det medføre materielle skader på opladningsudstyret.

 **Information**

Yderligere oplysninger er angivet med "Information".



Miljøhenvisninger

- ✓ Forudsætninger, der skal være opfyldt for at anvende en funktion.
 - ▶ Handlingsanvisninger, der skal følges.
1. Handlingsanvisningerne nummereres, hvis flere trin følger efter hinanden.

2. Handlingsanvisninger, der skal følges på displayet.

▷ Bemærkning om, hvor der kan findes yderligere oplysninger om et emne.

Ansvarsfraskrivelse

QR-kode er et registreret varemærke tilhørende DENSO WAVE.

Yderligere oplysninger

Du kan få adgang til instruktionsbogens fulde ordlyd ved at besøge:



Billede . 61: QR-kode manual.porsche.com

- manual.porsche.com
- my.porsche.com

Dansk

Generelle sikkerhedsoplysninger	159
Personalekvalifikation	160
Oversigt	
Leveringsomfang.....	160
Påkrævet værktøj.....	161
Krav og forudsætninger	
Generelle krav.....	162
Valg af installationssted.....	162
Tilslutninger og elektrisk forsyning.....	163
Montage	164
Tilslutning til strømnettet.....	165
Strømforsyning.....	166
Tilslutning til netværket.....	167
Montageafslutning.....	167
Ibrugtagning	169
Konfiguration	170
Tilpas konfigurationen	172
Nedlukning og demontering	173
Tekniske data	
Typeskilt.....	177
Produktionsoplysninger.....	179
Stikordsoversigt	180

Generelle sikkerhedsoplysninger

Information

Afhængigt af lokationen skal ladestationer til elbiler registreres.

- ▶ Kontrollér registreringspligten og juridiske rammebetingelser for driften før tilslutning

Personalekvalifikation

⚠ ADVARSEL

Risiko for personskade eller tingskader, hvis personalet ikke er tilstrækkeligt kvalificeret

Der kan opstå alvorlige kvæstelser og tingskader.

Den elektriske installation må kun foretages af personer med den relevante elektrotekniske viden (autoriseret elektriker). Disse personer skal bevise, at de er i besiddelse af den nødvendige specialviden til installation af elektriske systemer og tilhørende komponenter ved at bestå en prøve. Forkert installation bringer dit eget liv, samt brugeren af det elektriske systems liv, i fare. En forkert installation kan medføre alvorlige tingskader, f.eks. på grund af brand. Afhængigt af de juridiske forhold er du personligt ansvarlig i tilfælde af personskader og tingskader.

Krav til den autoriserede elektriker:

- Evnen til at identificere risici og undgå potentielle elektriske farer, på grundlag af uddannelse og erfaring
- Faglig kvalifikation, der sætter dig i stand til at udføre arbejde på elektrisk udstyr
- Evnen til at vælge velegnet værktøj, måleapparater og, om nødvendigt, personligt sikkerhedsudstyr
- Evne til at evaluere måleresultaterne
- Evnen til at vælge elektriske installationsmaterialer for at sikre, at strømmen er frakoblet
- Viden om IP-beskyttelsesklasser
- Kendskab til indbygning af elinstallationsmaterialet

- Kendskab til forsyningsnetstypen (TN-, IT- og TT-system) og de heraf følgende tilslutningsbetingelser (klassisk jording, beskyttet jording, nødvendige supplerende tiltag etc.)
- Kendskab til de generelle og specifikke forskrifter for sikkerhed og forebyggelse af ulykker samt foranstaltninger til brandbeskyttelse
- Viden om de elektrotekniske bestemmelser og nationale bestemmelser

Oversigt Leveringsomfang

Kontrollér leveringsomfanget

1. Kontrollér, at alle komponenter er indeholdt i leveringsomfanget, og at de er ubeskadigede.
2. Kontakt en Porsche Partner, hvis der er skader eller manglende komponenter.

I leveringsomfanget indgår:

Porsche Wallbox, bestående af:

- Kabinet
- Kabinetdæksel
- Designramme
- Designfront
- Bilkabel type 2 (ikke ved Porsche Wallbox med ladestik)

Montageplade

Boreskabelon

Brugermærkat

Mappe, inkl. betjenings- og installationsvejledning, brev med adgangsoplysninger, Installation Services Flyer

Installationsmateriale

Vægskruer	Mængde
Dyvel 8mm til vægskruer	3
Spax skruer 6x60 rustfrit stål	3

Skrueforbindelse, kabinet på monteringsplade	Mængde
Skrue M6x22 Rustfrit stål	5
Lukkeprop	3
Skrue 5x20 T25 Linsecylinderhoved af rustfrit stål (skrueforbindelse til kabinet)	1
Skrue 5x20 T25 Linsecylinderhoved af rustfrit stål (skrueforbindelse til designramme)	2
Skrue 5x20 T25 Linsecylinderhoved af rustfrit stål (skrueforbindelse til designfront)	1

Kabeltætning	Mængde
Kabelgennemføringsplade KEL-SCDP 50	1
Kabelgennemføringsplade KEL-DP 20-4-1	1

Information

- Et RJ45-netværksstik kan leveres af installatøren.
- Der kan være flere flere skrueer i leveringsomfanget end nødvendigt.

Påkrævet værktøj

Værktøj	Antal
Boremaskine / borehammer	1
Torx-skruetrækker (TX25)	1
Kærvskruetrækker 0,3 x 2 mm	1
Afisoleringsværktøj	1
Målebånd / tommestok	1
Vaterpas	1
Pincet	1

Adgangsdatarev

Sammen med Wallboxen får du et adgangsdatarev, der indeholder alle nødvendige data til Wallboxen og til Web Application.

- ▶ Sørg for at opbevare adgangsdatarevet.

Information

De adgangsplysninger, som var gyldige ved udleveringen, eksempelvis den forudindstillede PUK-kode eller den oprindelige adgangskode, kan indhentes hos en Porsche partner, hvis de går tabt.

- Hav Wallbox-serienummeret klar

Adgangsdatarevet indeholder følgende data:

Betegnelse	Betydning
Serial Number	Serienummer på Wallbox
Hotspot Name (SSID)	Hotspot Navn på Wallbox
Hotspot Password	Adgangskode til Wallbox Hotspot
Local Standard User Password	Oprindelig adgangskode hjemmbrug Adgangskoden anvendes til at logge på Web Application. Hvis den oprindelige adgangskode mistes: <ul style="list-style-type: none"> ▶ kontakt en Porsche Partner Når en adgangskode, som du selv har tildelt, mistes: <ul style="list-style-type: none"> ▶ Nulstil Wallboxen til fabriksindstillinger, så den oprindelige adgangskode aktiveres igen
Local Service User Password	Oprindelig adgangskode kundservice

Betegnelse	Betydning
Local Wallbox URL	URL til at komme ind i webap-pen
PUK	Personlig nøgle til ophævelse af spærring

Krav og forudsætninger

Generelle krav

Før Porsche Wallbox monteres, skal følgende krav overholdes og kontrolleres.

- Installationen af Wallboxen skal udføres af fagpersonale (elektriker).
- Beregn installationens maksimale elektriske belastning for at bestemme den maksimale strøm i Wallboxen.
- Sørg for, at spændingsfaldet over tilførselsledningen er minimalt.
- Brug kun kobberledninger til tilslutning af Wallboxen.
- Sørg for, at alle godkendelser for at tilslutte Wallboxen er tilgængelige.
- Lokale krav skal afklares af en elektriker, og de skal overholde gældende bestemmelser.
- Brug kun stik og kabler, der overholder lokale regler, så Wallboxen kan betjenes med størst mulig strømstyrke.
- Brug sikringer til den elektriske forbindelse. Installér strømafbrydere og fejlstrømsafbrydere i Wallboxen i overensstemmelse med den maksimalt forekomne strøm.

Valg af installationssted



Elektrisk stød, brand

Uretmæssig anvendelse af Wallboxen eller tilsidesættelse af sikkerhedsanvisninger kan forårsage kortslutninger, elektriske stød, eksplosioner, brande eller forbrændinger.

- ▶ Installer ikke Wallboxen i potentielt eksplosive områder.
- ▶ Før du installerer wallboxen, skal du sikre dig, at der ikke er nogen elektriske kabler i området af monteringshullerne, der skal bores.
- ▶ Sørg for, at betjeningsenheden ved opladning er anbragt mindst 100 cm over gulvet for at mindske risikoen for eksplosioner, især i garager.
- ▶ Bemærk de lokalt gældende elinstallationsforskrifter, brandbeskyttelsesforanstaltninger og bestemmelser om forebyggelse af ulykker samt flugtveje.

Porsche Wallboxen er beregnet til montering indendørs og udendørs. Følgende kriterier skal tages i betragtning, når du vælger et passende sted:

- Wallboxen er kun egnet til stationær brug, til montering på en tilstrækkelig stabil væg.
- Installer Wallboxen i et overdækket område beskyttet mod direkte sollys og nedbør (f.eks. inde i en garage).
- Vælg afstanden fra gulv og loft under hensyntagen til nationale standarder og forskrifter, så komfortabel brug er garanteret.
- Vælg afstanden til sidevægge, så ladekablet stadig kan tilsluttes.
- Wallboxen må ikke monteres under hængende genstande.

- Installer ikke Wallboxen eller ladedocken i stalde, staldfaciliteter eller steder, hvor der forekommer ammoniakgas.
- Montér Wallboxen på en glat overflade.
- For at sikre sikker fastgørelse skal væggens tilstand kontrolleres før installation.
- Passende fastgørelsesmateriale skal anvendes efter vægbeskaffenhed.
- Installer Wallboxen så tæt som muligt på køretøjets foretrukne parkeringsposition. Tag højde for køretøjets orientering.
- Montér Wallboxen eller ladedocken på en sådan måde, at den ikke er anbragt ved gangarealer, og at ladekablet ikke krydser gangarealer.

For at opfylde kravene i strålingseksponeringsgrænserne (1999/519/EF) skal apparatet installeres således, at der holdes en afstand på mindst 20 cm fra alle personer.

For at sikre uafbrudt opladning med opladeren, skal installatøren, den kvalificerede elektriker, tage følgende instruktioner og anbefalinger i betragtning:

- Før installationen skal det kontrolleres, om den eksisterende husinstallation er dimensioneret til permanent at stille den nødvendige ekstra effekt til opladning af et køretøj til rådighed. Sørg om nødvendigt for at sikre husinstallationen med et energistyrings-system.
- Wallboxen bør fortrinsvis anvendes i strømnet med jordforbindelse. Beskyttelseslederen skal være installeret korrekt.
- Porsche anbefaler, at man kontakter en certificeret Porsche Service Partner for at undgå usikkerhed i forbindelse med husinstallationen.

Tilslutninger og elektrisk forsyning

Elektrisk forsyningsledning

BEMÆRK

Vær opmærksom på de lokale regler hos elforsyningsselskabet.

Wallboxen skal have sin egen forsyningsledning. Følgende forudsætninger skal være opfyldt:

- ▶ Den separate forsyningsledning skal overholde de generelle specifikationer for kabelføring, kabellægning og bygningsteknik.
- ▶ Wallboxen kræver en **ekstern fejlstrømsafbryder (RCD type A eller mere)**. **Apparatsiden er udstyret med en DC-fejlstrømsenhed (6 mA)** i henhold til IEC 62955.
- ▶ Den **elektriske forsyningsledning** til Wallboxen skal sikres med en **fejlstrømsafbryder (RCD type A)** i installationen.
- ▶ Wallboxen er beregnet til tilslutning og drift ved en netspænding på 230 V (1-faset) eller 400 V (3-faset) 50/60 kHz.
- ▶ Sørg for, at Wallboxens nominelle spænding og strøm er inden for specifikationerne for det lokale strømnet for ikke at overstige den nominelle strømstyrke for forsyningsledningen under opladningen.
- ▶ Lavspændingssystemet skal oprettes i overensstemmelse med **VDE 0100** eller **lokale forskrifter**.
- ▶ **Ledningsbeskyttelsesafbryderen** (1-faset eller 3-faset) skal være til stede i henhold til ledningsføringen og Wallbox-enhedens ydelse (se typeskilt og tekniske data).

Montage

Forberejdelse af montage

FARE

Fare ved montage og installation

Hvis komponenter beskadiges under montagen og installationen, kan det medføre alvorlig personskade.

- ▶ Indstil yderligere arbejde.
- ▶ Kontakt teknisk service.

FARE

Fare for kvæstelser på grund af elektrisk stød

Sørg for, at hver installeret Wallbox er sikret med en fejlstrømsafbryder (RCD type A eller derover).

FORSIGTIG

Mulig beskadigelse af fladkablet

Hvis der ikke udvises forsigtighed, kan fladkablet blive beskadiget (se billede 6).

Udfør montage- og installationsaktiviteterne forsigtigt.

Sørg for, at alle forudsætninger er opfyldt, før montagen påbegyndes.

1. Wallbox-variant skal tydeligt identificeres ved hjælp af modelnavnet på typeskiltet på yderdækslet.

Navnene på modellen og de værdier, der er angivet nedenfor, er særligt relevante for identifikationen af nettilslutningen (netspænding, strøm, frekvens). ▶ Se kapitel »Tekniske data« på side 174.

2. Af-isoler infrastrukturkablet over en længde på 25 cm.

Minimumslængden efter den af-isolerede sektion afhænger af den retning, som infrastrukturkablet kommer fra: nedefra, bagfra, ovenfra.

- **Kabel nedefra:** Før kablet direkte til det dertil indrettede hul i kabinettet **1** ▶ (Billede 62).
Den frit tilgængelige kabellængde, inklusiv den af-isolerede sektion (25 cm), skal være på 41 cm.
- **Kabel bagfra:** Placér kabeludtaget fra væggen på fastgørelsens niveau i nederste venstre hjørne **1** ▶ (Billede 62).
Den frit tilgængelige kabellængde, inklusiv den af-isolerede sektion (25 cm), skal være på 36 cm.
- **Kabel fra oven:** Den frit tilgængelige kabellængde inklusiv den af-isolerede sektion (25 cm) skal være på 83 cm.

3. Gælder for: Porsche Wallbox Kalibreringslov:
Kontrollér, at forseglingen på typeskiltet samt producentens segl er til stede og ikke er beskadigede.

Montering af Wallboxen

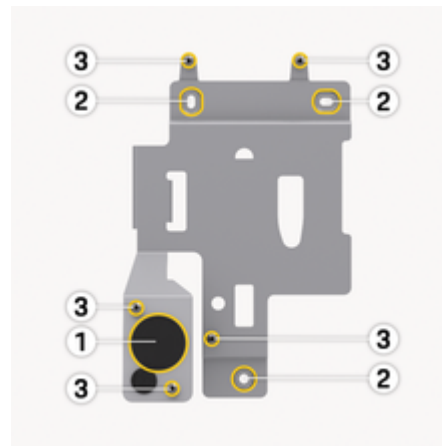

Billede . 62: Montageplade

1. Tegn fastgørelseshuller på væggen i henhold til boreskabelonen **2** ▶ (Billede 62).
2. Bor fastgørelseshullerne som markeret i væggen.
3. Isæt dyvel (8 mm) til Spax-skruerne (6x60 rustfrit stål).
– eller –
Vælg passende fastgørelsesmateriale i forhold til væggens beskaffenhed.
4. Fastgør monteringspladen med skruer **2** ▶ (Billede 62).
5. Før kabelgennemføringen (KEL-SCDP 50) igennem med en kærverskruetrækker, og klip den til med en skævbider i henhold til tværsnitstabellen.
Den tilsigtede placering for kabelgennemføringen (KEL-SCDP 50) er allerede forboret.

Membranring og kabeldiameter

- Membranring A: Kabeldiameter 10-18 mm
 - Membranring B: Kabeldiameter 18-22 mm
 - Membranring C: Kabeldiameter 22-24 mm
 - Membranring D: Kabeldiameter 24-26 mm
 - Membranring E: Kabeldiameter 26-28 mm
 - Membranring F: Kabeldiameter >28 mm
6. Sæt kabelgennemføringen (KEL-SCDP 50) i, så tætningslæberne dækker kanten både indvendigt og udvendigt.
 7. Træk infrastrukturkablet gennem kabelgennemføringen **1** ▶ (Billede 62).
 8. Kabelgennemføringen KEL-DP 20/4-1 er nødvendig for tætheden, også selvom der ikke anvendes ethernet-kabel.
Ved installation af Ethernet-kablet skal kabelgennemføringen (KEL-DP 20/4-1) monteres på det forberedte hul (venstre hul under **1** ▶ (Billede 62)) i kabinettet udefra og ind for at sikre tætheden.
 9. *Valgfrit:* Før Ethernet-kablet (uden stik) gennem kabelgennemføringen.
 - Sæt krympeslangen på Ethernet-kablet.
 - Påsæt RJ45-stik.
Enden af krympeslangen skal flugte med RJ45-stikket.
 - Krymp krympeslangen med en varmluftblæser.
Alternativt kan kabelbindere bruges til at forhindre, at den glider.
 10. Fastgør Wallboxen til monteringspladen med fem fastgørelsesskruer **3** ▶ (Billede 62).
 11. *Valgfrit:* Tilslut ethernet-kabel ▶ Se kapitel »Tilslutning til netværket« på side 167.

12. Forsegl monteringskruerne med gummitætninger.

Tilslutning til strømnettet



Livsfare på grund af elektrisk stød

Berøring af strømførende dele medfører en umiddelbar livsfare ved elektrisk stød.

I nødstilfælde eller ved elektrisk arbejde på Wallboxen skal følgende **sikkerhedsregler overholdes**.

- ▶ Slå spænding til Wallboxen fra.
- ▶ Kontrollér at spændingen er slået fra.
- ▶ Sørg for at sikre mod gentilslutning.
- ▶ Wallboxen skal jordforbindes og kortsluttes.
- ▶ Tildæk tilstødende, strømførende dele, og sikr farezonen.



Livsfare ved forkert tilslutning

Hvis den elektriske forsyningsledning tilsluttes forkert, er der umiddelbar livsfare ved elektrisk stød.

- ▶ Vær opmærksom på tilslutningsskemaet.
- ▶ Tildel lederne farvemæssigt korrekt.
- ▶ Vær opmærksom på lokale bestemmelser.
- ▶ Der gælder yderligere installationskrav for UK-markedet, når Wallboxen forsynes fra et TN-C-S-netværk. Installationen kan kræve en ekstra ekstern enhed, som kan opfylde og sikre PEN-fejldetektering og fejlisolering i henhold til BS7671. I disse tilfælde skal det sikres, at disse krav opfyldes.

i Information

Wallboxen kan tilsluttes **1-faset** eller **3-faset**, se Indstilling af strømkonfiguration.

Bemærk tilslutningskemaet ved tilslutning af infrastrukturkablet► (Billede 63) , ► (Billede 64).

Tilslutning af infrastrukturkabel (3-faset)



Billede . 63: Tilslutningsklemmer (3-faset)

1. Afisolér kablederne i en længde på 12 mm.
2. Tildel lederne farvemæssigt korrekt, og sæt dem ind i terminalerne fra venstre mod højre i følgende rækkefølge:
 - 1 L1
 - 2 L2
 - 3 L3
 - 4 N (blå)
 - 5 PE (grøn/gul)

3. Skru skrueklemmerne på forsiden fast med et moment på 1,65 Nm +/-8 %.

Tilslutning af infrastrukturkabel (1-faset)



Billede . 64: Tilslutningsklemmer (1-faset)

1. Afisolér kablederne i en længde på 12 mm.
2. Indsæt fra venstre mod højre i terminalerne i følgende rækkefølge:

TT/TN-netværk:

- 1 L1
- 2 N (blå)
- 3 PE (grøn/gul)

IT-netværk:

- 1 L1 (sort) i klemme 3 (brun)
- 2 N (blå) i klemme 2 (blå)
- 3 PE (grøn/gul) i klemme 1 (grøn/gul)

3. Skru skrueklemmerne på forsiden fast med et moment på 1,65 Nm +/-8 %.

Strømforsyning

Aktivér/deaktivér overvågning af jordforbindelse



Livsfare på grund af elektrisk stød

Anvendelse af Wallboxen uden aktiv overvågning af jordforbindelse kan forårsage elektrisk stød, kortslutninger, brande, eksplosioner eller forbrændinger.

Overvågning af jordforbindelse må kun deaktiveres i ikke-jordede strømnet.

Indstilling af netværkskonfiguration



Indstilling af netværkskonfigurationen må kun foretages, når der ikke er spænding på Wallboxen.



Billede . 65: DIP-omskifter

Indstilling af DIP-omskifteren

- Vip DIP-omskifteren til venstre eller højre med en pincet.

DIP1 (nederst)	DIP2 (øverst)	Indstilling
højre (OFF)	højre (OFF)	3-faset, overvågning af jordforbindelse til
venstre (ON)	højre (OFF)	3-faset, overvågning af jordforbindelse fra
højre (OFF)	venstre (ON)	1-faset, overvågning af jordforbindelse til
venstre (ON)	venstre (ON)	1-faset, overvågning af jordforbindelse fra

Indstilling af ladestrøm

⚠ ADVARSEL

Indstilling af ladestrømmen må kun foretages, når der ikke er spænding på Wallboxen.



Billede . 66: Drejeafbryder

- ▶ Indstil Wallbox-ladestrømmen i overensstemmelse med bygningens ledningssikring og Wallbox-kapaciteten på drejeafbryderen med en skruetrækker 0,3 x 2 mm. ▶ (Billede 66)

Position	Værdi
F	32 A
E	30 A
D	25 A
C	20 A
B	16 A
A	15 A
9	13 A
8	10 A
7	8 A
6	6 A
2 og 3	Nulstilling af Wallbox til fabriksindstillinger For at kunne oplade, indstilles tilslutningens kontakt til den nyligt fastsatte maksimalt mulige ladestrøm
Alle andre positioner	Reserveret til fremtidig brug

Tilslutning til netværket

Tilslutning af Ethernet-kabel (valgfrit)

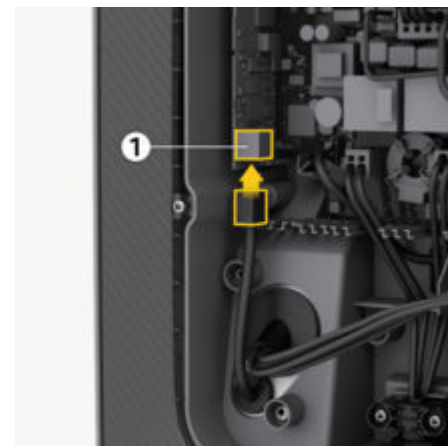

1. Monter stikforbindelsen på Ethernet-kablet.
2. Sæt den i porten nedefra.

⚠ FORSIGTIG

Skader på Wallbox

Tætheden er kun garanteret, hvis stikket er krympet i Wallboxen.

Montageafslutning

Montage af dæksel

1. Hæng dækslet med integreret skumpakning på, og tryk det fast.
2. Skru en 5x20 T25 skrue på den nederste kant af dækslet, og tilspænd den.

Fastgørelse af designramme



Billede . 67: Fastgørelse af designramme

1. Skub designrammen ind i styret.
2. Fastgør til venstre og højre med en skrue 5x20 T25 hver.

Fastgørelse af designfronten

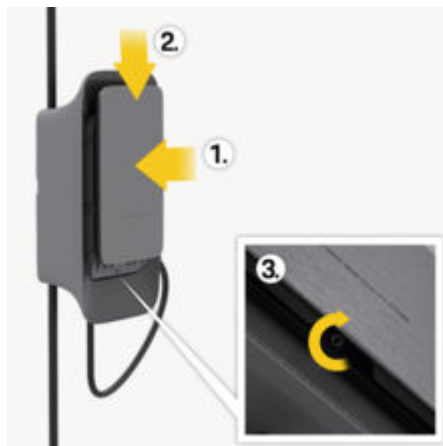

Billede . 68: Fastgørelse af designfront

1. Skub designfronten ind i styreskinnerne i siderne.
2. Fastgør den i styret ved at skubbe den let nedad.
3. Fastgør med skrue på den nederste kant.

Påsat brugermærkat

Gælder for: Porsche Wallbox Kalibreringslov
 Forsegl en af skrueerne på dækslet med den medfølgende brugerforsegling.

i Information

Det runde og de rektangulære fabrikantmærker samt brugerforseglingen må ikke beskadiges. I modsat fald ophører overholdelsen af kalibreringsloven.

Ibrugtagning

⚠ FARE

Fare for personskade forårsaget af RFID-sensor for personer med pacemaker eller defibrillator

Hvis du bærer en pacemaker, skal du holde mindst 60 cm afstand fra RFID-sensoren på frontpanelet.

Hvis du bærer en defibrillator, skal du holde mindst 40 cm afstand fra RFID-sensoren på frontpanelet.

Ved den første ibrugtagning og ved de foreskrevne serviceintervaller eller de gældende nationale forskrifter, skal der udføres en DIN VDE 0100-test.

ⓘ Information

Af produktionsmæssige årsager står tællerstanden på den integrerede elmåler ikke på 0 kWh.

Udfør servicekonfiguration

⚠ FORSIGTIG

Fejlbehæftet Wallbox

En Wallbox med aktiv fejl er ikke fuldt funktionsdygtig. Der er en aktiv fejl, når lysdioden  for driftstilstanden lyser rødt.

ⓘ Information

Servicekonfigurationen skal finde sted uden forbindelse til køretøjet.





Wallboxen er tændt, så snart den modtager strøm.











- ▶ Slå Wallbox til
- ➔ Lysdioderne lyser op efter hinanden.



Billede . 69: Betjeningsenhedens designfront

- 1 Bagerste kontrollampe
- 2 kontrollampe for autorisation
- 3 Lysstyrkesensor
- 4 Tænd/sluk-knap

Vis	Betydning
 Hvid	Wallbox er tændt og funktionssklar
 Pulserende hvid	Oprettelse af forbindelse
 Grøn	Opladning afsluttet
 Pulserende grøn	Køretøjet oplades

Vis	Betydning
 Blinkende blå	Opladningspause (ISO)
 Orange	Genstart af Wallbox påkrævet
 Pulserende orange	Wallbox starter
 Rød	Ladefejl
 Hvid	Autentificering kræves
 Grøn (2-4 sek.)	Autentificering gennemført
 Blinker rødt (2-4 sek.)	Autentificering mislykkedes
 Rød	Modulfejil
 Hvid	Ingen backendforbindelse mulig
 Wallbox nulstilles til fabriksindstillinger	
 pulserende blå	

Konfiguration

Servicekonfiguration

Der er følgende muligheder for tilslutning til wallboxen for at udføre servicekonfigurationen:

- Over Wi-fi
- Over Ethernet

Konfigurer med webapp via Wi-fi

Opret forbindelse via Wi-fi-hotspot

- ✓ AC Wallbox installeret og klar til brug
- ✓ LTE-netværk tilgængeligt
- ✓ Adgangskodedatabrevet er klar

1. Vis tilgængelige trådløse enheder på mobilenheden (f.eks. bærbar computer eller tablet).
2. Vælg Wallbox med hotspot-navn (SSID) fra adgangskodedatabrevet på listen over tilgængelige Wi-fi-enheder.
3. Opret forbindelse til Wallbox.
4. Indtast Hotspot-adgangskoden til Wallbox fra adgangskodedatabrevet.
5. Åbn browseren, når forbindelsen er oprettet.
6. I browserens adresselinje indtastes Local Wallbox URL fra adgangskodedatabrevet.
 - ➔ Webappens startside vises, med mulighed for at logge ind.

Hvis der ikke kunne oprettes forbindelse, kontrolleres følgende trin:

1. Flyt bærbar computer eller tablet tættere på Wallbox.
2. Kontrollér Wi-fi modul i laptop eller tablet samt forbindelsen til netværket eller internettet.

3. Kontrollér sikkerhedsindstillingerne på laptoppen eller tabletten (f.eks. firewall, netværksindstillinger).

Ved anmodning skal Wallbox bekræftes som en godkendt enhed.

4. Vær opmærksom på den nøjagtige skrivemåde (store og små bogstaver) for brugeroplysninger (adgangskode og værtsnavn).

Opret forbindelse via Ethernet

- ✓ Ethernet-kabel installeret

1. Forbind Wallbox til netværket med et egnet Ethernet-kabel.

Kontrollér om nødvendigt netværkskonfigurationen, hvis den anvendte switch kræver dette for nye netværksdeltagere.

2. I browserens adresselinje indtastes Local Wallbox URL fra adgangskodedatabrevet.
 - ➔ Webappens startside vises, med mulighed for at logge ind.
3. Log på webappen som servicebruger.
4. I Navigation vælges **Forbindelser ▶ Ethernet**.
 - ➔ Visningen **Ethernet** og den tilsvarende MAC-adresse vises.

Information

Automatisk adressering er som standard aktiveret.

For at kunne indtaste adressen manuelt skal **Automatisk adressering (DHCP)** deaktiveres.

Opret forbindelse som Wi-fi-klient

Information

Wi-fi-hotspottet kan også forblive aktivt i klienttilstand.

Wallboxen er allerede udstyret med en intern firewall og sikkerhedsmekanismer til IP-baseret netværkskommunikation.

- Installer kun Wallboxen på private netværk, og anvend også der en firewall.
- Wi-fi-drift med ukrypterede protokoller eller protokoller såsom WEP, der ikke længere opfylder de nuværende sikkerhedsstandarder, er ikke mulig.

- ✓ Logget på webappen som servicebruger

1. I Navigation vælges **Forbindelser ▶ Wi-fi**.
 - ➔ Visningen **Wi-fi-forbindelse** vises med alle tilgængelige Wi-fi-netværk.
2. Vælg det ønskede netværk, og indtast den tilsvarende netværksnøgle.
3. Vælg **Opret forbindelse til Wi-fi**

Hvis det ønskede netværk ikke vises på listen over tilgængelige netværk, kan det også forbindes med valgmuligheden **Forbind manuelt med netværk** via manuel indtastning af SSID og netværksnøglen.

Wi-fi-hotspot

Wallbox har et Wi-fi-hotspot.

Information

Kun de Wi-fi-kanaler, der er tilladt i henhold til lande-ID, er frigivet.

- ✓ Logget på webappen som servicebruger
- 1. Vælg **Hotspot** under Navigation **Forbindelser**.
 - ➔ Visningen **Hotspot** vises.
- 2. Aktivér om nødvendigt muligheden **Hotspot**.
- 3. Indtast **SSID** og **netværksnøgle (adgangskode)**.
- 4. Vælg **Gem**.

Tilpas konfigurationen

Vis systemindstillinger

- ✓ Logget på webappen som servicebruger.
- ▶ Vælg **Systemoplysninger** i Navigation.
 - ➔ Under **Enhedsoplysninger** og **Netværksoplysninger** vises alle systemindstillinger.

Ændring af adgangskode

- ✓ Logget på webappen som servicebruger.
- ▶ Under Navigation vælges **Wallbox-indstillinger** ▶ **Adgangskode**.
 - ➔ I visningen **Skift adgangskode** kan en ny adgangskode tildeles ved indtastning af den tidligere adgangskode.

Vælg sprog

- ✓ Logget på webappen som servicebruger.
- ▶ Under Navigation vælges **Wallbox-indstillinger** ▶ **Sprog**.
 - ➔ I visningen af **Sprogindstillinger** kan webappens sprog indstilles.

Vælg dato og klokkeslæt

- ✓ Logget på webappen som servicebruger.
- ▶ Under Navigation vælges **Wallbox-indstillinger** ▶ **Dato og klokkeslæt**.
 - ➔ I visningen **Dato og klokkeslæt** kan tidszonen og datoformatet indstilles.

Indstil enheder

- ✓ Logget på webappen som servicebruger.
- ▶ Under Navigation vælges **Wallbox-indstillinger** ▶ **Enheder**.
 - ➔ I visningen **Enheder** kan de enheder, der vises i webappen, indstilles.

Indstil LED-lysstyrke

- ✓ Logget på webappen som servicebruger.
- ▶ Under Navigation vælges **Wallbox-indstillinger** ▶ **LED-lysstyrke**.
 - ➔ I visningen **Lysstyrke** kan lysdiodernes lysstyrke indstilles på designfronten ved hjælp af skyderen.

Nedlukning og demontering

⚠ ADVARSEL

Livsfare på grund af forkert demontering

Fejl ved demontering kan medføre livstruende situationer eller forårsage betydelig tingskade.

Vær opmærksom på alle oplysninger om demontering.

Luk ned for Wallboxen

Inden Wallboxen lukkes ned, skal det sikres, at alle personlige data og certifikater er blevet slettet.

▸ Se afsnittet nedlukning (Slet Wallbox via My Porsche-appen) i brugsanvisningen.

BEMÆRK

Nulstilling til fabriksindstillinger med drejekontakten må kun foretages af kvalificeret personale.

Fabriksindstillinger med drejeknappen

- Løsn skruen ved underkanten af designfronten **3** ▸ (Billede 68).
- Skub designfronten opad og ud af styreskinne-erne.
- Løsn skruerne på venstre og højre kant af designrammen **2** ▸ (Billede 67).
- Træk designrammen fremad og ud af styret.
- Løsn skruen ved underkanten af kabinetets dæksel, og åbn dækslet.

- Notér indstilling af drejeknappen.
- Indstil drejeknappen til position 2 eller 3 ▸ Se kapitel »Indstilling af ladestrøm« på side 167.
- Fastgør dækslet igen.
- Tilslut forsyningsspændingen igen.
 - ➔ Når Wallboxen tændes, gennemfører Wallboxen automatisk en nulstilling til fabriksindstillingerne.

Succesfuld nulstilling vises ved blå blinken med alle tre lysdioder.
- Sluk igen for Wallboxen.
- Fjern dækslet igen.
- Indstil drejeknappen til den tidligere noterede position.
- Monter dæksel, designramme og designfront. ▸ Se kapitel »Montageafslutning« på side 167.
- Tilslut forsyningsspændingen igen.
- Når Wallboxen er klar til brug igen, tilslut den med webappen via Ethernet eller WLAN.

Fabriksindstillinger via webappen

- ✓ Logget på webappen som servicebruger.
- Vælg **Wallbox-indstillinger** ▸ **Fabriksindstillinger** i Navigation.
 - Vælg **Nulstilling til fabriksindstillinger**.

Demontering af Wallboxen

⚠ FARE

Livsfare på grund af elektrisk stød

Berøring af strømførende dele medfører en umiddelbar livsfare ved elektrisk stød.

I nødstilfælde eller ved elektrisk arbejde på Wallboxen skal følgende sikkerhedsregler overholdes:

- Slå spændingen til Wallboxen fra.
- Kontrollér at spændingen er slået fra.
- Sørg for at sikre mod gentilslutning.
- Wallboxen skal jordforbindes og kortsluttes.
- Tildæk tilstødende strømførende dele, og sikr farezonen.

- Gennemfør alle fem sikkerhedsregler i advarselsmeddelelsen for at sikre at der ikke er spænding på.
- Fjern designfronten, designrammen, og åbn dækslet.
- Afbryd tilførselsledningerne forsvarligt uden at efterlade rester.
- Fjern Wallbox fra fastgørelsesskruerne.
- Opbevar eller bortskaf Wallbox.

BEMÆRK

Se brugsanvisningen for oplysninger om bortskaffelse.

Tekniske data

Elektriske data

	Porsche Wallbox PWB22E212	Porsche Wallbox PWB22E213	Porsche Wallbox Kalibreringslov PWB221E223
Effekt	22 kW	22 kW	22 kW
Nominal strøm	32 A	32 A	32 A
Netspænding	220-240/380-415 V	220-240/380-415 V	230/400 V
Netfrekvens	50/60 kHz	50/60 kHz	50/60 kHz
Ladeeffekt Mode 3	22 kW	22 kW	22 kW
Ladestrøm Mode 3	3 x 32 A	3 x 32 A	3 x 32 A
Nettilslutning	3P, N, PE	3P, N, PE	3P, N, PE
Overspændingskategori (IEC 60664)	III	III	III
Integreret fejlstrøms-beskyttelsesanordning	IΔN 6 mA DC	IΔN 6 mA DC	IΔN 6 mA DC
Køretøjets ladestik	Typ2	Typ2	Typ2
Nominal impuls-spænding Uimp.	4 kV	4 kV	4 kV
Nominal isolationsspænding	500 V	500 V	500 V
Nominal strøm i den kombinerede kontakt	32 A	32 A	32 A
Betinget nominal kortslutningsstrøm Icc-strøm	3 kA	3 kA	3 kA
Nominal belastningsfaktor RDF	1	1	1

	Porsche Wallbox PWB22E212	Porsche Wallbox PWB22E213	Porsche Wallbox Kalibreringslov PWB221E223
Nettype	TT/TN 3- og 1-faset; IT 1-faset	TT/TN 3- og 1-faset; IT 1-faset	TT/TN 3- og 1-faset; IT 1-faset
Beskyttelsesklasse	I	I	I
EMV-inddeling	A/B	A/B	A/B

Mekaniske data

	Porsche Wallbox PWB22E212	Porsche Wallbox PWB22E213	Porsche Wallbox Kalibreringslov PWB221E223
Mål (H x B x D) (uden kabel)	591,72 mm x 369,61 mm x 146,00 mm	591,72 mm x 369,61 mm x 146,00 mm	591,72 mm x 369,61 mm x 146,00 mm
Vægt (uden kabel)	6,5 kg	6,5 kg	6,5 kg
Vægt (med kabel)	9,8 kg	-	-
Længde køretøjskabel	7 m	-	-

Tilslutningsmuligheder

	Porsche Wallbox PWB22E212	Porsche Wallbox PWB22E213	Porsche Wallbox Kalibreringslov PWB221E223
Forsyningsledning, nominelt tværsnit	5 x 6 mm ² / 10 mm ²		
Forsyningsledning, klemmeområde	Stiv: 0,5 mm ² - 16 mm ²		
Tilspændingsmoment	1,5 Nm - 1,8 Nm		

	Porsche Wallbox PWB22E212	Porsche Wallbox PWB22E213	Porsche Wallbox Kalibreringslov PWB221E223
Ethernet RJ45			Cat. 5/6/7

Miljø- og opbevaringsforhold

	Porsche Wallbox PWB22E212	Porsche Wallbox PWB22E213	Porsche Wallbox Kalibreringslov PWB221E223
Beskyttelsesklasse	IP55	IP55	IP55
Strømstabilitet	IK10	IK10	IK10
Tilsmudsningsgrad	3	3	3
Opstilling	Friluft (vejrbeskyttelse) eller i bygningen	Friluft (vejrbeskyttelse) eller i bygningen	Friluft (vejrbeskyttelse) eller i bygningen
Fast placering/kan ændres	Fast placering	Fast placering	Fast placering
Anvendelse (iht. DIN EN 61439-7)	AEVCS	AEVCS	AEVCS
Udvendigt design	Vægmontering	Vægmontering	Vægmontering
Omgivelsestemperatur	-25 °C til +45 °C	-25 °C til +45 °C	-25 °C til +45 °C
Opbevaringstemperatur	-40 °C til +80 °C	-40 °C til +80 °C	-40 °C til +80 °C
Luftfugtighed ved drift	5 % – 85 % ikke-kondenserende	5 % – 85 % ikke-kondenserende	5 % – 85 % ikke-kondenserende
Maksimal anvendelsehøjde	2.000 m over NN	2.000 m over NN	2.000 m over NN

Typeskilt

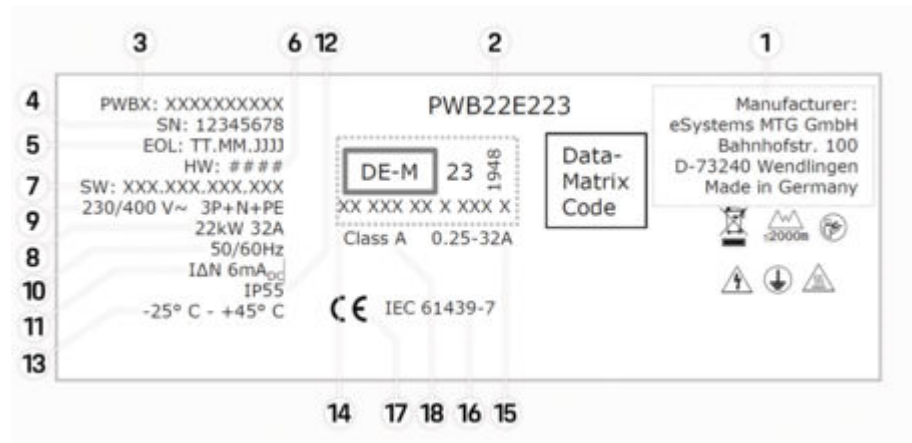

Billede . 70: Typeskilt (eksempel)

- | | |
|----|---|
| 1 | Producent |
| 2 | Modelnavn |
| 3 | Reserveredelsnummer |
| 4 | Serienummer |
| 5 | Produktionsdato |
| 6 | Hardwarestatus |
| 7 | Softwareversion |
| 8 | Nominel effekt og nominel strøm |
| 9 | Nominel netspænding |
| 10 | Nominel netfrekvens |
| 11 | Integreret fejlstrømsbeskyttelsesanordning |
| 12 | Beskyttelse mod fremmedlegemer (IP-kapslingstype) |
| 13 | nominel omgivelsestemperatur |

- 14** Oplysninger i henhold til kalibreringscertificering
 - 15** Strømmålerens nominelle strømområde
 - 16** Erklæring iht. EU-direktiv 2014/35/EU
 - 17** Erklæring i henhold til EU-direktiv 2014/53/EU
 - 18** Kalibrering nøjagtighedsklasse
-

Produktionsoplysninger

Produktionsdato

Du finder Wallboxens produktionsdato på typeskiltet efter forkortelsen "EOL".

Det angives i følgende format: Produktionsdag.Produktionsmåned.Produktionsår

Wallboxens producent

eSystems MTG GmbH
Bahnhofstraße 100
73240 Wendlingen
Tyskland

Elektriske tests

Du kan få svar på dine spørgsmål om den regelmæssige elektriske kontrol af ladeinfrastrukturen (f.eks. VDE 0702) på

▸ <https://www.porsche.com/international/accessoriesandservice/porscheservice/vehicleinformation/documents/>
eller hos en Porsche Partner.

Overensstemmelseserklæring

Wallboxen er udstyret med et radiosystem. Producenten af disse radiosystemer erklærer, at disse radiosystemer overholder kravene til deres anvendelse i direktivet 2014/53/EU.

Den fulde tekst af EU-overensstemmelseserklæringen er til rådighed på følgende internetadresse:

▸ <http://www.porsche.com/international/accessoriesandservice/porscheservice/vehicleinformation/documents>

Open Source Software Notice

De fulde oplysninger om Open Source Software Notice er tilgængelige i webappen.

- ✓ Logget ind på webappen.
- 1. Vælg **Systemoplysninger** i Navigation.
- 2. Vælg **Copyright**.

Stikordsoversigt

A

Adgangsplysninger	
Serienummer.....	161
Webapplikation.....	161
Aktivér/deaktivér overvågning af jordforbindelse.....	166

D

Demontering af Wallboxen.....	173
-------------------------------	-----

E

Elektrisk tilslutning	
Forudsætninger.....	163
Krav.....	163

F

Fastgørelse af designramme.....	168
Fastgørelse af pyntepanelet.....	167
Første ibrugtagning	
Service-konfiguration.....	169

I

Indstil dato.....	172
Indstil enheder.....	172
Indstil klokkeslæt.....	172
Indstilling af lysdioder (lysstyrke).....	172
Indstilling af maksimal ladestrøm.....	167
Indstilling af nettypen.....	166

K

Kabinetdæksel	
forsegling.....	167

L

Ladeapparatets varenummer.....	174
Leveringsomfang.....	160

Luk ned for Wallboxen	
Fabriksindstillinger.....	173

M

Montage	
Forberedelse.....	164
Forudsætninger.....	162
Gennemfør.....	164
Krav.....	162

Monteringssted

Krav.....	162
Vælg.....	162

O

Opbygning af advarsler.....	157
Open Source Software Notice.....	179
Overensstemmelseserklæring.....	179

P

Personalekvalifikation	
Autoriseret elektriker.....	160
Producent.....	179
Produktionsdato.....	179
Produktionsoplysninger.....	179
PUK	
tab.....	161
Ændring af adgangskode.....	161
Påkrævet værktøj.....	161

S

Serienummer.....	161, 177
Servicekonfiguration.....	170
Vis.....	169
Web-app via Ethernet-kabel.....	170
Web-app via Wi-fi.....	170
Webapp via Wi-fi-klient.....	170
Symboler i denne instruktionsbog.....	157

T

Tekniske data	
Elektrisk data.....	174
Mekaniske data.....	174
Miljø- og opbevaringsforhold.....	174
Tilslutning af Ethernet-kabel.....	167
Tilslutning til strømnettet	
infrastrukturkabel.....	165
Typeskilt.....	177

V

Vis systemindstillinger.....	172
Vælg sprog.....	172
Værktøj.....	161

W

Webapplikation	
Oprindelig adgangskode.....	161
Tab af adgangskode.....	161
Ændr adgangskode.....	161
Wi-fi-hotspot	
Log på.....	170

Æ

Ændring af adgangskode.....	172
-----------------------------	-----

Over deze handleiding

Handleiding

Lees en let voor het eerste gebruik op de informatie in dit instructieboekje.

Vanwege per land verschillende vereisten, verschillen de specificaties in de registergedeelten van deze gebruiksaanwijzing. Om ervoor te zorgen dat u de voor u geldende registergedeelten leest, kunt u het opgegeven artikelnummer van de lader in het hoofdstuk 'technische gegevens' vergelijken met het artikelnummer op het typeplaatje van uw lader.

Verdere instructies

Informatie over de elektrische installatie van de Porsche lader vindt u in de installatiehandleiding.

Software-update

De Porsche laadapparatuur kan door software-updates bijgewerkt worden. Updates en instructies in de digitale kanalen zorgen ervoor dat de actuele beschrijving voor uw apparaat beschikbaar is. Na een update van het instructieboekje kan de geprinte inhoud afwijken van de digitale inhoud.

Uitvoering

Afwijkingen in uitvoeringen en techniek ten opzichte van de afbeeldingen en beschrijvingen in dit instructieboekje op grond van de voortdurende doorontwikkeling van de voertuigen worden uitdrukkelijk voorbehouden door Porsche. De uitvoeringen behoren niet altijd tot de standaardlevering of zijn afhankelijk van landuitvoeringen. Neem voor informatie over inbouwmogelijkheden naderhand contact op met een Porsche Centrum.

Door verschillende wettelijke bepalingen van individuele landen, kan de uitvoering van uw apparaat afwijken van de beschrijving. Mocht uw apparaat over functies beschikken die hier niet beschreven zijn, dan zal het Porsche Centrum u graag informeren over de correcte bediening en het onderhoud.

Waarschuwing en symbolen

In dit instructieboekje wordt gebruik gemaakt van verschillende soorten waarschuwingen en symbolen.



Ernstig of dodelijk letsel

Als waarschuwingen uit de categorie 'Gevaar' niet worden opgevolgd, leidt dit tot ernstig of dodelijk letsel.



Ernstig of dodelijk letsel mogelijk

Als waarschuwingen uit de categorie 'Waarschuwing' niet worden opgevolgd, kan dit tot ernstig of dodelijk letsel leiden.



Minder ernstig of licht letsel mogelijk

Als waarschuwingen uit de categorie "Let op" niet worden opgevolgd, kan dit tot minder ernstig of licht letsel leiden.



Schade aan voertuig mogelijk

Als waarschuwingen uit de categorie 'opmerking' niet opgevolgd worden, kan materiële schade aan de laadapparatuur ontstaan.

Informatie

Aanvullende informatie wordt aangegeven met 'Informatie'.



milieuinstructies

- ✓ Voorwaarden waaraan moet zijn voldaan om een functie te kunnen gebruiken.
- ▶ Instructie die u dient op te volgen.

1. Instructies worden genummerd wanneer er meerdere stappen achter elkaar volgen.

2. Instructies die u op het display op moet volgen.

▶ Verwijzing naar de plaats waar u meer informatie over een onderwerp kunt vinden.

Vrijwaring

QR-code is een geregistreerd handelsmerk van DENSO WAVE.

Meer informatie

De volledige gebruiksaanwijzing kunt u ook vinden op de volgende webadressen:



Afb. 71: QR-code manual.porsche.com

- manual.porsche.com
- my.porsche.com

Nederlands

Algemene veiligheidsinformatie	184
Personeelskwalificatie	185
Overzicht	
Leverpakket.....	185
Benodigd gereedschap.....	186
Vereisten en voorwaarden	
Algemene eisen.....	187
Montagelocatie kiezen.....	187
Kabelaansluitingen en elektrische voeding.....	188
Montage	189
Aansluiting op het lichtnet.....	190
Voeding.....	191
Aansluiting op het netwerk.....	192
Montagevoltooiing.....	192
Ingebruikname	194
Configuratie	195
Configuratie aanpassen	197
Buitengebruikstelling en demontage	198
Technische gegevens	
Typeplaatje.....	202
Productie-informatie.....	204
Trefwoordenregister	205

Algemene veiligheidsinformatie

Informatie

Afhankelijk van de locatie moet de aansluiting van laadfaciliteiten voor elektrische voertuigen aangemeld worden.

- ▶ Meldplicht en de wettelijke randvoorwaarden voor gebruik voor aansluiting controleren
-

Personeelskwalificatie

⚠️ WAARSCHUWING

Letselrisico en risico op materiële schade bij onvoldoende gekwalificeerd personeel

Als gevolg hiervan kan ernstig letsel en materiële schade ontstaan.

De elektrische installatie mag alleen door personen met de betreffende elektrotechnische kennis en ervaring uitgevoerd worden (elektromonteur). Deze personen moeten aan de hand van een afgelegde toets kunnen bewijzen dat zij over de benodigde kennis voor de installatie van elektrische installaties en hun componenten beschikken. Door onvakkundig uitgevoerde installatie brengt u uw eigen leven en het leven van de gebruikers van de elektrische installatie in gevaar. Bij een onvakkundig uitgevoerde installatie riskeert u grote materiële schade, bijv. door brand. Bij persoonlijk en materiele schade wordt u op persoonlijke titel aansprakelijk gesteld.

Eisen voor de elektriciën:

- Het vermogen om risico's te herkennen en potentiële gevaren door elektriciteit te vermijden op basis van opleiding en ervaring
- Beroepskwalificatie die geschikt is voor uitvoering van werkzaamheden aan elektrotechnische apparaten
- Het vermogen het geschikte gereedschap, de meetapparatuur en indien nodig, de persoonlijke beschermingsuitrusting, te selecteren
- In staat zijn de meetresultaten te analyseren
- Het vermogen het materiaal voor de elektrische installatie te selecteren om aan de uitschakelcondities te voldoen
- Kennis van de IP-beschermtypen

- Kennis over de inbouw van het materiaal voor de elektrische installatie
- Kennis van het soort voedingsnet (TN-, IT- en TT-systeem) en de daaruit voortvloeiende aansluitvoorwaarden (klassieke neutralisatie, aarding, vereiste aanvullende maatregelen, enz.)
- Kennis van de algemene en specifieke veiligheids- en ongeval-instructies en brandbeveiligingsmaatregelen
- Kennis over de elektrotechnische voorschriften, normen en de nationale bepalingen

Overzicht Leverpakket

Leveringsomvang controleren

1. Controleren of alle componenten in de leveringsomvang inbegrepen en onbeschadigd zijn.
2. Neem bij schade of ontbrekende componenten contact op met een Porsche Centrum.

De leveringsomvang omvat:

Porsche Wallbox, bestaande uit:

- Behuizing
- Behuizingsdeksel
- Designframe
- Designfront
- Voertuigkabel type 2 (niet bij Porsche Wallbox met laadcontact)

Montageplaat

Boorsjabloon

Gebruikersverzegeling

Map, incl. bedienings- en installatiehandleiding, brief met toegangsgegevens, Installatie service flyer

Installatiemateriaal

Muurschroefverbinding	Hoeveelheid
Plug 8 mm voor muurschroefverbinding	3
Spax-schroef 6x60 roestvrij staal	3
Schroefverbinding behuizing op montageplaat	Hoeveelheid
Schroef M6x22 roestvrij staal	5
Sluitplug	3
Schroef 5x20 T25 roestvrij staal lenscilinderkop (schroefverbinding deksel op behuizing)	1
Schroef 5x20 T25 roestvrij staal lenscilinderkop (schroefverbinding designframe)	2
Schroef 5x20 T25 roestvrij staal lenscilinderkop (schroefverbinding designfront)	1
Kabelafdichting	Hoeveelheid
Kabeldoorvoerplaat KEL-SCDP 50	1
Kabeldoorvoerplaat KEL-DP 20-4-1	1

Informatie

- Een RJ45-netwerkstekker moet door de installateur ter beschikking gesteld worden.
- Er kunnen meer schroeven in de leveringsomvang inbegrepen zijn dan nodig.

Benodigd gereedschap

Gereedschap	Aantal
Boormachine / boorhamer	1
Torx-schroevendraaier (TX25)	1
Platte schroevendraaier 0,3 x 2 mm	1
Striptang	1
Meetlint / duimstok	1
Waterpas	1
Pincet	1

Brief met toegangsgegevens

Bij de Wallbox ontvangt u een brief met toegangsgegevens die de Web Application vereiste gegevens voor de Wallbox bevat.

- ▶ Bewaar de brief met toegangsgegevens.

Informatie

De bij levering geldende toegangsgegevens, zoals de vooraf ingestelde PUK en het initiële wachtwoord, kunnen in geval van verlies bij het Porsche Centrum opgevraagd worden.

- Houd het serienummer van de Wallbox bij de hand

De brief met toegangsgegevens bevat de volgende informatie:

Omschrijving	Betekenis
Serial Number	Serienummer van de Wallbox
Hotspot Name (SSID)	Hotspot naam van de Wallbox
Hotspot Password	Wachtwoord voor de Wallbox-hotspot
Local Standard User Password	Eerste wachtwoord thuisgebruiker Het wachtwoord is nodig om u bij . aan te melden Web Application. Bij verlies van het initiële wachtwoord: ▶ contact met een Porsche partner opnemen

Omschrijving	Betekenis
	<p>Bij verlies van een zelf toegevend wachtwoord:</p> <ul style="list-style-type: none"> ▶ Wallbox resetten naar fabrieksinstellingen en daarmee het initiële wachtwoord weer activeren
Local Service User Password	Eerste wachtwoord Klanten-service
Local Wallbox URL	URL voor toegang tot de webapp
PUK	Persoonlijke ontgrendelingscode

Vereisten en voorwaarden

Algemene eisen

Voor er Porsche Wallbox gemonteerd wordt, moet aan de volgende eisen voldaan worden en moeten deze gecontroleerd worden.

- De installatie van de Wallbox moet door professionals (elektromonteur) uitgevoerd worden.
- Maximale elektrische belasting van de installatie berekenen om de maximale stroomsterkte van de Wallbox te bepalen.
- Zorg ervoor dat de spanningsval via de toevoering zo klein mogelijk is.
- Alleen koperen leidingen voor de aansluiting van de Wallbox toepassen.
- Zorg ervoor dat alle vergunningen voor aansluiting van de Wallbox beschikbaar zijn.
- Lokale eisen door een elektromonteur bespreken en de geldende bepalingen naleven.
- Alleen connectoren en kabels toepassen die aan de lokale bepalingen voldoen, zodat de Wallbox met maximaal mogelijke stroom gebruikt kan worden.
- Zekeringen voor de elektrische aansluiting gebruiken. Stroomonderbrekers en aardlekschakelaar op basis van de maximaal optredende stroom op de Wallbox installeren.

Montagelocatie kiezen



Elektrische schok, brand

Het onvakkundige gebruik van de Wallbox of het niet in acht nemen van de veiligheidsinstructies kan kortsluiting, elektrische schokken, explosies, branden of brandwonden veroorzaken.

- ▶ Monteer de Wallbox niet in gebieden met explosiegevaar.
- ▶ Zorg er vóór montage van de Wallbox voor dat er zich geen elektrische kabels in het bereik van de te boren bevestigingsgaten bevinden.
- ▶ Om het risico op explosies - vooral in garages - te verlagen, dient u ervoor te zorgen dat het bedieningspaneel zich tijdens het laden minimaal 100 cm boven de vloer bevindt.
- ▶ Let op de plaatselijk geldende elektro-installatievoorschriften, brandbeveiligingsmaatregelen, voorschriften ter voorkoming van ongeval en vluchtroutes.

De Porsche Wallbox is ontworpen voor binnen- en buitenmontage. De volgende criteria moeten bij de keuze van een geschikte locatie in acht genomen worden:

- De Wallbox is uitsluitend geschikt voor stationair gebruik en voor montage op een voldoende stabiele muur.
- Installeer de Wallbox in een overdekte ruimte die beschermd is tegen direct zonlicht en neerslag (b.v. in een garage).
- De ruimte tussen vloer- en plafond, rekening houdend met de nationale richtlijnen en bepalingen, zo selecteren, dat comfortabel gebruik gegarandeerd wordt.

- Afstand tot de zijwanden zo kiezen dat de voertuiglaadkabel nog ingestoken kan worden.
- De Wallbox niet onder hangende voorwerpen monteren.
- De Wallbox niet in stallen, stalgebouwen of op plaatsen waar ammoniakgassen voorkomen, monteren.
- Monteer de Wallbox op een glad oppervlak.
- Om een veilige bevestiging te waarborgen, vóór montage, de muurconditie controleren.
- Op basis van de muurcondities moet geschikt bevestigingsmateriaal toegepast worden.
- Installeer de Wallbox zo dicht mogelijk bij de gewenste parkeerplaats van het voertuig. Houdt daarbij rekening met de voertuigoriëntatie.
- De Wallbox zo monteren, dat deze zich niet binnen het bereik van looppaden bevindt en de laadkabel het looppad niet kruist.

Om aan de eisen voor stralingslimieten (1999/519/EG) te voldoen, moet het apparaat zo worden geïnstalleerd dat er een afstand van minstens 20 cm tot alle personen in acht genomen worden.

Om ononderbroken laden met de lader te garanderen moet de installateur, de elektricien, de volgende instructies en aanbevelingen in acht nemen:

- Controleer vóór de installatie of met de aanwezige huisinstallatie het extra benodigde vermogen kan worden geleverd om een voertuig continu op te laden. Beveilig de huisinstallatie bijvoorbeeld met een energiebeheersysteem.
- De Wallbox bij voorkeur via geaarde elektriciteitsnetwerken voeden. De aardingsdraad moet volgens de voorschriften zijn geïnstalleerd.
- Porsche adviseert een gecertificeerd Porsche Centrum in te schakelen om onduidelijkheden tijdens de thuisinstallatie te voorkomen.

Kabelaansluitingen en elektrische voeding

Elektrische toevoerleiding

OPMERKING

Neem de lokale regelgeving van de netwerkbeheerder in acht.

De Wallbox heeft een eigen toevoerkabel nodig.

Daarvoor moet aan de volgende voorwaarden voldaan worden:

- ▶ De individuele toevoerleiding moet voldoen aan de algemene richtlijnen voor de kabelgeleiding, kabeltraject en gebouwtechniek.
- ▶ De Wallbox vereist een **externe aardlekschakelaar (minimaal RCD type A)**. Aan de apparaatkant is een **DC-aardlekschakelaar (6 mA)** volgens IEC 62955 geïntegreerd.
- ▶ De **elektrische toevoerkabel** voor de Wallbox moet via een **aardlekschakelaar (RCD type A)** beveiligd worden tijdens de installatie.

- ▶ De Wallbox is uitgerust voor aansluiting en bediening op een netspanning van 230 V (1-fase) of 400 V (3-fase) 50/60 Hz.
- ▶ Zorg ervoor dat de nominale spanning en de nominale stroom van de Wallbox overeenkomen met de specificaties voor het lokale stroomnet om de nominale stroom van de toevoerleiding tijdens het laadproces niet te overschrijden.
- ▶ Het laagspanningssysteem moet conform **VDE 0100** of de **plaatselijke bepalingen** geïnstalleerd worden.
- ▶ **Stroomonderbreker** (1-fase of 3-fase) volgens de bedrading en het vermogen van het Wallbox-apparaatvermogen (zie typeplaatje en technische gegevens) moet aanwezig zijn.

Montage

Montage voorbereiden

⚠ GEVAAR

Risico bij montage en installatie

Als tijdens de montage en installatie componenten beschadigd raken, bestaat het risico op ernstig letsel.

- ▶ Verdere werkzaamheden stoppen.
- ▶ Technische dienst informeren.

⚠ GEVAAR

Letselrisico door elektrische schok

Elke geïnstalleerde Wallbox met een aardlekschakelaar (ten minste RCD type A) beveiligen.

⚠ LET OP

Mogelijke schade aan de lintkabel

Bij onvoorzichtige werkwijze kan de lintkabel beschadigd raken (zie afbeelding 6).

Montage- en installatiewerkzaamheden voorzichtig uitvoeren.

Vóór aanvang van de montagewerkzaamheden ervoor zorgen dat aan alle voorwaarden voldaan is.

1. Wallbox-variant via de modelnaam op het typeplaatje op de buitenafdekking eenduidig identificeren.

Voor de identificatie zijn met name de modelaanduiding en de daaronder vermelde waarden voor de netwerkaansluiting (netspanning, stroom, frequentie) relevant. ▶ Hoofdstuk „Technische gegevens“ op pagina 199 volgen.

2. Infrastructuurkabel over een lengte van 25 cm strippen.

De minimale lengte na het gestripte gedeelte hangt af van de richting waaruit de infrastructuurkabel komt: onder, achter, boven.

- **Kabel van onderen:** Leid de kabel rechtstreeks naar de daarvoor bestemde behuizingsopening 1 ▶ (Afb. 72).

De vrij beschikbare kabellengte inclusief het gestripte gedeelte (25 cm) moet 41 cm zijn.

- **Kabel van achteren:** Plaats de kabeldoorvoer vanaf de muur ter hoogte van de bevestiging linksonder 1 ▶ (Afb. 72).

De vrij beschikbare kabellengte inclusief het gestripte gedeelte (25 cm) moet 36 cm zijn.

- **Kabel van boven:** De vrij beschikbare kabellengte inclusief het gestripte gedeelte (25 cm) moet 83 cm zijn.

3. Geldt voor: Porsche Wallbox ijkrecht:

Controleren of de zegel op het typeplaatje en de fabriekszegel aanwezig en onbeschadigd zijn.

Wallbox monteren

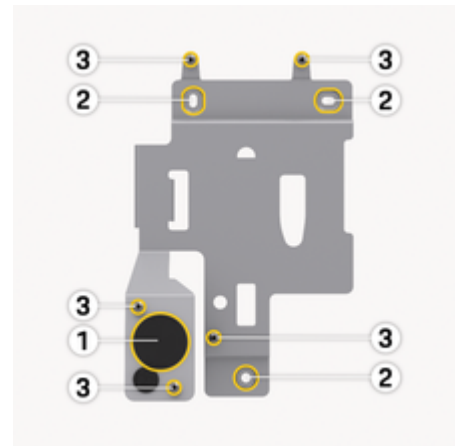

Afb. 72: Montageplaat

1. Bevestigingsgaten volgens het boorsjabloon op de muur aftekenen 2 ▶ (Afb. 72).
2. Bevestigingsgaten zoals aangegeven in de muur boren.
3. Plug (8 mm) voor de SPAX-schroeven (6x60 roestvrij staal) toepassen.
– of –
Geschikt bevestigingsmateriaal op basis van de muurcondities selecteren.
4. Montageplaat met schroeven fixeren 2 ▶ (Afb. 72).
5. Kabeldoorvoer (KEL-SCDP 50) met een platte schroevendraaier doorsteken en met een kantensnijder op de gewenste maat volgens de doorsnedetabel snijden.

Het voorde kabeldoorvoer bestemde punt (KEL-SCDP 50) is al voorgeboord.

Membraanring en kabeldiameter

- Membraanring A: Kabeldiameter 10-18 mm
 - Membraanring B: Kabeldiameter 18-22 mm
 - Membraanring C: Kabeldiameter 22-24 mm
 - Membraanring D: Kabeldiameter 24-26 mm
 - Membraanring E: Kabeldiameter 26-28 mm
 - Membraanring F: Kabeldiameter >28 mm
6. Kabeldoorvoer (KEL-SCDP 50) plaatsen, zodat de sluitclips de rand aan de binnen- en buitenrand omsluiten.
 7. Trek de infrastructuurkabel door de kabeldoorvoer **1** ▶ (Afb. 72).
 8. De kabeldoorvoer KEL-DP 20/4-1 is vereist om de kabel veilig af te schermen, ook als er geen ethernetkabel wordt gebruikt.

Om de ethernetkabel te installeren, monteert u de kabeldoorvoer (KEL-DP 20/4-1) van buiten naar binnen op de voorbereide opening van de behuizing (linkergat onder **1** ▶ (Afb. 72)) om ervoor te zorgen dat deze veilig is afgeschermd.
 9. *Optioneel:* Ethernetkabel (zonder connector) door de kabeldoorvoer trekken.
 - Krimpkous op de ethernetkabel aanbrengen.
 - RJ45-stekker aanbrengen.
Het krimpkousuiteinde moet vlak op de RJ45 stekker liggen.
 - Krimpkous met behulp van een hetelucht-pistool krimpen.
Als alternatief met kabelbinders tegen wegglijden beveiligen.
 10. Wallbox met vijf bevestigingsschroeven **3** ▶ (Afb. 72) op de montageplaat bevestigen.

11. *Optioneel:* sluit de ethernetkabel aan ▶ Hoofdstuk „Aansluiting op het netwerk“ op pagina 192 volgen.
12. Bevestigingsschroeven met rubberafdichtingen afdichten.

Aansluiting op het lichtnet

⚠ GEVAAR

Levensgevaar door elektrische schok

Contact met spanningvoerende onderdelen levert direct levensgevaar op door een elektrische schok.

In geval van nood of bij het verhelpen van storingen of bij elektrische werkzaamheden aan de Wallbox de volgende **veiligheidsvoorschriften opvolgen**.

- ▶ Wallbox spanningsvrij schakelen.
- ▶ Spanningsloosheid vaststellen.
- ▶ Tegen opnieuw inschakelen beveiligen.
- ▶ Wallbox aarden en kortsluiten.
- ▶ Aangrenzende, onder spanning staande onderdelen afdekken en gevarezone beveiligen.

⚠ GEVAAR

Levensgevaar door onjuiste aansluiting

Als de elektrische toevoerleiding verkeerd aangesloten wordt, bestaat er direct levensgevaar door een elektrische schok.

- ▶ Let op het aansluitschema.
- ▶ Draden kleur technisch correct toewijzen.
- ▶ Lokale bepalingen in acht nemen.
- ▶ Voor de GB-markt gelden extra eisen aan de installatie als de Wallbox vanuit een TN-C-S-net gevoed wordt. De installatie kan een extra extern apparaat vereisen, dat voldoet aan de PEN-storingsdetectie en foutisolatie volgens BS7671 kan garanderen. In deze gevallen ervoor zorgen dat aan deze eisen voldaan wordt.

i Informatie

De Wallbox kan **1-fase** of **3-fase** aangesloten worden, zie voeding netconfiguratie instellen.

Let tijdens het aansluiten van de infrastructuurkabel op het aansluitschema ► (Afb. 73), ► (Afb. 74).

Infrastructuurkabel aansluiten (3-fase)

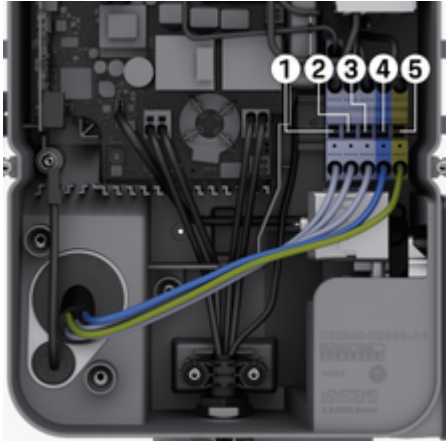

Afb. 73: Aansluitklemmen (3-fase)

1. De kabelkernen op 12 mm lengte strippen.
2. Correcte kleuren toewijzen en van links naar rechts in de volgende volgorde in de aansluitingen steken:
 - 1 L1
 - 2 L2
 - 3 L3
 - 4 N (blauw)
 - 5 PE (groen/geel)

3. De schroefklemmen aan de voorkant met een koppel van 1,65 Nm +/- 8 % vastschroeven.

Infrastructuurkabel aansluiten (1-fase)



Afb. 74: Aansluitklemmen (1-fase)

1. De kabelkernen op 12 mm lengte strippen.
2. Van links naar rechts in de volgende volgorde in de aansluitklemmen steken:

TT/TN-net:

- 1 L1
- 2 N (blauw)
- 3 PE (groen/geel)

IT-net:

- 1 L1 (zwart) in contact 3 (bruin)
- 2 N (blauw) in contact 2 (blauw)
- 3 PE (groen/geel) in contact 1 (groen/-geel)

3. De schroefklemmen aan de voorkant met een koppel van 1,65 Nm +/- 8 % vastschroeven.

Voeding

Aardingsbewaking activeren/deactiveren

⚠ GEVAAR Levensgevaar door elektrische schok

Het gebruik van de Wallbox zonder actieve aardingsbewaking kan elektrische schokken, kortsluitingen, branden, explosies of brandwonden veroorzaken.

De aardingsbewaking alleen bij niet-geaarde elektriciteitsnetwerken deactiveren..

Netwerkconfiguratie instellen

⚠ WAARSCHUWING

Stel de netconfiguratie alleen in als de Wallbox spanningsloos is.



Afb. 75: DIP-schakelaar

DIP-schakelaar instellen

- DIP-schakelaar met een pincet naar links of rechts kantelen.

DIP1 (onder)	DIP2 (boven)	Instelling
rechts (OFF)	rechts (OFF)	3 fase, aardingsbewaking aan
links (ON)	rechts (OFF)	3-fase, aardingsbewaking uit
rechts (OFF)	links (ON)	1-fase, aardingsbewaking aan
links (ON)	links (ON)	1-fase, aardingsbewaking uit

Laadstroom instellen

⚠ WAARSCHUWING

Stel de laadstroom alleen in als de Wallbox spanningsloos is.



Afb. 76: Draaischakelaar

- Gebruik een 0,3 x 2 mm schroevendraaier om de laadstroom van de Wallbox in te stellen volgens de kabelbeveiliging van het gebouw en het nominale vermogen van de Wallbox op de draaischakelaar.► (Afb. 76)

Positie	Waarde
F	32 A
E	30 A
D	25 A
C	20 A
B	16 A
A	15 A
9	13 A
8	10 A
7	8 A
6	6 A
2 en 3	Resetten van de Wallbox naar fabrieksinstellingen Om te kunnen laden, in de aansluitschakelaar op de nieuw bepaalde maximale laadstroom instellen
Alle andere posities	Gereserveerd voor toekomstige toepassingen

Aansluiting op het netwerk

Ethernetkabel aansluiten (optioneel)

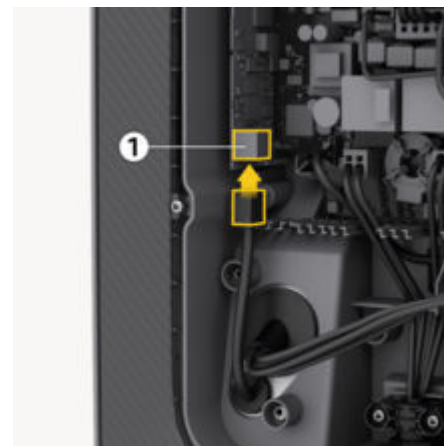

1. Connector op de ethernetkabel monteren.
2. Van onderen in de poort steken.

⚠ LET OP

Schade aan de Wallbox

De dichtheid is alleen gegarandeerd als de stekker in de Wallbox gekrimpt wordt.

Montagevoltooiing

Deksel monteren

1. Deksel met de geïntegreerde schuimstofafdichting plaatsen en aanduwen.
2. Draai de schroef 5x20 T25 onderaan het deksel erin en haal deze aan.

Designframe bevestigen



Afb. 77: Bevestiging designframe

1. Schuif het designframe in de geleider.
2. Bevestig zowel links als rechts met een schroef 5x20 T25.

Gebruikersverzegeling aanbrengen

Geldt voor: Porsche Wallbox ijkrecht

Verzegel één van de schroeven op het deksel met het meegeleverde gebruikerszegel.

i Informatie

Het ronde en rechthoekige fabriekskeurmerk en de gebruikersverzegeling mogen niet beschadigd worden. Anders vervalt de ijkwetconformiteit.

Designfront plaatsen

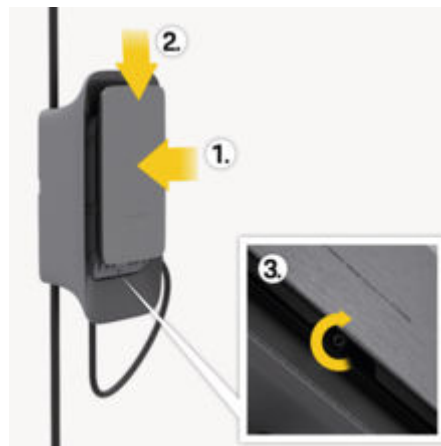

Afb. 78: Bevestiging designfront

1. Schuif het designfront in de geleiderails aan de zijkant.
2. Bevestig de geleider door deze licht naar beneden te schuiven.
3. Met schroef aan de onderste rand bevestigen.

Ingebruikname

⚠ GEVAAR

Letselrisico door RFID-sensor voor personen met pacemakers of defibrillator

Als u een pacemaker heeft, minimaal 60 cm afstand houden tot de RFID-sensor op het voorpaneel.

Als u een defibrillator draagt, minimaal 40 cm afstand houden tot de RFID-sensor op het voorpaneel.

Bij de eerste ingebruikname en met de voorgeschreven onderhoudsintervallen moet een controle volgens DIN VDE 0100 of de geldende nationale bepalingen uitgevoerd worden.

i Informatie

Door productieomstandigheden staat de meterstand van de geïntegreerde elektriciteitsmeter niet op 0 kWh.

Serviceconfiguratie uitvoeren

⚠ LET OP

Defecte Wallbox

Een Wallbox met actieve storing is niet volledig functioneel. Er is een actieve storing, als de LED  voor de bedrijfsstatus rood brandt.

i Informatie

De serviceconfiguratie moet zonder verbinding met het voertuig plaatsvinden.





De Wallbox is ingeschakeld zodra deze van stroom voorzien wordt.













- ▶ Wallbox inschakelen
- ➔ De LEDs branden achtereenvolgens.



Afb. 79: Designfront van het bedieningspaneel

- 1 Backend indicatielampje
- 2 Verificatie indicatielampje
- 3 Lichtsensor
- 4 Aan/uit-schakelaar

Weergave	Betekenis
 Wit	Wallbox ingeschakeld en bedrijfsgereed
 Wit pulserend	Verbindingsopbouw
 Groen	Laadproces voltooid
 Groen pulserend	Voertuig wordt geladen

Weergave	Betekenis
 Blauw knipperend	Laadpauze (ISO)
 Oranje	Herstart van de Wallbox vereist
 Oranje pulserend	Wallbox start
 Rood	Laadfout
 Wit	Verificatie vereist
 Groen (2 - 4 sec.)	Verificatie geslaagd
 Rood knipperend (2 - 4 sec.)	Verificatie mislukt
 Rood	Modulestoring
 Wit	Geen backendaansluiting mogelijk
  	Wallbox wordt gereset naar de fabriekinstellingen
 Blauw pulserend	

Configuratie

Serviceconfiguratie

De volgende manieren zijn beschikbaar om verbinding te maken met de Wallbox om de serviceconfiguratie uit te voeren:

- Via wifi
- Over ethernet

Met webapp via wifi configureren

Via wifi-hotspot verbinden

- ✓ AC Wallbox geïnstalleerd en bedrijfs gereed
 - ✓ LTE-netwerk beschikbaar
 - ✓ Brief met toegangsgegevens ligt klaar
1. Beschikbare wifi-apparaten (bijv. laptop of tablet) weergeven op het mobiele eindapparaat.
 2. Selecteer de Wallbox met de hotspotnaam (SSID) uit de brief met toegangsgegevens in de lijst met beschikbare wifi-apparaten.
 3. Breng de verbinding met de Wallbox tot stand.
 4. Voer het hotspot wachtwoord van de Wallbox in uit de brief met toegangsgegevens.
 5. Na succesvolle verbindingsofbouw, opent u de browser.
 6. Voer in de adresregel van de browser de URL van de Local Wallbox uit de brief met toegangsgegevens in.
 - ➔ Startpagina van de webapp wordt weergegeven met de mogelijkheid u aan te melden.

Als er geen verbinding tot stand gebracht kon worden, controleert u dan de volgende stappen:

1. Laptop of tablet dichterbij de Wallbox brengen.
2. Wifi-module van de laptops of tablets, en de verbinding met het netwerk of Internet controleren.
3. Beveiligingsinstellingen van de laptop of tablets (zoals firewall, netwerkinstellingen) controleren.
Bevestig indien nodig dat de Wallbox een betrouwbaar apparaat is.
4. Let op de exacte schrijfwijze (hoofdletters en kleine letters) van de toegangsgegevens (wachtwoord en hostnaam).

Via ethernet verbinden

- ✓ Ethernetkabel geïnstalleerd
1. Verbind de Wallbox via een geschikte ethernetkabel met het netwerk.
Eventueel de netwerkconfiguratie controleren als de toegepaste switch dit bij nieuwe netwerkdeelnemers vereist.
 2. Voer in de adresregel van de browser de URL van de Local Wallbox uit de brief met toegangsgegevens in.
 - ➔ Startpagina van de webapp wordt weergegeven met de mogelijkheid u aan te melden.
 3. Meld u aan in de webapp als servicegebruiker.
 4. In de navigatie **Verbindingen** ► **ethernet** selecteren.
 - ➔ De weergave **Ethernet** en het betreffende MAC-adres worden weergegeven.

Informatie

De automatische adrestoewijzing is standaard geactiveerd. Voor een handmatige invoer moet de optie **Automatische adrestoewijzing (DHCP)** gedeactiveerd worden.

Als wifi-client verbinden

Informatie

De wifi-hotspot kan ook in de clientmodus actief blijven.

De Wallbox is al uitgerust met een interne firewall en veiligheidsmechanismen voor op IP gebaseerde netwerkcommunicatie.

- De Wallbox alleen op privénetwerken installeren en ook hier een firewall gebruiken.
- Gebruik in wifi met ongecodeerde protocollen of protocollen die niet meer voldoen aan de huidige veiligheidsnorm zoals WEP is niet mogelijk.

- ✓ Als servicegebruiker aangemeld bij de webapp

1. In de navigatie selecteert u **Verbindingen** ► **Wifi**.
 - ➔ De weergave **Wifi-verbinding** met alle beschikbare wifi-netwerken wordt weergegeven.
2. Selecteer het gewenste netwerk en voer de betreffende netwerkcode in.
3. Selecteer **Wifi verbinden**

Als het gewenste netwerk niet in de lijst met beschikbare netwerken wordt weergegeven, kan het ook via de optie **Handmatig verbinden met netwerk** door handmatige invoer van de SSID en de netwerk-wachtwoord verbonden worden.

Wifi-hotspot

De Wallbox biedt een wifi-hotspot aan.

Informatie

Er zijn alleen wifi-kanalen vrijgegeven die volgens de landcode toegestaan zijn.

- ✓ Als servicegebruiker aangemeld bij de webapp
- 1. In de navigatie **Verbindingen** ► **Hotspot** selecteren.
 - ➔ De weergave **Hotspot** wordt weergegeven.
- 2. Optie **Hotspot** indien nodig activeren.
- 3. **SSID** en **netwerkkode (wachtwoord)** in.
- 4. **Opslaan** kiezen.

Configuratie aanpassen

Systeeminstellingen weergeven

- ✓ Als servicegebruiker aangemeld in de webapp.
- ▶ In de navigatie **Systeem informatie** selecteren.
 - ➔ Onder **Apparaat informatie** en **netwerkinformatie** worden alle systeeminstellingen weergegeven.

Wachtwoord wijzigen

- ✓ Als servicegebruiker aangemeld in de webapp.
- ▶ In de navigatie **Wallbox-instellingen** ▶ **Wachtwoord** selecteren.
 - ➔ In de weergave **Wachtwoord wijzigen** kan door invoering van het huidige wachtwoord een nieuwe toegewezen worden.

Taal selecteren

- ✓ Als servicegebruiker aangemeld in de webapp.
- ▶ In de navigatie **Wallbox-instellingen** ▶ **taal** selecteren.
 - ➔ In de weergave **Spraakinstelling** kan de taal van de webapp ingesteld worden.

Datum en tijd selecteren

- ✓ Als servicegebruiker aangemeld in de webapp.
- ▶ In de navigatie **Wallbox-instellingen** ▶ **datum en tijd** selecteren.
 - ➔ In de weergave **Datum & tijd** kunnen de tijdzone en het datumformaat ingesteld worden.

Eenheden instellen

- ✓ Als servicegebruiker aangemeld in de webapp.
- ▶ In de navigatie **Wallbox-instellingen** ▶ **eenheden** selecteren.
 - ➔ In de weergave **Eenheden** kunnen de in de webapp weergegeven eenheden ingesteld worden.

LED-helderheid instellen

- ✓ Als servicegebruiker aangemeld in de webapp.
- ▶ In de navigatie **Wallbox-instellingen** ▶ **LED-helderheid** selecteren.
 - ➔ In de weergave **Helderheid** kan via de schuifregelaar de helderheid van de LEDs op het designfront ingesteld worden.

Buitengebruikstelling en demontage

⚠ WAARSCHUWING Levensgevaar door onjuiste demontage

Fouten bij demontage kunnen levensgevaarlijke situaties of aanzienlijke materiële schade veroorzaken.

Let op alle instructies voor de demontage.

Wallbox buiten gebruik stellen

Wis alle persoonsgegevens en certificaten alvorens de Wallbox buiten gebruik te stellen.

▷ Raadpleeg hiervoor het hoofdstuk buitengebruikstelling (Wallbox via de My Porsche app wissen) in de gebruiksaanwijzing.

OPMERKING

Alleen gekwalificeerd vakpersoneel mag resetten naar de fabrieksinstellingen. Zij dienen hiervoor de draaischakelaar te gebruiken.

Fabrieksinstellingen via de draaiknop

1. Draai de schroef onderaan het designfront los 3 ▷ (Afb. 78).
2. Schuif het designfront naar boven toe uit de geleidingsrails.
3. Draai de schroeven aan de linker- en rechterraand van het designframe los 2 ▷ (Afb. 77).
4. Trek het designframe naar voren uit de geleiding.
5. Draai de schroef onderaan het deksel van de Wallbox los en open het deksel.

6. Noteer de instelling van de draaischakelaar.
7. Zet de draaischakelaar in stand 2 of 3 ▷ Hoofdstuk „Laadstroom instellen“ op pagina 192 volgen.
8. Bevestig het deksel weer.
9. Herstel de voedingsspanning.
 - ➔ Nadat de Wallbox is ingeschakeld, reset deze zelfstandig naar de fabrieksinstellingen.

Wanneer de reset geslaagd is, wordt dit aangegeven doordat alle drie de leds knippen in blauw.
10. Maak de Wallbox opnieuw spanningsloos.
11. Verwijder het deksel opnieuw.
12. Zet de draaischakelaar in de eerder genoteerde positie.
13. Monteer het deksel, het designframe en het designfront. ▷ Hoofdstuk „Montagevoltooiing“ op pagina 192 volgen.
14. Herstel de voedingsspanning.
15. Wanneer de Wallbox gereed is voor gebruik, kunt u verbinding maken met de webapp via ethernet of wifi.

Fabrieksinstellingen via de webapp

✓ Als servicegebruiker aangemeld in de webapp.

1. In de navigatie **Wallbox-instellingen** ▶ **fabrieksinstellingen** selecteren.
2. **Resetten naar fabrieksinstellingen** selecteren.

Wallbox demonteren

⚠ GEVAAR Levensgevaar door elektrische schok

Contact met spanningvoerende onderdelen levert direct levensgevaar op door een elektrische schok.

Volg in geval van nood of bij het verhelpen van storingen of bij elektrische werkzaamheden aan de Wallbox de volgende veiligheidsvoorschriften op:

- ▶ Wallbox spanningsvrij schakelen.
- ▶ Spanningsloosheid vaststellen.
- ▶ Tegen opnieuw inschakelen beveiligen.
- ▶ Wallbox aarden en kortsluiten.
- ▶ Aangrenzende, onder spanning staande onderdelen afdekken en gevarezone beveiligen.

1. Alle in de waarschuwing vermelde vijf veiligheidsregels uitvoeren om spanningsloosheid tot stand te brengen.
2. Designfront, designframe verwijderen en deksel openen.
3. Toevoerleidingen vakkundig zonder residu loskoppelen.
4. Wallbox van de bevestigingsschroeven halen.
5. Wallbox opslaan of afvoeren.

OPMERKING

Voor informatie over de afvoer de gebruikershandleiding in acht nemen.

Technische gegevens

Elektrische gegevens

	Porsche Wallbox PWB22E212	Porsche Wallbox PWB22E213	Porsche Wallbox ijkrecht PWB221E223
Vermogen	22 kW	22 kW	22 kW
Nominaal vermogen	32 A	32 A	32 A
Netspanning	220-240/380-415 V	220-240/380-415 V	230/400 V
Netfrequentie	50/60 Hz	50/60 Hz	50/60 Hz
Laadvermogen modus 3	22 kW	22 kW	22 kW
Laadstroom modus 3	3 x 32 A	3 x 32 A	3 x 32 A
Netwerkaansluiting	3F, N, PE	3F, N, PE	3F, N, PE
Overspanningscategorie (IEC60664)	III	III	III
Geïntegreerde aardlekschakelaar	IΔN 6 mA DC	IΔN 6 mA DC	IΔN 6 mA DC
Voertuig oplaadstekker	Type2	Type2	Type2
Nominale impulsspanning Uimp.	4 kV	4 kV	4 kV
Nominale isolatiespanning	500 V	500 V	500 V
Nominale stroom van de schakelapparaatcombinatie	32 A	32 A	32 A
Voorwaardelijke nominale kortsluitstroom Icc	3 kA	3 kA	3 kA
Nominale belastingsfactor RDF	1	1	1
Netvorm	TT/TN 3- en 1-fase; IT 1-fase	TT/TN 3- en 1-fase; IT 1-fase	TT/TN 3- en 1-fase; IT 1-fase

	Porsche Wallbox PWB22E212	Porsche Wallbox PWB22E213	Porsche Wallbox ijkrecht PWB221E223
Beschermingsklasse	I	I	I
EMV-indeling	A/B	A/B	A/B

Mechanische gegevens

	Porsche Wallbox PWB22E212	Porsche Wallbox PWB22E213	Porsche Wallbox ijkrecht PWB221E223
Afmetingen (H x B x D) (zonder kabel)	591,72 mm x 369,61 mm x 146,00 mm	591,72 mm x 369,61 mm x 146,00 mm	591,72 mm x 369,61 mm x 146,00 mm
Gewicht (zonder kabel)	6,5 kg	6,5 kg	6,5 kg
Gewicht (met kabel)	9,8 kg	-	-
Lengte voertuigkabel	7 m	-	-

Aansluitmogelijkheden

	Porsche Wallbox PWB22E212	Porsche Wallbox PWB22E213	Porsche Wallbox ijkrecht PWB221E223
Voedingskabel, nominale doorsnede	5 x 6 mm ² / 10 mm ²		
Voedingskabel, contactbereik	Star: 0,5 mm ² - 16 mm ²		
Aanhaalmoment	1,5 Nm - 1,8 Nm		
Ethernet RJ45	Cat. 5/6/7		

Milieu- en opslagomstandigheden

	Porsche Wallbox PWB22E212	Porsche Wallbox PWB22E213	Porsche Wallbox ijkrecht PWB221E223
Beschermingsklasse	IP55	IP55	IP55
Schokbestendigheid	IK10	IK10	IK10
Vervuilinggraad	3	3	3
Opstelling	Buitenlucht (beschermd tegen weersinvloeden) of in het gebouw	Buitenlucht (beschermd tegen weersinvloeden) of in het gebouw	Buitenlucht (beschermd tegen weersinvloeden) of in het gebouw
Stationair / -variabel	Stationair	Stationair	Stationair
Toepassing (volgens DIN EN 61439-7)	AEVCS	AEVCS	AEVCS
Externe constructie	Muurbevestiging	Muurbevestiging	Muurbevestiging
Omgevingstemperatuur	-25 °C tot +45 °C	-25 °C tot +45 °C	-25 °C tot +45 °C
Opslagtemperatuur	-40 °C tot +80 °C	-40 °C tot +80 °C	-40 °C tot +80 °C
Luchtvochtigheid tijdens gebruik	5 % – 85 % niet-condenserend	5 % – 85 % niet-condenserend	5 % – 85 % niet-condenserend
Maximale toepassingshoogte	2.000 m boven zeeniveau	2.000 m boven zeeniveau	2.000 m boven zeeniveau

Typeplaatje

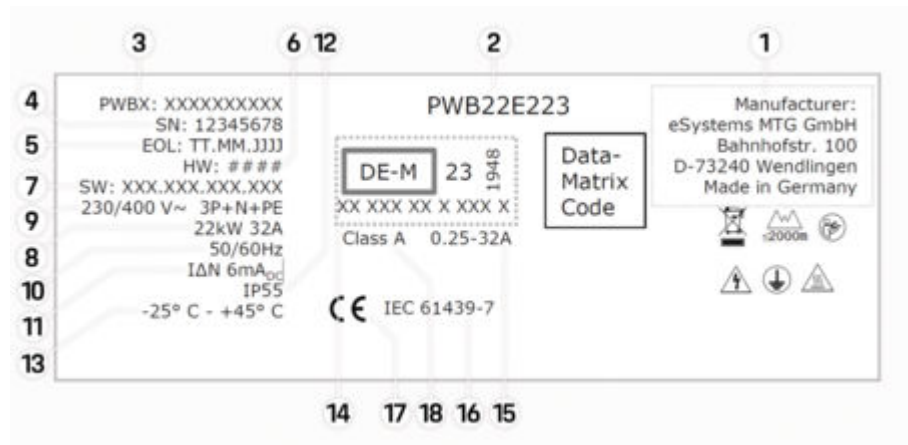

Afb. 80: Typeplaatje (voorbeeld)

- 1 Fabrikant
- 2 Naam model
- 3 Onderdeelnummer
- 4 Serienummer
- 5 Productiedatum
- 6 Hardwareversie
- 7 Softwareversie
- 8 Nominaal vermogen en nominale stroom
- 9 Nominale netspanning
- 10 Nominale netfrequentie
- 11 Geïntegreerde aardlekschakelaar
- 12 Bescherming tegen vreemde voorwerpen (IP-bescherming)
- 13 Nominale omgevingstemperatuur

- 14 Gegevens volgens certificaat ijkingsrecht
 - 15 Nominaal stroombereik van de stroommeter
 - 16 Aanduiding volgens EU-richtlijn 2014/35/EU
 - 17 Aanduiding volgens EU-richtlijn 2014/53/EU
 - 18 Ijking nauwkeurigheidsklasse
-

Productie-informatie

Productiedatum

De productiedatum van de Wallbox staat op het typeplaatje achter de afkorting 'EOL'.

De datum heeft de volgende notatie: Productie-dag.productiemaand.productiejaar

Fabrikant van de Wallbox

eSystems MTG GmbH
Bahnhofstraße 100
73240 Wendlingen
Duitsland

Elektrische controles

Bij vragen over de regelmatige elektrische controle van de laadinfrastructuur (bijv. VDE 0702) gaat u naar

▷ <https://www.porsche.com/international/accessoriesandservice/porscheservice/vehicleinformation/documents/>

of neemt u contact op met een Porsche Centrum.

Conformiteitsverklaring

De Wallbox heeft een radiosysteem.

De fabrikant van deze radiosystemen verklaren dat deze radiosystemen voldoen aan de richtlijn 2014/53/EU op basis van de toepassingsvoorschriften.

De volledige tekst van de EU-conformiteitsverklaring is beschikbaar op het volgende internetadres:

▷ <http://www.porsche.com/international/accessoriesandservice/porscheservice/vehicleinformation/documents>

Open Source Software Notice

Alle informatie over de Open Source Software Notice vindt u in de webapp.

✓ Aangemeld bij de webapp.

1. In de navigatie **Systeeminformatie** selecteren.
2. Kies **Copyright**.

Trefwoordenregister

A

Aansluiting op het stroomnet infrastructuurkabel.....	190
Aardingsbewaking activeren/deactiveren.....	191
Artikelnummer van de lader.....	199

B

Behuizingsdeksel zegel.....	192
Benodigd gereedschap.....	186

C

Conformiteitsverklaring.....	204
------------------------------	-----

D

Datum instellen.....	197
Designframe bevestigen.....	193

E

Eenheden instellen.....	197
Eerste ingebruikname serviceconfiguratie.....	194
Elektrische aansluiting vereisten.....	188
voorwaarden.....	188
Ethernetkabel aansluiten.....	192

F

Fabrikant.....	204
----------------	-----

G

Gereedschap.....	186
------------------	-----

L

LEDs instellen (helderheid).....	197
Leverpakket.....	185

M

Maximale laadstroom instellen.....	192
Montage eisen.....	187
uitvoeren.....	189
voorbereiden.....	189
voorwaarden.....	187
Montagelocatie selecteren.....	187
vereisten.....	187

N

Netvorm instellen.....	191
------------------------	-----

O

Open Source Software Notice.....	204
----------------------------------	-----

P

Personeelskwalificatie elektromonteur.....	185
Plaats het designframe.....	193
Productie-informatie.....	204
Productiedatum.....	204
PUK verlies.....	186
Wachtwoord wijzigen.....	186

S

Serienummer.....	186, 202
Serviceconfiguratie.....	195
webapp via ethernetkabel.....	195
webapp via wifi.....	195
webapp via wifi-client.....	195
weergeven.....	194
Sierpaneel bevestigen.....	192
Symbolen in deze handleiding.....	181
Systeeminstellingen weergeven.....	197

T

Taal selecteren.....	197
Technische gegevens Elektrische gegevens.....	199
Mechanische gegevens.....	199
Milieu- en opslagomstandigheden.....	199
Tijd instellen.....	197
Toegangsgegevens serienummer.....	186
Webapplicatie.....	186
Typeplaatje.....	202

W

Waarschuwing opbouw.....	181
Wachtwoord wijzigen.....	197
Wallbox buiten gebruik stellen Fabrieksinstellingen.....	198
Wallbox demonteren.....	198
Webapplicatie Eerste wachtwoord.....	186
Verlies van het wachtwoord.....	186
Webtoepassing Wachtwoord wijzigen.....	186
Wifi-hotspot aanmelden.....	195

Om denne håndboken

Håndbok

Les og vær oppmerksom på informasjonen i denne håndboken før første gangs bruk.

På grunn av ulike landsspesifikke krav kan anvisningene i registeravsnittene i denne håndboken avvike. Gå til kapittelet "Tekniske data" for å kontrollere at det angitte artikkelnummeret for ladeapparatet stemmer med artikkelnummeret som står på type-skiltet til ladeapparatet, slik at du er sikker på at du leser registeravsnittet som gjelder for ditt land.

Ytterligere håndbøker

For informasjon om elektrisk installasjon av Porsche-laderen, se installasjonsveiledningen.

Programvareoppdatering

Porsche lademaskinvarer kan oppdateres med programvareoppdateringer. Oppdateringer av håndboken i de digitale kanalene, slik at du alltid har den nyeste beskrivelsen av enheten din tilgjengelig. Etter en oppdatering av håndboken kan det trykte innholdet avvike fra det digitale innholdet.

Utstyr

Porsche forbeholder seg retten til å fravike illustrasjonene og beskrivelsene i denne håndboken når det gjelder utstyr og teknologi på grunn av løpende utvikling av kjøretøyene. Utstysvariantene er ikke alltid en del av standard leveringsomfang eller kan avhenge av nasjonalt utstyr. For informasjon om muligheter for ettermontering, vennligst kontakt en Porsche-partner.

Grunnet ulike lovbestemmelser i forskjellige land kan utstyret i ditt kjøretøy avvike fra beskrivelsen. Hvis din enhet har utstysdetaljer som ikke er beskrevet her, vil din Porsche-partner informere deg om riktig bruk og pleie.

Advarsler og symboler

Denne håndboken bruker forskjellige typer advarsler og symboler.

FARE Alvorlig personskade eller død

Hvis advarslene i kategorien "Fare" ikke følges, kan det føre til alvorlige personskader eller død.

ADVARSEL Alvorlige personskader eller død mulig

Hvis advarslene i kategorien "Advarsel" ikke følges, kan det føre til alvorlige personskader eller død.

FORSIKTIG Middels eller lette personskader er mulig

Hvis advarsler i kategorien "Forsiktig" ikke blir fulgt, kan middels eller lette personskader oppstå.

MERK

Materielle skader mulig

Hvis advarsler i kategorien "Merknader" ikke følges, kan det oppstå materielle skader på kjøretøyet.

Informasjon

Ytterligere informasjon er merket med "Informasjon".

Miljømerknader

✓ Forutsetninger som må oppfylles, for å kunne bruke en funksjon.

► Instruksjoner som du må følge.

1. Instruksjonene blir nummerert hvis flere trinn følger hverandre.

2. Instruksjoner, som du må følge på en skjerm.

► Merknader med mer informasjon om et tema.

Ansvarsfraskrivelse

QR-kode er et registrert merke for DENSO WAVE.

Ytterligere informasjon

Du kan få tilgang til den fullstendige håndboken ved å gå til følgende nett-adresse:



Fig. 81: QR-kode manual.porsche.com

- manual.porsche.com
- my.porsche.com

Norsk

Generell sikkerhetsinformasjon	208
Kvalifikasjon for personell	209
Oversikt	
Leveringsomfang.....	209
Nødvendig verktøy.....	210
Krav og forutsetninger	
Generelle krav.....	211
Velg monteringssted.....	211
Ledningstilgang / strømforsyning.....	212
Montering	213
Tilkobling til strømnettet.....	214
Strømforsyning.....	215
Koble til nettverket.....	216
Monteringsforsegling.....	216
Idriftsettelse	218
Konfigurasjon	219
Tilpass konfigurasjon	221
Ta ut av drift og demontering	222
Tekniske data	
Typeskilt.....	226
Informasjon om produksjonen.....	228
Stikkordsliste	229

Generell sikkerhetsinformasjon

Informasjon

Tilkobling av ladeanlegg for elektriske kjøretøy er avhengig av sted.

- ▶ Kontroller eventuelle forpliktelser du har for å varsle myndighetene, og lovkrav for drift, før du kobler til ladeutstyr
-

Kvalifikasjon for personell

⚠ ADVARSEL

Fare for personskade og skade på eiendom hvis personalet ikke har tilstrekkelig opplæring

Som et resultat kan det oppstå alvorlige personska-der og materielle skader.

Det elektriske installasjonsarbeidet får kun utføres av personer med relevant elektroteknisk kompetanse (elektrikere). Disse personene må kunne dokumentere gjennom eksamensbevis at de innehar nødvendig fagkunnskap for installering av elektriske anlegg og tilhørende komponenter. Feil installasjon medfører fare for ditt liv og for brukeren av det elektriske systemet. Ved feil installasjon oppstår det fare for materielle skader, f.eks. på grunn av brann. Ved personskade og materielle skade er du personlig ansvarlig, avhengig av juridiske forhold.

Krav til elektrikeren:

- Evne til å gjenkjenne risiko og unngå potensielle elektriske farer på grunn av opplæring og erfaring
- Profesjonelle kvalifikasjoner som gjør det mulig å utføre arbeid på elektroteknisk utstyr
- Evne til å velge egnede verktøy, måleinstrumenter og om nødvendig, personlig verneutstyr
- Kompetanse til å evaluere måleresultatene
- Evne til å velge elektrisk installasjonsmateriale for å sikre avstengingsbetingelser
- Kunnskap om IP-koder
- Kunnskap om montering av elektroinstallasjonsmateriale

- Kunnskap om forsyningsnettet (TN-, IT- og TT-system) og de respektive tilkoblingsvilkårene (klassisk nullstilling, beskyttelsesjording, nødvendige ekstratiltak)
- Kunnskap om brannsikkerhetstiltak samt generelle og spesifikke forskrifter for sikkerhet og forebygging av ulykker
- Kunnskap om de elektrotekniske bestemmelsene og nasjonale bestemmelser

Oversikt Leveringsomfang

Kontroller leveringsomfanget

1. Kontroller at alle komponenter er inkludert og uskadet.
2. Ved skade eller manglende komponenter, ta kontakt med en Porsche-partner.

Leveransen inkluderer:

Porsche Wallbox, som består av:

- Kabinett
- Kamerahusdeksel
- Designramme
- Designfront
- Kjøretøykabel type 2 (ikke Porsche Wallbox med ladekontakt)

Monteringsplate

Bormal

Brukerforsegling

Mappe, inkludert bruker- og installasjonsveiledning, tilgangsdatabrev, flyer for installasjonstjenester

Installasjonsmateriale

Veggjennomføring	Mengde
Plugg 8 mm for veggjennomføring	3
Spax skruer 6x60 rustfritt stål	3

Gjennomføring av hus på monteringsplate	Mengde
Skrue M6x22 rustfritt stål	5
Dekkplugg	3
Skrue 5x20 T25 linsesyylinderhode i rustfritt stål (boltet deksel til hus)	1
Skrue 5x20 T25 linsesyylinderhode i rustfritt stål (boltet designramme)	2
Skrue 5x20 T25 sylinderhode i rustfritt stål (bolting designfront)	1

Kabelpakning	Mengde
Kabelgjennomføringsplate KEL-SCDP 50	1
Kabelgjennomføringsplate KEL-DP 20-4-1	1

Informasjon

- En RJ45-nettverkskontakt skal være tilgjengelig fra installatøren.
- Flere skruer enn nødvendig kan være inkludert.

Nødvendig verktøy

Verktøy	Antall
Bormaskin/borhammer	1
Torx-skrutrekker (TX25)	1
Flat skrutrekker 0,3 x 2 mm	1
Avisoleringsverktøy	1
Målebånd/tollstikke	1
Vater	1
Pinsett	1

Passordbrev

Et passordbrev med alle nødvendige data for ladeapparatet og Web Application følger med enheten.

- ▶ Ta vare på passordbrevet.

Informasjon

Hvis du skulle miste de opprinnelige tilgangsdataene – for eksempel den forhåndsinnstilte PIN-koden og det opprinnelige passordet – kan du kontakte en Porsche-partner.

- Ha serienummeret til Wallbox klar

Brevet med tilgangsinformasjon inneholder følgende data:

Betegnelse	Betydning
Serial Number	Serienummeret til Wallbox
Hotspot Name (SSID)	Tilgangspunktets navn for Wallbox
Hotspot Password	Passord for Wallbox-tilgangspunkt
Local Standard User Password	Opprinnelig passord for hjemmebruker Passordet brukes for pålogging i Web Application. Hvis du mister det opprinnelige passordet: <ul style="list-style-type: none"> ▶ Kontakt en Porsche-partner Hvis du mister et passord du selv har gitt: <ul style="list-style-type: none"> ▶ Tilbakestill Wallbox til fabrikkinnstillingene og aktiver det opprinnelige passordet igjen
Local Service User Password	Opprinnelig passord for kundeservice
Local Wallbox URL	URL for å gå inn i nettappen
PUK	Personlig opplåsningsnøkkel

Krav og forutsetninger

Generelle krav

Før Porsche Wallbox monteres, må følgende krav oppfylles og kontrolleres.

- Installasjonen av Wallbox må utføres av fagfolk (elektrikere).
- Beregn maksimal elektrisk last i installasjonen for å bestemme maksimal strøm i Wallbox.
- Sørg for at spenningsfallet blir minimalt via tilførselsledningen.
- Bruk kun kobberledninger for å koble til Wallbox.
- Sørg for at alle godkjenninger for tilkobling av Wallbox er på plass.
- Oppklare lokale krav fra en elektriker og overholde gjeldende forskrifter.
- Bruk kun kontakter og kabler som er i samsvar med lokale forskrifter, slik at Wallbox-ladestasjonen kan drives med maksimal mulig strøm.
- Bruk sikringer for den elektriske tilkoblingen. Installer automatsikringen og jordfeilbryteren i henhold til den maksimale strømmen som oppstår på Wallbox-ladestasjonen.

Velg monteringssted



Elektrisk støt, brann

Hvis Wallbox brukes feil eller sikkerhetsmerknadene ikke tas til følge, kan det føre til kortslutning, elektrisk støt, eksplosjon, brann eller forbrenningsskader.

- ▶ Ikke monter Wallbox i eksplosjonsfarlige områder.
- ▶ Før montering av Wallbox må det kontrolleres at det ikke er noen elektriske ledninger i området til festehullene som skal bores.
- ▶ For å redusere risikoen for eksplosjon – spesielt i garasjer – er det viktig at betjeningsenheten befinner seg minst 100 cm over bakken ved lading.
- ▶ Følg de lokale forskriftene for elektriske installasjoner, brannsikkerhetstiltak, rømningsveier og forebygging av ulykker.

Porsche Wallbox er utformet for montering innendørs og utendørs. Følgende kriterier må tas i betraktning ved valg av egnet sted:

- Wallbox er kun egnet for fast bruk, for montering på en tilstrekkelig stabil vegg.
- Installer Wallbox på et overbygd område som er beskyttet mot direkte sollys og nedbør (f.eks. i en garasje).
- Velg gulv- og takavstanden til stikkkontakten, og ta hensyn til nasjonale standarder og forskrifter, slik at komfortabel bruk garanteres.
- Velg avstand fra sideveggene slik at ladekabelen til kjøretøyet fortsatt kan kobles til.
- Ikke monter Wallbox under hengende gjenstander.
- Ikke monter Wallbox i staller, fjøs og på steder der det forekommer ammoniakkgasser.

- Monter Wallbox på en glatt overflate.
- For å sikre en sikker montering, må du kontrollere veggens tilstand før montering.
- Egnede festemidler skal brukes avhengig av veggens egenskaper.
- Monter Wallbox så nært kjøretøyets foretrukne parkeringsposisjon som mulig. Ta hensyn til orienteringen av kjøretøyet.
- Unngå å montere Wallbox slik at de ikke er i nærheten av gangveier og at nettkabelen ikke krysser noen gangveier.

For å oppfylle kravene til grenseverdier for strålingseksponering (1999/519/EF) må enheten installeres slik at den holder en avstand på minst 20 cm fra alle personer.

For å sikre uavbrutt ladedrift med laderen, må installatøren, den kvalifiserte elektrikeren, ta hensyn til følgende instruksjoner og anbefalinger:

- Før installasjonen må man kontrollere at den foreliggende husinstallasjonen til enhver tid er i stand til å levere effekten som kreves for å lade et kjøretøy. Sikre ev. husinstallasjonen med et energistyringssystem.
- Bruk Wallbox fortrinnsvis i jordede strømnnett. Jordledningen må være forskriftsmessig installert.
- Porsche anbefaler å bruke en sertifisert Porsche Service-partner for å unngå risikoer i husinstallasjonen.

Ledningstilgang / strømforsyning

Elektrisk tilførselsledning

MERK

Følg lokale forskrifter fra nettooperatøren.

Wallbox trenger sin egen tilførsel. Følgende forutsetninger må være oppfylt:

- ▶ Den separate tilførselsledningen må oppfylle de generelle kravene til rørlægging, kabellegging og bygningsteknikk.
 - ▶ Wallbox krever en **ekstern jordfeilbryter (minst RCD type A)**. På enheten er en **DC jordfeilenhet (6 mA)** integrert i henhold til IEC 62955.
 - ▶ Den **elektriske tilførselen** til Wallbox må sikres med en **jordfeilbryter (RCD type A)** i installasjonen.
 - ▶ Wallbox er beregnet på tilkobling og drift på en nettspenning på 230 V (1-faset) eller 400 V (3-faset) 50/60 Hz.
 - ▶ Sørg for at Wallbox-merkespenningen og merkestrømmen er i samsvar med spesifikasjonene for det lokale strømnettet for å ikke overskride den nominelle strømmen til tilførselsledningen under ladeprosessen.
 - ▶ Lavspenningsystemet skal installeres i henhold til **VDE 0100** eller **lokale forskrifter**.
 - ▶ **Automatsikring** (1-fas eller 3-fase) iht. kabling og Wallbox-enhetsytelse (se typeskilt og tekniske data) må være tilgjengelig.
-

Montering

Klargjøring for montering

FARE

Fare ved montering og installasjon

Hvis komponenter skades under montering og installasjon, kan det føre til alvorlig personskade.

- ▶ Stopp videre arbeid.
- ▶ Kontakt teknisk service.

FARE

Fare for personskader grunnet elektrisk støt

Sikre hver installerte Wallbox med en jordfeilbryter (minst RCD type A).

FORSIKTIG

Mulig skade på flatbåndkabelen

Hvis du ikke er forsiktig, kan flatbåndkabelen skades (se bilde 6).

Vær forsiktig når du monterer og installerer enheten.

Sørg for at alle forutsetninger er oppfylt før monteringen begynner.

1. Identifiser Wallbox-varianten tydelig med modellnavnet på typeskiltet på det utvendige dekket.

For identifisering er modellbetegnelsen og verdiene under relevant for strømforsyningen (nettspenning, strøm, frekvens). ▶ Se kapittel «Tekniske data» på side 223.

2. Trekk ut infrastrukturkabelen på 25 cm.

Minimumslengden etter den isolerte delen av henger av retningen infrastrukturkabelen kommer fra: nede, bak, opp.

- **Kabel nedenfra:** Før kabelen direkte til den angitte husåpningen **1** ▶ (Fig. 82).
Den frie kabellengden, inkludert den kappede delen (25 cm), må være 41 cm.
- **Kabel fra baksiden:** Plasser kabelutgangen fra veggen på festenivået nederst til venstre **1** ▶ (Fig. 82).
Den frie kabellengden, inkludert den kappede delen (25 cm), må være 36 cm.
- **Kabel ovenfra:** Den frie kabellengden, inkludert den kappede delen (25 cm), må være 83 cm.

3. Gjelder for: Porsche Wallbox kalibreringslov:
Kontroller at forseglingen på typeskiltet og produsentens forseglinger er på plass og ikke er skadde.

Montere Wallbox

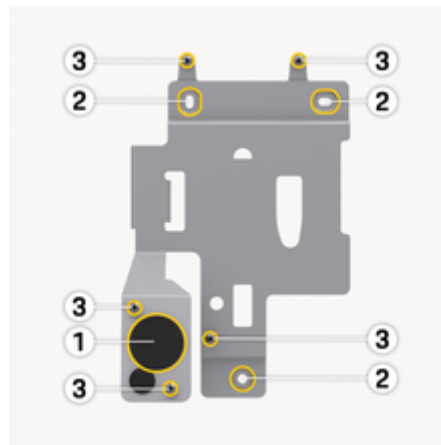

Fig. 82: Monteringsplate

1. Merk monteringshullene på veggen i henhold til boremalen **2** ▶ (Fig. 82).
2. Bor festehullene inn i veggen som angitt.
3. Sett inn ankeret (8 mm) for Spax-skrueene (6x60 rustfritt stål).
– eller –
Velg egnet festemateriale i henhold til veggforholdene.
4. Fest monteringsplaten med skruer **2** ▶ (Fig. 82).
5. Stikk hull på kabelgjennomføringen (KEL-SCDP 50) med en flat skrutrekker og klipp til ønsket dimensjon med en sidekutter i henhold til tverrsnitttabellen.

Det tiltenkte stedet for kabelgjennomføringen (KEL-SCDP 50) er forhåndsboret.

Membranring og kabeldiameter

- Membranring A: Kabeldiameter 10–18 mm
 - Membranring B: Kabeldiameter 18–22 mm
 - Membranring C: Kabeldiameter 22–24 mm
 - Membranring D: Kabeldiameter 24–26 mm
 - Membranring E: Kabeldiameter 26–28 mm
 - Membranring F: Kabeldiameter > 28 mm
6. Sett inn kabelgjennomføringen (KEL-SCDP 50) slik at tetningsleppene omslutter innsiden og utsiden av kanten.
 7. Trekke infrastrukturkabler gjennom kabelen **1** ▶ (Fig. 82).
 8. KEL-DP 20/4-1 kabelgrommet er nødvendig på grunn av dens tetthet, selv om ingen Ethernet-kabel brukes.

For installasjon av Ethernet-kabelen, monter kabelgrommet (KEL-DP 20/4-1) fra utsiden til innsiden av den forberedte husåpningen (venstre hull under **1** ▶ (Fig. 82)) for å sikre tetthet.

9. *Alternativt:* Trekk Ethernet-kabelen (uten kontakten) gjennom kabelgjennomføringen.
- Plasser krympeslangen på Ethernet-kabelen.
 - Koble til RJ45-kontakten.
Krympeslangeenden må være i flukt med RJ45-kontakten.
 - Bruk en varmluftsvifte til å krympe varmekrympeslangen.
Fest alternativt på plass med kabelstrips.
10. Fest Wallbox ► (Fig. 82) til monteringsplaten med fem festeskruer **3**.
11. *Alternativt:* Koble til Ethernet-kabelen ► Se kapittel «Koble til nettverket» på side 216.
12. Tett festeskruene med gummitettinger.

Tilkobling til strømnettet



Livsfare på grunn av elektrisk støt

Kontakt med strømførende deler kan utgjøre en umiddelbar livsfare på grunn av elektrisk støt.

I tilfelle nødsituasjon, feilsøking eller elektrisk arbeid på Wallbox, må følgende **sikkerhetsregler overholdes**.

- Koble fra strømforsyningen til Wallbox.
- Oppdage spenningsfrihet.
- Sikre mot gjeninnkobling.
- Wallbox må jordes og kortsluttes.
- Dekk til nabodelene som er strømførende og sikre farlige områder.



Livsfare på grunn av feil tilkobling

Hvis den elektriske ledningen kobles feil, er det fare for liv på grunn av elektrisk støt.

- Følg koblingskjemaet.
- Kartlegg lederne riktig.
- Følg lokale forskrifter.
- For Storbritannia-markedet gjelder ytterligere krav for installasjonen når Wallbox drives fra et TN-C-S-nettverk. Installasjonen kan kreve et ekstra eksternt utstyr som kan oppfylle og garantere PEN-feilregistrering og -isolasjon iht. BS7671. I disse tilfellene må du sørge for at disse kravene oppfylles.



Informasjon

Wallbox kan kobles til **1-fase** eller **3-fase**, se Stille inn strømforsyningskonfigurasjon.

Følg koblingskjemaet ved tilkobling av infrastrukturkabelen ► (Fig. 83) , ► (Fig. 84).

Koble til infrastrukturkabel (3-faset)

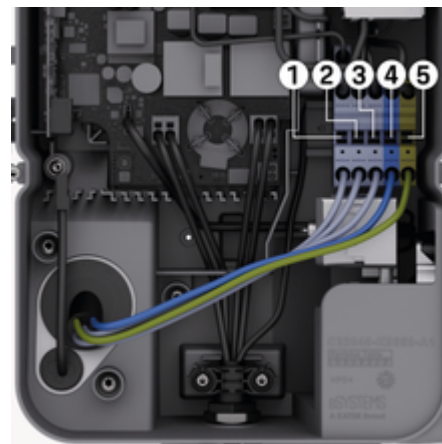

Fig. 83: Tilkoblingsklemmer (3-faset)

1. Avisoler kabledningene til 12 mm lengde.
2. Tilordne riktig farge og sett inn fra venstre til høyre i følgende rekkefølge i tilkoblingsklemmene:
 - 1 L1
 - 2 L2
 - 3 L3
 - 4 N (blå)
 - 5 PE (grønn/gul)

3. Skru skrueskruene foran med et moment på 1,65 Nm +/-8 %.

Koble til infrastrukturkabel (1-fase)



Fig. 84: Tilkoblingsklemmer (1-fase)

1. Avisoler kabledningene til 12 mm lengde.
2. Sett inn fra venstre til høyre i følgende rekkefølge i tilkoblingsklemmene:

TT/TN-nett :

- 1 L1
- 2 N (blå)
- 3 PE (grønn/gul)

IT-nett :

- 1 L1 (svart) i klemme 3 (brun)
- 2 N (blå) i klemme 2 (blå)
- 3 PE (grønn/gul) i klemme 1 (grønn/-gul)

3. Skru skrueskruene foran med et moment på 1,65 Nm +/-8 %.

Strømforsyning

Aktiver/deaktiver jordingsovervåkning

FARE

Livsfare på grunn av elektrisk støt

Bruk av Wallbox uten aktiv jordingsovervåkning kan føre til elektrisk støt, kortslutning, brann, eksplosjon eller brannskader.

Deaktiver jordingsovervåkning kun i ikke-jordede strømnett.

Stille inn nettkonfigurasjon

ADVARSEL

Juster bare nettverkskonfigurasjonen når veggboxen er slått av.



Fig. 85: Dip-bryter

Stille inn DIP-bryter

- ▶ Vipp DIP-bryteren til venstre eller høyre med pinsett.

DIP1 (under)	DIP2 (over)	Innstilling
høyre (OFF)	høyre (OFF)	3-faset, jordingsovervåking på
venstre (ON)	høyre (OFF)	3-faset, jordingsovervåking av
høyre (OFF)	venstre (ON)	1-fase, jordingsovervåking på
venstre (ON)	venstre (ON)	1-fase, jordingsovervåking av

Stille inn ladestrøm

ADVARSEL

Juster bare ladestrømmen når veggboxen er slått av.

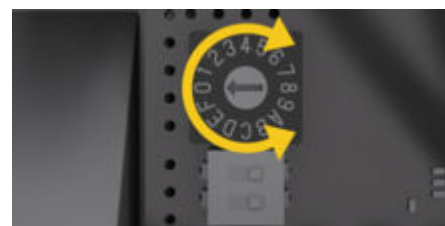

Fig. 86: Dreiebryter

- ▶ Still inn ladestrømmen til Wallbox i henhold til sikringen på stedet og den nominelle effekten til Wallbox på dreiebryteren 0,3 x 2 mm med en skrutrekker. ▶ (Fig. 86)

Posisjon	Verdi
F	32 A
E	30 A
D	25 A
C	20 A
B	16 A
A	15 A
9	13 A
8	10 A
7	8 A
6	6 A
2 og 3	Tilbakestille Wallbox til fabrikkinnstillinger For å kunne lade stiller du inn bryteren på den nylig registrerte maksimale ladestrømmen
Alle andre posisjoner	Reservert for fremtidig bruk

Koble til nettverket

Koble til Ethernet-kabel (valgfritt)

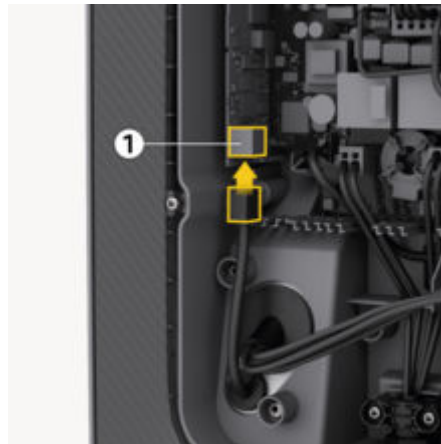

1. Monter kontakten på Ethernet-kabelen.
2. Sett inn i bunnen av porten.

⚠ FORSIKTIG

Skade på Wallbox

Tettheten garanteres kun når pluggen krympes i Wallbox.

Monteringsforsegling

Montere dekselet

1. Fest dekselet med integrert skumtetning og trykk det fast.
2. Skru inn 5x20 T25 skruen i bunnen av lokket og stram til.

Feste designrammen



Fig. 87: Feste design ramme

1. Skyv designrammen inn i føringen.
2. Fest venstre og høyre 5x20 T25 med en skruer hver.

Fest brukerforseglingen

Gjelder for: Porsche Wallbox kalibreringslov
Forseglen er av skruene på lokket med den medfølgende brukerforseglingen.



Informasjon

Den runde og rektangulære forseglingen fra produsenten og brukerforseglingen må ikke skades. Ellers vil samsvaret med kalibreringsloven opphøre.

Montere designfront

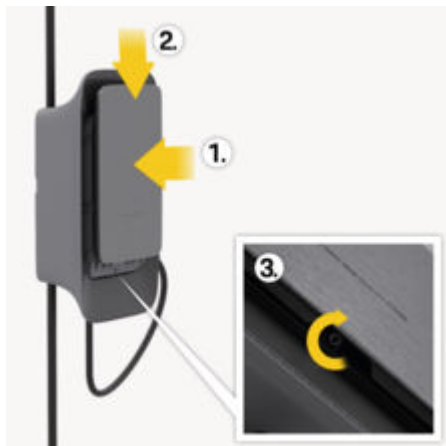

Fig. 88: Feste design front

1. Skyv designfronten inn i sideskinnene.
2. Fest til guiden ved å skyve den litt ned.
3. Fest med skrue på nedre kant.

Idriftsettelse

FARE

Risiko for personskade fra RFID-sensor for personer med pacemaker eller defibrillator

Hvis du har med en pacemaker, må du holde deg minst 60 cm unna RFID-sensoren på frontpanelet.

Hvis du har på deg en defibrillator, må du holde minst 40 cm avstand til RFID-sensoren på frontpanelet.

Ved første igangkjøring og i de nødvendige vedlikeholdsintervallene, må det utføres en DIN VDE 0100-test eller nasjonale forskrifter.

Informasjon

Produksjonsrelaterte måleravlesningen for den integrerte strømmåleren er ikke 0 kWh.

Utføre tjenestekonfigurasjon

FORSIKTIG

Feil på Wallbox

En Wallbox med aktiv feil er ikke fullstendig funksjonell. En aktiv feil oppstår når LED-lampen  for driftstilstand lyser rødt.

Informasjon

Servicekonfigurasjonen skal utføres uten tilkobling til kjøretøyet.





Wallbox-ladestasjonen er slått på så snart den får strøm.









- ▶ Slå på Wallbox
- ➔ LED-lampene lyser i rekkefølge.



Fig. 89: Frontpanelets design

- 1 Backend-kontrollampe
- 2 Kontrollampe for autentisering
- 3 Lysstyrkesensor
- 4 Slå på / slå av

Visning	Betydning
 Hvit	Wallbox er slått på og klar til bruk
 Pulserer hvitt	Kobler til
 Grønn	Ladingen er avsluttet
 Pulserer grønt	Kjøretøyet lades

Visning	Betydning
 Blinker blått	Ladepause (ISO)
 Oransje	Wallbox må startes på nytt
 Pulserer oransje	Wallbox starter
 Rød	Ladefeil
 Hvit	Autentisering nødvendig
 Grønn (2–4 sek.)	Autentisering vellykket
 Blinker rødt (2–4 sek.)	Autentisering mislyktes
 Rød	Modulfeil
 Hvit	Ingen Backend-forbindelse mulig
 Pulserer blått	Wallbox tilbakestilles til fabrikkinnstillingene

Konfigurasjon

Servicekonfigurasjon

Det er følgende måter å koble til Wallbox for å utføre servicekonfigurasjonen:

- Via Wi-Fi
- Via Ethernet

Konfigurer via Wi-Fi med nettappen

Koble til via Wi-Fi-tilgangspunkt

- ✓ AC Wallbox installert og klar til bruk
 - ✓ LTE-nettverk tilgjengelig
 - ✓ Brevet med tilgangsinformasjon ligger klart
1. Vis Wi-Fi-enheter som er tilgjengelige på den mobile enheten (f.eks. bærbar PC eller nettbrett).
 2. Velg Wallbox med hotspot-navnet (SSID) fra brevet med tilgangsinformasjon i listen over tilgjengelige Wi-Fi-enheter.
 3. Koble til Wallbox.
 4. Angi hotspot-passordet til Wallbox fra brevet med tilgangsinformasjon.
 5. Åpne nettleseren etter vellykket tilkobling.
 6. Skriv inn lokal Wallbox URL fra brevet med tilgangsinformasjon i nettleserens adresselinje.
 - ➔ Startsidene til nettappen vises og lar deg logge på.

Hvis tilkoblingen ikke kunne opprettes, må du kontrollere følgende trinn:

1. Flytt den bærbare datamaskinen eller nettbrettet nærmere Wallbox.
2. Wi-Fi-modulen på den bærbare datamaskinen eller nettbrettet, samt tilkoblingen til nettverket eller sjekk Internett.

3. Kontroller sikkerhetsinnstillingene på den bærbare datamaskinen eller nettbrettet (som brannmur, nettverksinnstillinger).
Ved behov bekrefter du Wallbox som en klarert enhet.
4. Pass på at legitimasjonen (passord og vertsnavn) er nøyaktig stavet (store og små bokstaver).

Koble til over Ethernet

- ✓ Ethernet-kabel installert
1. Koble Wallbox til nettverket med en tilsvarende Ethernet-kabel.
Kontroller om nødvendig nettverkskonfigurasjonen hvis svitsjen som brukes, krever dette for nye nettverksdeltakere.
 2. Skriv inn lokal Wallbox URL fra brevet med tilgangsinformasjon i nettleserens adresselinje.
 - ➔ Startsidene til nettappen vises og lar deg logge på.
 3. Logg på nettappen som en tjenestebruker.
 4. Velg **Ethernet** i navigasjonsmodus.
 - ➔ **Ethernet-skjermen** og tilhørende MAC-adresse vises.

Informasjon

Automatisk adresselevering er aktivert som standard. For å legge inn manuelt må alternativet **Automatisk adressetilføring (DHCP)** deaktiveres.

Koble til som Wi-Fi-klient

Informasjon

Wi-Fi-tilgangspunktet kan også være aktivt i klientmodus.

Wallbox er allerede utstyrt med en intern brannmur og sikkerhetsmekanismer for IP-basert nettverkskommunikasjon.

- Wallbox skal kun installeres på private nettverk og det skal brukes en brannmur der.
- Det er ikke mulig å betjene Wi-Fi med ukrypterte eller ikke lenger samsvarende sikkerhetsprotokoller som WEP.

✓ Logget på som tjenestebruker i nettappen

1. Velg **Wi-Fi** i navigasjonen **Tilkoblinger**.
 - ➔ Visningen **Wi-Fi-tilkobling** med alle tilgjengelige Wi-Fi-nettverk vises.
2. Velg ønsket nettverk og angi den aktuelle nettverksnøkkelen.
3. Velg **koble til Wi-Fi**

Hvis det ønskede nettverket ikke vises i listen over tilgjengelige nettverk, kan det også kobles til med alternativet **Manuell tilkobling til nettverk** via manuell inntasting av SSID og nettverksnøkkel.

Wi-Fi-tilgangspunkt

Wallbox tilbyr et Wi-Fi-tilgangspunkt.

Informasjon

Bare Wi-Fi-kanalene som er tillatt i henhold til landsidentifikatoren, er frigitt.

- ✓ Logget på som tjenestebruker i nettappen
- 1. I navigasjon velger du **Tilkoblinger ▶ Tilgangspunkt**.
 - ➔ Visningen **Tilgangspunkt** vises.
- 2. Aktiver alternativet **Tilgangspunkt** om nødvendig.
- 3. Angi **SSID** og **nettverksnøkkel (passord)**.
- 4. Velg **Lagre**.

Tilpass konfigurasjon

Vis systeminnstillinger

- ✓ Logget på som tjenestebruker i nettappen.
- ▶ Velg **Systeminformasjon** i Navigation.
 - ➔ Under **enhetsinformasjon** og **nettverksinformasjon** vises alle systeminnstillinger.

Endre passord

- ✓ Logget på som tjenestebruker i nettappen.
- ▶ Velg **Passord** i navigasjonen i **Wallbox-innstillingene**.
 - ➔ I visningen **Endre passord** kan du legge inn et nytt passord ved å skrive inn det eksisterende passordet.

Velg språk

- ✓ Logget på som tjenestebruker i nettappen.
- ▶ I navigasjonen velger du **Wallbox-innstillinger** ▶ **Språk**.
 - ➔ I visningen **Språkinnstillinger** kan du stille inn språket i nettappen.

Velg dato og klokkeslett

- ✓ Logget på som tjenestebruker i nettappen.
- ▶ Velg **dato og klokkeslett** i **Wallbox-innstillinger**.
 - ➔ I visningen **Dato og klokkeslett** kan tidssoenen og datoformatet stilles inn.

Stille inn enheter

- ✓ Logget på som tjenestebruker i nettappen.
- ▶ Velg **enheter** i navigasjonen In **Wallbox-innstillingene**.
 - ➔ I **enhetsvisningen** kan enhetene som vises i nettappen, stilles inn.

Stille inn LED-lysstyrke

- ✓ Logget på som tjenestebruker i nettappen.
- ▶ I navigasjonen velger du **Wallbox-innstillinger** ▶ **LED-lysstyrke**.
 - ➔ I visningen **lysstyrke** kan lysstyrken til LED-lampene på designfronten stilles inn med glidebryteren.

Ta ut av drift og demontering

⚠ ADVARSEL

Livsfare på grunn av feil demontering

Feil ved demontering kan føre til livstruende situasjoner eller forårsake betydelig skade på eiendom.

Følg alle instruksjoner for demontering.

Ta Wallbox ut av drift

Før Wallbox tas ut av drift, må alle personopplysninger og sertifikater slettes.

► Se avsnittet Ta ut av drift (Slett Wallbox via My Porsche-app) i brukerhåndboken.

MERK

Tilbakestilling av fabrikk ved hjelp av dreiebryteren kan bare utføres av kvalifisert personell.

Fabrikkinnstillinger med dreiebryteren

1. Løsne skruen nederst på designfronten **3** ► (Fig. 88).
2. Skyv designfronten oppover ut av styreskinnene.
3. Løsne skruene på venstre og høyre kant av designrammen **2** ► (Fig. 87).
4. Trekk designrammen ut av føringen og lengst frem.
5. Løsne skruen i bunnen av lokket på esken og åpne lokket.

6. Noter innstillingen av dreiebryteren.
7. Juster dreiebryteren til posisjon 2 eller 3 ► Se kapittel «Stille inn ladestrøm» på side 215.
8. Fest lokket igjen.
9. Gjenopprett forsyningsspenningen.
 - ➔ Etter at veggboxen er slått på, utfører veggboxen automatisk en fabrikkinnstilling. Den vellykkede tilbakestillingen indikeres av blå pulsering av alle tre lysdiодene.
10. Slå av lyden på veggboxen igjen.
11. Fjern lokket igjen.
12. Juster dreiebryteren til den tidligere angitte posisjonen.
13. Monter lokket, designrammen og designfronten. ► Se kapittel «Monteringsforsegling» på side 216.
14. Gjenopprett forsyningsspenningen.
15. Etter at veggboxen er klar til bruk igjen, kobler du til nettappen via Ethernet eller Wi-Fi.

Fabrikkinnstillinger via nettappen

- ✓ Logget på som tjenestebroker i nettappen.
1. I navigasjonen velger **du Wallbox-innstillinger** ► **Fabrikkinnstillinger**.
 2. Velg **Tilbakestill innstillinger til fabrikkinnstilling**.

Demontere Wallbox

⚠ FARE

Livsfare på grunn av elektrisk støt

Kontakt med strømførende deler kan utgjøre en umiddelbar livsfare på grunn av elektrisk støt.

I nødtilfeller eller feilsøking eller ved elektrisk arbeid på Wallbox må følgende sikkerhetsregler overholdes:

- Koble fra strømforsyningen til Wallbox.
- Oppdage spenningsfrihet.
- Sikre mot gjeninnkobling.
- Wallbox må jordes og kortsluttes.
- Dekk til nabodelene som er strømførende og sikre farlige områder.

1. Utfør alle de fem sikkerhetsreglene som er oppført i advarselen for å sikre null spenning.
2. Fjern designfronten, designrammen og åpne lokket.
3. Koble fra forsyningsledningene profesjonelt uten å etterlate rester.
4. Fjern Wallbox fra festeskrueene.
5. Lagre eller kasser Wallbox.

MERK

Se brukerhåndboken for informasjon om kassering.

Tekniske data

Elektriske data

	Porsche Wallbox PWB22E212	Porsche Wallbox PWB22E213	Porsche Wallbox kalibreringslov PWB221E223
Strøm	22 kW	22 kW	22 kW
Nominell strøm	32 A	32 A	32 A
Nettspenning	220–240/380–415 V	220–240/380–415 V	230/400 V
Nettfrekvens	50/60 Hz	50/60 Hz	50/60 Hz
Ladeeffekt Modus 3	22 kW	22 kW	22 kW
Ladestrøm Modus 3	3 x 32 A	3 x 32 A	3 x 32 A
Strømtilkobling	3P, N, PE	3P, N, PE	3P, N, PE
Overspenningskategori (IEC 60664)	III	III	III
Integrert feilstrømbeskyttelse	IΔN 6 mA DC	IΔN 6 mA DC	IΔN 6 mA DC
Ladestøpsel for kjøretøyet	Typ2	Typ2	Typ2
Nominell spenningsspenning Uimp.	4 kV	4 kV	4 kV
Nominell isolasjonsspenning	500 V	500 V	500 V
Nominell strøm i bryterenhetskombinasjonen	32 A	32 A	32 A
Betinget nominell kortslutningsstrøm Icc	3 kA	3 kA	3 kA
Nominell lastfaktor RDF	1	1	1
Nettform	TT/TN 3- og 1-fase; IT 1-fase	TT/TN 3- og 1-fase; IT 1-fase	TT/TN 3- og 1-fase; IT 1-fase

	Porsche Wallbox PWB22E212	Porsche Wallbox PWB22E213	Porsche Wallbox kalibreringslov PWB221E223
Beskyttelsesklasse	I	I	I
EMC-inndeling	A/B	A/B	A/B

Mekaniske data

	Porsche Wallbox PWB22E212	Porsche Wallbox PWB22E213	Porsche Wallbox kalibreringslov PWB221E223
Mål (H x B x D) (uten ledning)	591,72 mm x 369,61 mm x 146,00 mm	591,72 mm x 369,61 mm x 146,00 mm	591,72 mm x 369,61 mm x 146,00 mm
Vekt (uten ledning)	6,5 kg	6,5 kg	6,5 kg
Vekt (med kabel)	9,8 kg	-	-
Lengde kjøretøykabel	7 m	-	-

Tilkoblingsmuligheter

	Porsche Wallbox PWB22E212	Porsche Wallbox PWB22E213	Porsche Wallbox kalibreringslov PWB221E223
Tilførselsledning, nominelt tverrsnitt	5 x 6 mm ² / 10 mm ²		
Forsyningslinje, klemområde	Fast: 0,5 mm ² – 16 mm ²		
Tiltrekkingsmoment	1,5 Nm - 1,8 Nm		
Ethernet RJ45	Cat. 5/6/7		

Omgivelses- og lagringsforhold

	Porsche Wallbox PWB22E212	Porsche Wallbox PWB22E213	Porsche Wallbox kalibreringslov PWB221E223
Beskyttelsestype	IP55	IP55	IP55
Støtmotstand	IK10	IK10	IK10
Forurensningsgrad	3	3	3
Oppstilling	Utendørs (værbestandig) eller inne i bygningen	Utendørs (værbestandig) eller inne i bygningen	Utendørs (værbestandig) eller inne i bygningen
Fast/endrende	Fast	Fast	Fast
Bruk (i henhold til DIN EN 61439-7)	AEVCS	AEVCS	AEVCS
Ytre design	Veggfeste	Veggfeste	Veggfeste
Omgivelsestemperatur	-25 °C til +45 °C	-25 °C til +45 °C	-25 °C til +45 °C
Lagringstemperatur	-40 °C til +80 °C	-40 °C til +80 °C	-40 °C til +80 °C
Luftfuktighet under drift	5 % – 85 % ikke-kondenserende	5 % – 85 % ikke-kondenserende	5 % – 85 % ikke-kondenserende
Maksimal innsettingshøyde	2000 m.o.h.	2000 m.o.h.	2000 m.o.h.

Typeskilt

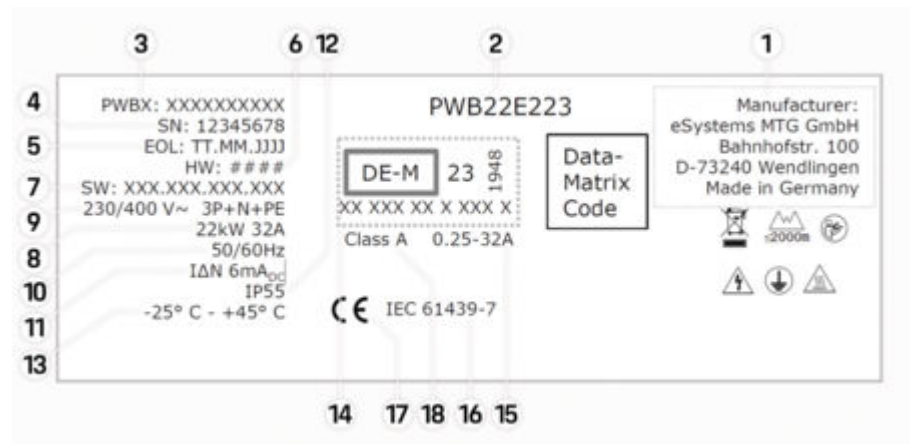

Fig. 90: Typeskilt (eksempel)

- | | |
|----|--|
| 1 | Produsent |
| 2 | Modellnavn |
| 3 | Delenummer |
| 4 | Serienummer |
| 5 | Produksjonsdato |
| 6 | Maskinvarestatus |
| 7 | Programvareversjon |
| 8 | nominell effekt og nominell strøm |
| 9 | nominell nettspenning |
| 10 | nominell nettfrekvens |
| 11 | Integrert feilstrømbeskyttelse |
| 12 | Fremmedlegemebeskyttelse (IP-beskyttelsestype) |
| 13 | nominell omgivelsestemperatur |

- 14 Informasjon i henhold til kalibreringssertifisering
 - 15 Nominell strømområde for strømmåler
 - 16 Indikerer i henhold til EU-direktiv 2014/35/EU
 - 17 Indikerer EU-direktiv 2014/53/EU
 - 18 Kalibrering av nøyaktighetsklasse
-

Informasjon om produksjonen

Produksjonsdato

Du finner produksjonsdatoen for Wallbox bak forkortelsen "EOL" på typeskiltet.

Den blir angitt i følgende format: Produksjonsdag.Produksjonsmåned.Produksjonsår

Produsent av Wallbox

eSystems MTG GmbH
Bahnhofstraße 100
73240 Wendlingen
Tyskland

Elektriske kontroller

Besøk

▷ <https://www.porsche.com/international/accessoriesandservice/porscheservice/vehicleinformation/documents/>

eller kontakt en Porsche Partner hvis du har spørsmål om de regelmessige elektriske kontrollene av ladeinfrastrukturen (f.eks. VDE 0702).

Samsvarserklæring

Wallbox-ladestasjonen har et radiosystem.

Produsentene av disse trådløse systemene erklærer at disse trådløse systemene oppfyller kravene for bruk av direktiv 2014/53/EU.

Den fullstendige teksten til EU-samsvarserklæringen er tilgjengelig på følgende nettsadresse:

▷ <http://www.porsche.com/international/accessoriesandservice/porscheservice/vehicleinformation/documents>

Open Source Software Notice

Du finner alle detaljer om programvaremeldingen med åpen kildekode i webappen.

✓ Logget inn på webappen.

1. Velg **Systeminformasjon** i Navigation.
2. **Velg** opphavsrett.

Stikkordsliste

A

Advarsler – oppbygging.....	206
Aktiver/deaktiver informasjonsovervåking.....	215
Artikkelnummer for laderen.....	223

D

Demontere Wallbox.....	222
------------------------	-----

E

Elektrisk tilkobling	
Forutsetninger.....	212
Krav.....	212
Endre passord.....	221

F

Feste dekorpanel.....	216
Feste designrammen.....	216
Første igangsetting	
Servicekonfigurasjon.....	218

I

Informasjon om produksjonen.....	228
----------------------------------	-----

K

Kabinettdeksel	
tetning.....	216
Koble til Ethernet-kabel.....	216
Koble til strømmettet	
Infrastrukturkabel.....	214
Kvalifikasjon for personell	
Elektriker.....	209

L

Leveringsomfang.....	209
----------------------	-----

M

Montere designramme.....	217
Montering	
Forutsetninger.....	211
Klargjøre.....	213
Krav.....	211
Utføre.....	213
Monteringssted	
Forutsetninger.....	211
Velg.....	211

N

Nettapp	
Endre passord.....	210
Opprinnelig passord.....	210
Tap av passord.....	210
Nødvendig verktøy.....	210

O

Open Source Software Notice.....	228
----------------------------------	-----

P

Produksjonsdato.....	228
Produsent.....	228
PUK	
Endre passord.....	210
Mistet kode.....	210

S

Samsvarserklæring.....	228
Serienummer.....	210, 226
Servicekonfigurasjon.....	219
Vis.....	218
Stille inn dato.....	221
Stille inn enheter.....	221
Stille inn klokkeslett.....	221
Stille inn LED-lamper (lysstyrke).....	221
Stille inn maksimal ladestrøm.....	215

Stille inn nettform.....	215
Symboler i denne håndboken.....	206

T

Tekniske data	
Elektriske data.....	223
Mekaniske data.....	223
Miljø- og oppbevaringsforhold.....	223
Tilgangsinformasjon	
Nettapp.....	210
Serienummer.....	210
Tjenestekonfigurasjon	
Nettapp via Ethernet-kabel.....	219
Nettapp via Wi-Fi.....	219
Nettapp via Wi-Fi-klient.....	219
Typeskilt.....	226

V

Velg språk.....	221
Verktøy.....	210
Vis systeminnstillinger.....	221

W

Wallbox ut av drift	
Fabrikkinnstillinger.....	222
Wi-Fi-tilgangspunkt	
Logg på.....	219

Om denna bruksanvisning

Bruksanvisning

Läs och beakta informationen i denna bruksanvisning innan du använder enheten för första gången.

På grund av olika landsspecifika krav förekommer avvikelser i anvisningarna i bruksanvisningens registeravsnitt. Kontrollera att du läser registeravsnittet som är aktuellt för ditt land genom att jämföra laddarens artikelnummer som anges i kapitlet Tekniska data med artikelnumret på laddarens typskylt.

Ytterligare anvisningar

För information om elinstallation av Porsche-laddaren, se installationsanvisningarna.

Programuppdatering

Porsches laddningshårdvara kan uppdateras med programvaruuppdateringar. Uppdateringar av bruksanvisningen i de digitala kanalerna säkerställer att den aktuella beskrivningen av din Porsche alltid är tillgänglig.

Efter en uppdatering av bruksanvisningen kan det utskrivna innehållet skilja sig från det digitala innehållet.

Utrustning

Med anledning av den kontinuerliga vidareutvecklingen av fordonen och programvarorna förbehåller sig Porsche rätten till avvikelser från bilderna och beskrivningarna i den här bruksanvisningen vad gäller utrustning och tekniska lösningar. Utrustningsalternativen ingår inte alltid i fordonets standardutrustning eller beror på lokal utrustning. Mer information om möjligheter till eftermontering får du hos ett Porsche Center.

På grund av föreskrifter i olika länder kan ditt fordon's utrustning skilja sig från beskrivningen i denna instruktionsbok. Om din Porsche har utrustning som inte beskrivs här informerar ditt Porsche Center dig om rätt hantering och skötsel.

Varningsanvisningar och symboler

I den här instruktionsboken förekommer olika typer av varningsanvisningar och symboler.

 **FARA** Allvarliga personskador eller dödsfall

Om varningsanvisningarna i kategorin "Fara" inte följs leder det till allvarliga personskador eller dödsfall.

 **VARNING** Risk för allvarliga personskador eller dödsfall

Om varningsanvisningarna i kategorin "Varning" inte följs finns risk för allvarliga personskador eller dödsfall.

 **FÖRSIKTIGHET** Risk för måttliga eller lindriga personskador

Om varningsanvisningarna i kategorin "Var försiktig" inte följs kan måttliga eller lindriga personskador uppstå.

MEDELANDE

Risk för materiella skador

Om varningsanvisningarna i kategorin "Anvisning" inte följs kan materiella skador på laddningsutrustningen uppstå.

 **Information**

Tilläggsinformation är märkt med "Information".



Miljöhänsyn

- ✓ Förutsättningar som måste vara uppfyllda för att en funktion ska kunna användas.
 - ▶ Instruktioner som måste följas.
 - 1. Instruktionerna är numererade när flera steg följer på varandra.
 - 2. Instruktioner som du måste följa på en display.
- ▶ Anvisning om var ytterligare information om ett ämne finns.

Friskrivningsklausur

QR Code är ett registrerat varumärke som tillhör DENSO WAVE.

Ytterligare information

Du kan komma åt hela bruksanvisningen på följande webbadress:



Bild 91: QR-kod manual.porsche.com

- manual.porsche.com
- my.porsche.com

Svenska

Allmän säkerhetsinformation	232
Personalens utbildning	233
Översikt	
Leveransinnehåll.....	233
Erforderligt verktyg.....	234
Krav och förutsättningar	
Allmänna krav.....	235
Välja monteringsplats.....	235
Ledningsåtkomst och elförsörjning.....	235
Montering	237
Anslutning till elnätet.....	238
Strömförsörjning.....	239
Ansluta till nätverket.....	240
Slutför monteringen.....	240
Idrifttagning	242
Konfiguration	243
Anpassa konfigurationen	245
Urdrifttagning och demontering	246
Tekniska data	
Typskylt.....	250
Uppgifter om tillverkningen.....	252
Sakregister	253

Allmän säkerhetsinformation

Information

Beroende på plats är anslutningen av laddningsenheter för elfordon föremål för registrering.

- ▶ Kontrollera om det finns anmälningsplikt och rättsliga förutsättningar för användningen

Personalens utbildning

⚠ VARNING

Risk för personskador och skador på egendom om personalen inte är kvalificerad

Allvarliga personskador och materiella skador kan uppstå.

Den elektriska installationen får bara utföras av personer med relevanta elektrotekniska kunskaper (kvalificerad elektriker). Dessa personer måste kunna uppvisa sina sakkunskaper om installation av elsystem och komponenter genom slutförd examen. Icke fackmannamässiga installationer innebär en livsfara för dig och användarna av elektriska systemet. En icke fackmannamässig installation innebär risk för svåra saksador, t.ex. genom bränder. Vid person- och saksador är du personligt ansvarig utifrån tillämplig lagstiftning.

Krav på elektriker:

- Förmåga att identifiera risker och undvika potentiella faror från el baserat på utbildning och erfarenhet
- Professionell kvalifikation som möjliggör utförande av arbete på elektrisk utrustning
- Ska kunna välja lämpliga verktyg, mätinstrument och vid behov personlig skyddsutrustning
- Ska kunna bedöma mätresultaten
- Ska kunna välja elinstallationsmaterial som säkerställer villkoren för fränkoppling
- Kunskap om IP-kapslingsklasser
- Kunskap om montering av elinstallationsmaterial
- Kunskap om försörjningsnätet (TN-, IT- och TT-system) och respektive anslutningsvillkor (klassisk nollning, skyddsjordning, ytterligare nödvändiga åtgärder osv.)

- Kunskap om allmänna och särskilda säkerhets- och olycksförebyggande föreskrifter samt brandskyddsåtgärder
- Kunskap om eltekniska föreskrifter och nationella föreskrifter

Översikt Leveransinnehåll

Kontrollera leveransinnehållet

1. Kontrollera att alla komponenter ingår och är oskadade.
2. Kontakta ett Porsche Center om komponenter saknas eller är skadade.

I leveransen ingår:

Porsche Wallbox, bestående av:

- Hölje
- Lock till höljet
- Designram
- Designfront
- Fordonskabel typ 2 (ej för Porsche Wallbox med laddningsuttag)

Monteringsplatta

Mall för borrning

Användarförsegling

Mapp inkl. bruks- och installationsanvisningar, åtkomstdatarev, Installation Services Flyer

Installationsmaterial

Väggmontering, material	Mängd
Plugg 8 mm för väggmontering	3
Spax-skruv 6x60 rostfritt stål	3

Skruvförband för höljet på monteringsplattan	Mängd
Skruv M6x22 rostfritt stål	5
Tätningsslugg	3
Skruv 5x20 T25 cylinderhuvud i rostfritt stål (skruvförband för höljets lock)	1
Skruv 5x20 T25 cylinderhuvud i rostfritt stål (skruvförband för den designramen)	2
Skruv 5x20 T25 cylinderhuvud i rostfritt stål (skruvförband för den designfronten)	1

Kabeltätning	Mängd
KEL-SCDP 50 platta för kabelgenomföring	1
Platta för kabelgenomföring KEL-DP 20-4-1	1

Information

- En RJ45-nätverkskontakt måste tillhandahållas av installatören.
- Leveransen kan innehålla fler skruvar än nödvändigt.

Erforderligt verktyg

Verktyg	Antal
Borrmaskin/hammare	1
Torxskruvmejsel (TX25)	1
Spårskruvmejsel 0,3 x 2 mm	1
Skalningsverktyg	1
Måttband / Tumstock	1
Vattenpass	1
Pincett	1

Åtkomstdatabrev

Tillsammans med Wallbox får du ett åtkomstdata-brev som innehåller all Web Application nödvändig data för Wallboxen och webbapplikationen.

- ▶ Spara åtkomstdatabrevet.

Information

Om du förlorar de åtkomstdata, t.ex. förinställd PUK och det ursprungliga lösenordet, som medföljde leveransen kan du be om nya på ett Porsche Center.

- Ha Wallbox-serienumret redo

I åtkomstdatabrevet finns följande data:

Beteckning	Betydelse
Serial Number	Wallbox serienummer
Hotspot Name (SSID)	Wallbox hotspot-namn
Hotspot Password	Lösenord för Wallbox Hotspot ord
Local Standard User Password	Initialt lösenord hemanvändare Använd lösenordet för att logga in på Web Application. Om det ursprungliga lösenordet förloras: ▶ Kontakta ett Porsche Center Om ett självtilldelat lösenord förloras: ▶ Återställ Wallbox till fabriksinställningarna och återaktivera det ursprungliga lösenordet
Local Service User Password	Initialt lösenord Kundenservice
Local Wallbox URL	URL för att komma igång med webbappen
PUK	Personlig upplåsningssnyckel

Krav och förutsättningar

Allmänna krav

Innan du Porsche Wallbox monterar måste följande krav uppfyllas och kontrolleras.

- Wallboxen måste installeras av kvalificerad personal (elektriker).
- Beräkna den maximala elektriska belastningen för installationen för att bestämma den maximala strömmen för Wallboxen.
- Se till att spänningsfallet över matningsledningen är minimalt.
- Använd endast kopparledningar för att ansluta Wallboxen.
- Se till att alla godkännanden för anslutning av Wallbox finns tillgängliga.
- Låt en kvalificerad elektriker klargöra lokala krav och följa tillämpliga bestämmelser.
- Använd endast kontakter och kablar som uppfyller lokala bestämmelser för att Wallbox ska kunna fungera med maximal effekt.
- Använd säkringar för elektrisk anslutning. Installera kretsbrytaren och jordfelsbrytaren på Wallboxen enligt den maximala strömmen.

Välja monteringsplats



Elektriska stötar, brand

Om Wallbox används felaktigt eller säkerhetsanvisningarna inte följs kan det leda till kortslutning, elektriska stötar, explosion, brand eller brännskador.

- ▶ Installera inte Wallbox i explosiva miljöer.
- ▶ Innan du monterar Wallbox, se till att det inte finns några elektriska ledningar i området för monteringshålen som ska borras.
- ▶ För att minska risken för explosioner, särskilt i garage, ska du säkerställa att reglageenheten är minst 100 cm över marknivån vid laddningen.
- ▶ Följ gällande lokala föreskrifter för elinstallationer, brandskyddsåtgärder och olycksförebyggande åtgärder samt utrymningsvägar.

Porsche Wallbox är utformad för inomhus- och utomhusinstallation. Följande kriterier måste beaktas vid valet av en lämplig plats:

- Wallbox är endast lämplig för stationär användning, för montering på en tillräckligt stabil vägg.
- Installera Wallbox på en övertäckt plats, som är skyddad mot direkt solljus och nederbörd (t.ex. inne i ett garage)
- Välj ett bekvämt avstånd till mark och tak för eluttaget med hänsyn till nationella standarder och lagar, så att det blir bekvämt att använda det.
- Välj avståndet till sidoväggarna så att fordonets laddningskabel fortfarande kan anslutas.
- Montera inte Wallbox under hängande föremål.
- Montera inte Wallbox i stall, stallanläggningar eller på platser där ammoniakgaser uppstår.
- Montera Wallbox på en jämn yta.

- För att säkerställa säker fastsättning, kontrollera väggens skick före installation.
- Lämpligt fästmaterial måste användas beroende på väggens beskaffenhet.
- Installera Wallboxen så nära fordonets föredragna parkeringsposition som möjligt. Ta hänsyn till fordonets riktning.
- Installera Wallboxen så att den inte är i området för gångvägar och laddkabeln inte korsar några gångvägar.

För att uppfylla kraven enligt gränsvärdena för strålningsexponering (1999/519/EG) måste enheten installeras på ett avstånd på minst 20 cm från alla personer.

För att säkerställa oavbruten laddning med laddaren måste installatören, den behöriga elektrikern, ta hänsyn till följande instruktioner och rekommendationer:

- Kontrollera före installationen om den befintliga husinstallationen permanent kan ge den extra kraft som krävs för att ladda ett fordon. Säkra vid behov husets installation med ett energihanteringssystem.
- Det är att föredra att använda wallboxen i jordade elnät. Skyddsledaren måste vara installerad enligt föreskrifterna.
- Porsche rekommenderar att en certifierad Porsche Service Partner anlitas för att undvika osäkerheter under installationen.

Ledningsåtkomst och elförsörjning

Elförsörjningsledningen

MEDDELANDE

Följ elnätoperatörens lokala föreskrifter.

Wallbox kräver en egen försörjningskabel. Följande förutsättningar måste vara uppfyllda:

- ▶ Den separata försörjningskabeln måste uppfylla de allmänna specifikationerna för kabeldragning, kabelförläggning och byggnadsteknik.
 - ▶ Wallbox kräver en **extern jordfelsbrytare (minst RCD typ A)**. På **enhetssidan är en DC-jordfels-skyddsanordning (6 mA)** enligt IEC 62955 integrerad.
 - ▶ **Elförsörjningsledningen** för Wallbox måste skyddas av en **jordfelsbrytare (RCD typ A)** i installationen.
 - ▶ Wallbox är avsedd för anslutning och drift till en nätspänning på 230 V (1-fas) eller 400 V (3-fas) 50/60 Hz.
 - ▶ Se till att Wallbox nominella spänning och ström överensstämmer med det lokala elnätet så att den inte överskrider den nominella strömmen i försörjningsledningen under laddning.
 - ▶ Lågspänningssystemet måste installeras i enlighet med **VDE 0100** eller **lokala föreskrifter**.
 - ▶ **Effektbrytare** (1-fas eller 3-fas) enligt kabeldragning och Wallbox-enhetens prestanda (se typskylt och tekniska data) måste finnas.
-

Montering

Förbered monteringen



Risker vid montering och installation

Om komponenterna skadas under montering och installation finns risk för allvarliga skador.

- ▶ Stoppa vidare arbeten.
- ▶ Informera teknisk service.



Skaderisk på grund av elektriska stötar

Säkra varje installerad Wallbox med en jordfelsbrytare (minst RCD typ A).



Möjlig skada på bandkabeln

Vid oförsiktig hantering kan bandkabeln skadas (se figur 6).

Utför montering och installation noggrant.

Se till att alla krav uppfylls innan du påbörjar monteringsarbetet.

1. Identifiera Wallbox-varianten tydligt med hjälp av modellnamnet på ytterhöljets märkplåt.
Särskilt relevanta för identifieringen är modellnamnet och de därtill angivna värdena för nätslutningen (nätspänning, ström, frekvens). ▶ Observera kapitel "Tekniska data" på sidan 247.
2. Skala infrastrukturkabeln till en längd av 25 cm.
Minsta längd efter den avskalade sektionen beror på riktningen från vilken infrastrukturkabeln kommer: nerifrån, bakifrån, uppifrån.
 - **Kabel nerifrån:** Dra kabeln direkt till höljets därför avsedda öppning **1** ▶ (Bild 92).

Den fritt tillgängliga kabellängden inklusive den avskalade sektionen (25 cm) måste vara 41 cm.

- **Kabel bakifrån:** Placera kabelutgången på väggen i nivå med fästet längst ned till vänster **1** ▶ (Bild 92).

Den fritt tillgängliga kabellängden inklusive den avskalade sektionen (25 cm) måste vara 36 cm.

- **Kabel uppifrån:** Den fritt tillgängliga kabellängden inklusive den avskalade sektionen (25 cm) måste vara 83 cm.

3. Gäller för: Porsche Wallbox godkännandemärkning:

Kontrollera att förseglingarna på typskylten liksom tillverkarens förseglingar finnes och är oskadda.

1. Markera monteringshålen på väggen enligt bormallen **2** ▶ (Bild 92).
2. Borra monteringshålen i väggen enligt anvisningarna.
3. Sätt i pluggarna (8 mm) för Spax-skruvarna (6x60 rostfritt stål).
– eller –
Välj lämpligt fästmaterial utifrån väggens beskaffenhet.
4. Fäst monteringsplattan med skruvarna **2** ▶ (Bild 92).
5. Punktera kabelgenomföringen (KEL-SCDP 50) med en spårskruvmejsel och skär till önskad dimension med en avbitare enligt tvärsnittstabellen.

Den avsedda positionen för kabelgenomföringen (KEL-SCDP 50) är redan förborrad.

Membranring och kabeldiameter

- Membranring A: Kabeldiameter 10–18 mm
 - Membranring B: Kabeldiameter 18–22 mm
 - Membranring C: Kabeldiameter 22–24 mm
 - Membranring D: Kabeldiameter 24–26 mm
 - Membranring E: Kabeldiameter 26–28 mm
 - Membranring F: Kabeldiameter >28 mm
6. För in kabelgenomföringen (KEL-SCDP 50) så att tätlisterna täcker kantens in- och utsida.
 7. Dra infrastrukturkabeln genom kabelgenomföring **1** ▶ (Bild 92).

Montera Wallbox



Bild 92: Monteringsplatta

8. Kabelgenomföring KEL-DP 20/4-1 krävs på grund av tätningen, även om Ethernet-kabel inte används.

För att installera Ethernet-kabeln, montera kabelgenomföringen (KEL-DP 20/4-1) utifrån och in i den därför avsedda öppningen i höljet (vänster hål under 1 ▷ (Bild 92)), för att säkerställa tätningen.

9. *Tillval:* Dra Ethernet-kabeln (utan anslutningskontakten) genom kabelgenomföringen.
- Applicera krympslangen på Ethernet-kabeln.
 - Applicera RJ45-kontakten.
Krympslangens ände måste vara i jämnhöjd med RJ45-kontakten.
 - Krymp krympslangen med en varmluftsfläkt. Alternativt, säkra mot glidning med buntband.
10. Fäst Wallbox på monteringsplattan med fem monteringskruvar 3 ▷ (Bild 92).
11. *Tillval:* Anslut Ethernet-kabeln. ▷ Observera kapitel "Ansluta till nätverket" på sidan 240.
12. Täta fästskruvarna med gummitätningar.

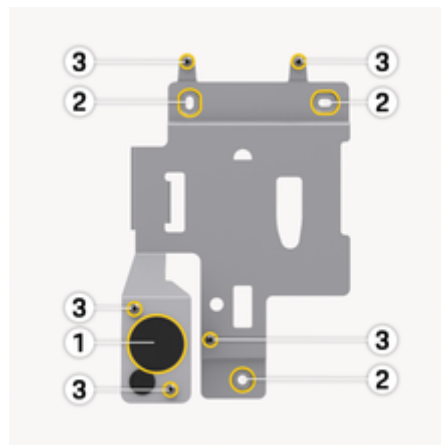
Anslutning till elnätet



FARA

Livsfara på grund av elektriska stötar

Kontakt med strömförande delar utgör en omedelbar risk för dödsfall på grund av elektriska stötar.

I händelse av en nödsituation eller vid felsökning eller elektriskt arbete på Wallboxen **följ säkerhetsreglerna nedan.**

- ▶ Koppla bort Wallbox från strömförsörjningen.
- ▶ Fastställ frånvaron av spänning.
- ▶ Säkra mot återinkoppling.
- ▶ Jorda wallboxen och kortslut den.
- ▶ Täck över intilliggande strömförande delar och säkra riskområdet.



FARA

Livsfara på grund av felaktig koppling

Om elledningen är felaktigt ansluten finns det en omedelbar risk för dödsfall på grund av elektriska stötar.

- ▶ Observera kopplingschemat.
- ▶ Matcha ledningarna korrekt i färg.
- ▶ Följ lokala bestämmelser.
- ▶ För den brittiska marknaden gäller ytterligare installationskrav när Wallbox matas från ett TN-C-S-nätverk. Installationen kan kräva ytterligare en extern enhet som uppfyller och kan tillhandahålla PEN-feldetektering och felisolering enligt definitionen i BS7671. I dessa fall, se till att dessa krav uppfylls.



Information

Wallboxen kan anslutas med **1-fas** eller **3-fas** se strömförsörjningsinställningar nätverkskonfiguration.

Var uppmärksam på anslutningsschemat när du ansluter infrastrukturkabeln ▷ (Bild 93) , ▷ (Bild 94).

Anslut infrastrukturkabel (3-fas)



Bild 93: Kabelfästen (3-fas)

1. Skala kabelledarna till en längd av 12 mm.
2. Matcha färgerna korrekt och anslut dem till kabelfästen från vänster till höger i följande ordning:
 - 1 L1
 - 2 L2
 - 3 L3
 - 4 N (blå)
 - 5 PE (grön/gul)

3. Skruva fast skruvklämmorna på framsidan med ett vridmoment på 1,65 Nm +/-8 %.

Anslut infrastrukturkabel (1-fas)

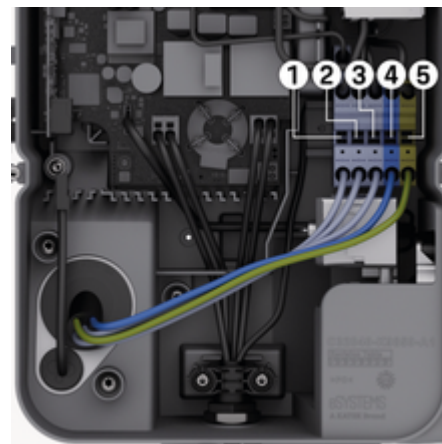

Bild 94: Kabelfästen (1-fas)

1. Skala kabledarna till en längd av 12 mm.
2. För in i kabelfästen från vänster till höger i följande ordning:

TT/TN-nätverk:

- 1 L1
- 2 N (blå)
- 3 PE (grön/gul)

IT-nätverk:

- 1 L1 (svart) i klämma 3 (brun)
- 2 N (blå) i klämma 2 (blå)
- 3 PE (grön/gul) i klämma 1 (grön/gul)

3. Skruva fast skruvklämmorna på framsidan med ett vridmoment på 1,65 Nm +/-8 %.

Strömförsörjning

Aktivera/inaktivera jordningsövervakning

FARA Risk för livsfara på grund av elektriska stötar

Användning av Wallbox utan aktiv jordningsövervakning kan orsaka elektriska stötar, kortslutning, brand, explosion och brännskador.

Jordningsövervakningen får endast inaktiveras i icke jordade elnät.

Ställ in nätverkskonfigurationen

VARNING

Utför endast huvudkonfigurationsinställningen när Wallbox är strömlös.



Bild 95: DIP-brytare

Ställ in DIP-brytare

- ▶ Använd en pincett för att rikta DIP-omkopplaren åt vänster eller höger.

DIP1 (nere)	DIP2 (uppe)	Inställning
höger (AV)	höger (AV)	3-fas, jordningsövervakning på
vänster (PÅ)	höger (AV)	3-fas, jordningsövervakning av
höger (AV)	vänster (PÅ)	1-fas, jordningsövervakning på
vänster (PÅ)	vänster (PÅ)	1-fas, jordningsövervakning av

Ställ in laddningsström

VARNING

Utför endast justering av laddningsström när Wallbox är strömlös.



Bild 96: Vridomkopplare

- ▶ Justera laddningsströmmen för Wallbox utifrån hastighetens effektuttag samt Wallbox nominella effekt med vridomkopplaren med hjälp en skruvmejsel på 0,3 x 2 mm. ▶ (Bild 96)

Position	Värde
F	32 A
E	30 A
D	25 A
C	20 A
B	16 A
A	15 A
9	13 A
8	10 A
7	8 A
6	6 A
2 och 3	Återställ Wallbox till fabriksinställningarna För att kunna ladda, ställ in brytaren på den nyligen fastställda maximalt möjliga laddningsströmmen
Alla andra positioner	Reserverad för framtida tillämpningar

Ansluta till nätverket

Ansluta Ethernet-kabel (tillval)

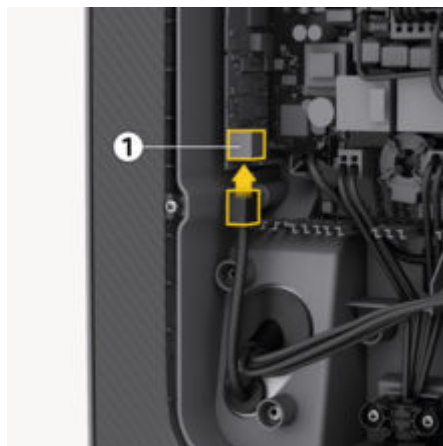

1. Installera kontakten på Ethernet-kabeln.
2. Anslut till porten underifrån.



FÖRSIKTIGHET

Skada på Wallbox

Tätheten garanteras endast om kontakten är krympt i Wallbox.

Slutför monteringen

Montera locket

1. Häng på locket med den integrerad skumpackningen och tryck fast.
2. Skruva fast en skruv 5x20 T25 längst ner på locket och dra åt.

Fäst designramen



Bild 97: Fäst designramen

1. Skjut in designramen längs styrskenorna.
2. Fäst med en 5x20 T25-skrivar på höger och vänster sida.

Applicera användarförseglingen

Gäller för: Porsche Wallbox godkännandemärkning
Försegla en av skruvarna på locket med det medföljande användarförseglingen.



Information

De runda och de rektangulära tillverkarförseglingarna får ej brytas, ej heller användarförseglingen. Annars upphör godkännandet.

Fäst designfronten



Bild 98: Fästa designfronten

1. Skjut ner designfronten längs styrskenor på sidorna.
2. Tryck lätt nedåt för att fästa fronten ordentligt.
3. Skruva fast fronten i nederkanten med en skruv.

Idrifttagning

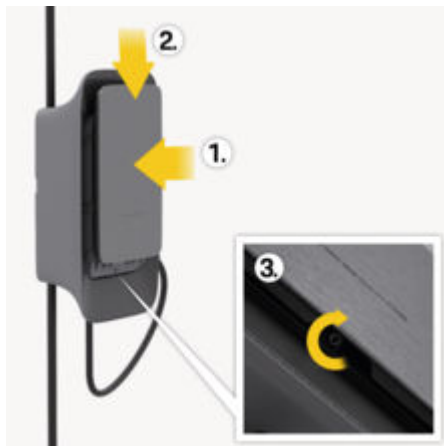

FARA

Skaderisk från RFID-sensor för personer med pacemaker eller defibrillator

Om du bär pacemaker ska du hålla minst 60 cm från RFID-sensorn på frontpanelen.

Om du bär en defibrillator, håll minst 40 cm från RFID-sensorn på frontpanelen.

Under den första driftsättningen och vid föreskrivna underhållsintervall måste ett test enligt DIN VDE 0100 eller gällande nationella bestämmelser utföras.



Information

På grund av produktionen är mätaravläsningen för den integrerade elmätaren inte 0 kWh.

Utför servicekonfiguration



Felaktig Wallbox

En Wallbox med aktivt fel fungerar inte fullt ut. Ett aktivt fel uppstår när lysdioden för driftstatus är röd.



Information

Servicekonfigurationen ska ske utan anslutning till fordonet.

Wallboxen slås på så snart den försörjs med ström.

- ▶ Slå på Wallbox
- ➔ Lysdioderna tänds en i taget.



Bild 99: Reglageenhetens Design framsidan

- 1 Kontrollampa för backend
- 2 Kontrollampa för godkännande
- 3 Ljussensor
- 4 Slå på/stäng av

Visning	Betydelse
 Vitt	Wallbox påslagen och klar för användning
 Pulserande vit	Uppkoppling
 Grön	Laddning slutförd
 Grönt pulserande	Fordonet laddas

Visning	Betydelse
 Blinkar blått	Laddningspaus (ISO)
 Orange	Omstart av wallbox krävs
 Orange pulse-rande	Wallbox startar
 Rött	Laddfel
 Vitt	Ingen autentisering krävs
 Grön (2 - 4 sek.)	Autentiseringen lyckades
 Blinkar rött (2 - 4 sek.)	Det gick inte att autentisera
 Rött	Modulfel
 Vitt	Ingen backend anslutning möjlig
 	Wallbox återställs till fabriksinställningarna
 Blå pulserande	

Konfiguration

Servicekonfiguration

Det finns följande alternativ för att ansluta till Wallboxen för att utföra servicekonfigurationen:

- Via Wi-Fi
- Via Ethernet

Konfigurera via Wi-Fi med webbapp

Anslut via Wi-Fi hotspot

- ✓ AC Wallbox installerad och redo att användas
 - ✓ LTE-nätverk tillgängligt
 - ✓ Åtkomstdatabrev finns tillgängligt
1. Visa tillgängliga Wi-Fi-enheter på den mobila enheten (t.ex. bärbar dator eller surfplatta).
 2. Välj Wallbox med hotspot-namnet (SSID) från åtkomstdatabrevet från listan över tillgängliga Wi-Fi-enheter.
 3. Anslut till Wallbox.
 4. Ange lösenordet för Wallbox Hotspot från åtkomstdatabrevet.
 5. Öppna webbläsaren efter lyckad anslutning.
 6. I webbläsarens adressfält anger du den lokala Wallbox-URL:en från åtkomstdatabrevet.
 - ➔ Startsidan för webbappen visas med möjlighet att logga in.

Om en anslutning inte kunde upprättas, kontrollera följande steg:

1. Ta bärbar dator eller surfplatta närmare Wallbox.
2. WLAN-modul på den bärbara datorn eller surfplattan, samt anslutning till nätverket eller Kontrollera Internet.

3. Kontrollera säkerhetsinställningarna för bärbara datorer eller surfplattor (t.ex. brandvägg, nätverksinställningar).
Bekräfta Wallbox som en betrodd enhet om du blir tillfrågad.
4. Var uppmärksam på den exakta stavningen (skiftlägeskänslig) av åtkomstdata (lösenord och värddnamn).

Anslut via Ethernet

- ✓ Ethernet-kabel installerad
1. Anslut Wallbox till nätverket med en lämplig Ethernet-kabel.
Kontrollera vid behov nätverkskonfigurationen om den switch som används kräver det för nya nätverksdeltagare.
 2. I webbläsarens adressfält anger du den lokala Wallbox-URL:en från åtkomstdatabrevet.
 - ➔ Startsidan för webbappen visas med möjlighet att logga in.
 3. Logga in på webbappen som serviceanvändare.
 4. I navigationen **Anslutningar** ► **Ethernet** välj.
 - ➔ **Ethernet**-vyn och motsvarande MAC-adress visas.

Information

Automatisk adresstilldelning är aktiverad som standard. Manuell inmatning kräver att alternativet **Automatisk adresstilldelning (DHCP)** inaktiveras.

Anslut som Wi-Fi-klient

Information

Wi-Fi-hotspoten kan också förbli aktiv i klientläge.

Wallbox är redan utrustad med en intern brandvägg och säkerhetsmekanismer för IP-baserad nätverkskommunikation.

- Installera Wallbox endast i privata nätverk och använd även en brandvägg där.
- Det går inte att använda Wi-Fi med okrypterade eller icke-kompatibla protokoll som WEP.

- ✓ Loggade in i webbappen som serviceanvändare

1. I navigeringsmenyn **Anslutningar** ► **Wi-Fi** välj.
 - ➔ Vyn **Wi-Fi-anslutning** visas med alla tillgängliga Wi-Fi-nätverk.
2. Välj önskat nätverk och ange lämplig nätverksnyckel.
3. Välj **Anslut Wi-Fi**

Om önskat nätverk inte visas i listan över tillgängliga nätverk kan det också anslutas till alternativet **Anslut manuellt till nätverk** genom att ange SSID och nätverksnyckel manuellt.

Wi-Fi-hotspot

Wallbox erbjuder en Wi-Fi-hotspot.

Information

Endast de Wi-Fi-kanaler som är tillåtna enligt landsidentifieraren släpps.

- ✓ Loggade in i webbappen som serviceanvändare
1. I navigeringen **Anslutningar** ► **Hotspot** välj.
 - ➔ **Hotspot**-vyn visas.
 2. Aktivera **Hotspot**-alternativet vid behov.

3. Ange **SSID** och **nätverksnyckel (lösenord)**.
4. Välj **Spara**.

Anpassa konfigurationen

Visa systeminställningar

- ✓ Inloggad i webbappen som serviceanvändare.
- ▶ Välj **Systeminformation** i navigeringsmenyn.
 - ➔ Alla systeminställningar visas under **Enhetsinformation** och **Nätverksinformation**.

Ändra lösenord

- ✓ Inloggad i webbappen som serviceanvändare.
- ▶ I navigeringen **Wallbox-inställningar välj ▶ Lösenord**.
 - ➔ I vyn **Ändra lösenord** kan en ny tilldelas genom att ange det tidigare lösenordet.

Välj språk

- ✓ Inloggad i webbappen som serviceanvändare.
- ▶ I navigeringen **Wallbox-inställningar välj ▶ Språk**.
 - ➔ I vyn **Språkinställningar** kan språket i webbappen ställas in.

Välj datum och tid

- ✓ Inloggad i webbappen som serviceanvändare.
- ▶ I navigeringen för **Wallbox-inställningar välj ▶ Datum och tid**.
 - ➔ I vyn **Datum och tid** kan tidszon och datumformat ställas in.

Ställa in enheter

- ✓ Inloggad i webbappen som serviceanvändare.
- ▶ I navigationen väljer du **Wallbox inställningar ▶ Enheter**.
 - ➔ Vyn **Enheter** låter dig ställa in enheterna som visas i webbappen.

Ställ in LED-ljusstyrkan

- ✓ Inloggad i webbappen som serviceanvändare.
- ▶ I navigeringen väljer du **Wallbox-inställningar ▶ LED-ljusstyrka**.
 - ➔ I vyn **Ljusstyrka** kan skjutreglaget användas för att justera ljusstyrkan på lysdioderna på designfronten.

Urdrifftagning och demontering

⚠ VARNING

Risk för livsfara vid felaktig demontering

Demonteringsfel kan leda till livshotande situationer och orsaka betydande egendomsskador.

Följ alla demonteringsanvisningar.

Ta Wallbox ur drift

Innan Wallbox tas ur drift måste det säkerställas att alla personuppgifter och certifikat har raderats.

► För detta ändamål, se avsnittet om urdrifftagning (radera Wallbox via My Porsche-appen) i instruktionsboken.

MEDELANDE

Återställning till fabriksinställningar via vridomkopplaren får endast utföras av kvalificerad personal.

Fabriksinställningar via vridomkopplaren

1. Lossa skruven längst ned på designfronten **3** ► (Bild 98).
2. Skjut designfronten uppåt längs styrskenorna.
3. Lossa skruvarna på designramens vänstra och högra kant **2** ► (Bild 97).
4. Lossa designramen genom att dra den framåt.
5. Lossa skruven längst ner på boxens lock och öppna locket.

6. Notera inställningen på vridomkopplaren.
7. Ställ in vridomkopplaren i läge 2 eller 3 ► Observera kapitel "Ställ in laddningsström" på sidan 239.
8. Sätt tillbaka locket.
9. Koppla på strömförsörjningen.
 - ➔ När Wallbox har slagits på utför Wallbox automatiskt en fabriksåterställning. Framgångsrik återställning indikeras av att alla de tre lysdioderna pulserar med blått ljus.
10. Koppla bort strömförsörjningen för Wallbox igen.
11. Ta bort locket igen.
12. Ställ in vridomkopplaren i det tidigare noterade läget.
13. Montera locket, designramen och designfronten.
 - Observera kapitel "Slutför monteringen" på sidan 240.
14. Koppla på strömförsörjningen igen.
15. När Wallbox åter är klar för drift ansluter du till webbappen via Ethernet eller Wi-Fi.

Fabriksinställningar via webbappen

- ✓ Logga in i webbappen som serviceanvändare.
1. I navigeringsvyn **Wallbox-inställningar väljer du fabriksinställningar.**
 2. Välj **Återställa fabriksinställningarna.**

Demontera Wallbox

⚠ FARA

Risk för livsfara på grund av elektriska stötar

Vid kontakt med strömförande delar föreligger akut risk för livsfara på grund av elektriska stötar.

I händelse av nödsituation, vid felsökning eller vid elarbete på Wallbox ska följande säkerhetsregler följas:

- Koppla bort Wallbox från strömförsörjningen.
- Kontrollera att strömmen är bruten.
- Säkra mot återinkoppling.
- Jorda wallboxen och kortslut den.
- Täck över intilliggande strömförande delar och säkra riskområdet.

1. För att upprätta strömfritt läge utförs alla de fem säkerhetsregler som anges i varningsanvisningarna.
2. Ta bort designfronten, designramen och öppna locket.
3. Koppla bort matningledningarna fullständigt.
4. Ta bort Wallbox från monteringskruvarna.
5. Magsinera eller kassera Wallbox.

MEDELANDE

För information om kassering, se instruktionsboken.

Tekniska data

Elektriska data

	Porsche Wallbox PWB22E212	Porsche Wallbox PWB22E213	Porsche Wallbox-kalibrering PWB221E223
Effekt	22 kW	22 kW	22 kW
Märkström	32 A	32 A	32 A
Nätspänning	220-240/380-415 V	220-240/380-415 V	230/400 V
Nätfrekvens	50/60 Hz	50/60 Hz	50/60 Hz
Läge för laddningsström 3	22 kW	22 kW	22 kW
Laddströmläge 3	3 x 32 A	3 x 32 A	3 x 32 A
Nätanslutning	3P , N, PE	3P , N, PE	3P , N, PE
Överspänningskategori (IEC 60664)	III	III	III
Inbyggd jordfelsbrytare	IΔN 6 mA DC	IΔN 6 mA DC	IΔN 6 mA DC
Fordonets laddningskontakt	Typ2	Typ2	Typ2
Nominell stötspänning.	4 kV	4 kV	4 kV
Angiven isoleringsspänning	500 V	500 V	500 V
Nominell ström för ställverkskombinationen	32 A	32 A	32 A
Villkorlig kortslutningsström Icc	3 kA	3 kA	3 kA
Nominell belastningsfaktor RDF	1	1	1
Nätform	TT/TN 3- och 1-fas; IT 1-fas	TT/TN 3- och 1-fas; IT 1-fas	TT/TN 3- och 1-fas; IT 1-fas

	Porsche Wallbox PWB22E212	Porsche Wallbox PWB22E213	Porsche Wallbox-kalibrering PWB221E223
Skyddsklass	I	I	I
EMV-klassificering	A/B	A/B	A/B

Mekaniska data

	Porsche Wallbox PWB22E212	Porsche Wallbox PWB22E213	Porsche Wallbox-kalibrering PWB221E223
Mått (H x B x D) (utan kabel)	591,72 mm x 369,61 mm x 146,00 mm	591,72 mm x 369,61 mm x 146,00 mm	591,72 mm x 369,61 mm x 146,00 mm
Vikt (utan kabel)	6,5 kg	6,5 kg	6,5 kg
Vikt (med kabel)	9,8 kg	-	-
Fordonkabelns längd	7 m	-	-

Anslutningsalternativ

	Porsche Wallbox PWB22E212	Porsche Wallbox PWB22E213	Porsche Wallbox-kalibrering PWB221E223
Försörjningsledning, nominellt tvärsnitt	5 x 6 mm ² /10 mm ²		
Försörjningsledning, klämmområde	Styv: 0,5 mm ² - 16 mm ²		
Åtdragningsmoment	1,5 Nm - 1,8 Nm		
Ethernet RJ45	Kategorie. 5/6/7		

Omgivnings- och förvaringsförhållanden

	Porsche Wallbox PWB22E212	Porsche Wallbox PWB22E213	Porsche Wallbox-kalibrering PWB221E223
Skyddstyp	IP55	IP55	IP55
Slagbeständig	IK10	IK10	IK10
Nedsmutningsgrad	3	3	3
Schema	Öppen luft (väderskyddad) eller i husen	Öppen luft (väderskyddad) eller i husen	Öppen luft (väderskyddad) eller i husen
Lokal festival/variabel	Lokal festival	Lokal festival	Lokal festival
Användning (enligt DIN EN 61439-7)	AEVCS	AEVCS	AEVCS
Yttre design	Väggmontering	Väggmontering	Väggmontering
Omgivningstemperatur	-25 °C till +45 °C	-25 °C till +45 °C	-25 °C till +45 °C
Förvaringstemperatur	-40 °C till +80 °C	-40 °C till +80 °C	-40 °C till +80 °C
Luftfuktighet vid drift	5 % – 85 % icke-kondenserande	5 % – 85 % icke-kondenserande	5 % – 85 % icke-kondenserande
Maximal drifthöjd	2 000 m över havet	2 000 m över havet	2 000 m över havet

Typskylt



Bild 100: Typskylt (exempel)

- 1 Tillverkare
- 2 Modellnamn
- 3 Artikelnummer
- 4 Serienummer
- 5 Tillverkningsdatum
- 6 Status för maskinvara
- 7 Mjukvaruversion
- 8 nominell effekt och nominell ström
- 9 nominell nätspänning
- 10 nominell effektfrekvens
- 11 Inbyggd jordfelsbrytare
- 12 Skydd av främmande kroppar (IP-skyddstyp)
- 13 nominell omgivningstemperatur

- 14 Information enligt certifiering för kalibreringsrättigheter
 - 15 Elmätarens nominella strömområde
 - 16 Specifikation enligt EU-Richtlinie 2014/35/EU
 - 17 Specifikation enligt EU-Richtlinie 2014/53/EU
 - 18 Kalibrering hållfasthetsklass
-

Uppgifter om tillverkningen

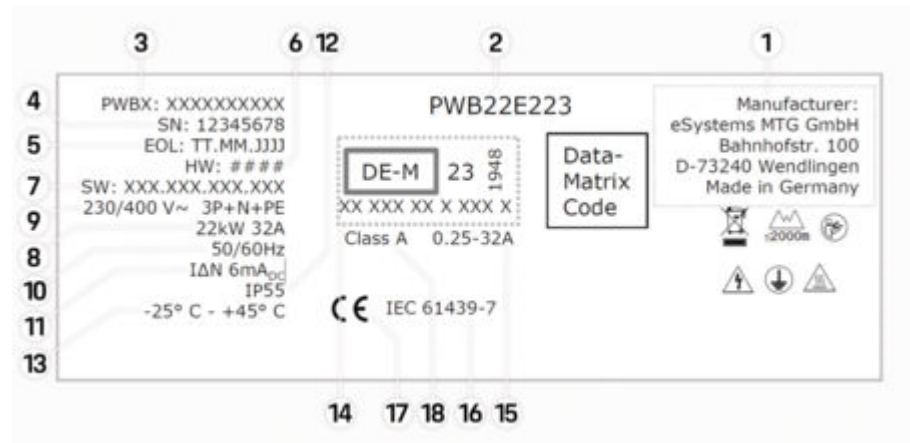
Tillverkningsdatum

Wallbox tillverkningsdatum står på typskylten efter förkortningen "EOL".

Det anges i följande format: Tillverkningsdag.Tillverkningsmånad.Tillverkningsår

Wallbox-tillverkare

eSystems MTG GmbH
 Bahnhofstrasse 100
 73240 Wendlingen
 Tyskland

Elektriska kontroller

Vid frågor om regelbunden elektrisk kontroll av laddningsinfrastrukturen (t.ex. B. VDE 0702) kan du gå till

▷ <https://www.porsche.com/international/accessoriesandservice/porscheservice/vehicleinformation/documents/>

eller vända dig till ett Porsche Center.

Försäkran om överensstämmelse

Wallbox innehåller radioutrustning.

Tillverkarna av denna radioutrustning intygar att radioutrustningen uppfyller kraven för användning enligt direktivet 2014/53/EU.

Den fullständiga texten till EU-försäkran om överensstämmelse finns tillgänglig på följande internetadress:

▷ <http://www.porsche.com/international/accessoriesandservice/porscheservice/vehicleinformation/documents>

Open Source Software Notice

Fullständig information om Open Source Software Notice kan laddas ner i webbappen.

✓ Logga in i webbappen.

1. Välj **Systeminformation** i navigeringsmenyn.
2. Välj **Copyright**.

Sakregister

A

Aktivera/inaktivera jordningsövervakning.....	239
Ansluta Ethernet-kabel.....	240
Anslutning till infrastrukturkabeln Strömförsörjning.....	238

B

Byggvarningar.....	230
--------------------	-----

D

Demontera Wallbox.....	246
------------------------	-----

E

Elektrisk anslutning Försättningar.....	235
Krav.....	235
Erforderligt verktyg.....	234

F

Fäst dekorpanelen.....	240
Fäst designramen.....	240, 241
Första driftsättning Tjänstekonfiguration.....	242
Försäkran om överensstämmelse.....	252

H

Höljets lock Försegling.....	240
---------------------------------	-----

I

Inloggningsuppgifter för Serienummer.....	234
--	-----

L

Laddarens artikelnummer.....	247
Leveransinnehåll.....	233

M

Montering Förbered.....	237
Krav.....	235
Utförande.....	237
Monteringsplats Krav.....	235
Valj.....	235

O

Open Source Software Notice.....	252
----------------------------------	-----

P

Personalbehörighet Kvalificerad elektriker.....	233
--	-----

PUK

Förlust.....	234
--------------	-----

S

Serienummer.....	234, 250
Servicekonfiguration.....	243
Webbapp för med Wi-Fi-klient.....	243
webbapp via Ethernet-kabel.....	243
webbapp via Wi-Fi.....	243
Ställ in lysdioder (ljusstyrka).....	245
Ställ in maximal laddningsström.....	239
Ställ in nättyp.....	239
Ställa in datum.....	245
Ställa in enheter.....	245
Ställa in tid.....	245
Symboler i denna bruksanvisning.....	230

T

Ta Wallbox ur drift Fabriksinställningar.....	246
--	-----

Tekniska data

Elektriska data.....	247
Mekaniska data.....	247
Omgivnings- och förvaringsförhållanden....	247

Tillverkare.....	252
Tillverkningsdatum.....	252
Tjänstekonfiguration Visa.....	242
Typskylt.....	250

U

Uppgifter om tillverkningen.....	252
----------------------------------	-----

V

Verktyg.....	234
Visa systeminställningar.....	245
Välj språk.....	245

W

Webbapplikation Förlust av lösenord.....	234
Ursprungligt lösenord.....	234
Ändra lösenord.....	234
Wi-Fi hotspot Logga in.....	243

Å

Åtkomstdata Webbapplikation.....	234
-------------------------------------	-----

Ä

Ändra Lösenord.....	234
Ändra lösenord.....	245

Tietoja näistä ohjeista

Käyttöohje

Lue tämä käyttöohje ja sen sisältämät tiedot huolellisesti ennen ensimmäistä käyttökertaa ja noudata siinä annettuja ohjeita.

Maakohtaisista vaatimuseroista johtuen näiden ohjeiden rekisteriosien tiedot voivat vaihdella. Varmistaaksesi, että olet lukenut maassasi sovellettavan rekisteriosion, vertaa luvussa "Tekniset tiedot" ilmoitettua laturin tuotenumeroa laturin tyyppikilvessä olevaan tuotenumeroon.

Lisäohjeita

Tietoja Porsche-laturin sähköasennuksesta on asennusohjeessa.

Ohjelmistopäivitys

Porsche-latauslaitteisto voidaan päivittää ohjelmistopäivityksillä. Digitaalisten kanavien ohjeiden päivitykset varmistavat, että käytettävissä on uusin kuvaus laitteestasi.

Ohjeiden päivittämisen jälkeen painettu sisältö voi poiketa digitaalisesta sisällöstä.

Varustelu

Porsche pidättää autojen ja sovellusten jatkuvan kehityksen vuoksi oikeuden siihen, että varustelu ja tekniikka poikkeavat tämän käyttöohjeen kuvista ja kuvauksista. Varusteluvaihtoehdot eivät aina kuulu toimituksen vakiosisältöön tai ne vaihtelevat maasta riippuen. Lisätietoja jälkiasennusmahdollisuuksista saat Porsche-jälleenmyyjältä.

Yksittäisten valtioiden erilaisten lakisäätteisten määräysten vuoksi laitteet voivat poiketa kuvauksesta. Jos laitteessasi on ominaisuuksia, joita ei ole kuvattu tässä ohjeessa, Porsche-jälleenmyyjäsi kertoo sinulle oikeasta käytöstä ja ylläpidosta.

Varoitukset ja kuvakkeet

Tässä käyttöohjeessa käytetään erilaisia varoituksia ja kuvakkeita.

 **VAARA** Vakava vamma tai kuolema

Jos "Vaara"-sanalla merkittyjä varoituksia ei noudateta, seurauksena on vakavia vammoja tai kuolema.

 **VAROITUS** Vakavat vammat tai kuolema mahdollisia

Jos "Varoitus"-sanalla merkittyjä varoituksia ei noudateta, seurauksena voi olla vakavia vammoja tai kuolema.

 **VARO** Keskivakavat tai lievät vammat mahdollisia

Jos "Huomio"-sanalla merkittyjä varoituksia ei noudateta, seurauksena voi olla keskivakavia tai lieviä vammoja.

OHJE

Aineelliset vahingot mahdollisia

Jos "Huomautus"-sanalla merkittyjä varoituksia ei noudateta, sen seurauksena voi olla auton tulevia aineellisia vahinkoja.

 **Tietoja**

Lisätiedot on merkitty sanalla "Tietoja".



Ympäristötiedotteet

- ✓ Seuraavien edellytysten on täyttyttävä, jotta toimintoa voi käyttää.
- ▶ Toimintaohje, jota on noudatettava.
- 1. Toimintaohjeet numeroidaan, jos ne sisältävät useita peräkkäisiä vaiheita.
- 2. Näytöllä näkyvät noudatettavat ohjeet.
- ▶ Ohje lisätietojen etsimiseksi tietystä aiheesta.

Vastuuvapauslauseke

QR Code on DENSO WAVE -yhtiön rekisteröity tavaramerkki.

Lisätietoja

Kokonaisvaltainen käyttöohje on saatavilla myös seuraavista verkko-osoitteista:



Kuva . 101: QR-koodi manual.porsche.com

- manual.porsche.com
- my.porsche.com

Suomalainen

Yleisiä turvallisuustietoja	256
Henkilöstön pätevyys	257
Yleiskuvaus	
Toimitussisältö.....	257
Tarvittavat työkalut.....	258
Vaatimukset ja edellytykset	
Yleiset vaatimukset.....	259
Asennuspaikan valinta.....	259
Linjalitännät ja sähköjakelu.....	260
Asennus	261
Liitäntä sähköverkkoon.....	262
Virtalähde.....	263
Verkkoon liittäminen.....	264
Asennuksen lopetus.....	264
Käyttöönotto	266
Määrittäminen	267
Määrittämisen muokkaus	269
Käytöstäpoisto ja purkaminen	270
Tekniset tiedot	
Tyypikilpi.....	274
Valmistukseen liittyvät tiedot.....	276
Aakkosellinen hakemisto	277

Yleisiä turvallisuustietoja

Tietoja

Sähköajoneuvojen latauslaitteiden käytöstä täytyy ilmoittaa käyttöpaikasta riippuen.

- ▶ Tarkasta ilmoitusvelvollisuus ja käytön oikeudelliset ehdot ennen liittämistä
-

Henkilöstön pätevyys

VAROITUS

Loukkaantumisvaara ja omaisuusvahinkojen vaara, jos henkilöstöllä ei ole tarvittavaa pätevyyttä

Tämän seurauksena voi aiheutua vakavia vammoja ja omaisuusvahinkoja.

Sähköasennuksia saavat tehdä vain henkilöt, joilla on asianmukaiset sähkötekniset taidot (sähköalan ammattilaiset). Kyseisten henkilöiden on osoitettava sähköjärjestelmien ja niiden komponenttien asennukseen tarvittava ammattitaito suoritettulla tutkinnolla. Väärin tehty asennus vaarantaa oman sekä sähköjärjestelmän käyttäjän hengen. Väärin tehtyyn asennukseen liittyy riskejä, kuten vakavia aineellisia vahinkoja, esim. tulipalon seurauksena. Oikeudellisesta tilasta riippuen olet henkilökohtaisesti vastuussa henkilö- ja omaisuusvahingoista.

Vaatimukset sähköalan ammattilaisille:

- Osaa tunnistaa riskit ja välttää mahdollisia sähköstä aiheutuvia vaaroja koulutuksen ja kokemuksen perusteella
- Ammattipätevyys, joka mahdollistaa sähkölaitteiden parissa työskentelyn
- Osaa valita sopivia työkaluja, mittareita ja tarv. henkilökohtaisen suojavarustuksen
- Osaa analysoida mittaustuloksia
- Osaa valita sähköasennusmateriaaleja virrankatkaisuehtojen varmistamiseksi
- IP-tiiviysluokituksen tuntemus
- sähköasennusmateriaalien asennuksen tuntemus

- syöttöverkon tyyppiin (TN-, IT- ja TT-järjestelmä) ja siitä seuraavien liitäntäedellytysten (klassinen nollaus, suojamaadoitus, tarvittavat lisätoimenpiteet) tuntemus
- yleisten ja erityisten turvallisuus- ja tapaturmantorjuntamääräysten tuntemus sekä palontorjuntatoimenpiteet
- sähköteknisten määräysten ja standardien sekä kansallisten määräysten tuntemus

Yleiskuvas Toimitussisältö

Toimitussisällön tarkastus

1. Tarkista, että kaikki osat ovat mukana ja ne ovat ehjiä.
2. Ota yhteys Porsche-jälleenmyyjään, jos jokin osa on vaurioitunut tai puuttuu.

Mukana tulevat seuraavat osat:

Porsche Wallbox, joka koostuu seuraavista osista:

- kotelo
- kotelon kansi
- design-kehys
- design-etuosa
- tyyppiin 2 Autonkaapeli (ei Porsche Wallboxissa, jossa on latauspistorasia)

Asennuslevy

poraussapluuna

käyttäjän sinetti

paketti, mukaan lukien käyttö- ja asennusohjeet, pääsytietokirje, asennuspalvelut esite

Asennusmateriaalit

Seinäkiinnitys	Määrä
Tulppa 8 mm:n seinäkiinnitystä varten	3

Spax-ruuvi 6x60 ruostumatonta terästä	3
---------------------------------------	---

Kotelon ruuviliitos asennuslevyyn	Määrä
Ruuvi M6x22 ruostumaton teräs	5
Sulkutulppa	3

Lieriökantainen ruuvi 5x20 T25 ruostumattomasta teräksestä (kannen ruuviliitos koteloon)	1
--	---

Lieriökantainen ruuvi 5x20 T25 ruostumattomasta teräksestä (design-kehiksen ruuviliitos)	2
--	---

Lieriökantainen ruuvi 5x20 T25 ruostumattomasta teräksestä (design-etuosan ruuviliitos)	1
---	---

Kaapelitiiviste	Määrä
KEL-SCDP 50 Kaapelinläpivientilevy	1
Kaapelin läpivientilevy KEL-DP 20-4-1	1

Tietoja

- Asentajan on toimitettava RJ45-verkkopistoke.
- Toimituspaketissa voi olla ylimääräisiä ruuveja.

Tarvittavat työkalut

Työkalut	Määrä
Porakone/porausvasara	1
Torx-ruuvitaltta (TX25)	1
Tasapääruuvimeisseli 0,3 x 2 mm	1
Kuorimistyökalu	1
Mittanauha/tuumamitta	1
Vesivaaka	1
Pinsetit	1

Kirjautumistietokirje

Laitteen mukana saat kirjautumistiedot sisältävän kirjeen, joka sisältää kaikki latauslaitetta ja Web Application -sovellusta varten tarvittavat tiedot.

- Säilytä sisäänkirjautumistietokirje.

Tietoja

Toimitushetkellä voimassa olevat sisäänkirjautumistiedot (esim. esiasetettu PIN-koodi ja alkuperäinen salasana) voidaan pyytää tarvittaessa Porsche-jälleenmyyjältä, jos ne katoavat.

- Pidä Wallboxin sarjanumero valmiina

Sisäänkirjautumistietokirje sisältää seuraavat tiedot:

Merkintä	Merkitys
Serial Number	Wallboxin sarjanumero
Hotspot Name (SSID)	Wallboxin liityntäpisteen nimi
Hotspot Password	Wallboxin liityntäpisteen salasana
Local Standard User Password	Alkuperäinen salasana, käyttäjä Salasanaa käytetään kirjaututtaessa sisään Web Application-sovellukseen. Jos alkuperäinen salasana katoaa: ► Ota yhteys Porsche-jälleenmyyjään Jos itse määritetty salasana katoaa: ► Palauta Wallbox tehdasetuksiin ja aktivoi salasana uudelleen
Local Service User Password	Alkuperäinen salasana, asiakaspalvelu
Local Wallbox URL	URL verkkosovellukseen siirtymiseksi
PUK	Henkilökohtainen avausavain

Vaatimukset ja edellytykset

Yleiset vaatimukset

Ennen kuin Porsche Wallbox asennetaan, seuraavien vaatimusten tulee täyttyä ja ne tulee tarkistaa.

- Wallboxin asennuksen saa suorittaa vain ammattihenkilöstö (sähköalan ammattilainen).
- Laske asennuksen maksimisähkökuormitus Wallboxin enimmäisvirran määrittämiseksi.
- Varmista, että jännitehäviö minimoituu syöttöjohdolla.
- Käytä vain kuparijohtoja Wallboxin liittämiseen.
- Varmista, että kaikki Wallboxin kytkemiseen tarvittavat luvat on saatu.
- Selvitä paikalliset vaatimukset sähköalan ammattilaisilta ja noudata sovellettavia määräyksiä.
- Käytä vain paikallisten määräysten mukaisia liittimiä ja kaapeleita, jotta Wallbox voi käyttää mahdollisimman paljon virtaa.
- Käytä sähköliitännässä sulakkeita. Asenna katkaisimet ja vikavirtasuojakatkaisimet Wallboxissa ilmoitetun maksimivirran mukaan.

Asennuspaikan valinta



Sähköisku, tulipalo

Wallboxin virheellinen käyttö tai turvaohjeiden noudattamatta jättäminen voi aiheuttaa oikosulkuja, sähköiskuja, räjähdyksiä, tulipaloja tai palovammoja.

- ▶ Älä asenna Wallboxia räjähdysvaarallisiin tiloihin.
- ▶ Varmista ennen Wallboxin asentamista, ettei porattavien kiinnitysreikien alueella ole sähköjohtoja.
- ▶ Varmista räjähdysriskin pienentämiseksi (erityisesti autotalleissa), että käyttöyksikkö on lataamisen aikana vähintään 100 cm lattian yläpuolella.
- ▶ Noudata paikallisesti voimassa olevia sähköasennusmääräyksiä, palontorjuntatoimenpiteitä ja onnettomuuksien ehkäisyä koskevia määräyksiä sekä poistumisreittejä.

Porsche Wallbox on suunniteltu asennettavaksi sisä- ja ulkotiloihin. Seuraavat kriteerit on huomioitava sopivan sijainnin valinnassa:

- Wallbox on tarkoitettu vain kiinteään käyttöön, ja sen voi asentaa riittävän tukevaan seinään.
- Asenna Wallbox mieluiten katetulle, suoralta auringonpaisteelta ja sateilta suojatulle alueelle (esim. autotalliin).
- Valitse etäisyys lattiaan ja kattoon siten, että varmistat sen kätevän käytön. Ota samalla huomioon kansalliset standardit ja määräykset.
- Valitse etäisyys sivuseiniin, jotta auton latauskaapeli on vielä liitettävissä.
- Älä asenna Wallboxia riippuvien esineiden alle.
- Älä asenna Wallboxia hevostalleihin, tallirakennuksiin tai paikkoihin, joissa on ammoniakkipääsuja.

- Asenna Wallbox tasaiselle pinnalle.
- Varmista pitävä kiinnitys tarkastamalla seinän kunto ennen asennusta.
- Käytä sopivaa kiinnitysmateriaalia seinärakenteen mukaan.
- Asenna Wallbox mahdollisimman lähelle auton ensisijaista pysäköintipaikkaa. Muista tällöin auton suuntaus.
- Asenna Wallbox siten, että se ei ole kulkureittien alueella ja että latauskaapeli ei kulje kulkureittien poikki.

Säteilyaltistuksen raja-arvoille (1999/519/EY) asetettujen vaatimusten täyttämiseksi laite on asennettava siten, että vähintään 20 cm:n etäisyyttä kaikkiin henkilöihin noudatetaan.

Laturin keskeytymättömän latauksen varmistamiseksi sähköasentajan on noudatettava seuraavia ohjeita ja suosituksia:

- Tarkasta ennen asennusta, että nykyisen sisäasennuksen yhteyteen voidaan asettaa pysyvästi käyttöön auton lataamiseen tarvittavaa ylimääräistä tehoa. Varmista sisäasennus tarvittaessa energianhallintajärjestelmällä.
- Käytä Wallboxia ensisijaisesti maadoitetuissa sähköverkoissa. Maadoitusjohtimen on oltava asianmukaisesti asennettu.
- Porsche suosittelee valtuutetun Porsche-huoltokumppanin käyttämistä, jotta kotiasennus onnistuu ilman epäselvyyksiä.

Linjaliitännät ja sähköjakelu

Sähköjohto

OHJE

Noudata sähköverkko-operaattorin paikallisia määräyksiä.

Wallbox tarvitsee oman syöttöjohdon. Tätä varten seuraavien edellytysten on täyttyvä:

- ▶ Erillisen syöttöjohdon tulee olla kaapelin reititystä, kaapelointia ja rakennustekniikkaa koskevien yleisten vaatimusten mukainen.
 - ▶ Wallbox edellyttää **ulkoista vikavirtasuojakytkintä (vähintään RCD-tyyppi A). Laitteen puolella on IEC 62955 -standardin mukainen DC-vikavirtasuoja (6 mA).**
 - ▶ Wallboxin **sähköjohto** on suojattava **asennuksen vikavirtasuojakytkimellä (RCD tyyppi A).**
 - ▶ Wallbox on tarkoitettu 230 V:n (1-vaiheinen) tai 400 V:n (3-vaiheinen) 50/60 Hz:n verkkojännitteeseen liittämistä ja käyttöä varten.
 - ▶ Varmista, että Wallboxin nimellisjännite ja -virta vastaavat paikallisen sähköverkon vaatimuksia, jotta syöttökaapelin nimellisvirta ei ylitä latauksen aikana.
 - ▶ Pienjännitejärjestelmä on perustettava **VDE 0100** -standardin tai **paikallisten määräysten** mukaisesti.
 - ▶ **Johdonsuojakatkaisimien** (1- tai 3-vaiheinen) on oltava käytettävissä johdotuksen ja Wallbox-laitteen tehon mukaan (katso tyyppikilpi ja tekniset tiedot).
-

Asennus

Asennuksen valmistelu

VAARA

Asennuksiin liittyvät vaaratilanteet

Jos asennusprosessin aikana komponenteissa havaitaan vaurioita, seurauksena voi olla vakavia vammoja.

- ▶ Älä jatka töitä.
- ▶ Ota yhteys tekniseen tukeen.

VAARA

Sähköisku voi aiheuttaa loukkaantumisvaaran

Suojaa jokainen asennettu Wallbox vikavirtakatkaisimella (vähintään RCD-tyyppi A).

VARO

Nauhakaapelin mahdollinen vaurio

Jos et noudata varovaisuutta, nauhakaapeli voi vaurioitua (katso kuva 6).

Suorita asennustöiden vaiheet varovasti.

Varmista ennen asennustöiden aloittamista, että kaikki edellytykset täyttyvät.

1. Tunnista Wallbox-versio selkeästi ulkokannen tyyppikilven mallinimen avulla.
Erityisesti mallin nimi ja alla mainitut arvot koskevat tunnistusta verkkoliitännässä (verkkojännite, virta, taajuus). ▶ Katso luku "Tekniset tiedot" sivulta 271.
2. Kuori infrastruktuurikaapelia 25 cm:n pituudelta. Vaipallisen osan jälkeinen vähimmäispituus riippuu infrastruktuurin kaapelin suunnasta: alapuolelta, takaa, ylhäältä.

- **Kaapeli alapuolelta:** Vedä kaapeli suoraan sille tarkoitettuun kotelon läpivientireikään 1 ▶ (kuva 102).
Vapaan kaapelin pituuden, mukaan lukien päällystetty osa (25 cm) on oltava 41 cm.
 - **Kaapeli takaa:** Aseta kaapelin ulostulo seinästä kiinnittimen korkeudelle vasemmalle alas 1 ▶ (kuva 102).
Vapaan kaapelin pituuden, mukaan lukien päällystetyn osan (25 cm) on oltava 36 cm.
 - **Kaapeli ylhäältä:** Vapaan kaapelin pituuden, mukaan lukien päällystetyn osan (25 cm) on oltava 83 cm.
3. Koskee seuraavia: Porsche Wallbox Eichrecht:
Tarkista, että tyyppikilven sinetti ja valmistajan sinetit ovat paikoillaan ja vahingoittumattomia.

Wallboxin asennus

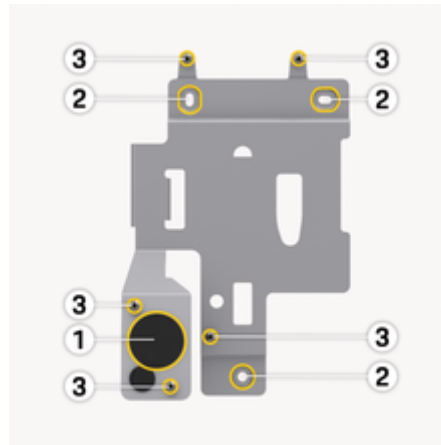

Kuva . 102: Asennuslevy

1. Merkitse kiinnitysreiät seinään poraussapluunan mukaisesti 2 ▶ (kuva 102).
2. Poraa kiinnitysreiät seinään ohjeen mukaan.
3. Asenna Spax-ruuvien (8 mm) tulpat (6x60 ruostumattomasta teräksestä).
– tai –
Valitse sopiva kiinnitysmateriaali seinän rakenteen mukaan.
4. Kiinnitä asennuslevy ruuveilla 2 ▶ (kuva 102).
5. Lävistä läpivientiholkki (KEL-SCDP 50) litteäpäisellä ruuvimeisselillä ja leikkaa sivuleikkurilla tarvittavaan mittaan poikkileikkaustaulukun mukaan.

Kaapelin läpivientiä varten tarkoitettu paikka (KEL-SCDP 50) on valmiiksi porattu.

Tiivisterengas ja kaapelin halkaisija

- Tiivisterengas A: Kaapelin halkaisija 10–18 mm
 - Tiivisterengas B: Kaapelin halkaisija 18–22 mm
 - Tiivisterengas C: Kaapelin halkaisija 22–24 mm
 - Tiivisterengas D: Kaapelin halkaisija 24–26 mm
 - Tiivisterengas E: Kaapelin halkaisija 26–28 mm
 - Tiivisterengas F: Kaapelin halkaisija >28 mm
6. Asenna kaapelin läpivienti (KEL-SCDP 50) siten, että tiivistyshuulet ovat reunuksen sisä- ja ulko-reunan ympärillä.
 7. Vedä infrastruktuurikaapeli kaapeliläpiviennin 1 ▶ (kuva 102) läpi.

8. Kaapelin läpivientiä KEL-DP 20/4-1 tarvitaan tiiviiden vuoksi, vaikka Ethernet-kaapelia ei käytetä.

Asenna Ethernet-kaapelin asennusta varten kaapelin läpivienti (KEL-DP 20/4-1) ulkoa sisään-päin valmistellun kotelon läpiviennin (vasen reikä kohteen 1 ▷ (kuva 102) alla) ulkopuolelle tiiviiden varmistamiseksi.

9. *Vaihtoehto:* Vie Ethernet-kaapeli (ilman liittimiä) kaapelinläpiviennistä.
- Aseta kutistusletku Ethernet-kaapeliin.
 - Aseta RJ45-liitin. Kutisteputken pään on oltava samalla tasolla RJ45-liittimen kanssa.
 - Kutisteputki kutistuu kuumailmapuhaltimella. Vaihtoehtoisesti sen voi kiinnittää nippusi-teillä luistamisen estämiseksi.
10. Kiinnitä Wallbox kiinnityslevyn viidellä kiinnitysruuvilla 3 ▷ (kuva 102).
11. *Vaihtoehto:* Liitä Ethernet-kaapeli ▷ Katso luku "Verkkoon liittäminen" sivulta 264.
12. Sulje kiinnitysruuvit kumitiivisteillä.

Liitäntä sähköverkkoon



VAARA

Sähköiskun aiheuttama hengenvaara

Kosketus jännitteisiin osiin aiheuttaa välittömän sähköiskuvaaran.

Noudata hätätapauksessa tai vikaa korjattaessa Wallboxin sähkötöitä koskevia **turvallisuusohjeita**.

- ▶ Kytke Wallbox ilman jännitettä.
- ▶ Tarkasta jännitteettömyys.
- ▶ Estä laitteen päälle kytkeminen.
- ▶ Maadoita Wallbox ja oikosulje se.
- ▶ Peitä viereiset jännitteelliset osat ja suojaavaara-alue.



VAARA

Väärin kytkennän aiheuttama hengenvaara

Jos sähköjohto liitetään väärin, siitä aiheutuva sähköisku voi aiheuttaa välittömän hengenvaaran.

- ▶ Noudata kytkentäkaaviota.
- ▶ Määritä johtimet oikein värien mukaan.
- ▶ Noudata paikallisia määräyksiä.
- ▶ Iso-Britannian markkinoilla on lisävaatimuksia asennukseen liittyen, jos Wallbox saa virtaa TN-C-S-verkosta. Asennus saattaa vaatia ylimääräisen ulkoisen laitteen, joka täyttää BS7671-standardin mukaiset PEN-viantunnistus- ja vianeristämistoiminnot ja pystyy niihin. Tällaisissa tapauksissa on varmistettava, että nämä vaatimukset täyttyvät.



Tietoja

Wallbox voidaan liittää 1- tai **3-vaiheisesti**, katso Virralähteen verkkomäärityksen asettaminen.

Kun liität infrastruktuuri-kaapelia, noudata kytkentäkaaviota ▷ (kuva 103) , ▷ (kuva 104).

Infrastruktuuri-kaapelin liittäminen (3-vaiheinen)

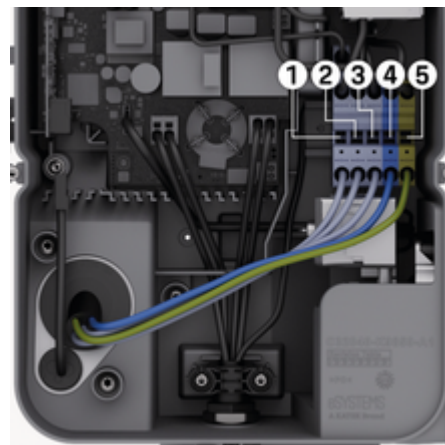

Kuva . 103: Liitäntäliittimet (3-vaiheinen)

1. Kuori kaapelit 12 mm:n pituudelta.
2. Määritä värit oikein ja aseta liittimiin vasemmalta oikealle seuraavassa järjestyksessä:
 - 1 L1
 - 2 L2
 - 3 L3
 - 4 N (sininen)
 - 5 PE (vihreä/keltainen)

3. Kiristä etuosan ruuvipuristimet momenttiin 1,65 Nm +/-8 %.

Infrastruktuurikaapelin liittäminen (1-vaiheinen)

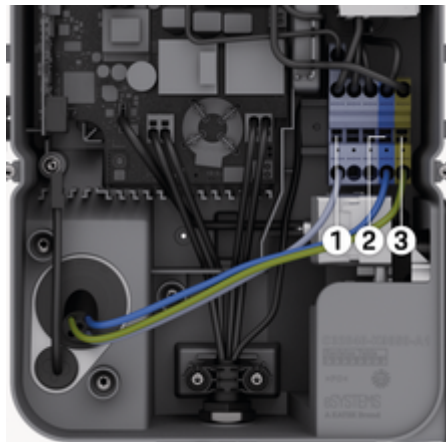

Kuva . 104: Liitäntäliittimet (1-vaiheinen)

1. Kuori kaapelit 12 mm:n pituudelta.
2. Työnnä liittimiin vasemmalta oikealle seuraavassa järjestyksessä:

TT/TN-verkko:

- 1 L1
- 2 N (sininen)
- 3 PE (vihreä/keltainen)

IT-verkko:

- 1 L1 (musta) liittimeen 3 (ruskea)
- 2 N (sininen) liittimeen 2 (sininen)
- 3 PE (vihreä/keltainen) liittimeen 1 (vihreä/keltainen)

3. Kiristä etuosan ruuvipuristimet momenttiin 1,65 Nm +/-8 %.

Virtalähde

Maadoitusvalvonnan käyttöönotto/käyttötapoisto



VAARA

Sähköiskun aiheuttama hengenvaara

Wallboxin käyttö ilman aktiivista maadoitusvalvontaa voi aiheuttaa sähköiskun, oikosulun, tulipalon, räjähdyksen tai palovammoja.

Poista maadoitusvalvonta käytöstä vain maadoittamattomissa sähköverkoissa.

Verkkomääritysten asettaminen



VAROITUS

Suorita verkkomääritysasetukset vain Wallboxin ollessa jännitteettömässä tilassa.



Kuva . 105: DIP-kytkin

DIP-kytkimen asetus

- Käännä DIP-kytkintä pihdeillä vasemmalle tai oikealle.

DIP1 (alhaalla)	DIP2 (ylhäällä)	Asetus
oikea (OFF)	oikea (OFF)	3-vaiheinen, maadoitusvalvonta päällä
vasen (ON)	oikea (OFF)	3-vaiheinen, maadoitusvalvonta pois päältä
oikea (OFF)	vasen (ON)	1-vaiheinen, maadoitusvalvonta päällä
vasen (ON)	vasen (ON)	1-vaiheinen, maadoitusvalvonta pois päältä

Latausvirran asettaminen



VAROITUS

Suorita latausvirran säätö vain Wallboxin ollessa jännitteettömässä tilassa.



Kuva . 106: Kiertokytkin

- Aseta 0,3 x 2 mm:n ruuveisselillä Wallboxin latausvirta rakennuksen linjasuojaus ja Wallboxin nimellistehon mukaan kiertokytkimellä.
 - (kuva 106)

Sijainti	Arvo
F	32 A
E	30 A
D	25 A
C	20 A
B	16 A
A	15 A
9	13 A
8	10 A
7	8 A
6	6 A
2 ja 3	Wallboxin palauttamisen tehdasasetuksiin Latauksen käynnistymiseksi kytkin täytyy asettaa juuri määritettyyn suurimpaan mahdolliseen latausvirtaan
Kaikki muut kohdat	Varattu tulevia käyttötarkoituksia varten

Verkkoon liittäminen

Ethernet-kaapelin liittäminen (valinnainen)

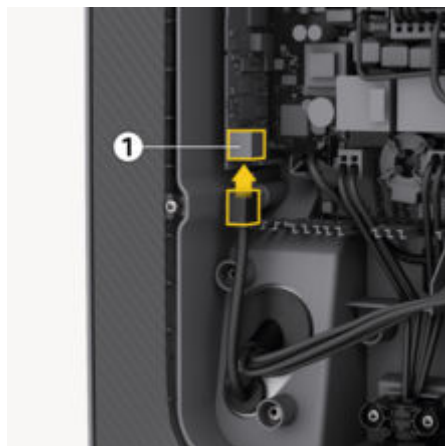

1. Asenna liitin Ethernet-kaapeliin.
2. Liitä porttiin alapuolelta.



VARO

Vauriot Wallboxissa

Tiivys voidaan taata vain silloin, kun pistoke on puristettu Wallboxiin.

Asennuksen lopetus

Kannen asennus

1. Kiinnitä kansi mukana tulevalla vaahtomuovitiivisteellä ja paina se tiukasti paikalleen.
2. Kierrä ja kiristä kannen alareunassa olevaa 5x20 T25 -ruuvia.

Design-kehysten kiinnittäminen



Kuva . 107: Design-kehysten kiinnittäminen

1. Työnnä design-kehys ohjaimeen.
2. Kiinnitä vasen ja oikea puoli yhdellä 5x20 T25 -ruuvilla.

Käyttäjän sinetin kiinnittäminen

Koskee seuraavia: Porsche Wallbox Eichrecht
Sulje kannessa olevat ruuvit mukana toimitetulla käyttäjän sinetillä.



Tietoja

Pyöreää ja suorakulmaista valmistajan sinettiä sekä käyttäjän sinettiä ei saa rikkoa. Muussa tapauksessa Eichrecht-sertifikaatin mukaisuus ei ole enää voimassa.

Design-etuosan asennus

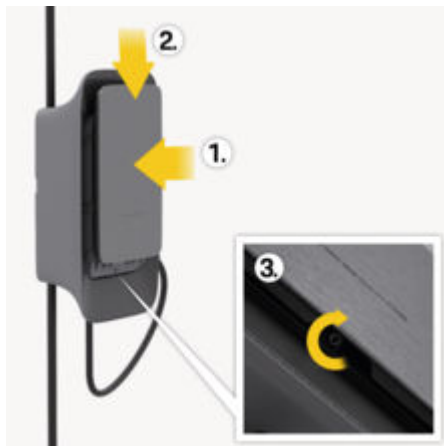

Kuva . 108: Design-etuosan kiinnittäminen

1. Työnnä design-etuosa sivuohjainkiskoihin.
2. Kiinnitä ohjaimen työntämällä kevyesti alaspäin.
3. Kiinnitä ruuvilla alareunaan.

Käyttöönotto

VAARA

RFID-tunnistimen aiheuttama loukkaantumisvaara sydämentahdistinta tai defibrillaattoria käyttäville henkilöille

Jos sinulla on sydämentahdistin, pidä etupaneelin RFID-tunnistin vähintään 60 cm:n päässä itsestäsi.

Jos käytät defibrillaattoria, pidä etupaneelin RFID-tunnistimen etäisyytenä vähintään 40 cm.

Ensimmäisen käynnistyksen yhteydessä ja määrätyin huoltovälein on suoritettava DIN VDE 0100 -standardin tai sovellettavien kansallisten määräysten mukainen tarkastus.

Tietoja

Integroidun sähkömittarin mittarilukema ei ole 0 kWh tuotantosyistä.

Huoltomääritysten suorittaminen

VARO

Viallinen Wallbox

Wallbox, jossa on aktiivinen virhe, ei toimi täysin. Virhe on aktiivinen, kun käyttötilan merkkivalo palaa punaisena.

Tietoja

Huoltomääritys on tehtävä ilman yhteyttä autoon.

Wallbox menee päälle heti, kun se saa virtaa.

- ▶ Wallboxin kytkeminen päälle
- ➔ LED-valot syttyvät yksi kerrallaan.



Kuva . 109: Käyttöyksikön design-etuosa

- 1 Backend-merkkivalo
- 2 Valtuutuksen merkkivalo
- 3 Kirkkaustunnistin
- 4 Virtakytkin

Näyttö	Merkitys
🔌 Valkoinen	Wallbox päällä ja käyttövalmis
🔌 Sykkii valkoisena	Yhteydenmuodostus
🔌 Vihreä	Lataus valmis
🔌 Vihreä sykkivä	Autoa ladataan

Näyttö	Merkitys
🔌 Vilkkuva sininen	Lataustauko (ISO)
🔌 Oranssi	Wallboxin uudelleenkäynnistys tarvitaan
🔌 Oranssi sykkivä	Wallbox käynnistyy
🔌 Punainen	Latausvirhe
🔌 Valkoinen	Todennus tarvitaan
🔌 Vihreä (2–4 s)	Todennus onnistui
🔌 Vilkkuva punainen (2–4 s)	Todennus epäonnistui
🔌 Punainen	Moduulivirhe
🔌 Valkoinen	Backend-yhteyttä ei voi muodostaa
🔌 Sininen sykkivä	Wallbox palautetaan tehdasetuksiin

Määrittys

Palveluiden määrittys

Voit muodostaa yhteyden Wallboxin palvelumäärittystä varten seuraavilla vaihtoehdoilla:

- WiFi-yhteyden kautta
- Tietoja Ethernetistä

Määritä WiFi-verkkosovelluksen avulla

Yhdistä WiFi-liityntäpisteen kautta

- ✓ AC Wallbox asennettu ja käyttövalmis
- ✓ LTE-verkko käytettävissä
- ✓ Käyttötunnukset sisältävä kirje on valmiina

1. Näytä mobiililaitteessa käytettävissä olevat WiFi-laitteet (esim. kannettava tietokone tai tabletti).
2. Valitse käyttötunnuskirjeestä Wallbox, jonka liityntäpisteen-nimi (SSID) on käytettävissä olevien WiFi-laitteiden luettelosta.
3. Yhdistä Wallboxiin.
4. Syötä Wallboxin liityntäpisteen salasana kirjautumistietokirjeestä.
5. Avaa selain, kun yhteys on muodostettu.
6. Syötä selaimesi osoiteriville "Local Wallbox URL"-kohdan tiedot kirjautumistietokirjeestä.
 - ➔ Web App -sovelluksen aloitussivu avautuu, ja voit kirjautua sisään.

Jos yhteyttä ei voitu muodostaa, tarkista seuraavat vaiheet:

1. Siirrä kannettava tietokone tai tabletti lähemmäs Wallboxia.
2. Tarkista kannettavan tietokoneen tai tabletin WLAN-moduuli ja yhteys verkkoon tai Internetiin.
3. Tarkista kannettavan tietokoneen tai tabletin tietoturva-asetukset (kuten palomuuuri, verkkoasetukset).
Vahvista Wallbox tarvittaessa luotettavana laitteena.
4. Huomioi kirjautumistietojen (salasana ja laite-nimi) tarkka kirjoitustapa (isot ja pienet kirjaimet).

Yhdistäminen Ethernetin kautta

- ✓ Ethernet-kaapeli asennettu
1. Kytke Wallbox verkkoon Ethernet-kaapelilla.
Tarkista tarvittaessa verkkoasetukset, jos käytössä oleva kytkin edellyttää tätä uusille verkon käyttäjille.
 2. Syötä selaimesi osoiteriville "Local Wallbox URL"-kohdan tiedot kirjautumistietokirjeestä.
 - ➔ Web App -sovelluksen aloitussivu avautuu, ja voit kirjautua sisään.
 3. Kirjautu Web App -sovellukseen Service-User-käyttöroolissa.
 4. Valitse valikosta **Yhteydet ▶ Ethernet**.
 - ➔ **Ethernet**-näkymä ja vastaava MAC-osoite tulevat näkyviin.

Tietoja

Automaattinen osoite on oletusarvoisesti käytössä. Manuaalista syöttöä varten **Automaattinen osoitejako (DHCP)** -asetus on poistettava käytöstä.

Liittyminen WiFi-asiakassovelluksen kautta

Tietoja

WiFi-yhteyspiste voi pysyä aktiivisena myös asiakas-tilassa.

Wallbox on jo varustettu sisäisellä palomuurilla ja IP-pohjaiseen verkkoviestintään tarkoitetuilla turvamekanismeilla.

- Asenna Wallbox vain yksityiseen verkkoon ja käytä palomuuria myös siinä.
- Wi-Fi-yhteyden käyttö ei ole mahdollista, jos käytössä on salaamattomia tai ei enää voimassa olevia turvallisuusstandardeja vastaavia protokollia, kuten WEP.

- ✓ Web App -sovellukseen kirjautuneena Service-User-roolissa

1. Valitse valikosta **Yhteydet ▶ Wi-Fi**.
 - ➔ **WiFi-yhteysnäkymä** ja kaikki käytettävissä olevat WiFi-verkot tulevat näyttöön.
2. Valitse haluamasi verkko ja syötä vastaava salasana.
3. Valitse **WiFi-yhteys**

Jos haluamaasi verkkoa ei näy käytettävissä olevien verkkojen luettelossa, se voidaan liittää myös **Kytke manuaalisesti verkkoon** -valinnalla syöttämällä SSID ja salasana manuaalisesti.

WiFi-liityntäpiste

Wallbox tarjoaa WiFi-liityntäpisteen.

Tietoja

Vain ne WiFi-kanavat, jotka on sallittu maakohtaisen tunnituksen mukaan, ovat käytössä.

- ✓ Web App -sovellukseen kirjautuneena Service-User-roolissa
- 1. Valitse valikosta **Yhteydet ▶ Liityntäpiste**.
 - ➔ **Liityntäpiste**-näkyvä tulee näkyviin.
- 2. Ota vaihtoehto **Liityntäpiste** tarvittaessa käyttöön.
- 3. Anna **SSID** ja **verkkoavain (salasana)**.
- 4. Valitse **Tallenna**.

Määrittämisen muokkaus

Järjestelmäasetusten näyttäminen

- ✓ Kirjaututtu verkkosovellukseen Service-User-roolissa.
- ▶ Valitse valikosta **Järjestelmätiedot**.
 - ➔ Kaikki järjestelmäasetukset näkyvät kohdissa **Laitetiedot** ja **Verkotiedot**.

Salasanan vaihtaminen

- ✓ Kirjaututtu verkkosovellukseen Service-User-roolissa.
- ▶ Valitse valikosta **Wallbox-asetuksista** ▶ **Salasana**.
 - ➔ **Vaihda salasana** -näkyvässä voi syöttää uuden salasanan syöttämällä aiemman salasanan.

Kielen valinta

- ✓ Kirjaututtu verkkosovellukseen Service-User-roolissa.
- ▶ Valitse valikosta **Wallbox -asetuksista** ▶ **Kieli**.
 - ➔ **Kieliasetukset** -näkyvästä voi asettaa verkkosovelluksen kielen.

Päivämäärän ja kellonajan valinta

- ✓ Kirjaututtu verkkosovellukseen Service-User-roolissa.
- ▶ Valitse valikosta **Wallbox-asetuksista** ▶ **Päivämäärä ja kellonaika**.
 - ➔ **Päivämäärä ja kellonaika** -näkyvässä voit asettaa aikavyöhykkeen ja päivämäärän esitysmuodon.

Mittayksiköiden asettaminen

- ✓ Kirjaututtu verkkosovellukseen Service-User-roolissa.
- ▶ Valitse valikosta **Wallbox-asetuksista** ▶ **Yksiköt**.
 - ➔ **Yksiköt** -näkyvässä voidaan asettaa verkkosovelluksessa näkyvät yksiköt.

LED-valon kirkkauden säätö

- ✓ Kirjaututtu verkkosovellukseen Service-User-roolissa.
- ▶ Valitse valikosta **Wallbox-asetuksista** ▶ **LED-valojen kirkkaus**.
 - ➔ **Kirkkaus** -näkyvässä voi säätää etupaneelin LED-valojen kirkkautta liukusäätimellä.

Käytöstäpoisto ja purkaminen

VAROITUS

Vääränlaisen purkamisen aiheuttama hengenvaara

Purkamisvirheet voivat aiheuttaa hengenvaarallisia tilanteita tai merkittäviä omaisuusvahinkoja.

Noudata kaikkia purkamista koskevia ohjeita.

Wallboxin poistaminen käytöstä

Varmista ennen Wallboxin käytöstäpoistoa, että kaikki henkilötiedot ja sertifikaatit on irrotettu.

► Katso käyttöohjeen osio Käytöstäpoisto (poista Wallbox My Porsche -sovelluksesta).

OHJE

Vain pätevä asentaja saa palauttaa tehdasasetukset kiertokytkimellä.

Tehdasasetukset kiertokytkimellä

1. Löysää design-etuosan alareunassa olevaa ruuvia **3** ► (kuva 108).
2. Nosta design-etuosa ylös ohjainkiskoista.
3. Löysää design-kehysten vasemmalla ja oikealla puolella olevia ruuveja **2** ► (kuva 107).
4. Vedä design-kehys pois ohjaimesta.
5. Avaa kannen alareunassa oleva ruuvi ja avaa kansi.
6. Merkitse kiertokytkimen kohta muistiin.

7. Käännä kiertokytkin asentoon 2 tai 3 ► Katso luku "Latausvirran asettaminen" sivulta 263.
8. Kiinnitä kansi takaisin paikalleen.
9. Palauta syöttöjännite.
 - ➔ Wallbox palauttaa tehdasasetukset automaattisesti, kun se on kytketty päälle. Nollaus on onnistunut, kun kaikki kolme LED-valoa sykkivät sinisinä.
10. Tee Wallbox uudelleen jännitteettömäksi.
11. Irrota kansi uudelleen.
12. Käännä kiertokytkin aiemmin merkittyyn asentoon.
13. Asenna kansi, rakennekehys ja design-etuosa. ► Katso luku "Asennuksen lopetus" sivulta 264.
14. Kytke syöttöjännite takaisin.
15. Kun Wallbox on taas käytettävissä, yhdistä se verkkosovellukseen Ethernet- tai WiFi-yhteyden kautta.

Tehdasasetukset verkkosovelluksen kautta

- ✓ Kirjaututtu verkkosovellukseen Service-User-roolissa.
1. Valitse navigoinnista **Wallbox-asetuksissa** ► **Tehdasasetukset**.
 2. Valitse **Palauta tehdasasetuksiin**.

Wallboxin purkaminen

VAARA

Sähköiskun aiheuttama hengenvaara

Kosketus jännitteisiin osiin aiheuttaa välittömän sähköiskuvaaran.

Noudata seuraavia turvallisuusääntöjä hätätilanteessa, viannäärityksessä tai tehdessäsi sähkötyötä Wallboxiin:

- Kytke Wallbox ilman jännitettä.
- Tarkasta jännitteettömyys.
- Estä laitteen päälle kytkeminen.
- Maadoita Wallbox ja oikosulje se.
- Peitä viereiset jännitteelliset osat ja suojaava-alue.

1. Suorita kaikki viisi varoituksissa lueteltua turvallisuusääntöä varmistaaksesi jännitteettömyyden.
2. Irrota design-etuosa ja design-kehys ja avaa kansi.
3. Sulje syöttöjohdot asianmukaisesti ilman jäämiä.
4. Irrota Wallbox kiinnityspulteista.
5. Laita Wallbox säilytykseen tai hävitä se.

OHJE

Huomioi hävittämistä koskevat tiedot käyttöohjeesta.

Tekniset tiedot

Sähkötiedot

	Porsche Wallbox PWB22E212	Porsche Wallbox PWB22E213	Porsche Wallbox Eichrecht PWB221E223
Teho	22 kW	22 kW	22 kW
Nimellisvirta	32 A	32 A	32 A
Verkköjännite	220-240/380-415 V	220-240/380-415 V	230/400 V
Verkkotaajuus	50/60 Hz	50/60 Hz	50/60 Hz
Latausteho Mode 3	22 kW	22 kW	22 kW
Latausvirta Mode 3	3 x 32 A	3 x 32 A	3 x 32 A
Verkkoliitäntä	3P , N, PE	3P , N, PE	3P , N, PE
Ylijänniteluokka (IEC 60664)	III	III	III
Integroitu vikavirtasuojalaite	IΔN 6 mA DC	IΔN 6 mA DC	IΔN 6 mA DC
Auton latauspistoke	Tyyppi 2	Tyyppi 2	Tyyppi 2
Nimellinen iskujännite Uimp.	4 kV	4 kV	4 kV
Nimellinen eristysjännite	500 V	500 V	500 V
Kytkinlaiteyhdistelmän nimellisvirta	32 A	32 A	32 A
Ehdollinen nimellinen oikosulkuvirta Icc	3 kA	3 kA	3 kA
Nimelliskuormakerroin RDF	1	1	1
Verkkomuoto	TT/TN 3- ja 1-vaiheinen; IT 1-vaiheinen	TT/TN 3- ja 1-vaiheinen; IT 1-vaiheinen	TT/TN 3- ja 1-vaiheinen; IT 1-vaiheinen

	Porsche Wallbox PWB22E212	Porsche Wallbox PWB22E213	Porsche Wallbox Eichrecht PWB221E223
Suojausluokka	I	I	I
EMC-määrittäminen	A/B	A/B	A/B

Mekaaniset tiedot

	Porsche Wallbox PWB22E212	Porsche Wallbox PWB22E213	Porsche Wallbox Eichrecht PWB221E223
Mitat (kork. x lev. x syv.) (ilman kaapelia)	591,72 mm x 369,61 mm x 146,00 mm	591,72 mm x 369,61 mm x 146,00 mm	591,72 mm x 369,61 mm x 146,00 mm
Paino (ilman kaapelia)	6,5 kg	6,5 kg	6,5 kg
Paino (kaapelilla)	9,8 kg	-	-
Auton kaapelin pituus	7 m	-	-

Liitäntämahdollisuudet

	Porsche Wallbox PWB22E212	Porsche Wallbox PWB22E213	Porsche Wallbox Eichrecht PWB221E223
Syöttöjohto, nimellispoikkipinta	5 x 6 mm ² / 10 mm ²		
Syöttöjohto, kiinnitysalue	Jäykkä: 0,5 mm ² - 16 mm ²		
Kieristysmomentti	1,5 Nm - 1,8 Nm		
Ethernet RJ45	Cat. 5/6/7		

Ympäristö- ja säilytysolosuhteet

	Porsche Wallbox PWB22E212	Porsche Wallbox PWB22E213	Porsche Wallbox Eichrecht PWB221E223
Suojaluokka	IP55	IP55	IP55
Iskunkestävyys	IK10	IK10	IK10
Likaantumisaste	3	3	3
Asennus	Ulkotila (sääsuojattu) tai rakennus	Ulkotila (sääsuojattu) tai rakennus	Ulkotila (sääsuojattu) tai rakennus
Kiinteä/muutettavissa	Kiinteä	Kiinteä	Kiinteä
Käyttö (standardin DIN EN 61439-7 mukaan)	AEVCS	AEVCS	AEVCS
Ulkoisen rakenne	Seinäkiinnitys	Seinäkiinnitys	Seinäkiinnitys
Ympäristön lämpötila	-25...+45 °C	-25...+45 °C	-25...+45 °C
Säilytyslämpötila	-40...+80 °C	-40...+80 °C	-40...+80 °C
Käyttökosteus	5 % – 85 % ei tiivistävä	5 % – 85 % ei tiivistävä	5 % – 85 % ei tiivistävä
Suurin käyttökorkeus	2 000 m merenpinnan yläpuolella	2 000 m merenpinnan yläpuolella	2 000 m merenpinnan yläpuolella

Tyypikilpi

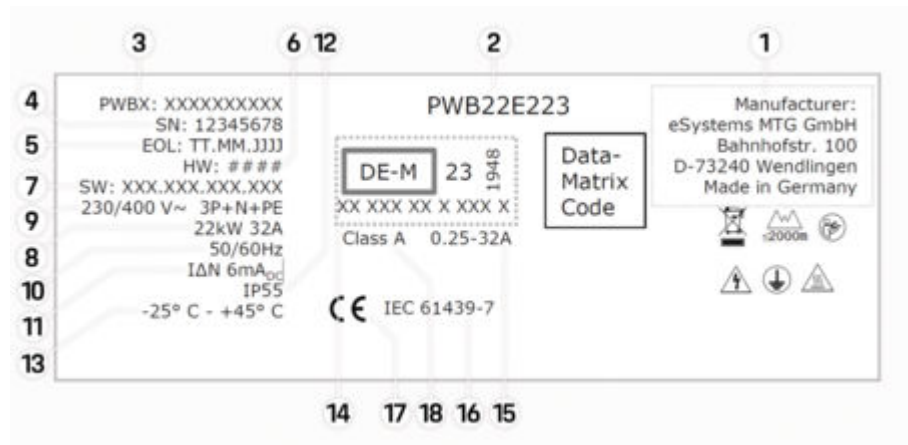

Kuva . 110: Tyypikilpi (esimerkki)

- 1 Valmistaja
- 2 Mallin nimi
- 3 Osanumero
- 4 Sarjanumero
- 5 Valmistuspäivä
- 6 Laitteiston teline
- 7 Ohjelmistoversio
- 8 nimellisteho ja nimellisvirta
- 9 nimellinen verkkojännite
- 10 nimellinen verkkotaajuus
- 11 Integroitu vikavirtasuojalaite
- 12 Vierasesinesuojaus (IP-suojausluokka)
- 13 nimellinen ympäristölämpötila

- 14 Tiedot, jotka on määritetty Einrecht-määrityksen mukaan
 - 15 Virtamittarin nimellisvirta-alue
 - 16 EU-direktiivin 2014/35/EU mukaiset tiedot
 - 17 EU-direktiivin 2014/53/EU mukaiset tiedot
 - 18 Standardoinnin tarkkuusluokka
-

Valmistukseen liittyvät tiedot

Valmistuspäivä

Katso latauslaitteen valmistuspäivä tyyppikilvestä "EOL"-lyhenteen takaa.

Se ilmoitetaan seuraavassa muodossa: Valmistuspäivä.Valmistuskuukausi.Valmistusvuosi

Wallboxin valmistaja

eSystems MTG GmbH
Bahnhofstraße 100
73240 Wendlingen
Saksa

Sähkötarkastukset

Jos sinulla on kysyttävää latausinfrastruktuurin säännöllisestä sähkötarkastuksesta (esim.VDE 0702), katso lisätietoja osoitteesta

▷ <https://www.porsche.com/international/accessoriesandservice/porscheservice/vehicleinformation/documents/>
tai ota yhteys Porsche-jälleenmyyjään.

Vaatimustenmukaisuusvakuutus

Wallboxissa on radiojärjestelmä.

Radiolaitteiden valmistajat vakuuttavat, että radiolaitteet vastaavat direktiivissä 2014/53/EU niiden käytöstä annettuja vaatimuksia.

EU-vaatimustenmukaisuusvakuutuksen koko teksti on saatavilla seuraavassa internetosoitteessa:

▷ <http://www.porsche.com/international/accessoriesandservice/porscheservice/vehicleinformation/documents>

Open Source Software Notice

Täydelliset Open Source Software Notice -tiedot ovat käytettävissä verkkosovelluksessa.

✓ Kirjaututtu sisään verkkosovellukseen.

1. Valitse valikosta **Järjestelmätiedot**.
2. Valitse **Tekijänoikeus**.

Aakkosellinen hakemisto

A

Asennuksen	
suorittaminen.....	261
vaatimukset.....	259
valmistelu.....	261
Asennuspaikan	
vaatimukset.....	259
valinta.....	259

D

Design-kehiksen asennus.....	265
Design-kehiksen kiinnittäminen.....	264

E

Ensimmäinen käyttöönotto	
Huoltomääritys.....	266
Ethernet-kaapelin liittäminen.....	264

H

Henkilöstön pätevyys	
Sähköalan ammattilaiset.....	257
Huoltomäärityksen	
ilmaisimet.....	266
Huoltomääritys	
Verkkosovellus Ethernet-kaapelilla.....	267

J

Järjestelmäasetusten näyttäminen.....	269
---------------------------------------	-----

K

Kellonajan asetus.....	269
Kielen valinta.....	269
Kokoonpanon varoitukset.....	254
Koristelevyn kiinnittäminen.....	264
Kotelon kansi	
Tiiviste.....	264

L

Latauslaitteen tuotenumero.....	271
LED-valojen säätö (kirkkkaus).....	269
Liitäntä sähköverkkoon	
Infrastruktuuriikaapeli.....	262

M

Maadoitusvalvonnan käyttöönotto/käytöstäpoisto	
.....	263
Maksimilatausvirran asettaminen.....	263
Mittayksiköiden asettaminen.....	269

O

Open Source Software Notice.....	276
----------------------------------	-----

P

Palveluiden määrittäminen.....	267
Palvelumääritys	
Verkkosovellus WiFi-asiakassovelluksen kautta	
.....	267
Verkkosovellus WiFi:n kautta.....	267

PUK

salasanan vaihtaminen.....	258
PUK-koodin	
katoaminen.....	258
Päivämäärän asetus.....	269
Pääsy tiedot	
Sarjanumero.....	258

S

Salasanan vaihtaminen.....	269
Sarjanumero.....	258, 274
Sisäänkirjautumistiedot	
Verkkosovellus.....	258
Sähköliitännöiden	
vaatimukset.....	260
Sähköliitännöiden tekemisen	
edellytykset.....	260

T

Tarvittavat työkalut.....	258
Tekniset tiedot	
Mekaaniset tiedot.....	271
Sähkö tiedot.....	271
Ympäristö- ja säilytysolosuhteet.....	271
Toimitussisältö.....	257
Tyypikilpi.....	274
Työkalut.....	258
Tämän ohjeen symbolit.....	254

V

Vaatumusten mukaisuusvakuutus.....	276
Valmistaja.....	276
Valmistukseen liittyvät tiedot.....	276
Valmistuspäivä.....	276
Verkkomuodon asettaminen.....	263
Verkkosovellus	
Alkuperäinen salasana.....	258
Salasanan katoaminen.....	258
Salasanan muuttaminen.....	258

W

Wallboxin poistaminen käytöstä	
Tehdasasetukset.....	270
Wallboxin purkaminen.....	270
WiFi-liityntäpisteeseen	
kirjautuminen.....	267

Πληροφορίες για αυτό το Εγχειρίδιο Κατόχου

Εγχειρίδιο Κατόχου

Διαβάστε και τηρήστε τις πληροφορίες του παρόντος Εγχειριδίου Κατόχου πριν από την πρώτη χρήση.

Λόγω των διαφορετικών απαιτήσεων που ισχύουν ανάλογα με τη χώρα, οι πληροφορίες που παρέχονται στις ενότητες του παρόντος εγχειριδίου θα διαφέρουν. Προκειμένου να βεβαιωθείτε ότι διαβάζετε την ενότητα που αντιστοιχεί στη χώρα σας, συγκρίνετε τον αριθμό είδους του φορτιστή που εμφανίζεται στην ενότητα «Τεχνικά χαρακτηριστικά», με τον αριθμό είδους που αναγράφεται στην πινακίδα στοιχείων του φορτιστή.

Περισσότερες οδηγίες

Για πληροφορίες σχετικά με την ηλεκτρολογική εγκατάσταση του φορτιστή Porsche, ανατρέξτε στις οδηγίες εγκατάστασης.

Ενημέρωση λογισμικού

Το υλικό φόρτισης της Porsche μπορεί να ενημερώνεται με ενημερώσεις λογισμικού. Οι ενημερώσεις των οδηγιών στα ψηφιακά κανάλια διασφαλίζουν ότι είναι διαθέσιμη η πιο πρόσφατη περιγραφή της συσκευής σας.

Μετά την ενημέρωση των οδηγιών, το εκτυπωμένο περιεχόμενο ενδέχεται να διαφέρει από το ψηφιακό περιεχόμενο.

Εξοπλισμός

Δεδομένου ότι τα οχήματά μας εξελίσσονται συνεχώς, ο εξοπλισμός και οι προδιαγραφές ενδέχεται να διαφέρουν από τις απεικονίσεις ή τις περιγραφές

της Porsche στο παρόν Εγχειρίδιο Κατόχου. Τα στοιχεία του εξοπλισμού είναι ορισμένες φορές προαιρετικά ή διαφέρουν, ανάλογα με τη χώρα στην οποία πωλείται το όχημα. Για περισσότερες πληροφορίες σχετικά με την εκ των υστέρων τοποθέτηση εξοπλισμού, απευθυνθείτε σε έναν Porsche Partner. Εξαιτίας των διαφορετικών νομικών απαιτήσεων στις διάφορες χώρες, ο εξοπλισμός ενδέχεται να διαφέρει από εκείνον που περιγράφεται. Σε περίπτωση που στη συσκευή σας έχει τοποθετηθεί εξοπλισμός με χαρακτηριστικά τα οποία δεν περιγράφονται εδώ, ο τοπικός σας Porsche Partner θα σας ενημερώσει ευχαρίστως για τη σωστή λειτουργία και φροντίδα του εν λόγω εξοπλισμού.

Προειδοποιήσεις και σύμβολα

Στο παρόν Εγχειρίδιο Οδηγού, χρησιμοποιούνται διάφορες προειδοποιήσεις και σύμβολα.



ΚΙΝΔΥΝΟΣ

Σοβαρός τραυματισμός ή θάνατος

Η μη τήρηση των προειδοποιήσεων της κατηγορίας «Κίνδυνος» μπορεί να προκαλέσει σοβαρό τραυματισμό ή θάνατο.



ΠΡΟΕΙΔΟΠΟΙΗΣΗ

Πιθανός σοβαρός τραυματισμός ή θάνατος

Η μη τήρηση προειδοποιήσεων της κατηγορίας «Προειδοποίηση» μπορεί να προκαλέσει σοβαρό τραυματισμό ή θάνατο.



ΠΡΟΣΟΧΗ

Πιθανός μέτριος ή ελαφρύς τραυματισμός

Η μη τήρηση των προειδοποιήσεων της κατηγορίας «Προσοχή» ενδέχεται να καταλήξει σε μέτριο ή ελαφρύ τραυματισμό.

ΕΙΔΟΠΟΙΗΣΗ

Πιθανή ζημιά του οχήματος

Η μη τήρηση των προειδοποιήσεων της κατηγορίας «Ειδopoίηση» ενδέχεται να καταλήξει σε ζημιές στον εξοπλισμό φόρτισης.



Πληροφορίες

Για πρόσθετες πληροφορίες, χρησιμοποιείται ως ένδειξη η λέξη «Πληροφορίες».



Περιβαλλοντικές πληροφορίες

✓ Προϋποθέσεις που πρέπει να ισχύουν για να χρησιμοποιήσετε μια λειτουργία.

► Οδηγία που πρέπει να ακολουθήσετε.

1. Αν μια οδηγία περιλαμβάνει διάφορα βήματα, αυτά αριθμούνται.

2. Οδηγίες που πρέπει να ακολουθήσετε στην οθόνη.

► Ειδopoίηση, σχετικά με το πού μπορείτε να βρείτε σημαντικές πληροφορίες για ένα θέμα.

Δήλωση αποποίησης ευθύνης

Το QR Code είναι σήμα κατατεθέν της DENSO WAVE.

Περαιτέρω πληροφορίες

Μπορείτε να αποκτήσετε πρόσβαση στο πλήρες Εγχειρίδιο οδηγού στις ακόλουθες διαδικτυακές διευθύνσεις:



Εικ. 111: Κωδικός QR manual.porsche.com

- manual.porsche.com
- my.porsche.com

Ελληνικά

Γενικές πληροφορίες ασφαλείας.....	281
Επαγγελματικά προσόντα προσωπικού.....	282
Επισκόπηση	
Παραδοτέος εξοπλισμός.....	282
Απαιτούμενο εργαλείο.....	283
Απαιτήσεις και προϋποθέσεις	
Γενικές απαιτήσεις.....	284
Επιλογή του σημείου εγκατάστασης.....	284
Πρόσβαση γραμμής και ηλεκτρική τροφοδο- σία.....	285
Τοποθέτηση.....	286
Σύνδεση στο δίκτυο ηλεκτρικής ενέργειας.....	287
Παροχή ρεύματος.....	288
Σύνδεση στο δίκτυο.....	289
Ολοκλήρωση συναρμολόγησης.....	290
Εκκίνηση.....	291
Διαμόρφωση.....	293
Προσαρμογή διαμόρφωσης.....	295
Απενεργοποίηση και αποσυναρμολόγηση.....	296
Τεχνικά χαρακτηριστικά	
Πνακίδα στοιχείων.....	301
Πληροφορίες παραγωγής.....	303
Ευρετήριο.....	304

Γενικές πληροφορίες ασφαλείας

Πληροφορίες

Ανάλογα με την τοποθεσία, η σύνδεση του εξοπλισμού φόρτισης για ηλεκτρικά οχήματα πρέπει να αναφέρεται στις αρμόδιες αρχές.

- ▶ Πριν τη σύνδεση του εξοπλισμού φόρτισης, ελέγξτε αν υποχρεούστε να ειδοποιήσετε τις αρχές και αν συντρέχουν απαιτήσεις της νομοθεσίας για τη λειτουργία του εν λόγω εξοπλισμού
-

Επαγγελματικά προσόντα προσωπικού

▲ ΠΡΟΕΙΔΟΠΟΙΗΣΗ

Κίνδυνος τραυματισμού και υλικής ζημιάς, αν το προσωπικό δεν είναι πιστοποιημένο

Αυτό μπορεί να οδηγήσει σε σοβαρούς τραυματισμούς και υλικές ζημιές.

Η ηλεκτρολογική εγκατάσταση πρέπει να αναλαμβάνεται μόνο από άτομα που διαθέτουν σχετικές ηλεκτρολογικές γνώσεις και εμπειρία (εξειδικευμένοι ηλεκτρολόγοι). Αυτά τα άτομα πρέπει να είναι σε θέση να αποδείξουν τις απαιτούμενες εξειδικευμένες γνώσεις για την τοποθέτηση ηλεκτρικών συστημάτων και των εξαρτημάτων τους, έχοντας ολοκληρώσει με επιτυχία αντίστοιχη εξέταση. Η μη ενδεδειγμένη τοποθέτηση θέτει σε κίνδυνο τη ζωή σας και τη ζωή του ατόμου που χρησιμοποιεί το ηλεκτρικό σύστημα. Σε περίπτωση μη ενδεδειγμένης τοποθέτησης, υπάρχει κίνδυνος πρόκλησης σοβαρών υλικών ζημιών, π.χ. λόγω πυρκαγιάς. Ανάλογα με την ισχύουσα νομοθεσία, φέρετε εσείς την ευθύνη για τυχόν σωματική βλάβη και υλικές ζημιές.

Απαιτήσεις για τους εξειδικευμένους ηλεκτρολόγους:

- Ικανότητα αναγνώρισης κινδύνων και αποφυγή πιθανών κινδύνων από το ηλεκτρικό ρεύμα με βάση την εκπαίδευση και την εμπειρία
- Επαγγελματική πιστοποίηση που επιτρέπει την εκτέλεση εργασιών σε ηλεκτρικό εξοπλισμό
- Ικανότητα επιλογής κατάλληλων εργαλείων, οργάνων μέτρησης και, αν χρειάζεται, μέσων ατομικής προστασίας
- Ικανότητα αξιολόγησης των αποτελεσμάτων μέτρησης

- Ικανότητα επιλογής των υλικών για την ηλεκτρική εγκατάσταση, προκειμένου να διασφαλίζονται οι συνθήκες αποκοπής
- Γνώση κωδικών IP
- Γνώσεις σχετικά με την τοποθέτηση υλικών ηλεκτρολογικής εγκατάστασης
- Γνώση του τύπου του δικτύου παροχής ρεύματος (συστήματα TN, IT και TT) και των επακόλουθων συνθηκών σύνδεσης (ουδέτερο στη γείωση της πρίζας, προστατευτική γείωση, απαιτούμενα πρόσθετα μέτρα κ.λπ.)
- Γνώση των κανονισμών πυρασφάλειας και των γενικών και ειδικών κανονισμών ασφαλείας και πρόληψης ατυχημάτων
- Γνώση των κανονισμών περί ηλεκτροτεχνικών συστημάτων, καθώς και των εθνικών κανονισμών

Επισκόπηση Παραδοτέος εξοπλισμός

Έλεγχος παραδοτέου εξοπλισμού

1. Ελέγξτε ότι όλα τα εξαρτήματα περιλαμβάνονται στον παραδοτέο εξοπλισμό και δεν έχουν υποστεί ζημιά.
2. Επικοινωνήστε με έναν Porsche Partner, εάν υπάρχουν ζημιές ή εξαρτήματα που λείπουν.

Τα παρακάτω περιλαμβάνονται στον παραδοτέο εξοπλισμό:

Porsche Wallbox, που αποτελείται από:

- Περιβλήμα
- Κάλυμμα
- Πλαίσιο σχεδίου
- Πρόσοψη σχεδίου
- Καλώδιο οχήματος Τύπου 2 (όχι για το Porsche Wallbox με ρευματοδότη φόρτισης)

Πλάκα συναρμολόγησης

Πρότυπο διάτρησης

Σφραγίδα χρήστη

Ντσοσιέ, με εγχειρίδιο χρήσης και οδηγίες εγκατάστασης, επιστολή δεδομένων πρόσβασης, φυλλάδιο υπηρεσιών εγκατάστασης

Υλικό εγκατάστασης

Βίδωμα σε τοίχο	Ποσότητα
Ούπα 8 χλστ. για βίδωμα σε τοίχο	3
Ανοξειδωτη βίδα 6 x 60	3

Βίδωμα του περιβλήματος στην πλάκα στερέωσης	Ποσότητα
Ανοξειδωτη βίδα M6x22	5
Πώματα στεγανοποίησης	3
Βίδα 5x20 T25 κυλινδροκεφαλή φακού από ανοξείδωτο χάλυβα (Βιδωτό κάλυμμα στο περίβλημα)	1
Βίδα 5x20 T25 κυλινδροκεφαλή φακού από ανοξείδωτο χάλυβα (Βιδωμα στο πλαίσιο σχεδίου)	2
Βίδα 5x20 T25 κυλινδροκεφαλή φακού από ανοξείδωτο χάλυβα (Βιδωμα στην πρόσοψη σχεδίου)	1

Στεγανοποίηση καλωδίου	Ποσότητα
Πλάκα εισόδου καλωδίων KEL-SCDP 50	1
Πλάκα εισόδου καλωδίων KEL-DP 20-4-1	1

Πληροφορίες

- Το βύσμα δικτύου RJ45 πρέπει να παρέχεται από τον εγκαταστάτη.
- Ο παραδοτέος εξοπλισμός μπορεί να συμπεριλαμβάνει περισσότερες βίδες από ό,τι χρειάζονται.

Απαιτούμενο εργαλείο

Εργαλείο	Αριθμός
Τρυπάνι / Σφυροδρέπανο	1
Κατσαβίδι Torx (TX25)	1
Κατσαβίδι με εγκοπές 0,3 x 2 χλστ.	1
Εργαλείο απογύμνωσης	1
Μετροταινία / Διπλωματικός κανόνας	1
Αλφάδι	1
Λαβίδες	1

Επιστολή δεδομένων πρόσβασης

Το Wallbox συνοδεύεται από μια επιστολή δεδομένων πρόσβασης, η οποία περιέχει όλα τα δεδομένα που χρειάζεστε για το Wallbox και τα Web Application.

- ▶ Φυλάσσετε την επιστολή δεδομένων πρόσβασης σε ασφαλές μέρος.

Πληροφορίες

Σε περίπτωση απώλειας των δεδομένων πρόσβασης που ισχύουν κατά την παράδοση της συσκευής σας, όπως το προκαθορισμένο PUK και αρχικός κωδικός πρόσβασης, επικοινωνήστε με τον Porsche Partner.

- Φροντίστε να έχετε πρόχειρο τον σειριακό αριθμό του Wallbox

Η επιστολή δεδομένων πρόσβασης περιλαμβάνει τα εξής δεδομένα:

Περιγραφή	Σημασία
Serial Number	Σειριακός αριθμός του Wallbox
Hotspot Name (SSID)	Όνομα hotspot του Wallbox
Hotspot Password	Κωδικός πρόσβασης για το hotspot του Wallbox
Local Standard User Password	Αρχικός κωδικός πρόσβασης οικιακού χρήστη Ο κωδικός πρόσβασης χρησιμοποιείται για τη σύνδεση στην Web Application. Αν χαθεί ο αρχικός κωδικός πρόσβασης: <ul style="list-style-type: none"> ▶ Επικοινωνήστε με κάποιον Porsche Partner

Περιγραφή	Σημασία
	<p>Σε περίπτωση απώλειας κωδικού πρόσβασης που έχει οριστεί από τον χρήστη:</p> <ul style="list-style-type: none"> ▶ Κάντε επαναφορά του Wallbox στις εργοστασιακές ρυθμίσεις για να ενεργοποιήσετε ξανά τον αρχικό κωδικό πρόσβασης
Local Service User Password	Αρχικός κωδικός πρόσβασης Εξυπηρέτησης πελατών
Local Wallbox URL	Διεύθυνση URL για πρόσβαση στην εφαρμογή ιστού
PUK	Προσωπικό κλειδί ξεκλειδώματος

Απαιτήσεις και προϋποθέσεις

Γενικές απαιτήσεις

Πριν από την τοποθέτηση του Porsche Wallbox, πρέπει να πληρούνται και να ελέγχονται οι ακόλουθες απαιτήσεις.

- Το Wallbox πρέπει να εγκαθίσταται από εξειδικευμένο προσωπικό (ηλεκτρολόγο).
- Υπολογίστε το μέγιστο ηλεκτρικό φορτίο της εγκατάστασης για να καθορίσετε το μέγιστο ρεύμα του Wallbox.
- Βεβαιωθείτε ότι η πτώση τάσης είναι ελάχιστη μέσω της γραμμής τροφοδοσίας.
- Χρησιμοποιείτε μόνο χάλκινα καλώδια για να συνδέσετε το Wallbox.
- Βεβαιωθείτε ότι διατίθενται όλες οι εγκρίσεις για τη σύνδεση του Wallbox.
- Ελέγξτε τις τοπικές απαιτήσεις από ηλεκτρολόγο και συμμορφωθείτε με τους ισχύοντες κανονισμούς.
- Χρησιμοποιείτε μόνο συνδέσμους και καλώδια που συμμορφώνονται με τους τοπικούς κανονισμούς, έτσι ώστε το Wallbox να μπορεί να λειτουργεί με τη μέγιστη δυνατή ισχύ.
- Χρησιμοποιείτε ασφάλειες για την ηλεκτρική σύνδεση. Τοποθετήστε τον ασφαλειοδιακόπτη και τον διακόπτη προστασίας ρεύματος σύμφωνα με το μέγιστο ρεύμα που υπάρχει στο Wallbox.

Επιλογή του σημείου εγκατάστασης



ΚΙΝΔΥΝΟΣ

Ηλεκτροπληξία, πυρκαγιά

Η μη ενδεδειγμένη χρήση του Wallbox ή η μη συμμόρφωση με τις οδηγίες ασφαλείας ενδέχεται να προκαλέσει βραχυκύκλωμα, ηλεκτροπληξία, έκρηξη, πυρκαγιά ή εγκαύματα.

- ▶ Μην τοποθετείτε το Wallbox σε εκρηκτικές περιοχές.
- ▶ Πριν από την τοποθέτηση του Wallbox, βεβαιωθείτε ότι δεν υπάρχουν ηλεκτρικές γραμμές στην περιοχή των οπών στερέωσης που πρόκειται να διανοιχθούν.
- ▶ Για να μειώσετε τον κίνδυνο έκρηξης (ιδιαίτερα σε γκαράζ), βεβαιωθείτε ότι, κατά τη φόρτιση, η κονσόλα διακοπών βρίσκεται τουλάχιστον 100 εκ. πάνω από το δάπεδο.
- ▶ Να τηρείτε τους κατά τόπους ισχύοντες κανονισμούς ηλεκτρικών εγκαταστάσεων, τα μέτρα πυροπροστασίας, τους κανονισμούς πρόληψης ατυχημάτων και τις οδούς διαφυγής.

Το Porsche Wallbox είναι σχεδιασμένο για τοποθέτηση σε εσωτερικούς και εξωτερικούς χώρους. Όταν επιλέγετε μια κατάλληλη θέση εγκατάστασης, θα πρέπει να λαμβάνετε υπόψη τα παρακάτω κριτήρια:

- Το Wallbox είναι κατάλληλο μόνο για σταθερή χρήση, για τοποθέτηση σε επαρκώς σταθερό τοίχο.
- Εγκαταστήστε το Wallbox σε καλυμμένο χώρο που προστατεύεται από την απευθείας ηλιακή ακτινοβολία και τη βροχή (π.χ. σε γκαράζ).

- Η απόσταση από το δάπεδο και την οροφή θα πρέπει να επιλέγεται σύμφωνα με τους εθνικούς κανονισμούς και τα πρότυπα, ώστε να διασφαλίζεται η άνετη χρήση της.
- Επιλέξτε την απόσταση από τα πλευρικά τοιχώματα, έτσι ώστε το καλώδιο φόρτισης του οχήματος να μπορεί να συνδεθεί.
- Μην εγκαταστήσετε το Wallbox κάτω από αντικείμενα που κρέμονται.
- Μην εγκαταστήσετε το Wallbox σε στάβλους, μονάδες εκτροφής ζώων ή μέρη όπου ενδέχεται να εκλύονται αέρια αμμωνίας.
- Τοποθετήστε το Wallbox σε ομαλή επιφάνεια.
- Πριν από την εγκατάσταση, να ελέγχετε την κατάσταση του τοίχου, για να διασφαλιστεί η ασφαλής στερέωση της βάσης.
- Πρέπει να χρησιμοποιείται κατάλληλο υλικό στερέωσης ανάλογα με την κατάσταση του τοίχου.
- Εγκαταστήστε το Wallbox όσο το δυνατόν πιο κοντά στην προτιμώμενη θέση στάθμευσης του οχήματος. Να λαμβάνετε υπόψη τον προσανατολισμό του οχήματος.
- Εγκαταστήστε το Wallbox με τρόπο τέτοιο, ώστε να μην βρίσκεται κοντά σε διαδρόμους και τα καλώδια φόρτισης να μη διασχίζουν κάποιον διάδρομο.

Προκειμένου η συσκευή να συμμορφώνεται με τις απαιτήσεις που σχετίζονται με τα όρια έκθεσης σε ηλεκτρομαγνητική ακτινοβολία (1999/519/ΕΚ), τοποθετήστε τη με τέτοιον τρόπο ώστε να παρέχει απόσταση διαχωρισμού τουλάχιστον 20 εκ. από όλα τα άτομα.

Προκειμένου να διασφαλίσετε αδιάλειπτη φόρτιση με τον φορτιστή, ο εγκαταστάτης και ο ηλεκτρολόγος, πρέπει να τηρούν τις παρακάτω οδηγίες και συστάσεις:

- Πριν την τοποθέτηση, βεβαιωθείτε ότι η οικιακή εγκατάσταση που χρησιμοποιείτε παρέχει αδιάλειπτα την ισχύ που απαιτείται για τη φόρτιση ενός οχήματος. Αν χρειάζεται, προστατέψτε την οικιακή εγκατάσταση με ένα σύστημα διαχείρισης ρεύματος.
- Κατά προτίμηση, το Wallbox θα πρέπει να χρησιμοποιείται σε γειωμένα συστήματα ρεύματος. Ο προστατευτικός αγωγός πρέπει να έχει τοποθετηθεί σωστά.
- Η Porsche συνιστά την πρόσληψη ενός πιστοποιημένου Porsche Service Partner για την αποφυγή αβεβαιοτήτων κατά την οικιακή εγκατάσταση.

Πρόσβαση γραμμής και ηλεκτρική τροφοδοσία

Ηλεκτρική γραμμή τροφοδοσίας

ΕΙΔΟΠΟΙΗΣΗ

Τηρείτε τους τοπικούς κανονισμούς του χειριστή του δικτύου τροφοδοσίας.

Το Wallbox απαιτεί τη δική του γραμμή τροφοδοσίας. Πρέπει να ισχύουν οι παρακάτω προϋποθέσεις:

- ▶ Η ξεχωριστή γραμμή τροφοδοσίας πρέπει να συμμορφώνεται με τις γενικές προδιαγραφές για τη δρομολόγηση καλωδίων, την τοποθέτηση καλωδίων και την οικοδομική τεχνολογία.
- ▶ Το Wallbox απαιτεί **εξωτερικό διακόπτη διαρροής ρεύματος (τουλάχιστον RCD τύπου A).** Στην πλευρά της συσκευής, υπάρχει ενσωμα-

τωμένη διάταξη προστασίας ρεύματος συνεχούς ρεύματος (6 mA) σύμφωνα με το πρότυπο IEC 62955.

- ▶ Η **ηλεκτρική γραμμή τροφοδοσίας** για το Wallbox πρέπει να προστατεύεται από έναν **διακόπτη διαρροής ρεύματος (RCD τύπου A)** στην εγκατάσταση.
- ▶ Το Wallbox προορίζεται για σύνδεση και λειτουργία σε τάση δικτύου 230 V (μονοφασικό) ή 400 V (τριφασικό) 50/60 Hz.
- ▶ Βεβαιωθείτε ότι η ονομαστική ένταση και το ρεύμα του Wallbox πληρούν τις προδιαγραφές για το τοπικό ηλεκτρικό δίκτυο, ώστε να μην υπερβαίνει την ονομαστική ένταση της γραμμής τροφοδοσίας κατά τη φόρτιση.
- ▶ Το σύστημα χαμηλής τάσης πρέπει να εγκαθίσταται σύμφωνα με το **VDE 0100** ή τους **τοπικούς κανονισμούς**.
- ▶ Πρέπει να υπάρχει **διακόπτης κυκλώματος** (μονοφασικός ή τριφασικός) ανάλογα με την καλωδίωση και την απόδοση της συσκευής Wallbox (βλ. Πινακίδα τύπου και Τεχνικά χαρακτηριστικά).

Τοποθέτηση

Προετοιμασία για την τοποθέτηση

⚠ ΚΙΝΔΥΝΟΣ

Κίνδυνος κατά την τοποθέτηση και την εγκατάσταση

Αν τα εξαρτήματα υποστούν ζημιά κατά την τοποθέτηση και την εγκατάσταση, υπάρχει κίνδυνος σοβαρού τραυματισμού.

- ▶ Ρυθμίστε περαιτέρω εργασίες.
- ▶ Ενημερώστε το τμήμα τεχνικού σέρβις.

⚠ ΚΙΝΔΥΝΟΣ

Κίνδυνος τραυματισμού από ηλεκτροπληξία

Ασφαλίστε κάθε εγκατεστημένο Wallbox με διακόπτη διαρροής ρεύματος (τουλάχιστον RCD τύπου A).

⚠ ΠΡΟΣΟΧΗ

Πιθανή ζημιά στο καλώδιο κορδέλας

Σε αντίθετη περίπτωση, μπορεί να προκληθεί ζημιά στο καλώδιο κορδέλας (βλ. Εικόνα 6).

Εκτελέστε προσεκτικά τις κινήσεις τοποθέτησης και εγκατάστασης.

Βεβαιωθείτε ότι πληρούνται όλες οι απαιτήσεις πριν ξεκινήσετε τις εργασίες συναρμολόγησης.

1. Αναγνωρίστε σαφώς την παραλλαγή Wallbox χρησιμοποιώντας το όνομα μοντέλου στην πινακίδα τύπου στο εξωτερικό κάλυμμα.

Ο χαρακτηρισμός μοντέλου και οι τιμές που καθορίζονται παρακάτω για τη σύνδεση δικτύου (τάση δικτύου, ρεύμα, συχνότητα) είναι ιδιαί-

τερα σχετικές για αναγνώριση. ▶ Ανατρέξτε στην ενότητα «Τεχνικά χαρακτηριστικά», στη σελίδα 298.

2. Αφαιρέστε το καλώδιο της υποδομής σε μήκος 25 εκ.

Το ελάχιστο μήκος μετά το τμήμα με επένδυση εξαρτάται από την κατεύθυνση από την οποία έρχεται το καλώδιο υποδομής: κάτω, πίσω, επάνω.

- **Καλώδιο από κάτω:** Κατευθύνετε το καλώδιο απευθείας στο άνοιγμα του περιβλήματος που παρέχεται για αυτόν τον σκοπό **1** ▶ (Εικ. 112).

Το ελεύθερα διαθέσιμο μήκος καλωδίου, συμπεριλαμβανομένου του τμήματος με επένδυση (25 εκ.), πρέπει να είναι 41 εκ.

- **Καλώδιο από πίσω:** Τοποθετήστε την έξοδο του καλωδίου από τον τοίχο στο επίπεδο της κάτω αριστερής **1** ▶ (Εικ. 112) στερέωσης.

Το ελεύθερα διαθέσιμο μήκος καλωδίου, συμπεριλαμβανομένου του τμήματος με επένδυση (25 εκ.), πρέπει να είναι 36 εκ.

- **Καλώδιο από επάνω:** Το ελεύθερα διαθέσιμο μήκος καλωδίου, συμπεριλαμβανομένου του τμήματος με επένδυση (25 εκ.), πρέπει να είναι 83 εκ.

3. Ισχύει για: Porsche Wallbox Νόμος περί βαθμονόμησης:

Βεβαιωθείτε ότι η σφραγίδα στην πινακίδα στοιχείων και οι σφραγίδες του κατασκευαστή υπάρχουν και δεν έχουν αλλοιωθεί.

Τοποθέτηση του Wallbox

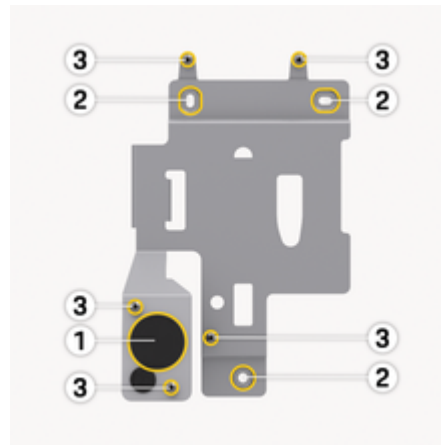

Εικ. 112: Πλάκα συναρμολόγησης

1. Σημειώστε τις οπές στερέωσης στον τοίχο σύμφωνα με το πρότυπο διάτρησης **2** ▶ (Εικ. 112).
2. Ανοίξτε τις οπές στερέωσης στον τοίχο, όπως επισημαίνεται.
3. Τοποθετήστε ούπα (8 χλστ.) για τις βίδες Sprax (6 x 60 από ανοξείδωτο χάλυβα).
- ή -
Επιλέξτε κατάλληλο υλικό στερέωσης ανάλογα με την κατάσταση του τοίχου.
4. Στερεώστε τη βάση στήριξης με τις βίδες **2** ▶ (Εικ. 112).

5. Τρυπήστε τον δακτύλιο στερέωσης του καλωδίου (KEL-SCDP 50) με ένα κατσαβίδι επίπεδης κεφαλής και κόψτε τον στο απαιτούμενο μέγεθος με έναν πλευρικό κόφτη σύμφωνα με τον πίνακα διατομής.

Η θέση για την οποία προορίζεται το καλώδιο εξαιρισμού (KEL-SCDP 50) είναι ήδη εκ των προτέρων.

Δακτύλιος διαφράγματος και διάμετρος καλωδίου

- Δακτύλιος διαφράγματος A: Διάμετρος καλωδίου 10-18 χλστ.
 - Δακτύλιος διαφράγματος B: Διάμετρος καλωδίου 18-22 χλστ.
 - Δακτύλιος διαφράγματος C: Διάμετρος καλωδίου 22-24 χλστ.
 - Δακτύλιος διαφράγματος D: Διάμετρος καλωδίου 24-26 χλστ.
 - Δακτύλιος διαφράγματος E: Διάμετρος καλωδίου 26-28 χλστ.
 - Δακτύλιος διαφράγματος F: Διάμετρος καλωδίου >28 χλστ.
6. Τοποθετήστε τον αγωγό καλωδίου (KEL-SCDP 50), έτσι ώστε τα «χειλή» στεγανοποίησης να περικλείουν το άκρο μέσα και έξω.
7. Τραβήξτε το καλώδιο υποδομής μέσα από τον αγωγό καλωδίων **1** ▶ (Εικ. 112).
8. Η σύνδεση του καλωδίου KEL-DP 20/4-1 απαιτείται λόγω της στεγανότητας, ακόμη και αν δεν χρησιμοποιείται καλώδιο Ethernet.

Για την τοποθέτηση του καλωδίου Ethernet, τοποθετήστε τον αγωγό καλωδίων (KEL-DP 20/4-1) από το εξωτερικό προς το εσωτερικό

του ανοίγματος του περιβλήματος (αριστερή εσοχή στο **1** ▶ (Εικ. 112)) που έχετε προετοιμάσει για να διασφαλίσετε τις διαρροές.

9. *Προαιρετικά:* Τραβήξτε το καλώδιο Ethernet (χωρίς τον σύνδεσμο) από τον αγωγό του καλωδίου.
- Συνδέστε τον σωλήνα συρρίκνωσης στο καλώδιο Ethernet.
 - Συνδέστε το βύσμα RJ45.
Το άκρο του σωλήνα συρρίκνωσης πρέπει να είναι στο ίδιο επίπεδο με το βύσμα RJ45.
 - Αναδιπλώστε τον σωλήνα συρρίκνωσης χρησιμοποιώντας έναν ανεμιστήρα θερμού αέρα.
Εναλλακτικά, δέστε το με καλώδια για να αποφύγετε την ολίσθηση.
10. Στερεώστε το Wallbox στην πλάκα στερέωσης χρησιμοποιώντας πέντε βίδες στερέωσης **3** ▶ (Εικ. 112).
11. *Προαιρετικά:* Συνδέστε το καλώδιο Ethernet ▶ Ανατρέξτε στην ενότητα «Σύνδεση στο δίκτυο», στη σελίδα 289.
12. Στεγανοποιήστε τις βίδες στερέωσης με πλαστικά παρεμβύσματα.

Σύνδεση στο δίκτυο ηλεκτρικής ενέργειας



ΚΙΝΔΥΝΟΣ

Κίνδυνος θανάτου από ηλεκτροπληξία

Η επαφή με ηλεκτροφόρα εξαρτήματα ενέχει άμεσο κίνδυνο θανάτου λόγω ηλεκτροπληξίας.

Σε περίπτωση έκτακτης ανάγκης ή αντιμετώπισης προβλημάτων ή ηλεκτρικών εργασιών στο Wallbox, **τηρείτε τους παρακάτω κανόνες ασφαλείας.**

- ▶ Απενεργοποιήστε το Wallbox.
- ▶ Βεβαιωθείτε ότι δεν υπάρχει τάση.
- ▶ Σιγουρευτείτε ότι δεν ενεργοποιείται εκ νέου.
- ▶ Γείωση και βραχυκύκλωμα του Wallbox.
- ▶ Καλύψτε τα παρακείμενα εξαρτήματα υπό τάση και ασφαλίστε την επικίνδυνη περιοχή.



ΚΙΝΔΥΝΟΣ

Κίνδυνος θανάτου λόγω εσφαλμένης σύνδεσης

Αν η ηλεκτρική γραμμή τροφοδοσίας δεν είναι σωστά συνδεδεμένη, υπάρχει άμεσος κίνδυνος θανάτου από ηλεκτροπληξία.

- ▶ Παρατηρήστε το διάγραμμα σύνδεσης.
- ▶ Διορθώστε τα καλώδια με χρώμα.
- ▶ Τηρείτε τους τοπικούς κανονισμούς.
- ▶ Ισχύουν πρόσθετες απαιτήσεις εγκατάστασης για την αγορά του Ηνωμένου Βασιλείου, εάν το Wallbox τροφοδοτείται από δίκτυο TN-C-S. Η εγκατάσταση μπορεί να απαιτεί μια πρόσθετη εξωτερική συσκευή που πληροί και μπορεί να εγγυηθεί την ανίχνευση βλαβών PEN και την απομόνωση βλαβών σύμφωνα με το πρότυπο BS7671. Σε αυτές τις περιπτώσεις, βεβαιωθείτε ότι πληρούνται αυτές οι απαιτήσεις.

Πληροφορίες

Το Wallbox μπορεί να συνδεθεί σε **μονοφασικό** ή **τριφασικό**, βλ. Ρύθμιση της παροχής ρεύματος δικτύου.

Κατά τη σύνδεση του καλωδίου υποδομής, ανατρέξτε στο διάγραμμα σύνδεσης ▷ (Εικ. 113), ▷ (Εικ. 114).

Σύνδεση καλωδίου υποδομής (τριφασικό)



Εικ. 113: Ακροδέκτες (τριφασικοί)

1. Αφαιρέστε τους αγωγούς των καλωδίων σε μήκος 12 χλστ.
2. Ταυρίξτε το σωστό χρώμα και τοποθετήστε το στους ακροδέκτες από αριστερά προς τα δεξιά με την ακόλουθη σειρά:
 - 1 L1
 - 2 L2
 - 3 L3

4 N (μπλε)

5 PE (πράσινο/κίτρινο)

3. Βιδώστε τους βιδωτούς ακροδέκτες στο μπροστινό μέρος με ροπή 1,65 Nm +/-8 %.

Σύνδεση καλωδίου υποδομής (μονοφασικό)



Εικ. 114: Ακροδέκτες (μονοφασικοί)

1. Αφαιρέστε τους αγωγούς των καλωδίων σε μήκος 12 χλστ.
2. Τοποθετήστε το στους ακροδέκτες από αριστερά προς τα δεξιά με την ακόλουθη σειρά:

Δίκτυο TT/TN:

1 L1

2 N (μπλε)

3 PE (πράσινο/κίτρινο)

Δίκτυο IT:

1 L1 (μαύρο) στον ακροδέκτη 3 (καφέ)

2 N (μπλε) στον ακροδέκτη 2 (μπλε)

3 PE (πράσινο/κίτρινο) στον ακροδέκτη 1 (πράσινο/κίτρινο)

3. Βιδώστε τους βιδωτούς ακροδέκτες στο μπροστινό μέρος με ροπή 1,65 Nm +/-8 %.

Παροχή ρεύματος

Ενεργοποίηση/απενεργοποίηση επιτήρησης γείωσης



ΚΙΝΔΥΝΟΣ

Κίνδυνος θανάτου από ηλεκτροπληξία

Η χρήση του Wallbox χωρίς ενεργή παρακολούθηση γείωσης μπορεί να προκαλέσει ηλεκτροπληξία, βραχυκύκλωμα, πυρκαγιά, έκρηξη ή εγκαύματα.

Απενεργοποιείτε την επιτήρηση γείωσης μόνο σε μη γειωμένα συστήματα παροχής ρεύματος.

Ρύθμιση της διαμόρφωσης δικτύου



ΠΡΟΕΙΔΟΠΟΙΗΣΗ

Εκτελείτε τη ρύθμιση διαμόρφωσης δικτύου μόνο όταν το Wallbox είναι απενεργοποιημένο.



Εικ. 115: Διακόπτης DIP

Ρύθμιση του διακόπτη DIP

- ▶ Χρησιμοποιήστε λαβίδα για να δώσετε κλίση στον διακόπτη DIP προς τα αριστερά ή προς τα δεξιά.

DIP1 (κάτω)	DIP2 (πάνω)	Ρυθμίσεις
δεξιά (OFF)	δεξιά (OFF)	Τριφασικό, ενεργοποιημένη επιτήρηση γείωσης
αριστερά (ON)	δεξιά (OFF)	Τριφασικό, απενεργοποιημένη επιτήρηση γείωσης
δεξιά (OFF)	αριστερά (ON)	Μονοφασικό, ενεργοποιημένη επιτήρηση γείωσης
αριστερά (ON)	αριστερά (ON)	Μονοφασικό, η παρακολούθηση γείωσης είναι απενεργοποιημένη

Ρύθμιση ρεύματος φόρτισης

⚠ ΠΡΟΕΙΔΟΠΟΙΗΣΗ

Εκτελείτε τη ρύθμιση ρεύματος φόρτισης μόνο όταν το Wallbox είναι απενεργοποιημένο.



Εικ. 116: Περιστροφικός διακόπτης

- ▶ Ρυθμίστε το ρεύμα φόρτισης του κουτιού τοίχου σύμφωνα με την προστασία γραμμής στην πλευρά του κτιρίου και την ονομαστική ένταση του Wallbox στον περιστροφικό διακόπτη, χρησιμοποιώντας ένα καταβίδι 0,3 x 2 χλστ.
▷ (Εικ. 116)

Position	Τιμή
F	32 A
E	30 A
D	25 A
C	20 A
B	16 A
A	15 A
9	13 A
8	10 A
7	8 A
6	6 A

Position	Τιμή
2 και 3	Κάντε επαναφορά του Wallbox στις εργοστασιακές ρυθμίσεις Για να μπορέσετε να φορτίσετε, ρυθμίστε το διακόπτη στο νέο καθορισμένο μέγιστο ρεύμα φόρτισης
Όλες οι άλλες θέσεις	Δεσμευμένο για μελλοντικές εφαρμογές

Σύνδεση στο δίκτυο

Σύνδεση καλωδίου Ethernet (προαιρετικό)

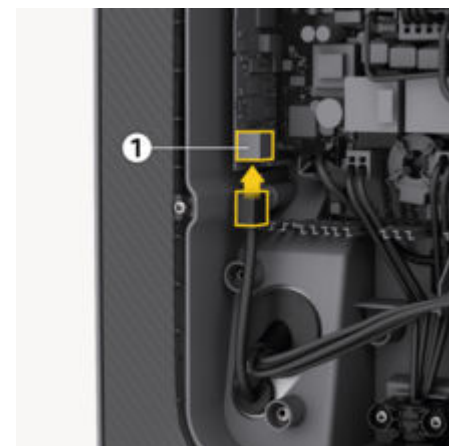

1. Τοποθετήστε το βύσμα στο καλώδιο Ethernet.
2. Συνδέστε στη θύρα από κάτω.

⚠ ΠΡΟΣΟΧΗ

Ζημιά στο Wallbox

Η στεγανότητα είναι εγγυημένη μόνο εάν το βύσμα είναι μαζεμένο στο Wallbox.

Ολοκλήρωση συναρμολόγησης**Εγκατάσταση καπό**

1. Αναρτήστε το καπάκι με το ενσωματωμένο αφρώδες κάλυμμα στεγανοποίησης και πιέστε σταθερά.
2. Τοποθετήστε βίδα 5x20 T25 στην κάτω άκρη του καλύμματος και σφίξτε την.

Ασφαλίστε το πλαίσιο σχεδίου

Εικ. 117: Ασφάλιση πλαισίου σχεδίου

1. Σπρώξτε το πλαίσιο σχεδίου μέσα στον οδηγό.
2. Στερεώστε αριστερά και δεξιά με μία βίδα 5x20 T25 σε κάθε πλευρά.

Εφαρμογή σφραγίδας χρήστη

Ισχύει για: Porsche Wallbox Νόμος περί βαθμονόμησης
Σφραγίστε μία από τις βίδες στο καπάκι χρησιμοποιώντας τη σφραγίδα χρήστη που παρέχεται.

ⓘ Πληροφορίες

Οι στρογγυλές και οι ορθογώνιες σφραγίδες του κατασκευαστή καθώς και η σφραγίδα του χρήστη, δεν πρέπει να παραβιάζονται. Διαφορετικά, λήγει η συμμόρφωση με τον Νόμο περί βαθμονόμησης.

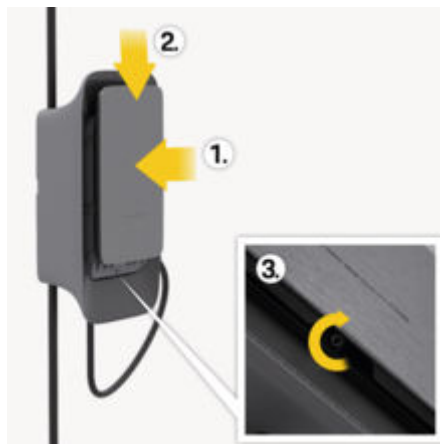
Τοποθέτηση πρόσοψης σχεδίου

Εικ. 118: Ασφάλιση μπροστινής όψης

1. Σπρώξτε τη μπροστινή όψη μέσα στα πλευρικά κινγκλιδώματα.
2. Ασφαλίστε τη στον οδηγό πιέζοντας ελαφρώς προς τα κάτω.
3. Ασφαλίστε τη στην κάτω άκρη με μια βίδα.

Εκκίνηση

⚠ ΚΙΝΔΥΝΟΣ

Κίνδυνος τραυματισμού από τον αισθητήρα RFID για άτομα με βηματοδότη ή απινιδωτή

Αν φοράτε βηματοδότη, διατηρήστε απόσταση τουλάχιστον 60 εκατ. από τον αισθητήρα RFID που βρίσκεται στη μπροστινή όψη.

Αν φοράτε βηματοδότη, διατηρήστε απόσταση τουλάχιστον 40 εκατ. από τον αισθητήρα RFID που βρίσκεται στη μπροστινή όψη.

Κατά την αρχική θέση σε λειτουργία και στα καθορισμένα διαστήματα σέρβις, πρέπει να πραγματοποιείται δοκιμή σύμφωνα με το DIN VDE 0100 ή τους ισχύοντες εθνικούς κανονισμούς.

i Πληροφορίες

Λόγω της παραγωγής, η ένδειξη του μετρητή του ενσωματωμένου μετρητή ρεύματος δεν είναι 0 kWh.

Εκτέλεση διαμόρφωσης σέρβις

⚠ ΠΡΟΣΟΧΗ

Ελαττωματικό Wallbox

Ένα Wallbox με ενεργό ελάττωμα δεν είναι πλήρως λειτουργικό. Όταν η λυχνία LED  για την κατάσταση λειτουργίας είναι κόκκινη, υπάρχει ενεργή βλάβη.

i Πληροφορίες

Η διαμόρφωση της υπηρεσίας θα πρέπει να πραγματοποιείται χωρίς σύνδεση με το όχημα.



Το Wallbox ενεργοποιείται μόλις ενεργοποιηθεί το ρεύμα.









- ▶ Ενεργοποίηση του Wallbox
- ➔ Οι λυχνίες LED ανάβουν μία κάθε φορά.





Εικ. 119: Πρόσοψη σχεδίου κονσόλας διακοπών

- 1 Ενδεικτική λυχνία παρασκηνίου
- 2 Ενδεικτική λυχνία εξουσιοδότησης
- 3 Αισθητήρας φωτεινότητας
- 4 Ενεργοποίηση/απενεργοποίηση

Ένδειξη	Σημασία
 Λευκό	Το Wallbox είναι ενεργοποιημένο και σε ετοιμότητα λειτουργίας
 Λευκό χρώμα που αναβοσβήνει	Δημιουργία σύνδεσης
	Η φόρτιση ολοκληρώθηκε

Ένδειξη	Σημασία
Πράσινο	
 Πράσινο χρώμα που αναβοσβήνει	Φόρτιση οχήματος
 Μπλέ χρώμα που αναβοσβήνει	Παύση φόρτισης (ISO)
 Πορτοκαλί	Απαιτείται επανεκκίνηση του Wallbox
 Πορτοκαλί χρώμα που αναβοσβήνει	Το Wallbox εκκινείται
 Κόκκινο	Σφ. φόρτισης
 Λευκό	Απαιτείται έλεγχος ταυτότητας
 Πράσινο (2 - 4 δευτ.)	Επιτυχής έλεγχος ταυτότητας
 Κόκκινο χρώμα που αναβοσβήνει (2 - 4 δευτ.)	Αποτυχία ελέγχου ταυτότητας
 Κόκκινο	Σφάλμα μονάδας

Ένδειξη	Σημασία
 Λευκό	Δεν είναι δυνατή η σύνδεση σε παρασκήνιο
 Μπλέ χρώμα που αναβοσβήνει	Το Wallbox επαναφέρεται στις εργοστασιακές ρυθμίσεις

Διαμόρφωση

Διαμόρφωση σέρβις

Υπάρχουν οι παρακάτω τρόποι σύνδεσης στο Wallbox για την εκτέλεση της διαμόρφωσης σέρβις:

- Μέσω WiFi
- Μέσω Ethernet

Διαμόρφωση μέσω WiFi με χρήση διαδικτυακής εφαρμογής

Σύνδεση μέσω WiFi hotspot

- ✓ Το κιβώτιο AC Wallbox είναι εγκατεστημένο και σε ετοιμότητα λειτουργίας
 - ✓ Διαθέσιμο δίκτυο LTE
 - ✓ Η επιστολή με τα δεδομένα πρόσβασης είναι έτοιμη
1. Εμφάνιση διαθέσιμων συσκευών WiFi στην τελετική κινητή συσκευή (π.χ. φορητός υπολογιστής ή tablet).
 2. Επιλέξτε το Wallbox με το όνομα hotspot (SSID) από την επιστολή με τα δεδομένα πρόσβασης από τη λίστα των διαθέσιμων συσκευών WiFi.
 3. Συνδεθείτε στο Wallbox.
 4. Εισαγάγετε τον κωδικό πρόσβασης hotspot του Wallbox από την επιστολή με τα δεδομένα πρόσβασης.
 5. Μετά την επιτυχή σύνδεση, ανοίξτε το πρόγραμμα περιήγησης.
 6. Εισαγάγετε τη διεύθυνση URL του τοπικού Wallbox από την επιστολή με τα δεδομένα πρόσβασης στη γραμμή διευθύνσεων του προγράμματος περιήγησης.
 - ➔ Η αρχική σελίδα του Web App εμφανίζεται με την επιλογή σύνδεσης.

Αν δεν ήταν δυνατή η σύνδεση, ελέγξτε τα παρακάτω βήματα:

1. Φέρτε τον φορητό υπολογιστή ή το tablet πιο κοντά στο Wallbox.
2. Ελέγξτε τη μονάδα WiFi του φορητού υπολογιστή ή του tablet σας, καθώς και τη σύνδεση στο δίκτυο ή στο ίντερνετ.
3. Ελέγξτε τις ρυθμίσεις ασφαλείας του φορητού υπολογιστή ή tablet (όπως τείχος προστασίας, ρυθμίσεις δικτύου).

Αν σας ζητηθεί, επιβεβαιώστε το Wallbox ως αξιόπιστη συσκευή.

4. Δώστε προσοχή στην ακριβή ορθογραφία (κεφαλαία και πεζά) των δεδομένων πρόσβασης (κωδικός πρόσβασης και όνομα κεντρικού υπολογιστή).

Σύνδεση μέσω Ethernet

- ✓ Εγκαταστάθηκε καλώδιο Ethernet

1. Συνδέστε το Wallbox στο δίκτυο χρησιμοποιώντας κατάλληλο καλώδιο Ethernet.
Αν χρειάζεται, ελέγξτε τη διαμόρφωση δικτύου, αν ο διακόπτης που χρησιμοποιείται απαιτεί αυτόν για νέους συμμετέχοντες στο δίκτυο.
2. Εισαγάγετε τη διεύθυνση URL του τοπικού Wallbox από την επιστολή με τα δεδομένα πρόσβασης στη γραμμή διευθύνσεων του προγράμματος περιήγησης.
 - ➔ Η αρχική σελίδα της εφαρμογής ιστού εμφανίζεται με την επιλογή σύνδεσης.
3. Συνδεθείτε στην εφαρμογή ιστού ως χρήστης υπηρεσίας.

4. Στην πλοήγηση **Συνδέσεις** επιλέξτε **Ethernet**.
 - ➔ Εμφανίζονται η προβολή **Ethernet** και η αντίστοιχη διεύθυνση MAC.

i Πληροφορίες

Η αυτόματη αντιστοίχιση διεύθυνσης είναι ενεργοποιημένη από προεπιλογή. Η επιλογή **Αυτόματη αντιστοίχιση διεύθυνσης (DHCP)** πρέπει να απενεργοποιηθεί για χειροκίνητη καταχώριση.

Σύνδεση ως WiFi πελάτη

i Πληροφορίες

Το WiFi hotspot μπορεί επίσης να παραμείνει ενεργό στη λειτουργία πελάτη.

Το Wallbox διαθέτει ήδη εσωτερικό τείχος προστασίας και μηχανισμούς ασφαλείας για επικοινωνία δικτύου βάσει IP.

- Εγκαταστήστε το Wallbox μόνο σε ιδιωτικά δίκτυα και χρησιμοποιήστε επίσης ένα τείχος προστασίας εκεί.
- Η λειτουργία στο WiFi με μη κρυπτογραφημένα ή μη συμβατά πρωτόκολλα, όπως το WEP, δεν είναι δυνατή.

- ✓ Συνδεθείτε ως Χρήστης υπηρεσίας στην εφαρμογή ιστού

1. Στην πλοήγηση **Συνδέσεις** επιλέξτε **WiFi**.
 - ➔ Εμφανίζεται η **Σύνδεση WiFi** σε όλα τα διαθέσιμα δίκτυα WiFi.
2. Επιλέξτε το επιθυμητό δίκτυο και εισαγάγετε το κατάλληλο κλειδί δικτύου.
3. Επιλέξτε **Σύνδεση WiFi**

Αν το επιθυμητό δίκτυο δεν εμφανίζεται στη λίστα των διαθέσιμων δικτύων, μπορεί επίσης να συνδεθεί χρησιμοποιώντας την επιλογή **Χειροκίνητη σύνδεση στο δίκτυο** εισάγοντας χειροκίνητα το SSID και το κλειδί δικτύου.

WiFi hotspot

Το Wallbox προσφέρει WiFi hotspot.

Πληροφορίες

Αποδεσμεύονται μόνο τα κανάλια WiFi που επιτρέπονται σύμφωνα με το αναγνωριστικό χώρας.

- ✓ Συνδεθείτε ως Χρήστης υπηρεσίας στην εφαρμογή ιστού
- 1. Στην πλοήγηση **Συνδέσεις** επιλέξτε **Hotspot**.
 - ➔ Εμφανίζεται η προβολή **hotspot**.
- 2. Ενεργοποιήστε την επιλογή **Hotspot**, αν χρειάζεται.
- 3. Εισαγάγετε το **SSID** και το **κλειδί δικτύου (κωδικός πρόσβασης)**.
- 4. Επιλέξτε **Αποθήκευση**.

Προσαρμογή διαμόρφωσης

Προβολή ρυθμίσεων συστήματος

- ✓ Συνδεθείτε ως Χρήστης υπηρεσίας στην εφαρμογή ιστού.
- ▶ Επιλέξτε **Πληροφορίες συστήματος** από την πλοήγηση.
 - ➔ Όλες οι ρυθμίσεις συστήματος εμφανίζονται στην περιοχή **Πληροφορίες συσκευής** και **Πληροφορίες δικτύου**.

Αλλαγή κωδικού πρόσβασης

- ✓ Συνδεθείτε ως Χρήστης υπηρεσίας στην εφαρμογή ιστού.
- ▶ Επιλέξτε **Ρυθμίσεις Wallbox** ▶ **Κωδικός πρόσβασης** στην Πλοήγηση.
 - ➔ Στην προβολή **Αλλαγή κωδικού πρόσβασης**, μπορείτε να αντιστοιχίσετε έναν νέο κωδικό πρόσβασης εισάγοντας τον προηγούμενο κωδικό πρόσβασης.

Επιλέξτε γλώσσα

- ✓ Συνδεθείτε ως Χρήστης υπηρεσίας στην εφαρμογή ιστού.
- ▶ Επιλέξτε **Ρυθμίσεις Wallbox** ▶ **Γλώσσα** στην Πλοήγηση.
 - ➔ Στην προβολή **Ρυθμίσεις γλώσσας**, μπορείτε να ορίσετε τη γλώσσα της εφαρμογής ιστού.

Επιλέξτε ημερομηνία και ώρα

- ✓ Συνδεθείτε ως Χρήστης υπηρεσίας στην εφαρμογή ιστού.
- ▶ Επιλέξτε **Ρυθμίσεις Wallbox** ▶ **Ημερομηνία και Ώρα** στην Πλοήγηση.
 - ➔ Η ζώνη ώρας και η μορφή ημερομηνίας μπορούν να ρυθμιστούν στην προβολή **Ημερομηνία και Ώρα**.

Ρύθμιση μονάδων

- ✓ Συνδεθείτε ως Χρήστης υπηρεσίας στην εφαρμογή ιστού.
- ▶ Επιλέξτε **Ρυθμίσεις Wallbox** ▶ **Μονάδες** στην Πλοήγηση.
 - ➔ Η προβολή **Μονάδες** σας επιτρέπει να ορίσετε τις μονάδες που εμφανίζονται στην εφαρμογή ιστού.

Ρύθμιση φωτεινότητας LED

- ✓ Συνδεθείτε ως Χρήστης υπηρεσίας στην εφαρμογή ιστού.
- ▶ Επιλέξτε **Ρυθμίσεις Wallbox** ▶ **Φωτεινότητα LED** στην Πλοήγηση.
 - ➔ Στην προβολή **Φωτεινότητα**, η φωτεινότητα των ενδείξεων LED στην πρόσοψη σχεδίου μπορεί να προσαρμοστεί με το ρυθμιστικό.

Απενεργοποίηση και αποσυναρμολόγηση

⚠️ ΠΡΟΕΙΔΟΠΟΙΗΣΗ

Κίνδυνος θανάτου λόγω ελαττωματικής αποσυναρμολόγησης

Τα σφάλματα κατά την αποσυναρμολόγηση μπορεί να οδηγήσουν σε καταστάσεις απειλητικές για τη ζωή ή να προκαλέσουν σημαντικές ζημιές σε περιουσιακά στοιχεία.

Τηρείτε όλες τις οδηγίες αποσυναρμολόγησης.

Αφαίρεση του Wallbox

Πριν το Wallbox τεθεί εκτός λειτουργίας, πρέπει να διασφαλιστεί ότι όλα τα προσωπικά δεδομένα και πιστοποιητικά έχουν διαγραφεί.

► Για το σκοπό αυτό, ανατρέξτε στην ενότητα Απενεργοποίηση (διαγράψτε το Wallbox μέσω του My Porsche App) στο εγχειρίδιο λειτουργίας.

ΕΙΔΟΠΟΙΗΣΗ

Η επαναφορά στις εργοστασιακές ρυθμίσεις μέσω του περιστροφικού διακόπτη πρέπει να πραγματοποιείται μόνο από εξειδικευμένο προσωπικό.

Εργοστασιακές ρυθμίσεις μέσω του περιστροφικού διακόπτη

1. Χαλαρώστε τη βίδα στην κάτω άκρη της μπροστινής όψης **3** ► (Εικ. 118).
2. Σπρώξτε την μπροστινή όψη προς τα πάνω έξω από τις ράγες οδήγησης.
3. Χαλαρώστε τις βίδες στην αριστερή και τη δεξιά άκρη του πλαισίου σχεδίασης **2** ► (Εικ. 117).
4. Τραβήξτε το πλαίσιο σχεδίασης προς τα εμπρός έξω από τον οδηγό.

5. Χαλαρώστε τη βίδα στην κάτω άκρη του καλύμματος του πλαισίου και ανοίξτε το κάλυμμα.
6. Σημειώστε τη ρύθμιση του περιστροφικού διακόπτη.
7. Ρυθμίστε τον περιστροφικό διακόπτη στη θέση **2** ή **3** ► Ανατρέξτε στην ενότητα «Ρύθμιση ρεύματος φόρτισης», στη σελίδα 289.
8. Επαναποθετήστε το κάλυμμα.
9. Αποκαταστήστε ξανά την τάση τροφοδοσίας.
 - ➔ Μετά την ενεργοποίηση του Wallbox, το Wallbox πραγματοποιεί αυτόματα επαναφορά στις εργοστασιακές ρυθμίσεις.

Η επιτυχής επαναφορά υποδεικνύεται με μπλε παλμό και των τριών λυχνιών LED.
10. Απενεργοποιήστε ξανά το Wallbox.
11. Αφαιρέστε ξανά το κάλυμμα.
12. Ρυθμίστε τον περιστροφικό διακόπτη στην προηγούμενης σημειωμένη θέση.
13. Τοποθετήστε το κάλυμμα, το πλαίσιο σχεδίασης και τη μπροστινή όψη. ► Ανατρέξτε στην ενότητα «Ολοκλήρωση συναρμολόγησης», στη σελίδα 290.
14. Αποκαταστήστε την τάση τροφοδοσίας από την αρχή.
15. Μόλις το Wallbox είναι και πάλι έτοιμο για λειτουργία, συνδέστε το στην εφαρμογή ιστού μέσω Ethernet ή WiFi.

Εργοστασιακές ρυθμίσεις μέσω της εφαρμογής ιστού

- ✓ Συνδεθείτε ως Χρήστης υπηρεσίας στην εφαρμογή ιστού.
1. Επιλέξτε **Ρυθμίσεις Wallbox** ► **Εργοστασιακές ρυθμίσεις** στην Πλοήγηση.
 2. Επιλέξτε **Επαναφορά εργοστασιακών ρυθμίσεων**.

Αποσυναρμολόγηση του Wallbox

⚠️ ΚΙΝΔΥΝΟΣ

Κίνδυνος θανάτου από ηλεκτροπληξία

Η επαφή με ηλεκτροφόρα εξαρτήματα ενέχει άμεσο κίνδυνο θανάτου λόγω ηλεκτροπληξίας.

Σε περίπτωση έκτακτης ανάγκης ή αντιμετώπισης προβλημάτων ή ηλεκτρικών εργασιών στο Wallbox, τηρείτε τους παρακάτω κανόνες ασφαλείας:

- Απενεργοποιήστε το Wallbox.
- Βεβαιωθείτε ότι δεν υπάρχει τάση.
- Σιγουρευτείτε ότι δεν ενεργοποιείται εκ νέου.
- Γείωση και βραχυκύκλωμα του Wallbox.
- Καλύψτε τα παρακείμενα εξαρτήματα υπό τάση και ασφαλίστε την επικίνδυνη περιοχή.

1. Εκτελέστε και τους πέντε κανόνες ασφαλείας που αναφέρονται στην προειδοποίηση, για να καθορίσετε μια κατάσταση χωρίς τάση.
2. Αφαιρέστε την πρόσοψη σχεδίου, το πλαίσιο σχεδίου και ανοίξτε το καπάκι.
3. Αφαιρέστε σωστά τις γραμμές τροφοδοσίας χωρίς υπολείμματα.
4. Αφαιρέστε το Wallbox από τις βίδες στερέωσης.
5. Αποθηκεύστε ή απορριψίτε το Wallbox.

ΕΙΔΟΠΟΙΗΣΗ

Για πληροφορίες σχετικά με την απόρριψη, ανατρέξτε στο εγχειρίδιο χρήσης.

Τεχνικά χαρακτηριστικά

Στοιχεία παροχής ρεύματος

	Porsche Wallbox PWB22E212	Porsche Wallbox PWB22E213	Porsche Wallbox Νόμος περί βαθμονό- μησης PWB221E223
Ισχύς	22 kW	22 kW	22 kW
Ονομαστική ένταση	32 A	32 A	32 A
Τάση ηλεκτρικού δικτύου	220-240/380-415 V	220-240/380-415 V	230/400 V
Συχνότητα ηλεκτρικού δικτύου	50/60 Hz	50/60 Hz	50/60 Hz
Λειτουργία ισχύος φόρτισης 3	22 kW	22 kW	22 kW
Λειτουργία ρεύματος φόρτισης 3	3 x 32 A	3 x 32 A	3 x 32 A
Σύνδεση κεντρικής παροχής	3P , N, PE	3P , N, PE	3P , N, PE
Κατηγορία αυξημένης τάσης (IEC 60664)	III	III	III
Ενσωματωμένη διάταξη ρεύματος διαρροής	ΙΔΝ 6 mA DC	ΙΔΝ 6 mA DC	ΙΔΝ 6 mA DC
Ρευματολήπτης του οχήματος	Typ2	Typ2	Typ2
Ονομαστική ένταση κραδασμών Uimp.	4 kV	4 kV	4 kV
Εκτιμώμενη ένταση μόνωσης	500 V	500 V	500 V
Ονομαστική ένταση του συνδυασμού διακοπών	32 A	32 A	32 A
Εκτιμώμενο ρεύμα βραχυκυκλώματος Icc	3 kA	3 kA	3 kA

	Porsche Wallbox PWB22E212	Porsche Wallbox PWB22E213	Porsche Wallbox Νόμος περί βαθμονό- μησης PWB221E223
Εκτιμώμενος συντελεστής φορτίου RDF	1	1	1
Τύπος δικτύου	ΤΤ/ΤΝ τριφασικό και μονοφασικό ΙΤ	ΤΤ/ΤΝ τριφασικό και μονοφασικό ΙΤ	ΤΤ/ΤΝ τριφασικό και μονοφασικό ΙΤ
Βαθμός προστασίας	I	I	I
Ταξινόμηση EMC	A/B	A/B	A/B

Στοιχεία μηχανολογικού εξοπλισμού

	Porsche Wallbox PWB22E212	Porsche Wallbox PWB22E213	Porsche Wallbox Νόμος περί βαθμονό- μησης PWB221E223
Διαστάσεις (Υ x Π x Β) (χωρίς καλώδιο)	591,72 χλστ. x 369,61 χλστ. x 146,00 χλστ.	591,72 χλστ. x 369,61 χλστ. x 146,00 χλστ.	591,72 χλστ. x 369,61 χλστ. x 146,00 χλστ.
Βάρος (χωρίς καλώδιο)	6,5 χλγρ.	6,5 χλγρ.	6,5 χλγρ.
Βάρος (με καλώδιο)	9,8 χλγρ.	-	-
Μήκος καλωδίου οχήματος	7 μ.	-	-

Επιλογές σύνδεσης

	Porsche Wallbox PWB22E212	Porsche Wallbox PWB22E213	Porsche Wallbox Νόμος περί βαθμονόμησης PWB221E223
Γραμμή τροφοδοσίας, ονομαστική διατομή	5 x 6 τετρ.χλστ. /10 τετρ.χλστ.		
Γραμμή τροφοδοσίας, περιοχή σύσφιξης	Άκαμπτο: 0,5 τετρ.χλστ. - 16 τετρ.χλστ.		
Ροπή σύσφιξης	1,5 Nm - 1,8 Nm		
Ethernet RJ45	Κατ. 5/6/7		

Συνθήκες περιβάλλοντος και αποθήκευσης

	Porsche Wallbox PWB22E212	Porsche Wallbox PWB22E213	Porsche Wallbox Νόμος περί βαθμονόμησης PWB221E223
Βαθμός προστασίας	IP55	IP55	IP55
Αντοχή σε πρόσκρουση	IK10	IK10	IK10
Βαθμός μόλυνσης	3	3	3
Τοποθέτηση	Σε εξωτερικό χώρο (προστατευμένο από τις καιρικές συνθήκες) ή σε εσωτερικό χώρο	Σε εξωτερικό χώρο (προστατευμένο από τις καιρικές συνθήκες) ή σε εσωτερικό χώρο	Σε εξωτερικό χώρο (προστατευμένο από τις καιρικές συνθήκες) ή σε εσωτερικό χώρο
Σταθερά / κινητά	Σταθερά	Σταθερά	Σταθερά
Χρήση (κατά το πρότυπο DIN EN 61439-7)	AEVCS	AEVCS	AEVCS

	Porsche Wallbox PWB22E212	Porsche Wallbox PWB22E213	Porsche Wallbox Νόμος περί βαθμονό- μησης PWB221E223
Εξωτερική σχεδίαση	Επιτοίχια τοποθέτηση	Επιτοίχια τοποθέτηση	Επιτοίχια τοποθέτηση
Θερμοκρασία περιβάλλοντος	-25 °C έως +45 °C	-25 °C έως +45 °C	-25 °C έως +45 °C
Θερμοκρασία αποθήκευσης	-40 °C έως +80 °C	-40 °C έως +80 °C	-40 °C έως +80 °C
Υγρασία κατά τη λειτουργία	5 % – 85 % χωρίς συμπύκνωση	5 % – 85 % χωρίς συμπύκνωση	5 % – 85 % χωρίς συμπύκνωση
Μέγιστο ύψος ένθετου	2.000 μ. πάνω από την επιφάνεια της θάλασσας	2.000 μ. πάνω από την επιφάνεια της θάλασσας	2.000 μ. πάνω από την επιφάνεια της θάλασσας

Πινάκίδα στοιχείων

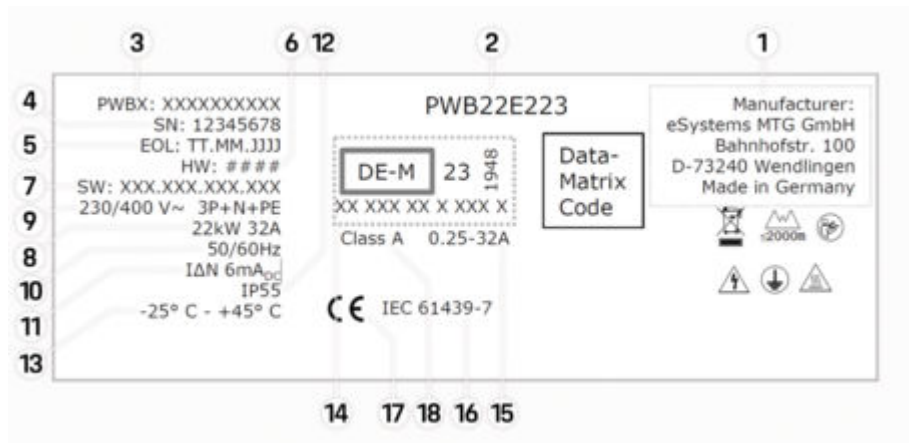

Εικ. 120: Πινάκίδα στοιχείων (παράδειγμα)

- 1 Κατασκευαστής
- 2 Όνομα μοντέλου

- 3** Αριθμός εξαρτήματος
 - 4** Σειριακός αριθμός
 - 5** Ημερομηνία κατασκευής
 - 6** Κατάσταση υλικού
 - 7** Έκδοση λογισμικού
 - 8** ονομαστική ισχύς και ονομαστικό ρεύμα
 - 9** ονομαστική τάση ηλεκτρικού δικτύου
 - 10** ονομαστική συχνότητα ηλεκτρικού δικτύου
 - 11** Ενσωματωμένη διάταξη ρεύματος διαρροής
 - 12** Προστασία από ξένα σώματα (βαθμός προστασίας IP)
 - 13** ονομαστική θερμοκρασία περιβάλλοντος
 - 14** Πληροφορίες σύμφωνα με την πιστοποίηση βάσει του νόμου περί βαθμονόμησης
 - 15** Ονομαστικό ρεύμα του μετρητή ρεύματος
 - 16** Πληροφορίες σύμφωνα με την Οδηγία της ΕΕ 2014/35/ΕΕ
 - 17** Πληροφορίες σύμφωνα με την Οδηγία της ΕΕ 2014/53/ΕΕ
 - 18** Βαθμονόμηση Κατηγορία ακρίβειας
-

Πληροφορίες παραγωγής

Ημερομηνία κατασκευής

Μπορείτε να βρείτε την ημερομηνία κατασκευής του Wallbox στην πινακίδα στοιχείων, μετά τη συντομογραφία «EOL».

Εμφανίζεται με την εξής μορφή: Ημέρα παραγωγής.Μήνας παραγωγής.Έτος παραγωγής

Κατασκευαστής του Wallbox

eSystems MTG GmbH
Bahnhofstraße 100
73240 Wendlingen
Γερμανία

Έλεγχος παροχής ρεύματος

Σε περίπτωση ερωτήσεων σχετικά με τακτικές δοκιμές της παροχής ρεύματος της υποδομής φόρτισης (π.χ. VDE 0702), ανατρέξτε στη διεύθυνση
 ► <https://www.porsche.com/international/accessoriesandservice/porscheservice/vehicleinformation/documents/>
 ή επικοινωνήστε με έναν συνεργάτη της Porsche.

Δήλωση συμμόρφωσης

Το Wallbox διαθέτει σύστημα ραδιομετάδοσης. Οι κατασκευαστές αυτού του συστήματος ραδιομετάδοσης δηλώνουν ότι πληροί τις προδιαγραφές χρήσης, σύμφωνα με την Οδηγία 2014/53/EE.

Το πλήρες κείμενο της δήλωσης συμμόρφωσης EE διατίθεται στην ακόλουθη διαδικτυακή διεύθυνση:
 ► <http://www.porsche.com/international/accessoriesandservice/porscheservice/vehicleinformation/documents>

Open Source Software Notice

Μπορείτε να έχετε πρόσβαση στις λεπτομέρειες του Open Source Software Notice στην εφαρμογή ιστού.

- ✓ Συνδέθηκε στην εφαρμογή ιστού.
- 1. Επιλέξτε **Πληροφορίες συστήματος** στην Πλοήγηση.
- 2. Επιλέξτε **Πνευματική ιδιοκτησία**.

Ευρετήριο

Α

Αλλαγή κωδικού πρόσβασης.....	295
Απαιτούμενο εργαλείο.....	283
Αποσυναρμολόγηση του Wallbox.....	296
Αριθμός είδους του φορτιστή.....	298
Αρχική θέση σε λειτουργία	
Διαμόρφωση υπηρεσιών.....	291
Ασφαλίστε τη διακοσμητική σχάρα.....	290
Ασφαλίστε το πλαίσιο σχεδίου.....	290
Αφαίρεση Wallbox	
Εργαστασιακές ρυθμίσεις.....	296

Δ

Δεδομένα πρόσβασης	
Σειριακός αριθμός.....	283
Web App.....	283
Δήλωση συμμόρφωσης.....	303
Διαμόρφωση σέρβις.....	293
Διαμόρφωση υπηρεσίας	
Προβολή.....	291
Διαμόρφωση υπηρεσιών	
Διαδικτυακή εφαρμογή μέσω καλωδίου	
Ethernet.....	293
Διαδικτυακή εφαρμογή μέσω WiFi.....	293
Δομή ειδοποιήσεων.....	278

Ε

Ενεργοποίηση/απενεργοποίηση επιτήρησης	
γείωσης.....	288
Επιλέξτε γλώσσα.....	295
Εργαλεία.....	283

Η

Ηλεκτρική σύνδεση	
Απαιτήσεις.....	285
Προϋποθέσεις.....	285
Ημερομηνία κατασκευής.....	303

Κ

Κάλυμμα περιβλήματος	
Σφραγίδα.....	290
Κατασκευαστής.....	303

Π

Παραδοτέος εξοπλισμός.....	282
Πινακίδα στοιχείων.....	301
Πιστοποίηση προσωπικού	
Για ηλεκτρολόγους.....	282
Πληροφορίες παραγωγής.....	303
Προβολή ρυθμίσεων συστήματος.....	295

Ρ

Ρύθμιση μέγιστου ρεύματος φόρτισης.....	289
Ρύθμιση μονάδων.....	295
Ρύθμιση της ημερομηνίας.....	295
Ρύθμιση του τύπου δικτύου.....	288
Ρύθμιση ώρας.....	295
Ρύθμιση LED (Φωτεινότητα).....	295

Σ

Σειριακός αριθμός.....	283, 301
Σημείο εγκατάστασης	
Απαιτήσεις.....	284
Επιλογή.....	284
Σύμβολα στο παρόν Εγχειρίδιο Κατόχου.....	278
Συναρμολόγηση	
Εκτέλεση.....	286
Σύνδεση στο δίκτυο ρεύματος	
Καλώδιο υποδομής.....	287
Συνδέστε το καλώδιο Ethernet.....	289

Τ

Τεχνικά χαρακτηριστικά	
Στοιχεία μηχανολογικού εξοπλισμού.....	298
Στοιχεία παροχής ρεύματος.....	298
Συνθήκες περιβάλλοντος και αποθήκευσης.....	298
Τοποθέτηση	
Απαιτήσεις.....	284
Προετοιμασία.....	286
Προϋποθέσεις.....	284
Τοποθέτηση πλαισίου σχεδίου.....	290

Ο

Open Source Software Notice.....	303
----------------------------------	-----

Ρ

ΡUK	
Αλλαγή κωδικού πρόσβασης.....	283
Απώλεια.....	283

W

Web App	
Αλλαγή κωδικού πρόσβασης.....	283
Απώλεια κωδικού πρόσβασης.....	283
Αρχικός κωδικός πρόσβασης.....	283
WiFi hotspot	
Σύνδεση.....	294

O tomto návodu

Návod

Před prvním použitím vozidla si přečtete informace v tomto návodu a řiďte se uvedenými pokyny. Kvůli odchylným požadavkům platným v různých zemích se údaje v jednotlivých částech tohoto návodu, které jsou označeny jako záložky, mohou lišit. Abyste měli jistotu, že čtete text obsažený na záložce platné pro vaši zemi, porovnejte číslo položky přiřazené nabíječce, které je uvedeno v kapitole „Technické údaje“, s číslem položky uvedeným na typovém štítku nabíječky.

Další návody

Informace o elektrické instalaci nabíječky Porsche naleznete v návodu k instalaci.

Aktualizace softwaru

Nabíjecí hardware Porsche lze aktualizovat prostřednictvím aktualizace softwaru. Aktualizace návodů v digitálních kanálech zajišťují, že aktuální popis vašeho zařízení je k dispozici. Po aktualizaci návodu se tištěný obsah může lišit od digitálního obsahu.

Výbava

Vzhledem k neustále probíhajícímu vývoji si společnost Porsche vyhrazuje nárok na odchylky ve výbavě a v konstrukci oproti vyobrazením a popisům v tomto návodu. Varianty výbav nejsou vždy v rozsahu sériové výbavy, případně jsou závislé na výbavách určených pro jednotlivé země. Informace o možnostech dodatečné montáže vám sdělí partner Porsche.

Vzhledem k rozdílným zákonným předpisům v jednotlivých zemích se výbava může lišit od popisu v tomto návodu. Je-li vaše zařízení opatřeno prvky výbavy, které zde nejsou popsány, můžete se s otázkami ohledně jejich správné obsluhy a péče obrátit na partnera Porsche.

Výstražné pokyny a symboly

V tomto návodu jsou použity různé druhy výstražných pokynů a symbolů.



NEBEZPEČÍ

Těžká nebo smrtelná zranění

Při nedodržení výstražných pokynů kategorie „Nebezpečí“ dojde k těžkému poranění nebo úmrtí.



VAROVÁNÍ

Možná těžká nebo smrtelná zranění

Při nedodržení výstražných pokynů kategorie „Varování“ může dojít k těžkému poranění nebo úmrtí.



VÝSTRAHA

Možná středně těžká nebo lehká zranění

Při nedodržení výstražných pokynů kategorie „Varování“ může dojít ke středně těžkým nebo lehkým zraněním.

UPOZORNĚNÍ

Možné věcné škody

Při nedodržení výstražných pokynů z kategorie „Upozornění“ může dojít k poškození dobíjecího vybavení.



Informace

Doplňkové informace jsou označeny slovem „Informace“.



Informace o životním prostředí

- ✓ Předpoklady, které musí být splněny, aby bylo možné nějakou funkci použít.
- ▶ Pokyny, podle kterých je nutné postupovat.
- 1. Pokyny skládající se z několika kroků jsou označeny pořadovým číslem.
- 2. Pokyny, kterými se musíte řídit na obrazovce.

▷ Informace o tom, kde lze nalézt další podrobnosti k danému tématu.

Zřeknutí se odpovědnosti

QR Code je registrovaná ochranná známka společnosti DENSO WAVE.

Další informace

Úplný návod naleznete rovněž na následující webové adrese:



Obr. 121: QR kód manual.porsche.com

- manual.porsche.com
- my.porsche.com

Čeština

Všeobecné bezpečnostní informace	307
Kvalifikace personálu	308
Přehled	
Rozsah dodávky.....	308
Potřebné nářadí.....	309
Požadavky a předpoklady	
Obecné požadavky.....	310
Volba místa montáže.....	310
Přístupy k vedení a elektrické napájení.....	311
Montáž	312
Připojení k elektrické síti.....	313
Napájení.....	314
Připojení k síti.....	315
Dokončení montáže.....	315
Uvedení do provozu	317
Konfigurace	319
Prizpůsobení konfigurace	321
Vyřazení z provozu a demontáž	322
Technické údaje	
Typový štítek.....	326
Údaje o výrobě.....	328
Seznam hesel	329

Všeobecné bezpečnostní informace

Informace

V závislosti na umístění podléhá připojení nabíjecích zařízení pro elektrická vozidla registraci.

- ▶ Před připojením ověřte existenci povinné registrace a rámcové legislativní podmínky pro použití

Kvalifikace personálu



VAROVÁNÍ

Riziko zranění a škod na majetku, pokud personál není kvalifikován

Mohlo by dojít k vážnému zranění a škodám na majetku.

Elektrickou instalaci smějí provádět pouze osoby s příslušnými elektrotechnickými znalostmi a zkušenostmi (elektrikáři). Tyto osoby musí složením odborné zkoušky prokázat požadované odborné znalosti pro instalaci elektrických systémů a jejich součástí. Neodborná instalace může ohrozit váš vlastní život i životy uživatelů takového elektrického systému. Neodbornou instalací riskujete vznik vážných hmotných škod, např. důsledkem požáru. V případě vzniku újmy na zdraví a hmotných škod jste osobně odpovědní v závislosti na dané právní situaci.

Požadavky na elektrikáře:

- Schopnost identifikovat rizika a vyhnout se potenciálním nebezpečím souvisejícím s elektřinou na základě vzdělání a zkušeností
- Odborná kvalifikace, která umožňuje provádění prací na elektrickém zařízení
- Schopnost výběru vhodných nástrojů, měřicích přístrojů a příp. osobních ochranných pomůcek
- schopnost vyhodnotit výsledky měření,
- Schopnost výběru elektroinstalačního materiálu za účelem zajištění podmínek pro odstavení
- Znalost stupňů krytí IP
- znalosti ohledně montáže elektroinstalačního materiálu,
- znalost typu napájecí sítě (systémů TN, IT a TT) a z toho plynoucích podmínek připojení (klasického nulování, ochranného uzemnění, nezbytných dodatečných opatření atd.).

- znalost obecných i specifických bezpečnostních předpisů, předpisů pro prevenci úrazů a protipožárních opatření,
- Znalost elektrotechnických předpisů a norem a národních předpisů

Přehled

Rozsah dodávky

Kontrola rozsahu dodávky

1. Zkontrolujte, zda vám dorazily všechny součásti a zda nejsou poškozené.
2. V případě poškozených nebo chybějících součástí kontaktujte svého partnera Porsche.

Do rozsahu dodávky patří následující položky:

Porsche Wallbox se skládá z následujících součástí:

- Kryt
- Víko krytu
- Designový rám
- Přední část designu
- Kabel k vozidlu typu 2 (neplatí pro Porsche Wallbox s nabíjecí zásuvkou)

Montážní deska

Šablona pro vrtání

Uživatelská pečť

Složka, včetně návodu k obsluze a instalaci, dokumentu s přístupovými údaji, brožury s instalačními službami

Instalační materiál

Šroubení do stěny	Množství
Hmoždinka 8 mm pro nástěnnou montáž	3
Šroub Spax 6×60 nerezová ocel	3

Šroubení pro připevnění krytu k montážní desce	Množství
Šroub M6×22 nerezová ocel	5
Těsnicí zátka	3
Šroub 5×20 T25 z nerezové oceli s válcovou hlavou (šroubení víka ke krytu)	1
Šroub 5×20 T25 z nerezové oceli s válcovou hlavou (šroubení designového rámu)	2
Šroub 5×20 T25 z nerezové oceli s válcovou hlavou (šroubení přední části designu)	1

Kabelové těsnění	Množství
Deska kabelového vedení KEL-SCDP 50	1
Deska kabelového vedení KEL-DP 20-4-1	1

Informace

- Instalační technik musí zajistit síťovou zástrčku RJ45.
- V balení může být více šroubů, než kolik jich je k instalaci potřeba.

Potřebné nářadí

Nářadí	Množství
Vrtačka/kladivo	1
Šroubovák Torx (TX25)	1
Plochý šroubovák 0,3 x 2 mm	1
Odizolační nástroj	1
Metr / skládací metr	1
Vodováha	1
Pinzeta	1

Dopis s přístupovými údaji

Společně se zařízením Wallbox obdržíte dokument s přístupovými údaji, který obsahuje všechny údaje nezbytné pro používání zařízení Wallbox a Web Application.

- ▶ Tento dokument s přístupovými údaji si uschovejte.

Informace

Přístupové údaje, které byly platné při dodání, tedy přednastavené číslo PUK a výchozí heslo, si v případě jejich ztráty můžete vyžádat u příslušného partnera Porsche.

- Připravte si sériové číslo zařízení Wallbox

Dopis s přístupovými údaji obsahuje následující údaje:

Označení	Význam
Serial Number	Sériové číslo zařízení Wallbox
Hotspot Name (SSID)	Název přístupového bodu zařízení Wallbox
Hotspot Password	Heslo pro přístupový bod zařízení Wallbox
Local Standard User Password	Výchozí heslo pro domácího uživatele
	Heslo slouží k přihlašování k Web Application.
	Pokud dojde ke ztrátě původního hesla:
	▶ obraťte se na partnera Porsche.
	Pokud dojde ke ztrátě hesla, které jste si sami nastavili:
	▶ Obnovením výchozího továrního nastavení zařízení Wallbox zapnete původní heslo

Označení	Význam
Local Service User Password	Výchozí heslo pro zákaznickou službu
Local Wallbox URL	Adresa URL pro zahájení používání webové aplikace
PUK	Osobní odblokovací klíč

Požadavky a předpoklady

Obecné požadavky

Před montáží Porsche Wallbox musí být splněny a zkontrolovány následující požadavky.

- Zařízení Wallbox musí instalovat kvalifikovaný personál (elektrikář).
- Vypočítejte maximální elektrické zatížení instalace a určete maximální proud zařízení Wallbox.
- Ujistěte se, že pokles napětí v napájecím vedení je minimální.
- K připojení zařízení Wallbox používejte pouze měděné vedení.
- Ujistěte se, že jsou k dispozici všechna schválení potřebná pro připojení zařízení Wallbox.
- Nechte elektrikáře zkontrolovat místní požadavky a dodržujte platné předpisy.
- Používejte pouze konektory a kabely, které odpovídají místním předpisům, aby mohlo zařízení Wallbox fungovat při maximálním možném proudu.
- Pro elektrické připojení používejte jističe. Nainstalujte jistič a spínač zbytkového proudu na zařízení Wallbox na základě maximálního proudu.

Volba místa montáže



NEBEZPEČÍ

Zasažení elektrickým proudem, požár

Neodborné použití zařízení Wallbox nebo nedodržení bezpečnostních pokynů může způsobit zkrat, úraz elektrickým proudem, výbuch, požár či popáleniny.

- ▶ Neinstalujte zařízení Wallbox do výbušného prostředí.
- ▶ Před montáží zařízení Wallbox se ujistěte, že v oblasti montážních otvorů, které mají být vyvrtány, není elektrické vedení.
- ▶ Aby se (především v garážích) minimalizovalo riziko výbuchu, je třeba zajistit umístění ovládací jednotky při nabíjení alespoň 100 cm nad podlahou.
- ▶ Dodržujte platné místní předpisy o elektroinstalaci, protipožární opatření a bezpečnostní předpisy a zachovejte únikové cesty.

Zařízení Porsche Wallbox je navrženo pro vnitřní a venkovní montáž. Při výběru vhodné polohy je nutné zohlednit následující kritéria:

- Zařízení Wallbox je vhodné pouze pro stacionární využití, pro montáž na dostatečně stabilní stěnu.
- Zařízení Wallbox nainstalujte v zastřešené oblasti chráněné před přímým slunečním světlem a srážkami (např. uvnitř garáže).
- Vzdálenost od podlahy a stropu musí zohledňovat vnitrostátní normy a předpisy a musí být zvolena tak, aby zajistila pohodlné využití.
- Vyberte vzdálenost k bočním stěnám tak, aby mohl být nabíjecí kabel vozidla stále zapojen.
- Zařízení Wallbox neinstalujte pod zavěšené předměty.

- Zařízení Wallbox nemontujte do stájí, chlívů a na místa, kde se vyskytuje plyný čpavek.
- Zařízení Wallbox namontujte na hladký povrch.
- Chcete-li zajistit bezpečné upevnění, zkontrolujte před montáží stav stěny.
- Vhodný upevňovací materiál musí být použit v souladu s provedením stěny.
- Zařízení Wallbox namontujte co možná nejbližší místu, kam budete vozidlo nejčastěji parkovat. Zohledněte také orientaci vozidla.
- Zařízení Wallbox namontujte tak, aby se nenacházel/a v oblasti chodníků a aby nabíjecí kabel nekřížil žádný chodník.

Aby byly splněny nároky na mezní hodnoty vystavení záření (1999/519/ES), je nutné zařízení nainstalovat tak, že bude zachována vzdálenost alespoň 20 cm mezi zařízením a všemi osobami.

K zajištění nepřerušovaného průběhu nabíjení pomocí nabíječky musí instalatér a elektrikář dodržovat tyto pokyny a doporučení:

- Před instalací zkontrolujte, zda bude se stávající domovní elektroinstalací možné trvale dodávat výkon potřebný k nabíjení vozidla. K jistění domovní instalace případně použijte systém pro správu energie (Energy Management System).
- Zařízení Wallbox používejte přednostně v uzemněné elektrické síti. Ochranný vodič musí být odborně namontován.
- Společnost Porsche doporučuje pověřit certifikovaného servisního partnera Porsche, aby se předešlo nejistotám během instalace v domácnosti.

Přístupy k vedení a elektrické napájení

Elektrické vedení

UPOZORNĚNÍ

Dodržujte místní předpisy pro obsluhu elektrické sítě.

Zařízení Wallbox vyžaduje vlastní přívodní vedení.

Pro to musí být splněny následující předpoklady:

- ▶ Samostatné vedení musí splňovat obecné specifikace pro vedení kabelů, jejich pokládku a technologii budov.
- ▶ Zařízení Wallbox vyžaduje **externí proudový chránič (min. RCD typu A)**. V zařízení je integrováno **zařízení stejnosměrného zbytkového proudu (6 mA)** podle IEC 62955.
- ▶ **Elektrické vedení** pro zařízení Wallbox musí být ochráněno **proudovým chráničem (RCD typu A)** již při instalaci.
- ▶ Zařízení Wallbox je určeno k připojení a provozu při síťovém napětí 230 V (1 fáze) nebo 400 V (3 fáze) 50/60 Hz.
- ▶ Ujistěte se, že jmenovité napětí a proud zařízení Wallbox odpovídají místní elektrické síti, aby během procesu nabíjení nebyl překročen jmenovitý proud napájecího vedení.
- ▶ Nízkonapěťový systém musí být nainstalován v souladu s **VDE 0100** nebo **místními předpisy**.
- ▶ Musí být přítomny **jističe** (1fázové nebo 3fázové) podle zapojení a výkonu zařízení Wallbox (viz typový štítek a technické údaje).

Montáž

Příprava na montáž

⚠ NEBEZPEČÍ

Nebezpečí při montáži a instalaci

Pokud dojde k poškození součástí během montáže a instalace, hrozí nebezpečí vážného poranění.

- ▶ Dále nepracujte.
- ▶ Informujte technický servis.

⚠ NEBEZPEČÍ

Nebezpečí úrazu elektrickým proudem

Zajistěte každé nainstalované zařízení Wallbox pomocí proudového chrániče (min. RCD typu A).

⚠ VÝSTRAHA

Možné poškození plochého kabelu

Při neopatrném postupu může dojít k poškození plochého kabelu (viz obrázek 6).

Při montáži a instalaci postupujte opatrně.

Před zahájením montáže se ujistěte, že jsou splněny všechny předpoklady.

1. Variantu zařízení Wallbox jasně identifikujte podle názvu modelu na typovém štítku na vnějším krytu.

Pro účely identifikace jsou název modelu a níže uvedené hodnoty obzvlášť relevantní pro síťové připojení (síťové napětí, proud, frekvence). ▶ Viz kapitola „Technické údaje“ na straně 323.

2. Kabel infrastruktury zbavte pláště na délce 25 cm.

Minimální délka za opláštěnou částí závisí na směru, ze kterého kabel infrastruktury přichází: zesponu, ze zadu, seshora.

- **Kabel zesponu:** Veďte kabel přímo do otvoru krytu, který je k tomuto účelu určen **1** ▶ (Obr. 122).
Volně dostupná délka kabelu včetně opláštěné části (25 cm) musí činit 41 cm.
 - **Kabel ze zadu:** Umístěte výstup kabelu ze zdi do úrovně upevnění vlevo dole **1** ▶ (Obr. 122).
Volně dostupná délka kabelu včetně opláštěné části (25 cm) musí činit 36 cm.
 - **Kabel seshora:** Volně dostupná délka kabelu včetně opláštěné části (25 cm) musí činit 83 cm.
3. Platí pro: Kalibrační předpisy pro Porsche Wallbox:
Zkontrolujte, zda pečeť na typovém štítku a pečeť výrobce jsou na místě a nejsou poškozeny.

Montáž zařízení Wallbox

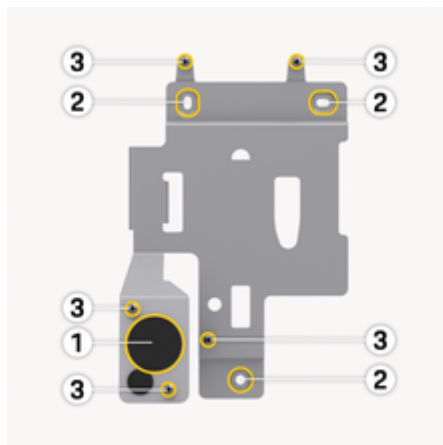

Obr. 122: Montážní deska

1. Vyznačte montážní otvory na stěně podle vrtací šablony **2** ▶ (Obr. 122).
2. Vyvrtejte montážní otvory do stěny podle značení.
3. Vložte hmoždinky (8 mm) na šrouby typu Spax (nerezová ocel 6×60).
– **nebo** –
Vyberte vhodný upevňovací materiál podle stavu stěny.
4. Upevněte montážní desku šrouby **2** ▶ (Obr. 122).
5. Propíchněte kabelové vedení (KEL-SCDP 50) plochým šroubovákem a seřízněte na požadovaný rozměr řezným nástrojem podle tabulky průřezu.
Místo určené pro kabelové vedení (KEL-SCDP 50) je již předvrtané.

Membránový kroužek a průměr kabelu

- Membránový kroužek A: průměr kabelu 10–18 mm
 - Membránový kroužek B: průměr kabelu 18–22 mm
 - Membránový kroužek C: průměr kabelu 22–24 mm
 - Membránový kroužek D: průměr kabelu 24–26 mm
 - Membránový kroužek E: průměr kabelu 26–28 mm
 - Membránový kroužek F: průměr kabelu přes 28 mm
6. Vložte kabelové vedení (KEL-SCDP 50) tak, aby těsnicí okraje obemkaly okraj uvnitř i vně.
 7. Protáhněte kabel infrastruktury kabelovým vedením **1** ▶ (Obr. 122).

8. Kabelové vedení KEL-DP 20/4-1 je nutné kvůli těsnosti, i když nepoužíváte ethernetový kabel.

Chcete-li nainstalovat ethernetový kabel, nainstalujte kabelové vedení (KEL-DP 20/4-1) z vnější strany směrem dovnitř na připraveném otvoru v krytu (levý otvor pod 1 ▷ (Obr. 122)). Tím zajistíte těsnost.

9. *Volitelně:* Protáhněte ethernetový kabel (bez konektoru) kabelovým vedením.
- Připojte smršťovací hadičku k ethernetovému kabelu.
 - Připojte zástrčku RJ45. Konec smršťovací hadičky musí být zarovnaný se zástrčkou RJ45.
 - Nechte smršťovací hadičku smrštit působením horkého vzduchu. Případně ji zajistěte proti sklouznutí kabelovými sponami.
10. Upevněte zařízení Wallbox k montážní desce pěti montážními šrouby 3 ▷ (Obr. 122).
11. *Volitelně:* Připojte ethernetový kabel ▷ Viz kapitola „Připojení k síti“ na straně 315.
12. Utěsněte upevňovací šrouby pomocí gumových těsnění.

Připojení k elektrické síti

⚠ NEBEZPEČÍ

Nebezpečí úmrtí v důsledku úrazu elektrickým proudem

Kontakt s částmi pod napětím představuje okamžité riziko úmrtí v důsledku úrazu elektrickým proudem.

V případě nouze nebo při řešení problému či při práci na elektrickém vedení zařízení Wallbox **dodržujte níže uvedená bezpečnostní pravidla.**

- ▶ Vypněte napájení zařízení Wallbox.
- ▶ Ověřte, zda není systém pod napětím.
- ▶ Systém zabezpečte proti opětovnému zapnutí.
- ▶ Uzemněte a zkratujte zařízení Wallbox.
- ▶ Zakryjte okolní části pod napětím a zajistěte prostředí s nebezpečím výbuchu.

⚠ NEBEZPEČÍ

Ohrožení života v důsledku nesprávného připojení

Pokud je elektrické vedení připojeno nesprávně, hrozí bezprostřední riziko úrazu elektrickým proudem.

- ▶ Dodržujte schéma zapojení.
- ▶ Vodiče spárujte správně dle barev.
- ▶ Dodržujte místní předpisy.
- ▶ Pro britský trh platí další požadavky na instalaci, když je zařízení Wallbox napájeno ze sítě TN-C-S. Instalace může vyžadovat další externí zařízení, které splňuje a dokáže zaručit detekci a izolaci poruch PEN v souladu s definicí BS7671. V takových případech se ujistěte, že jsou tyto požadavky splněny.

i Informace

Zařízení Wallbox lze připojit v **1fázovém** nebo **3fázovém** provozu, viz Nastavení síťové konfigurace napájení.

Při připojování kabelu infrastruktury postupujte podle schématu zapojení ▷ (Obr. 123) , ▷ (Obr. 124).

Připojení kabelu infrastruktury (3fázový)

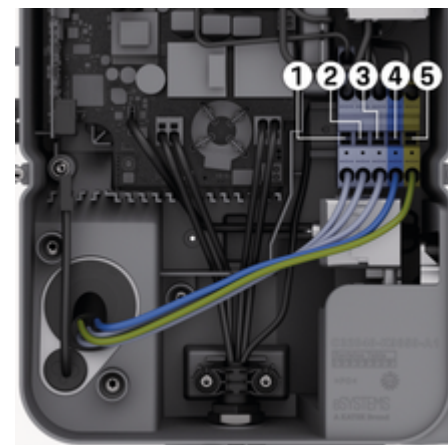

Obr. 123: Svorky (3fázové)

1. Odizolujte kabely na délku 12 mm.
2. Spojte správné barvy a vložte do svorek zleva doprava v následujícím pořadí:

1 L1

2 L2

3 L3

4 N (modrá)

5 PE (zelená/žlutá)

- Našroubujte a utáhněte šroubové svorky na přední straně momentem 1,65 Nm +/-8 %.

Připojení kabelu infrastruktury (1fázový)



Obr. 124: Svorky (1fázový)

- Odizolujte kabely na délku 12 mm.
- Vložte do svorek zleva doprava v následujícím pořadí:

Síť TT/TN:

- L1
- N (modrá)
- PE (zelená/žlutá)

Síť IT:

- L1 (černá) na svorce 3 (hnědá)
- N (modrá) na svorce 2 (modrá)
- PE (zelená/žlutá) na svorce 1 (zelená/žlutá)

- Našroubujte a utáhněte šroubové svorky na přední straně momentem 1,65 Nm +/-8 %.

Napájení

Zapnutí/vypnutí kontroly uzemnění



NEBEZPEČÍ

Nebezpečí úmrtí v důsledku úrazu elektrickým proudem

Použití zařízení Wallbox bez aktivní kontroly uzemnění může způsobit úraz elektrickým proudem, zkrat, požár, výbuch nebo popáleniny.

Kontrolu uzemnění vypněte pouze v případě neuzemněných elektrických sítí.

Nastavení konfigurace sítě



VAROVÁNÍ

Nastavení konfigurace sítě provádějte pouze tehdy, když je zařízení Wallbox odpojeno od napájení.



Obr. 125: Spínač DIP

Nastavení spínače DIP

- Pomocí pinzety nakloňte spínač DIP doleva nebo doprava.

DIP1 (dole)	DIP2 (nahore)	Nastavení
vpravo (OFF)	vpravo (OFF)	3fázové, kontrola uzemnění zapnutá
vlevo (ON)	vpravo (OFF)	3fázové, kontrola uzemnění vypnutá
vpravo (OFF)	vlevo (ON)	1fázové, kontrola uzemnění zapnutá
vlevo (ON)	vlevo (ON)	1fázové, kontrola uzemnění vypnutá

Nastavení nabíjecího proudu



VAROVÁNÍ

Nastavení nabíjecího proudu provádějte pouze tehdy, když je zařízení Wallbox odpojeno od napájení.

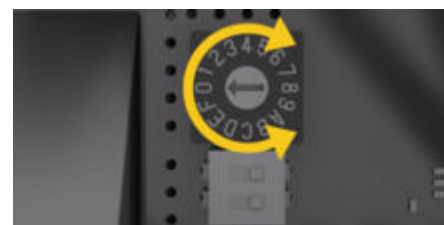

Obr. 126: Otočný spínač

- Pomocí šroubováku 0,3 x 2 mm upravte nabíjecí proud zařízení Wallbox podle ochrany vedení v budově a jmenovitého výkonu zařízení Wallbox na otočném přepínači. ▶ (Obr. 126)

Poloha	Hodnota
F	32 A
E	30 A
D	25 A
C	20 A
B	16 A
A	15 A
9	13 A
8	10 A
7	8 A
6	6 A
2 a 3	Obnovení továrního nastavení zařízení Wallbox Aby bylo možné nabíjet, nastavte spínač na nově stanovený maximální možný nabíjecí proud
Všechny ostatní polohy	Vyhrazeno pro budoucí aplikace

Připojení k síti

Připojení ethernetového kabelu (volitelné)

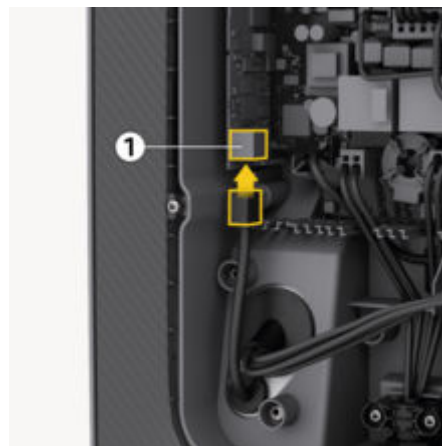

1. Namontujte konektor na ethernetový kabel.
2. Zapojte zespolu do portu.

⚠ VÝSTRAHA

Poškození zařízení Wallbox

Těsnost je zaručena pouze v případě, že je zástrčka zasvorkovaná v zařízení Wallbox.

Dokončení montáže

Montáž víka

1. Zavěste víko s integrovaným pěnovým těsněním a pevně přitlačte.
2. Namontujte šroub 5 × 20 T25 na spodní okraj víka a utáhněte.

Upevnění designového rámu



Obr. 127: Upevnění rámu designu

1. Zasuňte designový rám do vodička.
2. Upevněte levou a pravou stranu vždy jedním šroubem 5×20 T25.

Použití uživatelské pečeti

Platí pro: Kalibrační předpisy pro Porsche Wallbox
Zapečetejte jeden ze šroubů na víku dodanou uživatelskou pečeti.

i Informace

Nesmí být porušena kruhová ani obdélníková pečeť výrobce ani pečeť uživatele. V opačném případě přestane být zařízení v souladu s kalibračními předpisy.

Nasazení přední části designu

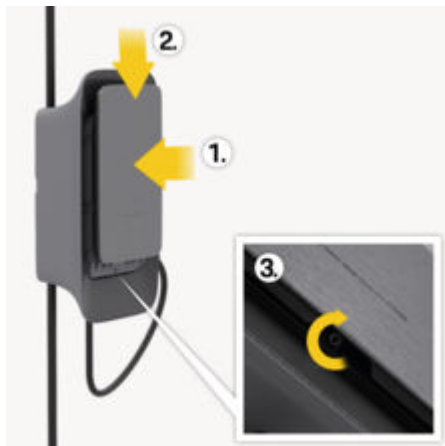

Obr. 128: Upevnění přední části designu

1. Zasuňte přední část designu do bočních vodících lišt.
2. Zajistěte ji ve vodičku mírným posunutím směrem dolů.
3. Upevněte ji ke spodnímu okraji pomocí šroubu.

Uvedení do provozu

⚠ NEBEZPEČÍ

Riziko poranění osob s kardiostimulátorem nebo defibrilátorem v důsledku působení senzoru RFID

Pokud používáte kardiostimulátor, udržujte minimální vzdálenost 60 cm od senzoru RFID na předním panelu.

Pokud používáte defibrilátor, udržujte minimální vzdálenost 40 cm od senzoru RFID na předním panelu.

Během prvního uvedení do provozu a v předepsaných intervalech údržby musí být provedena zkouška v souladu s normou DIN VDE 0100 nebo platnými vnitrostátními předpisy.

i Informace

Z důvodu výroby není integrovaný elektroměr nastaven na hodnotu 0 kWh.

Provedení konfigurace služby

⚠ VÝSTRAHA

Vadné zařízení Wallbox

Zařízení Wallbox s aktivní chybou není plně funkční. Aktivní závada je přítomná, když LED kontrolka  provozního stavu svítí červeně.

i Informace

Konfigurace služby by měla probíhat bez připojení k vozidlu.



Po připojení k elektrické síti se zařízení Wallbox zapne.













- ▶ Zapnutí zařízení Wallbox
- ➔ Kontrolky LED se rozsvítí jedna po druhé.



Obr. 129: Přední část designu ovládací jednotky

- 1 Kontrolka backendu
- 2 Kontrolka autorizace
- 3 Senzor jasu
- 4 Zapnutí/vypnutí

Zobrazení	Význam
 Bílé	Zařízení Wallbox je zapnuto a připraveno k provozu
 Pulzuje bílou barvou	Navazování spojení
 Zelená	Proces nabíjení dokončen

Zobrazení	Význam
 Pulzuje zelenou barvou	Vozidlo se nabíjí
 Blikající modrá	Pauza nabíjení (ISO)
 Oranžová	Je vyžadován restart zařízení Wallbox
 Oranžová pulzující	Spustí se zařízení Wallbox
 Červená	Chyba nabíjení
 Bílé	Nutná autentifikace
 Zelená [2–4 s]	Ověření proběhlo úspěšně
 Blikající červená [2–4 s]	Autentifikace selhala
 Červená	Chyba modulu
 Bílé	Není možné žádné koncové připojení
 Blikající  Červená 	Zařízení Wallbox se resetuje na výchozí tovární nastavení

Zobrazení	Význam
-----------	--------

Pulzující modrá

Konfigurace

Konfigurace služby

Existují následující způsoby připojení k zařízení Wallbox pro provedení konfigurace služby:

- Přes WiFi
- Přes Ethernet

Konfigurace prostřednictvím Wi-Fi s webovou aplikací

Připojení přes přístupový bod Wi-Fi

- ✓ Zařízení AC Wallbox je nainstalováno a připraveno k provozu
 - ✓ K dispozici je síť LTE
 - ✓ Dokument s přístupovými údaji je připraven
1. Zobrazte si dostupná zařízení Wi-Fi na svém mobilním zařízení (např. notebooku nebo tabletu).
 2. Ze seznamu dostupných zařízení Wi-Fi vyberte zařízení Wallbox s názvem přístupového bodu (SSID) na základě dopisu s přístupovými údaji.
 3. Připojte se k zařízení Wallbox.
 4. Zadejte heslo přístupového bodu pro zařízení Wallbox z dopisu s přístupovými údaji.
 5. Po úspěšném navázání připojení otevřete prohlížeč.
 6. Do adresního řádku prohlížeče zadejte místní adresu URL zařízení Wallbox z dopisu s přístupovými údaji.
 - ➔ Zobrazí se domovská stránka webové aplikace s možností přihlášení.

Pokud nebylo možné spojení navázat, zkontrolujte následující kroky:

1. Přiblížte notebook nebo tablet k zařízení Wallbox.
2. Zkontrolujte modul Wi-Fi na notebooku nebo tabletu a rovněž připojení k síti resp. internetu.
3. Zkontrolujte nastavení zabezpečení na notebooku nebo tabletu (např. firewall, nastavení sítě).
Na vyzvání potvrďte zařízení Wallbox jako důvěryhodné zařízení.
4. Věnujte pozornost přesnému zápisu (rozlišování velkých a malých písmen) přihlašovacích údajů (heslo a název hostitele).

Připojení přes Ethernet

- ✓ Ethernetový kabel je nainstalován
1. Připojte zařízení Wallbox k síti pomocí vhodného ethernetového kabelu.
V případě potřeby zkontrolujte konfiguraci sítě, pokud to použitý přepínač vyžaduje pro nové účastníky sítě.
 2. Do adresního řádku prohlížeče zadejte místní adresu URL zařízení Wallbox z dopisu s přístupovými údaji.
 - ➔ Zobrazí se domovská stránka webové aplikace s možností přihlášení.
 3. Přihlaste se do webové aplikace jako Service User.
 4. V navigaci vyberte **Připojení ► Ethernet**.
 - ➔ Zobrazí se stránka **Ethernet** a příslušná adresa MAC.

Informace

Automatické přiřazování adres je povoleno ve výchozím nastavení. Manuální zadání vyžaduje deaktivaci možnosti **Automatické přiřazení adresy (DHCP)**.

Připojení jako klient Wi-Fi

Informace

Přístupový bod Wi-Fi může zůstat aktivní i v režimu klienta.

Zařízení Wallbox je již vybaveno interním firewallem a bezpečnostními mechanismy pro síťovou komunikaci na základě IP.

- Zařízení Wallbox instalujte pouze v soukromých sítích a používejte rovněž firewall.
- Není možné provozovat síť Wi-Fi s nešifrovanými nebo protokoly, které již nevyhovují stávajícím bezpečnostním standardům, jako je WEP.

- ✓ Přihlášení do webové aplikace jako Service-User

1. V navigaci vyberte **Připojení ► Wi-Fi**.
 - ➔ Zobrazí se okno **Připojení Wi-Fi** se všemi dostupnými sítěmi Wi-Fi.
 2. Vyberte požadovanou síť a zadejte příslušný síťový klíč.
 3. Vyberte možnost **Připojit Wi-Fi**
- Pokud se požadovaná síť nezobrazí v seznamu dostupných sítí, lze ji také připojit pomocí možnosti **Ruční připojení k síti** manuálním zadáním SSID a síťového klíče.

Přístupový bod WLAN

Zařízení Wallbox nabízí přístupový bod sítě Wi-Fi.

Informace

Jsou schváleny pouze kanály Wi-Fi, které jsou povoleny na základě identifikátoru země.

- ✓ Přihlášení do webové aplikace jako Service-User
- 1. V navigaci vyberte **Připojení** ► **Přístupový bod**.
 - ➔ Zobrazí se stránka **Přístupový bod**.
- 2. V případě potřeby zapněte možnost **Přístupový bod**.
- 3. Zadejte **SSID** a **Síťový klíč (heslo)**.
- 4. Zvolte možnost **Uložit**.

Přizpůsobení konfigurace

Zobrazení systémových nastavení

- ✓ Přihlášení do webové aplikace jako Service-User.
- ▶ V navigaci vyberte **Systémové informace**.
 - ➔ Všechna systémová nastavení se zobrazují v části **Informace o zařízení** a **Informace o síti**.

Změna hesla

- ✓ Přihlášení do webové aplikace jako Service-User.
- ▶ V navigaci vyberte **Nastavení zařízení Wallbox ▶ Heslo**.
 - ➔ V zobrazení **Změna hesla** lze vybrat nové heslo zadáním toho aktuálně platného.

Volba jazyka

- ✓ Přihlášení do webové aplikace jako Service-User.
- ▶ V navigaci vyberte **Nastavení zařízení Wallbox ▶ Jazyk**.
 - ➔ Zobrazení **Nastavení jazyka** umožňuje nastavit jazyk webové aplikace.

Výběr data a času

- ✓ Přihlášení do webové aplikace jako Service-User.
- ▶ V navigaci vyberte **Nastavení zařízení Wallbox ▶ Datum a čas**.
 - ➔ V zobrazení **Datum a čas** lze nastavit časové pásmo a formát data.

Nastavení jednotek

- ✓ Přihlášení do webové aplikace jako Service-User.
- ▶ V navigaci vyberte **Nastavení zařízení Wallbox ▶ Jednotky**.
 - ➔ Zobrazení **Jednotky** umožňuje nastavit jednotky zobrazené ve webové aplikaci.

Nastavení jasu LED

- ✓ Přihlášení do webové aplikace jako Service-User.
- ▶ V navigaci vyberte **Nastavení zařízení Wallbox ▶ Jas LED**.
 - ➔ V zobrazení **Jas** lze použít posuvník k nastavení jasu LED diod na přední straně designu.

Vyřazení z provozu a demontáž

VAROVÁNÍ

Ohrožení života v důsledku chybné demontáže

Chyby při demontáži mohou vést k život ohrožujícím situacím nebo způsobit značné škody na majetku.

Dodržujte všechny pokyny pro demontáž.

Vyřazení zařízení Wallbox z provozu

Před vyřazením zařízení Wallbox z provozu je nutné zajistit odstranění všech osobních údajů a certifikátů.

► Za tímto účelem si přečtete sekci Vyřazení z provozu (odstraňte zařízení Wallbox prostřednictvím aplikace My Porsche) v návodu k použití.

UPOZORNĚNÍ

Reset do továrního nastavení pomocí otočného spínače smí provádět pouze kvalifikovaný personál.

Tovární nastavení pomocí otočného přepínače

1. Povolte šroub na spodním okraji přední části designu **3** ► (Obr. 128).
2. Vysuňte přední část designu směrem nahoru z vodících lišt.
3. Povolte šrouby na levém a pravém okraji rámu designu **2** ► (Obr. 127).
4. Vytáhněte rám designu z vodička.
5. Povolte šroub na spodním okraji víka krabice a otevřete víko.

6. Všimněte si nastavení otočného spínače.
7. Nastavte otočný spínač do polohy 2 nebo 3 ► Viz kapitola „Nastavení nabíjecího proudu“ na straně 314.
8. Opět nasadte víko.
9. Obnovte napájecí napětí.
 - Po zapnutí zařízení Wallbox provede Wallbox samostatně reset na tovární nastavení. Úspěšné resetování je indikováno modrým blikáním všech tří kontrolky LED.
10. Znovu odpojte Wallbox od napájení.
11. Znovu odstraňte víko.
12. Nastavte otočný spínač do dříve zaznamenané polohy.
13. Namontujte víko, rám designu a přední část designu. ► Viz kapitola „Dokončení montáže“ na straně 315.
14. Obnovte napájecí napětí.
15. Jakmile bude zařízení Wallbox znovu připraveno k provozu, připojte se k webové aplikaci prostřednictvím sítě Ethernet nebo Wi-Fi.

Tovární nastavení prostřednictvím webové aplikace

- ✓ Přihlášení do webové aplikace jako Service-User.
1. V navigaci vyberte **Nastavení zařízení Wallbox** ► **Tovární nastavení**.
 2. Vyberte možnost **Obnovit tovární nastavení**.

Demontáž zařízení Wallbox

NEBEZPEČÍ

Nebezpečí úmrtí v důsledku úrazu elektrickým proudem

Kontakt s částmi pod napětím představuje okamžité riziko úmrtí v důsledku úrazu elektrickým proudem.

V případě nouze nebo při řešení problémů či při práci na elektrickém vedení zařízení Wallbox dodržujte níže uvedená bezpečnostní pravidla:

- Vypněte napájení zařízení Wallbox.
- Ověřte, zda není systém pod napětím.
- Systém zabezpečte proti opětovnému zapnutí.
- Uzemněte a zkratujte zařízení Wallbox.
- Zakryjte okolní části pod napětím a zajistěte prostředí s nebezpečím výbuchu.

1. Proveďte všech pět bezpečnostních pravidel uvedených ve výstražných pokynech a vytvořte stav bez napětí.
2. Otevřete přední část designu, odstraňte designový rám a otevřete víko.
3. Řádně a zcela odpojte přívodní vedení.
4. Sejměte zařízení Wallbox z montážních šroubů.
5. Zařízení Wallbox uložte nebo zlikvidujte.

UPOZORNĚNÍ

Informace o likvidaci najdete v návodu k použití.

Technické údaje

Elektrické údaje

	Porsche Wallbox PWB22E212	Porsche Wallbox PWB22E213	Kalibrační předpisy pro Porsche Wall- box PWB221E223
Výkon	22 kW	22 kW	22 kW
Jmenovitý proud	32 A	32 A	32 A
Síťové napětí	220–240 / 380–415 V	220–240 / 380–415 V	230/400 V
Síťová frekvence	50/60 Hz	50/60 Hz	50/60 Hz
Nabíjecí výkon, režim 3	22 kW	22 kW	22 kW
Nabíjecí proud, režim 3	3 x 32 A	3 x 32 A	3 x 32 A
Síťová přípojka	3P, N, PE	3P, N, PE	3P, N, PE
Kategorie přepětí (IEC 60664)	III	III	III
Vestavěné proudové chrániče	IΔN 6 mA DC	IΔN 6 mA DC	IΔN 6 mA DC
Nabíjecí zástrčka vozidla	Typ2	Typ2	Typ2
Jmenovité rázové napětí Uimp.	4 kV	4 kV	4 kV
Jmenovité izolační napětí	500 V	500 V	500 V
Jmenovitý proud kombinace rozváděčů	32 A	32 A	32 A
Podmíněný jmenovitý zkratový proud Icc	3 kA	3 kA	3 kA
Jmenovitý faktor zatížení RDF	1	1	1
Typ sítě	TT/TN 3 a 1 fáze; IT 1 fáze	TT/TN 3 a 1 fáze; IT 1 fáze	TT/TN 3 a 1 fáze; IT 1 fáze

	Porsche Wallbox PWB22E212	Porsche Wallbox PWB22E213	Kalibrační předpisy pro Porsche Wall- box PWB221E223
Třída ochrany	I	I	I
Klasifikace dle EMC	A/B	A/B	A/B

Mechanické údaje

	Porsche Wallbox PWB22E212	Porsche Wallbox PWB22E213	Kalibrační předpisy pro Porsche Wallbox PWB221E223
Rozměry (V x Š x H) (bez kabelu)	591,72 mm × 369,61 mm × 146,00 mm	591,72 mm × 369,61 mm × 146,00 mm	591,72 mm × 369,61 mm × 146,00 mm
Hmotnost (bez kabelu)	6,5 kg	6,5 kg	6,5 kg
Hmotnost (s kabelem)	9,8 kg	-	-
Délka kabelu k vozidlu	7 m	-	-

Možnosti připojení

	Porsche Wallbox PWB22E212	Porsche Wallbox PWB22E213	Kalibrační předpisy pro Porsche Wallbox PWB221E223
Napájecí vedení, jmenovitý průřez	5 x 6 mm ² / 10 mm ²		
Napájecí vedení, upínací oblast	Pevná: 0,5–16 mm ²		
Utahovací moment	1,5–1,8 Nm		
Ethernet RJ45	Cat. 5/6/7		

Podmínky prostředí a skladovací podmínky

	Porsche Wallbox PWB22E212	Porsche Wallbox PWB22E213	Kalibrační předpisy pro Porsche Wallbox PWB221E223
Stupeň krytí	IP55	IP55	IP55
Odolnost proti nárazům	IK10	IK10	IK10
Stupeň znečištění	3	3	3
Instalace	Ve venkovním prostoru (s ochranou proti povětrnostním vlivům) nebo v budově	Ve venkovním prostoru (s ochranou proti povětrnostním vlivům) nebo v budově	Ve venkovním prostoru (s ochranou proti povětrnostním vlivům) nebo v budově
Pevná/mobilní instalace	Pevná instalace	Pevná instalace	Pevná instalace
Použití (podle DIN EN 61439-7)	AEVCS	AEVCS	AEVCS
Vnější provedení	Montáž na stěnu	Montáž na stěnu	Montáž na stěnu
Teplota prostředí	-25 °C až +45 °C	-25 °C až +45 °C	-25 °C až +45 °C
Skladovací teplota	-40 °C až +80 °C	-40 °C až +80 °C	-40 °C až +80 °C
Vlhkost vzduchu při provozu	5–85 % bez kondenzace	5–85 % bez kondenzace	5–85 % bez kondenzace
Maximální provozní výška	2 000 m nad mořem	2 000 m nad mořem	2 000 m nad mořem

Typový štítek

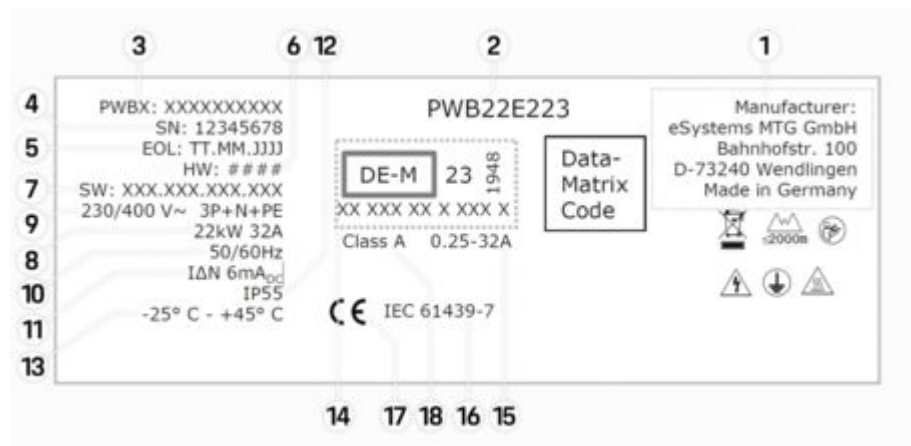

Obr. 130: Typový štítek (příklad)

- 1 Výrobce
- 2 Název modelu
- 3 Číslo dílu
- 4 Sériové číslo
- 5 Datum výroby
- 6 Stav hardwaru
- 7 Verze softwaru
- 8 jmenovitý výkon a jmenovitý proud
- 9 jmenovité síťové napětí
- 10 jmenovitá síťová frekvence
- 11 Vestavěné proudové chrániče
- 12 Ochrana proti cizím tělesům (typ ochrany IP)
- 13 jmenovitá okolní teplota

- 14 Informace podle certifikace v souladu s předpisy pro kalibraci
 - 15 Jmenovitý proudový rozsah elektroměru
 - 16 Informace podle směrnice EU 2014/35/EU
 - 17 Informace podle směrnice EU 2014/53/EU
 - 18 Třída přesnosti kalibrace
-

Údaje o výrobě

Datum výroby

Datum výroby zařízení Wallbox se nachází na typovém štítku za zkratkou „EOL“.

Je uváděno v tomto formátu: Den_výroby.Měsíc_výroby.Rok_výroby

Výrobce zařízení Wallbox

eSystems MTG GmbH
Bahnhofstrasse 100
73240 Wendlingen
Německo

Elektrické zkoušky

Pokud máte otázky ohledně pravidelné elektrické kontroly nabíjecí infrastruktury (např. VDE 0702), podívejte se na stránky

▷ <https://www.porsche.com/international/accessoriesandservice/porscheservice/vehicleinformation/documents/>

nebo se obraťte na partnera Porsche.

Prohlášení o shodě

Zařízení Wallbox má rádiový systém.

Výrobce těchto rádiových zařízení prohlašuje, že toto rádiové zařízení odpovídá zadáním pro použití podle směrnice 2014/53/EU.

Kompletní text jednotlivých prohlášení o souladu se směrnicemi EU je dostupný na této internetové adrese:

▷ <http://www.porsche.com/international/accessoriesandservice/porscheservice/vehicleinformation/documents>

Open Source Software Notice

Podrobné informace o Open Source Software Notice jsou k dispozici ve webové aplikaci.

✓ Přihlášení do webové aplikace.

1. V navigaci vyberte **Systémové informace**.
2. Vyberte možnost **copyright**.

Seznam hesel

Č

Číslo položky nabíječky. 323

D

Datum výroby. 328

Demontáž zařízení Wallbox. 322

E

Elektrické připojení

Požadavky. 311

Předpoklady. 311

K

Konfigurace služby. 319

Webová aplikace prostřednictvím klienta Wi-Fi
..... 319

Webová aplikace prostřednictvím Wi-Fi. 319

Webová aplikace přes ethernetový kabel. 319

Zobrazit. 317

Kvalifikace personálu

Elektrikář. 308

M

Místo montáže

Požadavky. 310

Vybrat. 310

Montáž

Požadavky. 310

Provedení. 312

Předpoklady. 310

Příprava. 312

N

Nářadí. 309

Nasazení designového rámu. 316

Nastavení času. 321

Nastavení data. 321

Nastavení jednotek. 321

Nastavení LED (jas). 321

Nastavení maximálního nabíjecího proudu. 314

Nastavení typu sítě. 314

O

Open Source Software Notice. 328

P

Potřebné nářadí. 309

Prohlášení o shodě. 328

První uvedení do provozu

Konfigurace služby. 317

Přihlašovací údaje

Sériové číslo. 309

Připojení ethernetového kabelu. 315

Připojení k elektrické síti

Kabel infrastruktury. 313

Přístupové údaje

Webová aplikace. 309

Přístupový bod Wi-Fi

Přihlášení. 319

PUK

Změnit heslo. 309

Ztráta. 309

R

Rozsah dodávky. 308

S

Sériové číslo. 309, 326

Struktura výstražných pokynů. 305

Symboly v tomto návodu. 305

T

Technické údaje

Elektrické údaje. 323

Mechanické údaje. 323

Podmínky prostředí a skladovací podmínky. 323

Typový štítek. 326

U

Údaje o výrobě. 328

Upevnění dekorativní lišty. 315

Upevnění designového rámu. 315

V

Víko krytu

Pečeť. 315

Volba jazyka. 321

Výrobce. 328

Vyřazení zařízení Wallbox z provozu

Tovární nastavení. 322

W

Webová aplikace

Výchozí heslo. 309

Změna hesla. 309

Ztráta hesla. 309

Z

Zapnutí/vypnutí kontroly uzemnění. 314

Změna hesla. 321

Zobrazení systémových nastavení. 321

O ovim uputama

Upute

Prije prve uporabe pročitajte i uvažite informacije u ovim Uputama.

Zbog različitih propisa specifičnih za pojedinu zemlju razlikovat će se informacije na karticama indeksa ovih uputa. Kako biste bili sigurni da čitate karticu indeksa koja se odnosi na vašu zemlju, usporedite šifru artikla punjača prikazanu u poglavlju „Tehnički podaci” sa šifrom artikla na pločici s oznakom tipa samog punjača.

Dodatne upute

Za informacije o električnoj instalaciji Porsche punjača pogledajte upute za instalaciju.

Update softvera

Porscheov hardver za punjenje može se aktualizirati putem updatea softvera. Update uputa na digitalnim kanalima osigurava raspoloživost aktualnog opisa vašeg uređaja.

Nakon updatea uputa ispisani sadržaj može se razlikovati od digitalnog sadržaja.

Oprema

Porsche zadržava pravo na odstupanja u pogledu opreme i tehnologije u odnosu na slike i opise u ovim Uputama zbog kontinuiranog razvoja vozila. Varijante opreme nisu uvijek serijski opseg isporuke odnosno ovise o opremama pojedine zemlje. Više informacija o opremi za naknadnu ugradnju zatražite od Porscheovog partnera.

Oprema se može razlikovati od opisa zbog različitih zakonskih odredbi pojedinih država. Ako vaš uređaj ima detalje opreme koji nisu ovdje opisani, Porscheov partner pružit će vam informacije o pravilnom rukovanju i održavanju.

Upozorenja i simboli

U ovim uputama koriste se različite vrste upozorenja i simbola.



OPASNOST

Ozbiljne ozljede ili smrt

Ako se ne pridržavate upozorenja iz kategorije „Opasnost”, dogodit će se ozbiljne ozljede ili smrt.



UPOZORENJE

Moguće ozbiljne ozljede ili smrt

Ako se ne pridržavate upozorenja iz kategorije „Upozorenje”, mogu se dogoditi ozbiljne ozljede ili smrt.



OPREZ

Moguće umjerene ili lakše ozljede

Ako se ne pridržavate upozorenja iz kategorije „Oprez”, mogu se dogoditi umjerene ili lakše ozljede.

NAPOMENA

Moguća materijalna šteta

Ako se ne pridržavate upozorenja iz kategorije „Napomena”, može se dogoditi materijalna šteta na opremi za punjenje.



Informacije

Dodatne su informacije označene kao „Informacije”.



Napomene o zaštiti okoliša

✓ Preduvjeti koji se moraju ispuniti kako bi se mogla upotrebljavati određena funkcija.

► Upute za postupanje kojih se morate pridržavati.

1. Upute za postupanje numerirane su ako slijedi nekoliko koraka.

2. Upute za postupanje koje morate slijediti na zaslonu.

► Napomena o tome gdje možete pronaći dodatne informacije o određenoj temi.

Izjava o odricanju odgovornosti

QR kod je zaštitna marka tvrtke DENSO WAVE.

Dodatne informacije

Cijelim uputama možete pristupiti na sljedećim web-adresama:



SI. 131: QR kod manual.porsche.com

- manual.porsche.com
- my.porsche.com

Hrvatski

Opće sigurnosne informacije	332
Kvalifikacija osoblja	333
Pregled	
Opseg isporuke.....	333
Potreban alat.....	334
Zahtjevi i preduvjeti	
Opći zahtjevi.....	335
Odabir mjesta montaže.....	335
Pristupi vodovima i električno napajanje.....	336
Montaža	337
Priključivanje na strujnu mrežu.....	338
Napajanje strujom.....	339
Priključak s mrežom.....	340
Dovršetak montaže.....	340
Prvo pokretanje	342
Konfiguracija	344
Prilagodba konfiguracije	346
Stavljanje izvan pogona i demontaža	347
Tehnički podaci	
Pločica s oznakom tipa.....	351
Informacije o proizvodnji.....	353
Kazalo pojmova	354

Opće sigurnosne informacije

Informacije

Ovisno o lokaciji za priključivanje opreme za punjenje električnih vozila potrebna je prijava.

- ▶ Prije priključivanja provjerite imate li ikakvu obvezu obavijestiti nadležna tijela te provjerite zakonske okvirne uvjete za rad
-

Kvalifikacija osoblja

⚠ UPOZORENJE

Postoji opasnost od ozljede i materijalne štete ako osoblje nije dovoljno kvalificirano

Posljedično može doći do teških ozljeda i materijalne štete.

Električne instalacije smiju ugrađivati samo osobe s odgovarajućim poznavanjem električne/elektroničke opreme (stručnjak za električne instalacije). Te osobe moraju biti u stanju pružiti dokaz o potrebnom specijalističkom znanju o ugradnji električnih sustava i njihovih komponenti u obliku položenog ispita znanja. Nepravilna ugradnja ugrožava vaš život i život korisnika električnog sustava. Nepravilnom ugradnjom riskirate ozbiljnu materijalnu štetu, npr. zbog požara. Za osobne ozljede i materijalnu štetu osobno ste odgovorni, ovisno o pravnoj situaciji.

Zahtjevi za stručnjake za električne instalacije:

- sposobnost prepoznati rizike i izbjeći moguće opasnosti od električne energije na temelju obuke i iskustva
- stručna kvalifikacija koja omogućuje izvođenje radova na električnoj opremi
- sposobnost odabira odgovarajućih alata, mjerne opreme i osobne zaštitne opreme gdje je to primjenjivo
- sposobnost procjene rezultata mjerenja
- sposobnost odabira materijala električnih instalacija kako bi se osigurali uvjeti isključenja
- poznavanje IP stupnjeva zaštite
- znanje o postavljanju materijala električnih instalacija

- poznavanje vrste opskrbe mreže (TN, IT i TT sustav) i iz toga proizašlih uvjeta spajanja (klasično nuliranje, zaštitno uzemljenje, potrebne dodatne mjere i dr.)
- poznavanje općih i posebnih propisa o sigurnosti i sprječavanju nezgoda te mjera zaštite od požara
- poznavanje električnih propisa i norma te nacionalnih propisa

Pregled Opseg isporuke

Provjera opsega isporuke

1. Provjerite jesu li sve komponente isporučene i neoštećene.
2. Obratite se Porscheovom partneru ako primijete oštećenja ili ako nedostaju komponente.

Isporučeno je sljedeće:

Porsche wallbox koji se sastoji od:

- Kućište
- Poklopac kućišta
- Dizajnerski okvir
- Prednja strana
- Kabel vozila tipa 2 (nije za Porsche wallbox s utičnicom za punjenje)

Montažna ploča

Šablona za bušenje

Pečat korisnika

Mapa, uključujući upute za rad i instalaciju, list s pristupnim podacima, letak za usluge instalacije

Instalacijski materijal

Vijčani spoj na zid	Količina
Tipla 8 mm za vijčani spoj na zid	3

Spax vijak 6 x 60 od plemenitog čelika	3
--	---

Vijčani spoj kućišta i montažne ploče	Količina
Vijak M6 x 22 od plemenitog čelika	5
Čep	3

Vijak 5 x 20 T25 s lećastom glavom od plemenitog čelika (vijčani spoj poklopca i kućišta)	1
---	---

Vijak 5 x 20 T25 s lećastom glavom od plemenitog čelika (vijčani spoj dizajnerskog okvira)	2
--	---

Vijak 5 x 20 T25 s lećastom glavom od plemenitog čelika (vijčani spoj prednje strane)	1
---	---

Vijak 5 x 20 T25 s lećastom glavom od plemenitog čelika (vijčani spoj prednje strane)	1
---	---

Brtva kabela	Količina
Ploča za provođenje kabela KEL-SCDP 50	1

Ploča za provođenje kabela KEL-DP 20-4-1	1
--	---

Informacije

- Instalater mora osigurati mrežni utikač RJ45.
- U opsegu isporuke može biti sadržano više vijaka nego što je potrebno.

Potreban alat

Alat	Broj
Bušilica / čekić za bušenje	1
Torx odvijač (TX25)	1
Ravni odvijač 0,3 x 2 mm	1
Alat za skidanje izolacije	1
Mjerna traka / drveni metar	1
Libela	1
Pinceta	1

List s pristupnim podacima

List s pristupnim podacima koji sadrži sve podatke potrebne za wallbox i Web Application dostavlja se s wallboxom.

- Sačuvajte list s pristupnim podacima.

Informacije

Ako izgubite pristupne podatke koji su valjani po isporuci uređaja, npr. unaprijed namješteni PUK i početnu lozinku, obratite se Porscheovom partneru.

- Pripremite serijski broj wallboxa

U listu s pristupnim podacima nalaze se sljedeći podaci:

Oznaka	Značenje
Serial Number	Serijski broj wallboxa
Hotspot Name (SSID)	Naziv hotspota wallboxa
Hotspot Password	Lozinka za hotspot wallboxa
Local Standard User Password	Početna lozinka za kućne korisnike Lozinka se upotrebljava za prijavu na Web Application. Ako izgubite početnu lozinku: ► Obratite se Porscheovom partneru Ako izgubite vlastitu lozinku: ► Poništite wallbox na tvorničke postavke i tako ponovno aktivirajte početnu lozinku
Local Service User Password	Početna lozinka službe za korisnike
Local Wallbox URL	URL za ulazak u web-aplikaciju
PUK	Osobni ključ za otključavanje

Zahtjevi i preduvjeti

Opći zahtjevi

Prije montaže Porsche Wallbox morate ispuniti i provjeriti sljedeće zahtjeve.

- Wallbox mora instalirati stručno osoblje (stručnjak za električne instalacije).
- Izračunajte maksimalno električno opterećenje instalacije kako biste odredili maksimalnu struju wallboxa.
- Provjerite je li pad napona preko dovodnog voda minimalan.
- Za priključivanje wallboxa upotrebljavajte samo bakrene vodove.
- Provjerite jesu li dostupna sva odobrenja za priključivanje wallboxa.
- Provjerite lokalne zahtjeve sa stručnjakom za električne instalacije i pridržavajte se primjenjivih odredbi.
- Upotrebljavajte samo priključke i kabele koji su u skladu s lokalnim regulativama kako bi wallbox mogao raditi uz maksimalnu moguću snagu.
- Upotrijebite osigurače za električnu vezu. Postavite prekidač strujnog kruga i diferencijalne struje u skladu s maksimalnom strujom koja se pojavljuje na wallboxu.

Odabir mjesta montaže



Strujni udar, požar

Nepravilna uporaba wallboxa ili nepoštovanje sigurnosnih napomena može prouzročiti kratke spojeve, strujne udare, eksplozije, požare ili opekline.

- ▶ Wallbox nemojte montirati u eksplozivnim područjima.
- ▶ Prije montaže wallboxa provjerite da u području otvora za pričvršćivanje koje treba izbušiti nema električnih vodova.
- ▶ Za smanjenje opasnosti od eksplozija, posebno u garažama, pazite na to da je tijekom punjenja jedinica za rukovanje smještena barem 100 cm iznad poda.
- ▶ Uvažite lokalno primjenjive propise o električnim instalacijama, mjere zaštite od požara, propise o sprječavanju nezgoda i evakuacijske putove.

Porsche wallbox koncipiran je za montažu u zatvorenom i na otvorenom. Pri odabiru odgovarajuće lokacije u obzir morate uzeti sljedeće kriterije:

- Wallbox je prikladan samo za stacionarnu upotrebu, za montažu na dovoljno stabilan zid.
- Wallbox instalirajte u natkrivenom prostoru koji pruža zaštitu od izravnog Sunčevog zračenja i kiše (npr. u garaži).
- Udaljenost od poda i stropa treba se odabrati u skladu s nacionalnim normama i propisima kako bi se osigurala udobna upotreba.
- Odaberite udaljenost od bočnih zidova tako da se kabel za punjenje vozila i dalje može priključiti.
- Wallbox nemojte montirati ispod visećih predmeta.

- Wallbox nemojte montirati u štale, stočne nastambe ili na mjesta gdje se stvara plinoviti amonijak.
- Wallbox montirajte na glatku površinu.
- Da biste osigurali čvrsto pričvršćenje, prije montaže provjerite stanje zida.
- Odgovarajući materijal za pričvršćivanje mora se upotrebljavati prema svojstvima zida.
- Wallbox instalirajte što je bliže moguće mjestu gdje najradije parkirate vozilo. Uzmite u obzir orijentaciju vozila.
- Wallbox nemojte montirati blizu prolaza i pazite da kabel za punjenje ne prelazi preko prolaza.

Kako bi se zadovoljili zahtjevi koji se odnose na ograničavanje izlaganja elektromagnetskom zračenju (1999/519/EZ), uređaj instalirajte tako da udaljenost od svih osoba iznosi najmanje 20 cm.

Da biste mogli osigurati neprekinut postupak punjenja na uređaju za punjenje, instalater, stručnjak za električne instalacije, mora se pridržavati sljedećih napomena i preporuka:

- Prije instalacije provjerite je li moguće neprekidno napajanje potrebnom snagom za punjenje vozila pomoću postojeće kućanske instalacije. Po potrebi zaštitite kućansku instalaciju sustavom upravljanja energijom.
- Wallboxom po mogućnosti treba rukovati u uzemljenim strujnim mrežama. Zaštitni vodič mora biti pravilno ugrađen.
- Porsche preporučuje imenovanje certificiranog Porscheovog servisnog partnera kako bi se izbjegle nesigurnosti tijekom instalacije kod kuće.

Pristupi vodovima i električno napajanje

Električni dovodni vod

NAPOMENA

Pridržavajte se lokalnih propisa operatera strujne mreže.

Wallbox zahtijeva vlastiti dovodni vod. Za to moraju biti ispunjeni sljedeći preduvjeti:

- ▶ Zaseban dovodni vod mora biti u skladu s općim specifikacijama za provođenje vodova, polaganje vodova i zgradarsku tehniku.
- ▶ Wallbox zahtijeva **vanjski zaštitni prekidač diferencijalne struje (najmanje RCD tip A). Na strani uređaja mora biti integriran zaštitni uređaj DC diferencijalne struje (6 mA)** prema normi IEC 62955.
- ▶ **Električni dovodni vod** za wallbox mora biti zaštićen **zaštitnim prekidačem diferencijalne struje (RCD tip A)** u instalaciji.
- ▶ Wallbox je namijenjen za priključivanje i rad pri mrežnom naponu od 230 V (1-fazno) ili 400 V (3-fazno) 50/60 Hz.
- ▶ Pobrinite se da nazivni napon i nazivna struja wallboxa ispunjavaju specifikacije za lokalnu strujnu mrežu kako se tijekom postupka punjenja ne bi prekoračila nazivna struja dovodnog voda.
- ▶ Niskonaponski sustav mora se instalirati u skladu s normom **VDE 0100** ili **lokalnim propisima**.
- ▶ **Mora postojati zaštitni prekidač voda** (1-fazni ili 3-fazni) u skladu s ožičenjem i snagom wallboxa (vidi pločicu s oznakom tipa i tehničke podatke).

Montaža

Priprema montaže

⚠ OPASNOST

Opasnost tijekom montaže i instalacije

Ako se komponente oštete tijekom montaže i instalacije, postoji opasnost od ozbiljnih ozljeda.

- ▶ Zaustavite daljnji rad.
- ▶ Informirajte tehničku službu.

⚠ OPASNOST

Postoji opasnost od ozljede uslijed strujnog udara

Osigurajte svaki instalirani wallbox zaštitnim prekidačem diferencijalne struje (najmanje RCD tip A).

⚠ OPREZ

Moguća oštećenja traka-stog kabela

Ako ne postupate pažljivo, možete oštetiti trakasti kabel (vidi sliku 6).

Pažljivo provodite postupke montaže i instalacije.

Prije početka montažnih radova provjerite jesu li ispunjeni svi preduvjeti.

1. Identificirajte varijantu wallboxa pomoću naziva modela na pločici s oznakom tipa na vanjskom poklopcu.
Naziv modela i dolje navedene vrijednosti za mrežni priključak (mrežni napon, struja, frekvencija) vrlo su važne za identifikaciju. ▶ Uvažite poglavlje „Tehnički podaci“ na stranici 348
2. Ogolite infrastrukturni kabel na dužini od 25 cm.
Minimalna dužina nakon ogoljenog dijela ovisi o smjeru iz kojeg dolazi infrastrukturni kabel: odozdo, straga, odozgo.

- **Kabel s donje strane:** Kabel provedite izravno kroz predviđeni otvor kućišta 1 ▶ (Sl. 132).
Slobodno dostupna dužina kabela uključujući ogoljeni dio (25 cm) mora iznositi 41 cm.
- **Kabel sa stražnje strane:** Izlaz kabela iz zida postavite na visinu pričvršćenja lijevo dolje 1 ▶ (Sl. 132).
Slobodno dostupna dužina kabela uključujući ogoljeni dio (25 cm) mora iznositi 36 cm.
- **Kabel s gornje strane:** Slobodno dostupna dužina kabela uključujući ogoljeni dio (25 cm) mora iznositi 83 cm.

3. Vrijedi za: Kalibracija Porsche wallboxa:

Provjerite jesu li prisutni pečat na pločici s oznakom tipa i pečat proizvođača te jesu li neoštećeni.

Montaža wallboxa

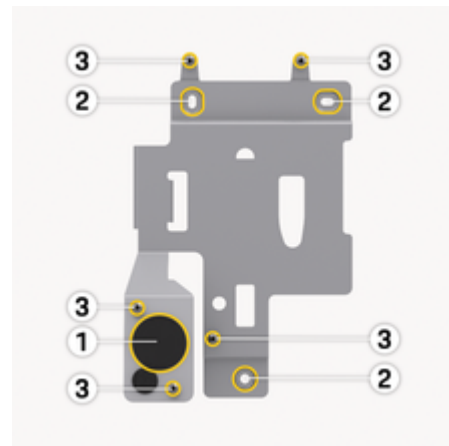

Sl. 132: Montažna ploča

1. Označite rupe za pričvršćivanje na zidu prema predlošku za bušenje 2 ▶ (Sl. 132).
2. Izbušite rupe za pričvršćivanje u zidu kako je označeno.
3. Umetnite tiple (8 mm) za Spax vijke (6 x 60 od plemenitog čelika).
– ili –
Odaberite odgovarajući materijal za pričvršćivanje prema svojstvima zida.
4. Pričvrstite montažnu ploču vijcima 2 ▶ (Sl. 132).
5. Probušite kabelsku uvodnicu (KEL-SCDP 50) ravnim odvijačem i odrežite je do potrebne dimenzije pomoću bočnog rezača prema tabeli presjeka.
Predviđeno mjesto za kabelsku uvodnicu (KEL-SCDP 50) već je prethodno probušeno.

Membranski prsten i promjer kabela

- Membranski prsten A: Promjer kabela 10-18 mm
 - Membranski prsten B: Promjer kabela 18-22 mm
 - Membranski prsten C: Promjer kabela 22-24 mm
 - Membranski prsten D: Promjer kabela 24-26 mm
 - Membranski prsten E: Promjer kabela 26-28 mm
 - Membranski prsten F: Promjer kabela >28 mm
6. Umetnite kabelsku uvodnicu (KEL-SCDP 50) tako da brtveni profili obuhvate rub iznutra i izvana.
7. Provucite infrastrukturni kabel kroz kabelsku uvodnicu **1** ▷ (Sl. 132).
8. Kabelska uvodnica KEL-DP 20/4-1 potrebna je zbog nepropusnosti, čak i ako se ne upotrebljava Ethernet kabel.
- Za ugradnju Ethernet kabela montirajte kabelsku uvodnicu (KEL-DP 20/4-1) s vanjske strane prema unutra na pripremljeni otvor kućišta (lijeva rupa pod **1** ▷ (Sl. 132)) kako biste osigurali nepropusnost.
9. *Opcijski:* Provucite Ethernet kabel (bez priključka) kroz kabelsku uvodnicu.
- Na Ethernet kabel postavite stezno crijevo.
 - Priključite RJ45 konektor.
Kraj steznog crijeva mora biti u ravnini s RJ45 konektorom.
 - Skupite stezno crijevo pomoću ventilatora vrućeg zraka.

Alternativno osigurajte kabelskim vezicama protiv proklizavanja.

10. Pričvrstite wallbox na montažnu ploču pomoću pet pričvrstnih vijaka **3** ▷ (Sl. 132).
11. *Opcijski:* Spojite Ethernet kabel ▷ Uvažite poglavlje „Priključak s mrežom“ na stranici 340
12. Zabrtvite pričvrstne vijke gumenim brtvama.

Priključivanje na strujnu mrežu



OPASNOST

Opasnost po život zbog strujnog udara

Kontakt s dijelovima pod naponom predstavlja neposrednu opasnost po život uslijed strujnog udara.

U slučaju nužde ili za otklanjanje grešaka ili za električne radove na wallboxu **pridržavajte se sljedećih sigurnosnih pravila.**

- ▶ Odvojite wallbox od napona.
- ▶ Utvrdite beznaponsko stanje.
- ▶ Osigurajte od ponovnog uključivanja.
- ▶ Uzemljite wallbox i kratko ga spojite.
- ▶ Pokrijte susjedne dijelove pod naponom i osigurajte opasno područje.



OPASNOST

Opasnost po život zbog neispravnog priključivanja

Ako je električni dovodni vod nepravilno spojen, postoji neposredna opasnost po život uslijed strujnog udara.

- ▶ Uvažite shemu spajanja.
- ▶ Pravilno rasporedite žice prema boji.
- ▶ Uvažite lokalne odredbe.
- ▶ Na britanskom tržištu vrijede dodatni zahtjevi za instalaciju ako se wallbox napaja iz TN-C-S mreže. Za instalaciju će možda biti potreban dodatni vanjski uređaj koji ispunjava i može jamčiti PEN prepoznavanje grešaka i izolaciju grešaka u skladu s normom BS7671. U tim slučajevima pobrinite se da su ti zahtjevi ispunjeni.

i Informacije

Wallbox se može priključiti **1-fazno** ili **3-fazno**, vidi Postavke napajanja strujom za konfiguraciju mreže.

Kod priključivanja infrastrukturnog kabela uvažite shemu spajanja ► (Sl. 133), ► (Sl. 134).

Priključivanje infrastrukturnog kabela (3-fazno)



Sl. 133: Priklučne stezaljke (3-fazne)

- Ogolite žice kabela na dužinu od 12 mm.
- Pravilno pridružite boje i umetnite ih u priključne stezaljke s lijeva nadesno sljedećim redoslijedom:
 - L1
 - L2
 - L3
 - N (plavo)
 - PE (zeleno/žuto)

- Zavrните vijčane stezaljke na prednjoj strani za-teznim momentom od 1,65 Nm +/- 8 %.

Priključivanje infrastrukturnog kabela (1-fazno)



Sl. 134: Priklučne stezaljke (1-fazne)

- Ogolite žice kabela na dužinu od 12 mm.
- Umetnite u priključne stezaljke s lijeva nadesno sljedećim redoslijedom:

TT/TN mreža:

- 1 L1
- 2 N (plavo)
- 3 PE (zeleno/žuto)

IT mreža:

- 1 L1 (crno) na stezaljku 3 (smeđe)
- 2 N (plavo) na stezaljku 2 (plavo)
- 3 PE (zeleno/žuto) na stezaljku 1 (zeleno/žuto)

- Zavrните vijčane stezaljke na prednjoj strani za-teznim momentom od 1,65 Nm +/- 8 %.

Napajanje strujom

Aktiviranje/deaktiviranje nadzora uzemlje-nja



OPASNOST

Opasnost po život zbog strujnog udara

Upotreba wallboxa bez aktivnog nadzora uzemljenja može izazvati strujne udare, kratke spojeve, požare, eksplozije ili opekline.

Nadzor uzemljenja deaktivirajte samo u strujnim mrežama koje nemaju uzemljenje.

Namještanje mrežne konfiguracije



UPOZORENJE

Postavljanje konfiguracije mreže smije se izvršavati samo kada je Wallbox isključen s napajanja.



Sl. 135: DIP prekidač

Namještanje DIP prekidača

- Pomoću pinceta nagnite DIP prekidač ulijevo ili udesno.

DIP1 (ispod)	DIP2 (iznad)	Postavka
desno (OFF)	desno (OFF)	3-fazni, nadzor uzemljenja uključen
lijevo (ON)	desno (OFF)	3-fazni, nadzor uzemljenja isključen
desno (OFF)	lijevo (ON)	1-fazni, nadzor uzemljenja uključen
lijevo (ON)	lijevo (ON)	1-fazni, nadzor uzemljenja isključen

Namještanje struje punjenja

⚠ UPOZORENJE

Podršavanje struje punjenja vršite samo kada je Wallbox isključen s napajanja.



Sl. 136: Rotacijski prekidač

- ▶ Struju punjenja wallboxa namjestite prema zaštiti voda na zgradi i nazivnoj snazi wallboxa na rotacijskom prekidaču pomoću odvijača 0,3 x 2 mm. ▶ (Sl. 136)

Položaj	Vrijednost
F	32 A
E	30 A
D	25 A
C	20 A
B	16 A
A	15 A
9	13 A
8	10 A
7	8 A
6	6 A
2 i 3	Vraćanje wallboxa na tvorničke postavke Da biste mogli puniti, namjestite prekidač na novoutvrđenu maksimalnu moguću struju punjenja
Svi ostali položaji	Rezervirano za buduće primjene

Priključak s mrežom

Priključivanje Ethernet kabela (opcijski)

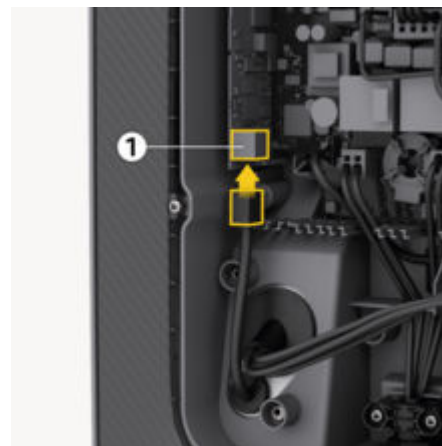

1. Utični priključak montirajte na Ethernet kabel.
2. Utaknite u priključak odozdo.

⚠ OPREZ

Oštećenje wallboxa

Nepropusnost je zajamčena samo ako je utikač krimpisan u wallboxu.

Dovršetak montaže

Montaža poklopca

1. Zakvačite poklopac s integriranom pjenastom brtvom i čvrsto ga pritisnite.
2. Zavijte vijak 5x20 T25 u donji rub poklopca i zategnite ga.

Pričvršćivanje dizajnerskog okvira



Sl. 137: Pričvršćivanje dizajnerskog okvira

1. Gurnite dizajnerski okvir u vodilicu.
2. Pričvrstite lijevo i desno s po jednim vijkom 5x20 T25.

Postavljanje pečata korisnika

Vrijedi za: Kalibracija Porsche wallboxa

Jedan od vijaka na poklopcu zabrtvite priloženom korisničkom brtvom.

i Informacije

Okrugli i pravokutni pečati proizvođača te pečat korisnika ne smiju se oštetiti. U protivnom se gubi sukladnost s propisima za kalibraciju.

Pričvršćivanje prednje strane

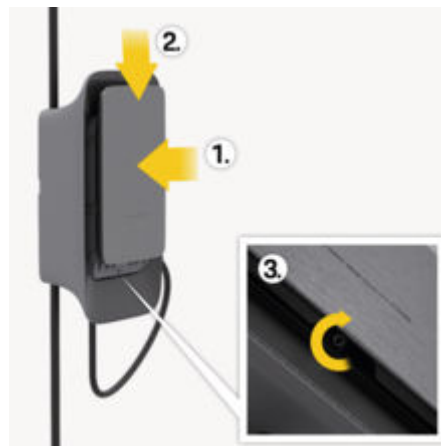

Sl. 138: Pričvršćivanje dizajnerske prednje strane

1. Ugurajte dizajnersku prednju stranu u bočne vodilice.
2. Učvrstite je u vodilici tako da je lagano pogurnete prema dolje.
3. Vijkom učvrstite donji rub.

Prvo pokretanje

⚠ OPASNOST

Opasnost od ozljeda zbog RFID senzora za osobe sa srčanim stimulatorima ili defibrilatorima

Ako nosite srčani stimulator, držite razmak od najmanje 60 cm od RFID senzora na prednjoj strani uređaja.

Ako nosite defibrilator, držite razmak od najmanje 40 cm od RFID senzora na prednjoj strani uređaja.

Tijekom prvog pokretanja i u propisanim intervalima održavanja mora se provesti ispitivanje u skladu s normom DIN VDE 0100 ili primjenjivim nacionalnim propisima.

i Informacije

Uslijed proizvodnje očitavanje integriranog brojala električne energije nije na 0 kWh.

Izvođenje servisne konfiguracije

⚠ OPREZ

Neispravan wallbox

Wallbox s aktivnom greškom nije u potpunosti funkcionalan. Ako LED  za način rada svijetli crveno, postoji aktivna greška.

i Informacije

Servisna konfiguracija trebala bi se izvršiti bez pozivanja s vozilom.





Wallbox se uključuje čim ima napajanje.











- ▶ Uključivanje wallboxa
- ➔ LED žaruljice zasvijetlit će jedna po jedna.



Sl. 139: Prednja strana jedinice za rukovanje

- 1 Kontrolna žaruljica backenda
- 2 Kontrolna žaruljica autorizacije
- 3 Senzor jačine osvjetljenja
- 4 Prekidač za uključivanje/isključivanje

Prikaz	Značenje
 Bijela	Wallbox je uključen i pripravan za rad
 Pulsira u bijeloj boji	Uspostavljanje veze
 Zelena	Postupak punjenja završen
	Vozilo se puni

Prikaz	Značenje
Pulsira u zelenoj boji	
 Treperi plavo	Pauza punjenja (ISO)
 Narančasta	Wallbox je potrebno ponovno pokrenuti
 Pulsira u narančastoj boji	Wallbox se pokreće
 Crvena	Greška punjenja
 Bijela	Potrebna je autorizacija
 Zelena (2 – 4 sek.)	Autorizacija je uspjela
 Treperi crveno (2 – 4 sek.)	Autorizacija nije uspjela
 Crvena	Greška modula
 Bijela	Nije moguća veza s backendom
 	Wallbox se poništava na tvorničke postavke

Prikaz	Značenje
--------	----------

Pulsira plavo

Konfiguracija

Servisna konfiguracija

Postoje sljedeći načini povezivanja s wallboxom radi provedbe servisne konfiguracije:

- Putem Wi-Fi veze
- Putem Etherneta

Konfiguriranje putem Wi-Fi veze preko web-aplikacije

Povezivanje putem Wi-Fi hotspota

- ✓ AC wallbox je instaliran i pripravan za rad
 - ✓ Raspoloživa je LTE mreža
 - ✓ List s pristupnim podacima je pri ruci
1. Prikažite raspoložive Wi-Fi uređaje na mobilnom krajnjem uređaju (npr. laptopu ili tabletu).
 2. Odaberite wallbox s nazivom hotspota (SSID) s lista s pristupnim podacima na popisu raspoloživih Wi-Fi uređaja.
 3. Uspostavite vezu s wallboxom.
 4. Unesite lozinku za hotspot wallboxa s lista s pristupnim podacima.
 5. Nakon uspješnog povezivanja otvorite pretraživač.
 6. Unesite URL lokalnog wallboxa s lista s pristupnim podacima u red za adresu pretraživača.
 - ➔ Početna stranica web-aplikacije prikazuje se s opcijom prijave.

Ako nije bilo moguće uspostaviti vezu, provjerite sljedeće korake:

1. Približite laptop ili tablet wallboxu.
2. Provjerite Wi-Fi modul laptopa ili tableta te vezu s mrežom odnosno internetom.

3. Provjerite sigurnosne postavke laptopa ili tableta (kao što su vatrozid, mrežne postavke).

Ako vas sustav to traži, potvrdite da je wallbox pouzdan uređaj.

4. Pazite na to da točno napišete (velika i mala slova) pristupne podatke (lozinka i naziv glavnog računala).

Spajanje putem Etherneta

- ✓ Ethernet kabel instaliran
1. Spojite wallbox s mrežom preko odgovarajućeg Ethernet kabela.

Po potrebi provjerite konfiguraciju mreže ako upotrijebljeni prekidač to zahtijeva za nove sudionike mreže.

2. Unesite URL lokalnog wallboxa s lista s pristupnim podacima u red za adresu pretraživača.
 - ➔ Početna stranica web-aplikacije prikazuje se s opcijom prijave.
3. Prijavite se u web-aplikaciju kao servisni korisnik.
4. U navigaciji odaberite **Veze ► Ethernet**.
 - ➔ Prikazat će se prikaz **Ethernet** i odgovarajuća MAC adresa.

Informacije

Automatsko dodjeljivanje adrese standardno je aktivirano. Za manualni unos potrebno je deaktivirati opciju **Automatsko dodjeljivanje adrese (DHCP)**.

Spajanje kao Wi-Fi klijent

Informacije

Wi-Fi hotspot može ostati aktivan i u modusu klijenta.

Wallbox je već opremljen internim vatrozidom i sigurnosnim mehanizmima za IP mrežnu komunikaciju.

- Instalirajte wallbox samo u privatne mreže te svakako upotrijebite vatrozid.
- Rad na Wi-Fi mreži s nešifriranim protokolima ili protokolima koji više ne odgovaraju aktualnom sigurnosnom standardu, npr. WEP, nije moguće.

- ✓ Prijavljeni ste kao servisni korisnik u web-aplikaciji

1. U navigaciji odaberite **Veze ► Wi-Fi**.
 - ➔ Pojavljuje se prikaz **Wi-Fi veza** sa svim raspoloživim Wi-Fi mrežama.
2. Odaberite željenu mrežu i unesite odgovarajuću lozinku mreže.
3. Odaberite **Spajanje na Wi-Fi**

Ako se željena mreža ne prikazuje na popisu raspoloživih mreža, može se povezati i pomoću opcije **Manualno povezivanje s mrežom** putem manualnog unosa SSID-a i lozinke mreže.

Wi-Fi hotspot

Wallbox nudi Wi-Fi hotspot.

Informacije

Odobreni su samo Wi-Fi kanali koji su dopušteni u skladu s identifikatorom zemlje.

- ✓ Prijavljeni ste kao servisni korisnik u web-aplikaciji
- 1. U navigaciji odaberite **Veze ► Hotspot**.
 - Pojavit će se prikaz **Hotspot**.
- 2. Ako je potrebno, aktivirajte opciju **Hotspot**.
- 3. Unesite **SSID** i **lozinku mreže (zaporku)**.
- 4. Odaberite **Pohranjivanje**.

Prilagodba konfiguracije

Prikaz sistemskih postavki

- ✓ Prijavljeni ste kao servisni korisnik u web-aplikaciji.
- ▶ S navigacije odaberite **Informacije o sustavu**.
 - ➔ Sve sistemske postavke prikazuju se pod **Informacije o uređaju** i **Informacije o mreži**.

Promjena lozinke

- ✓ Prijavljeni ste kao servisni korisnik u web-aplikaciji.
- ▶ U navigaciji odaberite **Postavke wallboxa** ▶ **Lozinka**.
 - ➔ U prikazu **Promjena lozinke** može se dodijeliti nova lozinka unosom prethodne lozinke.

Odabir jezika

- ✓ Prijavljeni ste kao servisni korisnik u web-aplikaciji.
- ▶ U navigaciji odaberite **Postavke wallboxa** ▶ **Jezik**.
 - ➔ U prikazu **Postavke jezika** može se namjestiti jezik web-aplikacije.

Odabir datuma i vremena

- ✓ Prijavljeni ste kao servisni korisnik u web-aplikaciji.
- ▶ U navigaciji odaberite **Postavke wallboxa** ▶ **Datum i vrijeme**.
 - ➔ Vremenska zona i format datuma mogu se namjestiti u prikazu **Datum i vrijeme**.

Namještanje jedinica

- ✓ Prijavljeni ste kao servisni korisnik u web-aplikaciji.
- ▶ U navigaciji odaberite **Postavke wallboxa** ▶ **Jedinice**.
 - ➔ U prikazu **Jedinice** mogu se namjestiti jedinice prikazane u web-aplikaciji.

Namještanje jačine osvjetljenja LED dioda

- ✓ Prijavljeni ste kao servisni korisnik u web-aplikaciji.
- ▶ U navigaciji odaberite **Postavke wallboxa** ▶ **Jačina osvjetljenja LED dioda**.
 - ➔ U prikazu **Jačina osvjetljenja** pomoću kliznog regulatora može se namjestiti jačina osvjetljenja LED dioda na prednjoj strani uređaja.

Stavljanje izvan pogona i demontaža

⚠ UPOZORENJE

Opasnost po život zbog neispravne demontaže

Greške kod demontaže mogu dovesti do situacija opasnih po život ili uzrokovati značajnu materijalnu štetu.

Pridržavajte se svih napomena za demontažu.

Stavljanje wallboxa izvan pogona

Prije nego što se wallbox stavi izvan pogona, mora se osigurati brisanje svih osobnih podataka i certifikata.

▷ U tu svrhu proučite i usvojite odjeljak o stavljanju izvan pogona (brisanje wallboxa putem aplikacije My Porsche) u Uputama za uporabu.

NAPOMENA

Vraćanje na tvorničke postavke putem rotacijskog prekidača smije vršiti samo kvalificirano stručno osoblje.

Tvorničke postavke putem rotacijskog prekidača

1. Otpustite vijak na donjem rubu dizajnerskog prednjeg dijela **3** ▷ (Sl. 138).
2. Izgurajte dizajnersku prednju stranu prema gore iz vodilica.
3. Otpustite vijke s lijeve i desne strane dizajnerskog okvira **2** ▷ (Sl. 137).
4. Izvucite dizajnerski okvir prema naprijed iz vodilice.

5. Otpustite vijak na donjem rubu poklopca kutije i otvorite poklopac.
6. Zabilježite postavku rotacijskog prekidača.
7. Postavite rotacijski prekidač u položaj 2 ili 3 ▷ Uvažite poglavlje „Namještanje struje punjenja“ na stranici 340
8. Ponovno pričvrstite poklopac.
9. Ponovno uključite napajanje.
 - ➔ Nakon uključivanja Wallboxa, Wallbox sam obavlja vraćanje na tvorničke postavke. Uspješno poništavanje označeno je plavim pulsiranjem svih triju LED dioda.
10. Ponovno isključite napajanje Wallboxa.
11. Ponovno uklonite poklopac.
12. Postavite rotacijski prekidač na prethodno zabilježeni položaj.
13. Postavite poklopac, dizajnerski okvir i dizajnersku prednju stranu. ▷ Uvažite poglavlje „Dovršetak montaže“ na stranici 340
14. Ponovno uključite napajanje.
15. Kada je Wallbox ponovno spreman za rad, povežite se s web-aplikacijom putem ethernet-a ili Wifi-ja.

Tvorničke postavke putem web-aplikacije

- ✓ Prijavljeni ste kao servisni korisnik u web-aplikaciji.
1. U navigaciji odaberite **Postavke wallboxa** ▶ **Tvorničke postavke.**
 2. Odaberite **Poništavanje na tvorničke postavke.**

Demontaža wallboxa

⚠ OPASNOST

Opasnost po život zbog strujnog udara

Kontakt s dijelovima pod naponom predstavlja neposrednu opasnost po život uslijed strujnog udara.

U slučaju nužde ili za otklanjanje grešaka ili za električne radove na wallboxu pridržavajte se sljedećih sigurnosnih pravila:

- ▶ Odvojite wallbox od napona.
- ▶ Utvrdite beznaponsko stanje.
- ▶ Osigurajte od ponovnog uključivanja.
- ▶ Uzemljite wallbox i kratko ga spojite.
- ▶ Pokrijte susjedne dijelove pod naponom i osigurajte opasno područje.

1. Izvedite svih pet sigurnosnih pravila navedenih u upozorenjima kako biste uspostavili beznaponsko stanje.
2. Uklonite pretnu stranu i dizajnerski okvir te otvorite poklopac.
3. Odspojite dovodne vodove na pravilan način bez ostataka.
4. Uklonite wallbox s pričvršnih vijaka.
5. Pohranite ili zbrinite wallbox.

NAPOMENA

Informacije o zbrinjavanju na otpad potražite u Uputama za uporabu.

Tehnički podaci

Podaci o električnom sustavu

	Porsche wallbox PWB22E212	Porsche wallbox PWB22E213	Kalibracija Porsche wallboxa PWB221E223
Snaga	22 kW	22 kW	22 kW
Nazivna struja	32 A	32 A	32 A
Mrežni napon	220 – 240/380 – 415 V	220 – 240/380 – 415 V	230/400 V
Frekvencija mreže	50/60 Hz	50/60 Hz	50/60 Hz
Snaga punjenja mode 3	22 kW	22 kW	22 kW
Struja punjenja mode 3	3 x 32 A	3 x 32 A	3 x 32 A
Mrežni priključak	3P, N, PE	3P, N, PE	3P, N, PE
Kategorija prenapona (IEC 60664)	III	III	III
Integrirani zaštitni uređaj diferencijalne struje	IΔN 6 mA DC	IΔN 6 mA DC	IΔN 6 mA DC
Utikač za punjenje vozila	Tip 2	Tip 2	Tip 2
Dimenzionirani udarni napon Uimp.	4 kV	4 kV	4 kV
Dimenzionirani izolacijski napon	500 V	500 V	500 V
Dimenzionirana struja kombinacije ras-klopnog uređaja	32 A	32 A	32 A
Uvjetna dimenzionirana struja kratkog spoja Icc	3 kA	3 kA	3 kA
Dimenzionirani faktor opterećenja RDF	1	1	1

	Porsche wallbox PWB22E212	Porsche wallbox PWB22E213	Kalibracija Porsche wallboxa PWB221E223
Konfiguracija mreže	TT/TN 3- i 1-fazna; IT 1-fazna	TT/TN 3- i 1-fazna; IT 1-fazna	TT/TN 3- i 1-fazna; IT 1-fazna
Klasa zaštite	I	I	I
Klasifikacija elektromagnetske kompatibilnosti	A/B	A/B	A/B

Podaci o mehaničkim dijelovima

	Porsche wallbox PWB22E212	Porsche wallbox PWB22E213	Kalibracija Porsche wallboxa PWB221E223
Dimenzije (V x Š x D) (bez kabela)	591,72 mm x 369,61 mm x 146,00 mm	591,72 mm x 369,61 mm x 146,00 mm	591,72 mm x 369,61 mm x 146,00 mm
Masa (bez kabela)	6,5 kg	6,5 kg	6,5 kg
Masa (s kabelom)	9,8 kg	-	-
Dužina kabela vozila	7 m	-	-

Opcije povezivanja

	Porsche wallbox PWB22E212	Porsche wallbox PWB22E213	Kalibracija Porsche wallboxa PWB221E223
Dovodni vod, nazivni presjek	5 x 6 mm ² /10 mm ²		
Dovodni vod, područje za stezanje	Fiksno: 0,5 mm ² – 16 mm ²		
Zatezni moment	1,5 Nm – 1,8 Nm		
Ethernet RJ45	Cat. 5/6/7		

Uvjeti okoline i skladištenja

	Porsche wallbox PWB22E212	Porsche wallbox PWB22E213	Kalibracija Porsche wallboxa PWB221E223
Vrsta zaštite	IP55	IP55	IP55
Otpornost na udarce	IK10	IK10	IK10
Stupanj kontaminacije	3	3	3
Postavljanje	Na otvorenom (zaštićeno od vremenskih prilika) ili u zatvorenom prostoru	Na otvorenom (zaštićeno od vremenskih prilika) ili u zatvorenom prostoru	Na otvorenom (zaštićeno od vremenskih prilika) ili u zatvorenom prostoru
Fiksna/promjenjiva lokacija	Fiksna lokacija	Fiksna lokacija	Fiksna lokacija
Upotreba (prema DIN EN 61439-7)	AEVCS	AEVCS	AEVCS
Vanjski dizajn	Zidni nosač	Zidni nosač	Zidni nosač
Temperatura okoline	-25 °C do +45 °C	-25 °C do +45 °C	-25 °C do +45 °C
Temperatura skladištenja	-40 °C do +80 °C	-40 °C do +80 °C	-40 °C do +80 °C

	Porsche wallbox PWB22E212	Porsche wallbox PWB22E213	Kalibracija Porsche wallboxa PWB221E223
Vlažnost tijekom rada	5 % – 85 % nekondenzirajuća	5 % – 85 % nekondenzirajuća	5 % – 85 % nekondenzirajuća
Maksimalna radna visina	2000 m nadmorske visine	2000 m nadmorske visine	2000 m nadmorske visine

Pločica s oznakom tipa

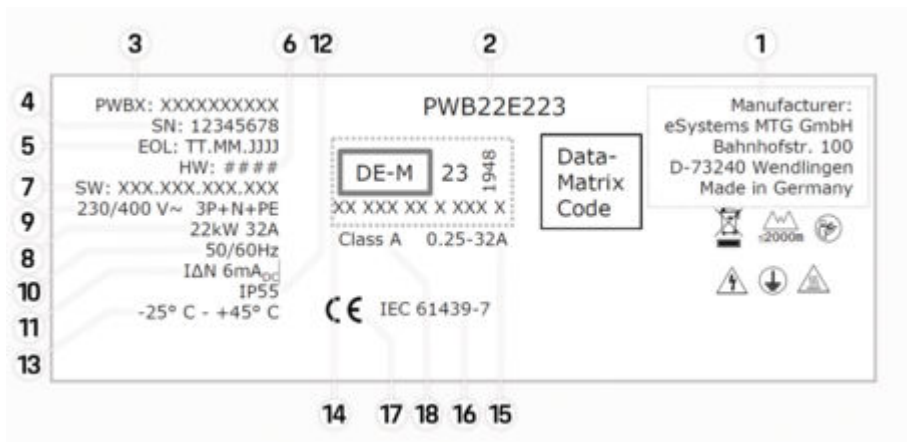

Sl. 140: Pločica s oznakom tipa (primjer)

- 1 Proizvođač
- 2 Naziv modela
- 3 Kataloški broj
- 4 Serijski broj
- 5 Datum proizvodnje
- 6 Verzija hardvera
- 7 Verzija softvera
- 8 Nazivna snaga i nazivna struja

9	Nazivni mrežni napon
10	Nazivna frekvencija mreže
11	Integrirani zaštitni uređaj diferencijalne struje
12	Zaštita od stranih tijela (IP stupanj zaštite)
13	Nazivna temperatura okoline
14	Podaci u skladu sa certifikatom o pravilima kalibracije
15	Nazivni raspon struje brojila električne energije
16	Informacije u skladu s Direktivom EU 2014/35/EU
17	Informacije u skladu s Direktivom EU 2014/53/EU
18	Klasa točnosti kalibracije

Informacije o proizvodnji

Datum proizvodnje

Datum proizvodnje Wallboxa nalazi se na pločici s oznakom tipa iza kratice „EOL“.

Prikazan je u sljedećem obliku: Dan proizvodnje.Mjesec proizvodnje.Godina proizvodnje

Proizvođač Wallboxa

eSystems MTG GmbH
Bahnhofstrasse 100
73240 Wendlingen
Njemačka

Električna ispitivanja

Ako imate pitanja o redovitom električnom ispitivanju infrastrukture punjenja (npr. VDE 0702), posjetite

► <https://www.porsche.com/international/accessoriesandservice/porscheservice/vehicleinformation/documents/>

ili se obratite Porscheovom partneru.

Izjava o sukladnosti

Wallbox je opremljen radio sustavom.

Proizvođači tih uređaja na radiosignal izjavljuju da ovaj uređaj na radiosignal udovoljava zahtjevima za njihovu upotrebu u Direktivi 2014/53/EU.

Cijeli tekst EU izjave o sukladnosti raspoloživ je na sljedećoj internetskoj adresi:

► <http://www.porsche.com/international/accessoriesandservice/porscheservice/vehicleinformation/documents>

Open Source Software Notice

Potpune informacije o obavijesti o softveru otvorenog koda možete pronaći u web-aplikaciji.

✓ Prijavljen je u web-aplikaciju.

1. S navigacije odaberite **Informacije o sustavu**.
2. Odaberite **autorska prava**.

Kazalo pojmova

A

Aktiviranje/deaktiviranje nadzora uzemljenja.	339
Alat.	334

B

Broj artikla uređaja za punjenje.	348
--	-----

D

Datum proizvodnje.	353
Demontaža wallboxa.	347

E

Električni priključak	
Preduvjeti.	336
Zahtjevi.	336

I

Informacije o proizvodnji.	353
Izjava o sukladnosti.	353

K

Kvalifikacija osoblja	
Stručnjak za električne instalacije.	333

M

Mjesto montaže	
Odabir.	335
Zahtjevi.	335
Montaža	
Preduvjeti.	335
Priprema.	337
Provedba.	337
Zahtjevi.	335

N

Namještanje datuma.	346
Namještanje jedinica.	346
Namještanje konfiguracije mreže.	339
Namještanje LED dioda (jačine osvjetljenja).	346
Namještanje maksimalne struje punjenja.	340
Namještanje vremena.	346

O

Odabir jezika.	346
Open Source Software Notice.	353
Opseg isporuke.	333

P

Pločica s oznakom tipa.	351
Poklopac kućišta	
Pečat.	340
Potrebni alat.	334
Pričvršćivanje dizajnerskog okvira.	341
Pričvršćivanje ukrasnog poklopca.	340
Prikaz sistemskih postavki.	346
Priključivanje Ethernet kabela.	340
Priključivanje na strujnu mrežu	
Infrastrukturni kabel.	338
Pristupni podaci	
Serijski broj.	334
Web-aplikacija.	334
Proizvođač.	353
Promjena lozinke.	346
Prvo pokretanje	
Servisna konfiguracija.	342
PUK	
Gubitak.	334
Promjena lozinke.	334

S

Serijski broj.	334, 351
Servisna konfiguracija.	344
Prikaz.	342
web-aplikacija putem Ethernet kabela.	344
web-aplikacija putem Wi-Fi klijenta.	344
web-aplikacija putem Wi-Fi veze.	344
Simboli u ovim uputama.	330
Stavljanje wallboxa izvan pogona	
Tvorničke postavke.	347
Struktura upozorenja.	330

T

Tehnički podaci	
Podaci o električnom sustavu.	348
Podaci o mehaničkim dijelovima.	348
Uvjeti okoline i skladištenja.	348

W

Web-aplikacija	
Gubitak lozinke.	334
Početna lozinka.	334
Promjena lozinke.	334
Wi-Fi hotspot	
Prijava.	344

Informacje o instrukcji

Instrukcja obsługi

Przeczytaj informacje zawarte w niniejszej instrukcji obsługi przed pierwszym użyciem urządzenia i zastosuj się do nich.

Ze względu na specyficzne wymagania w poszczególnych krajach informacje dotyczące rejestracji zawarte w poszczególnych rozdziałach niniejszej instrukcji różnią się od siebie. Aby odszukać rozdział odnoszący się do Twojego kraju, porównaj numer artykułu ładowarki wymieniony w rozdziale „Dane techniczne” z numerem artykułu na tabliczce znamionowej ładowarki.

Dalsze zalecenia

Informacje dotyczące instalacji elektrycznej ładowarki Porsche można znaleźć w instrukcji instalacji.

Aktualizacja oprogramowania

Sprzęt do ładowania Porsche można aktualizować za pośrednictwem aktualizacji oprogramowania. Aktualizacje instrukcji obsługi w kanałach cyfrowych zapewniają dostęp do najnowszego opisu Twojego urządzenia.

Po aktualizacji instrukcji obsługi treść drukowana może różnić się od treści cyfrowych.

Wyposażenie

Ze względu na ciągły rozwój wyposażenia i techniki w samochodach firma Porsche zastrzega sobie możliwość stosowania wyposażenia oraz rozwiązań technicznych innych niż zilustrowane i opisane w niniejszej instrukcji. Wersje wyposażenia nie zawsze są dostępne w seryjnym zakresie dostawy, mogą być one

zależne od elementów wyposażenia dostępnych w danym kraju. Informacji o możliwości zamontowania wyposażenia dodatkowego udzieli Partner Porsche. Z uwagi na różnice w przepisach prawnych poszczególnych krajów wyposażenie może się różnić od opisanego. Jeżeli urządzenie ma wyposażenie, które nie zostało tutaj opisane, Partner Porsche poinformuje Państwa o sposobie jego obsługi i pielęgnacji.

Ostrzeżenia i symbole

W niniejszej instrukcji znajdują się następujące ostrzeżenia i symbole.



Ciężkie obrażenia lub śmierć

Konsekwencją nieprzestrzegania ostrzeżeń z kategorii „Niebezpieczeństwo” są ciężkie obrażenia lub śmierć.



Możliwe ciężkie obrażenia lub śmierć

Konsekwencją nieprzestrzegania ostrzeżeń z kategorii „Ostrzeżenie” mogą być ciężkie obrażenia lub śmierć.



Możliwe średnie lub lekkie obrażenia

Konsekwencją nieprzestrzegania ostrzeżeń z kategorii „Ostrożnie” mogą być średnie lub lekkie obrażenia.



Możliwe szkody materialne

Konsekwencją nieprzestrzegania ostrzeżeń z kategorii „Wskazówka” mogą być uszkodzenia wyposażenia do ładowania.

Informacje

Dodatkowe informacje są oznaczone napisem „Informacje”.



Informacje o środowisku

- ✓ Warunki, które należy spełnić, aby korzystać z funkcji.
- ▶ Instrukcja, według której należy postępować.

1. Instrukcje są numerowane, gdy kolejno należy wykonać kilka czynności.

2. Instrukcje postępowania, do których należy się stosować na wyświetlaczu.

▷ Wskazówka dotycząca dodatkowych informacji na określony temat.

Zastrzeżenie prawne

Kod QR jest zarejestrowanym znakiem towarowym firmy DENSO WAVE.

Dalsze informacje

Możesz uzyskać dostęp do pełnej instrukcji także pod następującymi adresami internetowymi:



Rys. 141: Kod QR manual.porsche.com

- manual.porsche.com
- my.porsche.com

Polski

Ogólne informacje dotyczące bezpieczeństwa.....	
.....	358
Kwalifikacje personelu.....	359
Zestawienie	
Zakres dostawy.....	359
Potrzebne narzędzia.....	360
Wymagania i warunki	
Wymagania ogólne.....	361
Wybór miejsca do montażu.....	361
Dostęp do przewodów i zasilanie elektryczne....	362
Montaż.....	363
Podłączenie do sieci elektrycznej.....	364
Zasilanie.....	365
Podłączenie do sieci.....	366
Zakończenie montażu.....	366
Uruchomienie.....	368
Konfiguracja.....	370
Dostosowywanie konfiguracji.....	372
Wyłączenie z eksploatacji i demontaż.....	373
Dane techniczne	
Tabliczka znamionowa.....	378
Dane dotyczące produkcji.....	380
Spis hasel.....	381

Ogólne informacje dotyczące bezpieczeństwa

Informacje

W zależności od lokalizacji połączenie urządzeń do ładowania pojazdów elektrycznych może podlegać rejestracji.

- ▶ Należy zasięgnąć informacji na temat obowiązku zgłoszenia oraz prawnych warunków ramowych dotyczących eksploatacji przed podłączeniem

Kwalifikacje personelu

⚠ OSTRZEŻENIE

Ryzyko obrażeń i ryzyko uszkodzenia mienia w przypadku niewystarczających kwalifikacji personelu

W rezultacie może dojść do poważnych obrażeń i szkód materialnych.

Instalację elektryczną mogą wykonywać wyłącznie osoby mające odpowiednią wiedzę i doświadczenie w zakresie elektrotechniki (wykwalifikowani elektrycy). Te osoby muszą mieć zdany egzamin poświadczający opanowanie wymaganej wiedzy specjalistycznej w zakresie montażu instalacji elektrycznych i przynależnych elementów. Nieprawidłowy montaż stanowi zagrożenie dla własnego życia oraz życia innych użytkowników instalacji elektrycznej. Nieprawidłowy montaż stwarza ryzyko poważnych szkód, np. w wyniku pożaru. Zależnie od regulacji prawnych możliwa jest odpowiedzialność osobista za szkody na osobie oraz szkody materialne.

Wymagania w stosunku do wykwalifikowanych elektryków:

- Umiejętność identyfikowania ryzyka i unikania potencjalnych zagrożeń elektrycznych w oparciu o szkolenie i doświadczenie
- Kwalifikacje zawodowe uprawniające do wykonywania prac przy urządzeniach elektrycznych
- Umiejętność wyboru odpowiednich narzędzi, mierników i ew. indywidualnego wyposażenia ochronnego
- Umiejętność analizy wyników pomiarów
- Umiejętność doboru materiałów elektroinstalacyjnych w celu zapewnienia warunków wyłączenia

- Znajomość stopni ochrony IP
- Wiedza na temat montażu materiałów elektroinstalacyjnych
- Znajomość rodzaju sieci zasilającej (systemu TN, IT i TT) oraz wynikających z niego warunków podłączenia (klasyczne zerowanie, uziemienie ochronne, wymagane dodatkowe środki itd.)
- Znajomość ogólnych i szczegółowych przepisów dotyczących bezpieczeństwa i zapobiegania wypadkom, a także środków ochrony przeciwpożarowej
- Znajomość przepisów elektrotechnicznych oraz przepisów i norm krajowych

Zestawienie Zakres dostawy

Sprawdzanie zakresu dostawy

1. Sprawdzić, czy wszystkie komponenty wchodzą w zakres dostawy i czy nie są uszkodzone.
2. W przypadku uszkodzeń lub brakujących elementów skontaktować się z Partnerem Porsche.

Do zakresu dostawy należą:

Ładowarka Porsche Wallbox, składająca się z następujących elementów:

- Obudowa
- Pokrywa obudowy
- Projekt ramy
- Przedni panel
- Kabel samochodu typu 2 (nie do ładowarki Porsche Wallbox z gniazdem ładowania)

Płyta montażowa

Szablony otworów

Plomba użytkownika

Folder zawierający instrukcję obsługi i instalacji, dane dostępowe, ulotkę dotyczącą usług instalacyjnych

Materiał instalacyjny

Śrubowe złącze naścienne	Liczba
Kołek 8 mm do przykręcenia do ściany	3
Śruba Spax ze stali nierdzewnej 6x60	3

Połączenie śrubowe pomiędzy obudową a płytą montażową	Liczba
Śruba M6x22 ze stali nierdzewnej	5
Zaślepki uszczelniające	3
Śruba 5x20 T25 z łbem walcowym soczewkowym ze stali nierdzewnej (przykręcenie pokrywy do obudowy)	1
Śruba 5x20 T25 z łbem walcowym soczewkowym ze stali nierdzewnej (przykręcenie ramy)	2
Śruba 5x20 T25 z łbem walcowym soczewkowym ze stali nierdzewnej (przykręcenie przedniego panelu)	1

Uszczelnienie kabla	Liczba
Płyta przepustu kablowego KEL-SCDP 50	1
Płyta przepustu kablowego KEL-DP 20-4-1	1

Informacje

- Wtyczka sieciowa RJ45 musi zostać dostarczona przez instalatora.
- Zakres dostawy może obejmować więcej śrub niż jest to konieczne.

Potrzebne narzędzia

Narzędzia	Liczba
Wiertarka / wiertarka udarowa	1
Śrubokręt Torx (TX25)	1
Śrubokręt płaski 0,3 x 2 mm	1
Narzędzie do zdejmowania izolacji	1
Taśma miernicza / miarka składana	1
Poziomnica	1
Pęseta	1

List z danymi dostępowymi

Wraz z ładowarką Wallbox użytkownik otrzyma list z danymi dostępowymi, zawierający dane Web Application wymagane do obsługi ładowarki.

- ▶ List z danymi dostępowymi należy zachować.

Informacje

Dane dostępowe aktualne przy dostawie, takie jak fabrycznie ustawiony kod PUK i hasło początkowe, można w razie ich utraty uzyskać u Partnera Porsche.

- Przygotowanie numeru seryjnego stacji ładowania Wallbox

List z danymi dostępowymi zawiera następujące dane:

Oznaczenie	Znaczenie
Serial Number	Numer seryjny ładowarki Wallbox
Hotspot Name (SSID)	Nazwa punktu dostępu ładowarki Wallbox
Hotspot Password	Hasło do punktu dostępu ładowarki Wallbox
Local Standard User Password	Hasło początkowe — użytkownik domowy Hasło służy do logowania w aplikacji Web Application. W przypadku utraty hasła początkowego: <ul style="list-style-type: none"> ▶ zwrócić się do Partnera Porsche W przypadku utraty samodzielnie przypisanego hasła: <ul style="list-style-type: none"> ▶ przywrócić ustawienia fabryczne Wallbox i ponownie aktywować hasło początkowe

Oznaczenie	Znaczenie
Local Service User Password	Hasło początkowe — obsługa klienta
Local Wallbox URL	Adres URL dostępu do aplikacji internetowej
PUK	Osobisty kod odblokowujący

Wymagania i warunki

Wymagania ogólne

Przed zainstalowaniem Porsche Wallbox należy spełnić i sprawdzić następujące wymagania.

- Ładowarka Wallbox musi być instalowana przez wykwalifikowane osoby (elektryków).
- Obliczyć maksymalne obciążenie elektryczne instalacji, aby określić maksymalny prąd ładowarki Wallbox.
- Należy upewnić się, że spadek napięcia na linii zasilającej jest minimalny.
- Do podłączenia ładowarki Wallbox należy używać wyłącznie kabli miedzianych.
- Należy upewnić się, że uzyskano wszystkie zezwolenia na podłączenie ładowarki Wallbox.
- Wyjaśnić lokalne wymagania z wykwalifikowanym elektrykiem i przestrzegać obowiązujących przepisów.
- Należy używać wyłącznie złączy i kabli zgodnych z lokalnymi przepisami, aby ładowarkę Wallbox można było zasilac maksymalnym możliwym prądem.
- Do podłączenia elektrycznego należy używać bezpieczników. Zainstalować wyłącznik automatuyczny i wyłącznik różnicowoprądowy zgodnie z maksymalnym prądem występującym w ładowarce Wallbox.

Wybór miejsca do montażu



Porażenie prądem elektrycznym, pożar

Niewłaściwe użytkowanie ładowarki Wallbox lub nieprzestrzeganie instrukcji bezpieczeństwa może spowodować zwarcie, porażenie prądem, wybuch, pożar lub oparzenia.

- ▶ Nie montować ładowarki Wallbox w miejscach zagrożonych wybuchem.
- ▶ Przed zamontowaniem ładowarki Wallbox należy się upewnić, że w obszarze, w którym będą wiercone otwory, nie przebiegają przewody elektryczne.
- ▶ W celu zmniejszenia ryzyka wybuchu, zwłaszcza w garażu, podczas ładowania moduł sterowania musi znajdować się przynajmniej 100 cm nad podłożem.
- ▶ Należy przestrzegać lokalnie obowiązujących przepisów elektroinstalacyjnych, przeciwpożarowych, a także przepisów BHP i dotyczących dróg ewakuacyjnych.

Ładowarka Porsche Wallbox została zaprojektowana do montażu wewnątrz i na zewnątrz pomieszczeń. Podczas wyboru odpowiedniego miejsca zamontowania muszą zostać uwzględnione następujące kryteria:

- Ładowarka Wallbox nadaje się wyłącznie do użytku stacjonarnego, do montażu na wystarczająco stabilnej ścianie.
- Ładowarkę Wallbox należy zainstalować w zadaszonym miejscu chronionym przed bezpośrednim działaniem promieniowania słonecznego i opadów atmosferycznych (np. w garażu).

- Odległość od podłogi i sufitu należy ustalić zgodnie z obowiązującymi krajowymi normami i przepisami tak, aby umożliwić wygodne korzystanie.
- Wybrać taką odległość od ścian bocznych, aby kabel ładowania pojazdu mógł być nadal podłączony.
- Nie montować ładowarki Wallbox pod wiszącymi przedmiotami.
- Nie montować ładowarki Wallbox w stajniach, oborach i miejscach, w których może występować amoniak.
- Zamontować ładowarkę Wallbox na gładkiej powierzchni.
- Aby zapewnić bezpieczne zamocowanie, przed montażem należy sprawdzić stan ściany.
- Należy zastosować odpowiedni materiał mocujący, w zależności od rodzaju ściany.
- Ładowarkę Wallbox należy zamontować jak najbliżej preferowanego miejsca parkowania samochodu. Należy wziąć przy tym pod uwagę kierunek ustawienia samochodu.
- Ładowarkę Wallbox należy zamontować w taki sposób, aby nie znajdowała się przy ciągach komunikacyjnych, a kabel sieciowy się z nimi nie krzyżował.

Aby spełnić wymagania dotyczące dopuszczalnych wartości ekspozycji na promieniowanie (1999/519/WE), urządzenie musi być zainstalowane w taki sposób, aby zachować odległość co najmniej 20 cm od wszystkich osób.

Aby zapewnić bezprzerwowe ładowanie za pomocą ładowarki, instalator-elektryk musi stosować się do poniższych instrukcji i zaleceń:

- Przed instalacją sprawdzić, czy dostępna instalacja domowa umożliwia stałe udostępnianie dodatkowej mocy do ładowania samochodu. W razie potrzeby zabezpieczyć instalację domową za pomocą systemu zarządzania energią.
- Zaleca się korzystanie z ładowarki Wallbox w uziemionych sieciach elektrycznych. Przewód ochronny musi być prawidłowo zainstalowany.
- Porsche zaleca skorzystanie z usług certyfikowanego partnera serwisowego Porsche, aby uniknąć wątpliwości podczas instalacji w domu.

Dostęp do przewodów i zasilanie elektryczne

Linia zasilania elektrycznego

WSKAZÓWKA

Należy przestrzegać lokalnych przepisów operatora sieci energetycznej.

Ładowarka Wallbox wymaga własnego przewodu zasilającego. Muszą być spełnione następujące warunki:

- ▶ Oddzielny przewód zasilający musi spełniać ogólne wymagania dotyczące prowadzenia i układania kabli oraz technologii budowlanej.
- ▶ Ładowarka Wallbox wymaga zewnętrznego wyłącznika różnicowoprądowego (**co najmniej RCD typu A**). **Zabezpieczenie różnicowoprądowe DC (6 mA)** zgodnie z IEC 62955 jest zintegrowane po stronie urządzenia.

- ▶ **Elektryczny przewód zasilający** do ładowarki Wallbox, musi być chroniony w instalacji za pomocą wyłącznika różnicowoprądowego (**RCD typu A**).
- ▶ Ładowarka Wallbox jest przeznaczony do podłączenia i pracy przy napięciu sieciowym 230 V (1-fazowym) lub 400 V (3-fazowym) 50/60 Hz.
- ▶ Należy upewnić się, że napięcie znamionowe i prąd znamionowy ładowarki Wallbox odpowiadają specyfikacjom lokalnej sieci energetycznej, aby podczas procesu ładowania nie przekroczyć prądu znamionowego linii zasilającej.
- ▶ Instalacja niskiego napięcia musi być zainstalowana zgodnie z normą **VDE 0100** lub **przepisami lokalnymi**.
- ▶ **Wyłącznik automatyczny** (1-fazowy lub 3-fazowy) musi być zainstalowany zgodnie z okablowaniem i wydajnością urządzenia Wallbox (patrz tabliczka znamionowa i dane techniczne).

Montaż

Przygotowanie do montażu

⚠ NIEBEZ- PIECZEŃSTWO

Niebezpieczeństwo podczas montażu i instalacji

Jeśli podczas montażu i instalacji elementy ulegną uszkodzeniu, istnieje ryzyko poważnych obrażeń.

- ▶ Wstrzymać dalszą pracę.
- ▶ Poinformować serwis techniczny.

⚠ NIEBEZ- PIECZEŃSTWO

Ryzyko obrażeń na skutek porażenia prądem

Każdą zainstalowaną ładowarkę Wallbox należy zabezpieczyć wyłącznikiem różnicowoprądowym (co najmniej RCD typu A).

⚠ OSTROŻNIE

Możliwe uszkodzenie kabla taśmowego

Nieostrożne postępowanie może spowodować uszkodzenie kabla taśmowego (patrz rysunek 6).

Czynności montażowe i instalacyjne należy wykonywać ostrożnie.

Przed rozpoczęciem prac montażowych należy się upewnić, że zostały spełnione wszystkie wymagania.

1. Wariant ładowarki Wallbox można łatwo zidentyfikować po nazwie modelu na tabliczce znamionowej na pokrywie zewnętrznej.

Nazwa modelu i wartości podłączenia sieciowego (napięcie sieciowe, prąd, częstotliwość) określone poniżej są szczególnie istotne dla identyfikacji. ▶ Zapoznać się z informacjami w rozdziale „Dane techniczne” na str. 375.

2. Odizolować kabel infrastruktury na długości 25 cm.

Minimalna długość za odcinkiem bez izolacji zależy od kierunku, z którego wychodzi kabel infrastrukturalny: dół, tył, od góry.

- **Kabel od dołu:** kabel poprowadzić bezpośrednio do przeznaczonego do tego otworu w obudowie **1** ▶ (rys. 142).
Długość swobodnego kabla łącznie z odcinkiem bez izolacji (25 cm) musi wynosić 41 cm.
- **Kabel od tyłu:** umieścić wylot kabla ze ściany na wysokości mocowania w lewym dolnym rogu **1** ▶ (rys. 142).
Długość swobodnego kabla łącznie z odcinkiem bez izolacji (25 cm) musi wynosić 36 cm.
- **Kabel od góry:** długość swobodnego kabla łącznie z odcinkiem bez izolacji (25 cm) musi wynosić 83 cm.

3. Dotyczy: Porsche Wallbox — prawo o miarach:
Sprawdzić, czy plomba na tabliczce znamionowej i pieczęć producenta są obecne i nieuszkodzone.

Montaż ładowarki Wallbox

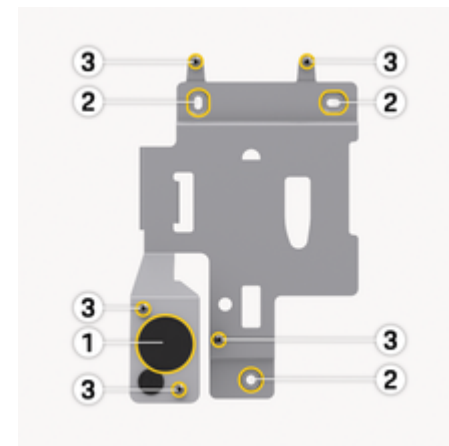

Rys. 142: Płyta montażowa

1. Zaznaczyć na ścianie otwory montażowe zgodnie z szablonem wierceń **2** ▶ (rys. 142).
2. Wywiercić otwory mocujące w ścianie zgodnie z oznaczeniami.
3. Włożyć kołki (8 mm) pod śruby Spax (6x60 ze stali nierdzewnej).
lub
Wybrać odpowiedni materiał mocujący w zależności od stanu ściany.
4. Przymocować płytę montażową za pomocą śrub **2** ▶ (rys. 142).

5. Przebić dławik kablowy (KEL-SCDP 50) płaskim śrubokrętem i przytnij do wymaganego rozmiaru za pomocą obcinaka bocznego zgodnie z tabelą przekrojów.

Przewidziane miejsce na wprowadzenie kabla (KEL-SCDP 50) jest już wstępnie wywiercone.

Średnica pierścienia membrany i kabla

- Pierścień membrany A: średnica kabla 10–18 mm
- Pierścień membrany B: średnica kabla 18–22 mm
- Pierścień membrany C: średnica kabla 22–24 mm
- Pierścień membrany D: średnica kabla 24–26 mm
- Pierścień membrany E: średnica kabla 26–28 mm
- Pierścień membrany F: średnica kabla >28 mm

6. Włożyć dławik kablowy (KEL-SCDP 50) tak, aby wargi uszczelniające obejmowały krawędź od wewnątrz i na zewnątrz.

7. Przeciągnąć kabel infrastrukturalny przez dławik kablowy **1** ▷ (rys. 142).

8. Dla zapewnienia szczelności wymagany jest dławik kablowy KEL-DP 20/4-1, nawet jeśli nie jest używany kabel Ethernet.

W celu montażu kabla Ethernet należy zamontować dławik kablowy (KEL-DP 20/4-1) od zewnątrz do wewnątrz przygotowanego otworu w obudowie (lewy otwór pod **1** ▷ (rys. 142)) w celu zapewnienia szczelności.

9. *Opcjonalnie:* przeciągnąć kabel Ethernet (bez złącza) przez dławik kablowy.

- Nałożyć rurkę termokurczliwą na kabel Ethernet.
- Podłączyć wtyczkę RJ45. Koniec rurki termokurczliwej musi być równo ze złączem RJ45.
- Obkurczyć rurkę termokurczliwą za pomocą opalarki. Można też zabezpieczyć ją przed ześlizgnięciem się za pomocą opasek kablowych.

10. Przymocować ładowarkę Wallbox do płyty montażowej za pomocą pięciu śrub mocujących **3** ▷ (rys. 142).

11. *Opcjonalnie:* podłączyć kabel Ethernet ▷ Zapoznać się z informacjami w rozdziale „Podłączenie do sieci” na str. 366.

12. Uszczelnić śruby mocujące za pomocą gumowych uszczeltek.

Podłączenie do sieci elektrycznej

**⚠ NIEBEZ-
PIECZEŃSTWO**

Zagrożenie życia w wyniku porażenia prądem

W przypadku kontaktu z częściami pod napięciem istnieje bezpośrednie zagrożenie życia na skutek porażenia prądem.

W sytuacji awaryjnej przy rozwiązywaniu problemów lub podczas wykonywania prac elektrycznych przy ładowarce Wallbox należy **przestrzegać następujących zasad bezpieczeństwa.**

- ▶ Odłączyć zasilanie ładowarki Wallbox.
- ▶ Sprawdzić, czy instalacja nie jest pod napięciem.
- ▶ Zabezpieczyć przed ponownym włączeniem.
- ▶ Ładowarkę Wallbox uziemić i zewrzeć.
- ▶ Zakryć sąsiadujące elementy pod napięciem, zabezpieczyć obszar zagrożenia.

**⚠ NIEBEZ-
PIECZEŃSTWO**

Zagrożenie życia na skutek nieprawidłowego podłączenia

W przypadku nieprawidłowego podłączenia przewodu zasilającego istnieje bezpośrednie zagrożenie życia na skutek porażenia prądem.

- ▶ Przestrzegać schematu połączeń.
- ▶ Prawidłowo przypisać kolory przewodów.
- ▶ Przestrzegać lokalnych przepisów.
- ▶ Na rynku brytyjskim obowiązują dodatkowe wymagania instalacyjne, jeśli ładowarka Wallbox jest zasilana z sieci TN-CS. Instalacja może wymagać dodatkowego urządzenia zewnętrznego, które może zapewnić wykrywanie usterek PEN i wykrywanie usterek zgodnie z normą BS7671. W takich przypadkach należy się upewnić, że wymagania te są spełnione.

i Informacje

Ładowarkę Wallbox można podłączyć w trybie **1-fazowym** lub **3-fazowym**: zob. konfiguracja sieci dotycząca ustawień zasilania.

Podłączając kabel infrastrukturalny, należy zwrócić uwagę na schemat połączeń ► (rys. 143), ► (rys. 144).

Podłączanie kabla infrastrukturalnego (3-fazowego)

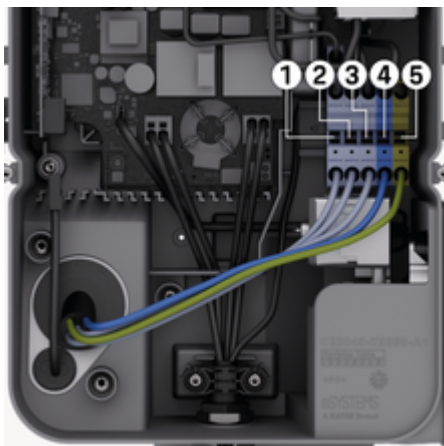

Rys. 143: Zaczepy przyłączeniowe (3-fazowe)

1. Odizolować żyły kabla na długości 12 mm.
2. Przypisać odpowiedni kolor i podłączyć do zacisków od lewej do prawej w następującej kolejności:
 - 1 L1
 - 2 L2
 - 3 L3

- 4 N (niebieski)
- 5 PE (zielony/żółty)

3. Dokręcić zaciski śrubowe z przodu momentem 1,65 Nm +/-8 %.

Podłączanie kabla infrastrukturalnego (1-fazowego)



Rys. 144: Zaczepy przyłączeniowe (1-fazowe)

1. Odizolować żyły kabla na długości 12 mm.
2. Podłączyć do zacisków od lewej do prawej w następującej kolejności:

Sieć TT/TN:

- 1 L1
- 2 N (niebieski)
- 3 PE (zielony/żółty)

Sieć informatyczna:

- 1 L1 (czarny) w zacisku 3 (brązowy)

- 2 N (niebieski) w zacisku 2 (niebieski)

- 3 PE (zielony/żółty) w zacisku 1 (zielony/żółty)

3. Dokręcić zaciski śrubowe z przodu momentem 1,65 Nm +/-8 %.

Zasilanie

Włączanie/wyłączanie monitorowania uziemienia

⚠ NIEBEZPIECZEŃSTWO

Zagrożenie życia w wyniku porażenia prądem

Korzystanie z ładowarki Wallbox bez włączonego monitorowania uziemienia może być przyczyną porażenia prądem, zwarcia, pożaru, wybuchów lub oparzeń.

Monitorowanie uziemienia należy wyłączać jedynie w nieziemionych sieciach elektrycznych.

Ustawianie konfiguracji sieci

⚠ OSTRZEŻENIE

Konfigurację sieci należy przeprowadzać tylko wtedy, gdy ładowarka Wallbox nie jest pod napięciem.



Rys. 145: Przełącznik DIP

Ustawianie przełącznika DIP

- Przesunąć przełącznik DIP w lewo lub w prawo za pomocą pęsety.

DIP1 (w dół)	DIP2 (w górę)	Ustawienie
w prawo (WYŁ.)	w prawo (WYŁ.)	3-fazowe, monitorowanie uziemienia włączone
w lewo (WŁ.)	w prawo (WYŁ.)	3-fazowe, monitorowanie uziemienia wyłączone
w prawo (WYŁ.)	w lewo (WŁ.)	1-fazowe, monitorowanie uziemienia włączone
w lewo (WŁ.)	w lewo (WŁ.)	1-fazowe, monitorowanie uziemienia wyłączone

Ustawianie prądu ładowania

⚠ OSTRZEŻENIE

Ustawianie prądu ładowania należy przeprowadzać tylko wtedy, gdy ładowarka Wallbox nie jest pod napięciem.



Rys. 146: Przełącznik obrotowy

- ▶ Za pomocą śrubokręta 0,3 x 2 mm ustawić prąd ładowania ładowarki Wallbox zgodnie z zabezpieczeniem bezpiecznikowym kabla w budynku i mocą znamionową ładowarki na przełączniku obrotowym. ▶ (rys. 146)

Położenie	Wartość
F	32 A
E	30 A
D	25 A
C	20 A
B	16 A
A	15 A
9	13 A
8	10 A
7	8 A
6	6 A
2 i 3	Resetowanie ładowarki Wallbox do ustawień fabrycznych Aby móc ładować, należy ustawić przełącznik na nowo ustalony maksymalny możliwy prąd ładowania
Wszystkie pozostałe pozycje	Zarezerwowane do przyszłych zastosowań

Podłączenie do sieci

Podłączenie kabla Ethernet (opcjonalnie)

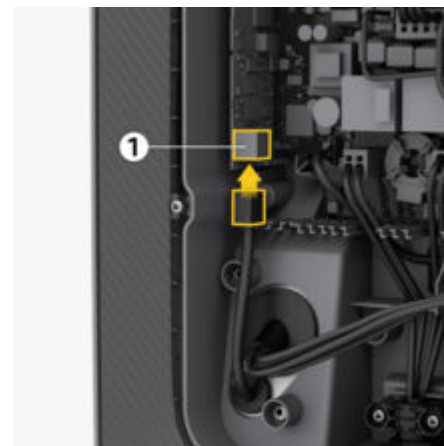

1. Zamocować złącze wtykowe do kabla Ethernet.
2. Włożyć do portu od dołu.

⚠ OSTROŻNIE

Uszkodzenie ładowarki Wallbox

Szczelność jest gwarantowana tylko wtedy, gdy wtyczka jest zaciśnięta w ładowarce Wallbox.

Zakończenie montażu

Założenie osłony

1. Przymocować osłonę ze zintegrowaną uszczelką piankową i mocno ją docisnąć.
2. Wkręcić i dokręcić śrubę 5x20 T25 przy dolnej krawędzi pokrywy.

Mocowanie ramy

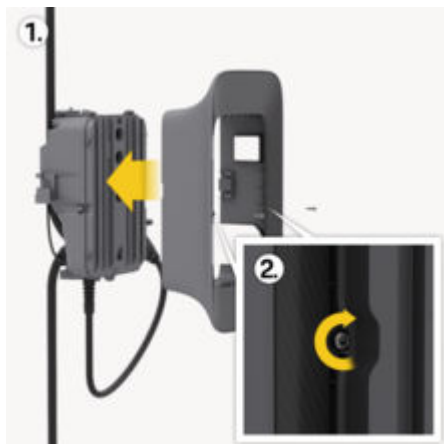

Rys. 147: Mocowanie ramy

1. Wsunąć ramę w prowadnicę.
2. Przymocować lewą i prawą stronę, używając po jednej śrubie 5x20 T25.

Założyć plombę użytkownika

Dotyczy: Porsche Wallbox — prawo o miarach
Uszczelnić jedną ze śrub na pokrywie za pomocą dołączonej uszczelki użytkownika.

i Informacje

Nie wolno naruszać okrągłych i prostokątnych plomb producenta ani plomb użytkownika. W przeciwnym razie wygasa zgodność z prawem o miarach.

Zakładanie przedniego panelu

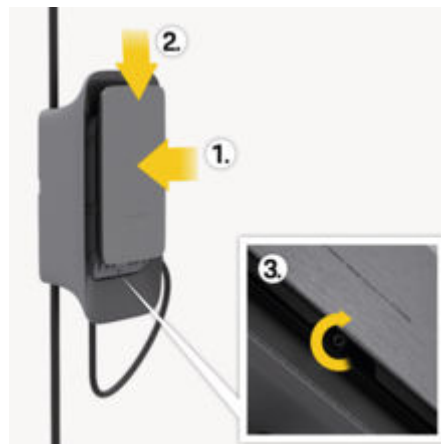

Rys. 148: Mocowanie przedniego panelu

1. Wsunąć przedni panel w boczne szyny prowadzące.
2. Zamocować go do prowadnicy, lekko dociskając w dół.
3. Przymocować śrubą do dolnej krawędzi.

Uruchomienie

⚠ NIEBEZ- PIECZEŃSTWO

Ryzyko obrażeń spowodowanych przez czujnik RFID dla osób z rozrusznikami serca lub defibrylatorami

Osoby noszące rozrusznik serca powinny zachować odległość 60 cm od czujnika RFID znajdującego się z przodu urządzenia.

Osoby noszące defibrylator powinny zachować odległość 40 cm od czujnika RFID znajdującego się z przodu urządzenia.

Przy pierwszym uruchomieniu i w zalecanych odstępach czasu należy przeprowadzić kontrolę zgodnie z normą DIN VDE 0100 lub obowiązującymi przepisami krajowymi.

i Informacje

Odczyt zintegrowanego licznika energii elektrycznej nie wynosi 0 kWh ze względów produkcyjnych.

Przeprowadzenie konfiguracji usługi

⚠ OSTROŻNIE

Wadliwa ładowarka Wallbox

Ładowarka Wallbox z aktywnym błędem nie jest w pełni funkcjonalna. Aktywny błąd występuje, gdy dioda LED stanu pracy  świeci na czerwono.

i Informacje

Konfiguracja usługi powinna odbywać się bez podłączenia do samochodu.



Ładowarka Wallbox włącza się natychmiast po zasileniu.













- ▶ Włączyć ładowarkę Wallbox
- ➔ Diody LED zapalają się jedna po drugiej.



Rys. 149: Przedni panel modułu sterowania

- 1 Lampka kontrolna serwera
- 2 Lampka kontrolna autoryzacji
- 3 Czujnik poziomu jasności
- 4 Włączanie/wyłączanie

Wskazanie	Znaczenie
 Biały	Ładowarka Wallbox włączona i gotowa do pracy
 Pulsuje na biało	Nawiązywanie połączenia
 Zielony	Ładowanie zakończone

Wskazanie	Znaczenie
 Pulsuje na zielono	Ładowanie samochodu
 Miga na niebiesko	Przerwa w ładowaniu (ISO)
 Pomarańczowy	Konieczne ponowne uruchomienie ładowarki Wallbox
 Pulsuje na pomarańczowo	Ładowarka Wallbox uruchomiona
 Czerwony	Błąd ładowania
 Biały	Wymaga autoryzacji
 Zielony (2–4 s)	Pomyślne uwierzytelnienie
 Miga na czerwono (2–4 s)	Autoryzacja się nie powiodła
 Czerwony	Błąd modułu
 Biały	Brak możliwości połączenia z serwerem
 	Ładowarka Wallbox została zresetowana do ustawień fabrycznych

Wskazanie	Znaczenie
Pulsuje na niebiesko	

Konfiguracja

Konfiguracja usługi

Istnieją następujące możliwości połączenia z ładowarką Wallbox w celu przeprowadzenia konfiguracji usługi:

- Przez WLAN
- Przez Ethernet

Konfiguracja za pomocą aplikacji internetowej przez WLAN

Połącz się przez punkt dostępu Wi-Fi

✓ Ładowarka Wallbox AC zainstalowana i gotowa do użycia

✓ Dostępna sieć LTE

✓ List z danymi dostępowymi jest przygotowany

1. Wyświetlanie dostępnych urządzeń WLAN na urządzeniu mobilnym (np. laptopie lub tablecie).
2. Wybrać ładowarkę Wallbox o nazwie punktu dostępu (SSID) z listu z danymi dostępowymi spośród dostępnych urządzeń WLAN.
3. Nawiązać połączenie z ładowarki Wallbox.
4. Wprowadzić hasło punktu dostępu ładowarki Wallbox z listu z danymi dostępowymi.
5. Otworzyć przeglądarkę po pomyślnym nawiązaniu połączenia.
6. Wprowadzić adres URL lokalnej ładowarki Wallbox z listu z danymi dostępowymi w wierszu adresu przeglądarki.
 - ➔ Zostanie wyświetlona strona startowa aplikacji internetowej z opcją logowania.

Jeśli nie można nawiązać połączenia, należy wykonać następujące czynności:

1. Przenieść laptop lub tablet bliżej ładowarki Wallbox.
2. Sprawdzić moduł WLAN laptopa lub tabletu i połączenie z siecią lub Internetem.
3. Sprawdzić ustawienia zabezpieczeń laptopa lub tabletu (takie jak zapora sieciowa, ustawienia sieciowe).

Jeśli pojawi się pytanie, czy ładowarka Wallbox jest urządzeniem zaufanym, należy potwierdzić.
4. Należy zwrócić uwagę na pisownię (wielkie i małe litery) danych dostępowych (hasło i nazwa hosta).

Połączenie przez Ethernet

✓ Zainstalowany kabel Ethernet

1. Podłączyć ładowarkę Wallbox do sieci za pomocą odpowiedniego kabla Ethernet.

W razie potrzeby sprawdzić konfigurację sieci, jeśli używany przełącznik wymaga tego dla nowych użytkowników sieci.
2. Wprowadzić adres URL lokalnej ładowarki Wallbox z listu z danymi dostępowymi w wierszu adresu przeglądarki.
 - ➔ Zostanie wyświetlona strona startowa aplikacji internetowej z opcją logowania.
3. Zalogować się do aplikacji internetowej jako Service-User.
4. Wybierać w nawigacji **Połączenia ► Ethernet**.
 - ➔ Wyświetlany jest widok **Ethernet** i odpowiadający mu adres MAC.

Informacje

Domyślnie jest włączone automatyczne przydzielanie adresów. W przypadku ręcznego wprowadzania należy wyłączyć opcję **Automatyczne przydzielanie adresu (DHCP)**.

Połączyć jako klient sieci WLAN

Informacje

Punkt dostępu Wi-Fi może pozostać aktywny nawet w trybie klienta.

Ładowarka Wallbox jest już wyposażona w wewnętrzzną zaporę sieciową i mechanizmy bezpieczeństwa dla komunikacji sieciowej opartej na protokole IP.

- Instalować ładowarkę Wallbox tylko w sieciach prywatnych i tam również korzystać z zapory sieciowej.
- Praca w sieci WLAN z protokołami niezaszyfrowanymi lub protokołami takimi jak WEP, które nie spełniają już aktualnych standardów bezpieczeństwa, nie jest możliwa.

✓ Użytkownik zalogowany jako Service-User w aplikacji internetowej

1. Wybrać w nawigacji **Połączenia ► WLAN**.
 - ➔ Wyświetlany jest widok **Połączenie WLAN** ze wszystkimi dostępnymi sieciami WLAN.
2. Wybierać żądaną sieć i wprowadzić odpowiedni klucz sieciowy.
3. Wybrać **Połączenie WLAN**

Jeżeli żądana sieć nie pojawia się na liście dostępnych sieci, można ją połączyć także korzystając z opcji **Połączyć ręcznie z siecią** przez ręczne wprowadzenie SSID i klucza sieciowego.

Punkt dostępu Wi-Fi

Ładowarka Wallbox oferuje punkt dostępu Wi-Fi.

Informacje

Udostępniane są tylko kanały WLAN, które są dozwolone zgodnie z kodem kraju.

- ✓ Użytkownik zalogowany jako Service-User w aplikacji internetowej
- 1. Wybrać w nawigacji **Połączenia ▶ Punkt dostępu**.
 - ➔ Wyświetlany jest widok **Punkt dostępu**.
- 2. Opcja **Punkt dostępu** włączona.
- 3. **Wprowadzić SSID i Klucz sieciowy (hasło)**.
- 4. Wybrać **Zapisz**.

Dostosowywanie konfiguracji

Wyświetlanie ustawień systemowych

- ✓ Zalogowano jako użytkownik Service-User w aplikacji internetowej.
- ▶ W nawigacji wybierać **Informacje o systemie**.
 - ➔ Wszystkie ustawienia systemu są wyświetlane w **Informacjach o urządzeniu i Informacjach o sieci**.

Zmiana hasła

- ✓ Zalogowano jako użytkownik Service-User w aplikacji internetowej.
- ▶ W nawigacji wybierać **Ustawienia ładowarki Wallbox ▶ Hasło**.
 - ➔ W widoku **Zmień hasło** można przypisać nowe hasło przez wprowadzenie poprzedniego hasła.

Wybór języka

- ✓ Zalogowano jako użytkownik Service-User w aplikacji internetowej.
- ▶ W nawigacji wybierać **Ustawienia ładowarki Wallbox ▶ Język**.
 - ➔ Język aplikacji można ustawić w widoku **Ustawień języka**.

Wybierać datę i godzinę

- ✓ Zalogowano jako użytkownik Service-User w aplikacji internetowej.
- ▶ W nawigacji wybierać **Ustawienia ładowarki Wallbox ▶ Data i godzina**.
 - ➔ W widoku **Data i godzina** można ustawić strefę czasową i format daty.

Ustawianie jednostek

- ✓ Zalogowano jako użytkownik Service-User w aplikacji internetowej.
- ▶ W nawigacji wybierać **Ustawienia ładowarki Wallbox ▶ Jednostki**.
 - ➔ W widoku **Jednostki** można ustawić jednostki wyświetlane w aplikacji internetowej.

Ustawianie jasności LED

- ✓ Zalogowano jako użytkownik Service-User w aplikacji internetowej.
- ▶ W nawigacji wybierać **Ustawienia ładowarki Wallbox ▶ Jasność LED**.
 - ➔ W widoku **Jasność** można regulować za pomocą suwaka jasność diod LED na przednim panelu.

Wyłączenie z eksploatacji i demontaż

OSTRZEŻENIE

Zagrożenie życia na skutek nieprawidłowego demontażu

Błędy podczas demontażu mogą prowadzić do sytuacji zagrażających życiu lub spowodować znaczne szkody materialne.

Należy postępować zgodnie ze wszystkimi instrukcjami demontażu.

Wyłączenie ładowarki Wallbox z eksploatacji

Przed wyłączeniem ładowarki Wallbox z eksploatacji należy się upewnić, że wszystkie dane osobowe i certyfikaty zostały usunięte.

► Należy zwrócić uwagę na rozdział dotyczący wyłączenia z eksploatacji (usuwanie ładowarki Wallbox za pośrednictwem aplikacji My Porsche) w instrukcji obsługi.

WSKAZÓWKA

Resetowanie do ustawień fabrycznych za pomocą przełącznika obrotowego może być wykonywane wyłącznie przez wykwalifikowany personel.

Ustawienia fabryczne za pomocą przełącznika obrotowego

1. Poluzować śrubę przy dolnej krawędzi przedniego panelu **3** ► (rys. 148).
2. Wypchnąć przedni panel z szyn prowadzących do góry.
3. Poluzować śruby na lewej i prawej krawędzi ramy **2** ► (rys. 147).

4. Wyciągnąć ramę z prowadnicy do przodu.
5. Poluzować śrubę na dolnej krawędzi pokrywki pudełka i otworzyć pokrywę.
6. Zanotować ustawienie przełącznika obrotowego.
7. Ustawić przełącznik obrotowy w pozycji 2 lub 3 ► Zapoznać się z informacjami w rozdziale „Ustawianie prądu ładowania” na str. 366.
8. Założyć ponownie pokrywę.
9. Przywrócić napięcie zasilania.
 - ➔ Po włączeniu ładowarka Wallbox automatycznie resetuje się do ustawień fabrycznych.

Pomyślny reset jest sygnalizowany pulsowaniem wszystkich trzech diod LED na niebiesko.
10. Ponownie odłączyć zasilanie ładowarki Wallbox.
11. Ponownie zdjąć pokrywę.
12. Ustawić przełącznik obrotowy we wcześniej zanotowanej pozycji.
13. Zamontować pokrywę, ramę i przedni panel. ► Zapoznać się z informacjami w rozdziale „Zakończenie montażu” na str. 366.
14. Ponownie podłączyć napięcie zasilania.
15. Gdy ładowarka Wallbox będzie ponownie gotowa do pracy, połączyć się z aplikacją internetową przez Ethernet lub WLAN.

Ustawienia fabryczne za pośrednictwem aplikacji internetowej

- ✓ Zalogować jako użytkownik Service-User w aplikacji internetowej.
1. W nawigacji wybrać **Ustawienia ładowarki Wallbox ► Ustawienia fabryczne**.
 2. Wybrać opcję **Przywracanie ustawień fabrycznych**.

Demontaż ładowarki Wallbox

NIEBEZPIECZEŃSTWO

Zagrożenie życia w wyniku porażenia prądem

W przypadku kontaktu z częściami pod napięciem istnieje bezpośrednie zagrożenie życia na skutek porażenia prądem.

Należy przestrzegać poniższych zasad bezpieczeństwa w sytuacjach awaryjnych, podczas usuwania usterek lub wykonywania prac przy układzie elektrycznym ładowarki Wallbox:

- Odłączyć zasilanie ładowarki Wallbox.
- Sprawdzić, czy instalacja nie jest pod napięciem.
- Zabezpieczyć przed ponownym włączeniem.
- Ładowarkę Wallbox uziemić i zewrzeć.
- Zakryć sąsiadujące elementy pod napięciem, zabezpieczyć obszar zagrożenia.

1. Należy przestrzegać wszystkich pięciu zasad bezpieczeństwa wymienionych w ostrzeżeniu, aby upewnić się, że nie występuje napięcie.
2. Zdjąć panel przedni i ramę oraz otworzyć osłonę.
3. Prawidłowo odłączyć przewody zasilające bez pozostawiania śladów.
4. Zdjąć ładowarkę Wallbox ze śrub mocujących.

5. Przechowywać lub utylizować ładowarkę Wall-box.

WSKAZÓWKA

Informacje dotyczące utylizacji znajdują się w instrukcji obsługi.

Dane techniczne

Dane elektryczne

	Porsche Wallbox PWB22E212	Porsche Wallbox PWB22E213	Porsche Wallbox — prawo o miarach PWB221E223
Moc	22 kW	22 kW	22 kW
Znamionowe natężenie prądu	32 A	32 A	32 A
Napięcie sieciowe	220–240 V / 380–415 V	220–240 V / 380–415 V	230/400 V
Częstotliwość sieciowa	50/60 Hz	50/60 Hz	50/60 Hz
Tryb zasilania ładowania 3	22 kW	22 kW	22 kW
Tryb prądu ładowania 3	3x32 A	3x32 A	3x32 A
Przyłącze sieci	3P, N, PE	3P, N, PE	3P, N, PE
Kategoria nadnapięciowa (EC 60664)	III	III	III
Integralny wyłącznik różnicowoprądowy	IΔN 6 mA DC	IΔN 6 mA DC	IΔN 6 mA DC
Wtyczka ładowania samochodu	Typ2	Typ2	Typ2
Znamionowe napięcie impulsowe Uimp.	4 kV	4 kV	4 kV
Znamionowe napięcie izolacji	500 V	500 V	500 V
Prąd znamionowy kombinacji rozdzielnic	32 A	32 A	32 A
Warunkowy znamionowy prąd zwarciaowy Icc	3 kA	3 kA	3 kA
Znamionowy współczynnik obciążenia RDF	1	1	1
Rodzaj sieci	TT/TN 3- i 1-fazowy; IT 1-fazowy	TT/TN 3- i 1-fazowy; IT 1-fazowy	TT/TN 3- i 1-fazowy; IT 1-fazowy

	Porsche Wallbox PWB22E212	Porsche Wallbox PWB22E213	Porsche Wallbox — prawo o miarach PWB221E223
Klasa ochronności	I	I	I
Klasyfikacja EMC	A/B	A/B	A/B

Dane mechaniczne

	Porsche Wallbox PWB22E212	Porsche Wallbox PWB22E213	Porsche Wallbox — prawo o miarach PWB221E223
Wymiary (wys. x szer. x gł.) (bez kabla)	591,72 mm x 369,61 mm x 146,00 mm	591,72 mm x 369,61 mm x 146,00 mm	591,72 mm x 369,61 mm x 146,00 mm
Waga (bez kabla)	6,5 kg	6,5 kg	6,5 kg
Waga (z kablem)	9,8 kg	-	-
Długość kabla samochodu	7 m	-	-

Opcje połączeń

	Porsche Wallbox PWB22E212	Porsche Wallbox PWB22E213	Porsche Wallbox — prawo o miarach PWB221E223
Przewód zasilający, przekrój nominalny	5x6 mm ² / 10 mm ²		
Przewód zasilający, obszar mocowania	Sztynny: 0,5 mm ² — 16 mm ²		
Moment dokręcania	1,5 Nm — 1,8 Nm		
Ethernet RJ45	Kat. 5/6/7		

Warunki otoczenia i przechowywania

	Porsche Wallbox PWB22E212	Porsche Wallbox PWB22E213	Porsche Wallbox — prawo o miarach PWB221E223
Stopień ochrony	IP55	IP55	IP55
Wytrzymałość na uderzenia	IK10	IK10	IK10
Stopień zabrudzenia	3	3	3
Instalacja	Na zewnątrz (chroniona przed warunkami atmosferycznymi) lub w pomieszczeniu	Na zewnątrz (chroniona przed warunkami atmosferycznymi) lub w pomieszczeniu	Na zewnątrz (chroniona przed warunkami atmosferycznymi) lub w pomieszczeniu
Stacjonarna/przenośna	Stacjonarna	Stacjonarna	Stacjonarna
Zastosowania (wg DIN EN 61439-7)	AEVCS	AEVCS	AEVCS
Konstrukcja zewnętrzna	Montaż naścienny	Montaż naścienny	Montaż naścienny
Temperatura otoczenia	od -25° C do +45° C	od -25° C do +45° C	od -25° C do +45° C
Temperatura przechowywania	od -40° C do +80° C	od -40° C do +80° C	od -40° C do +80° C
Wilgotność podczas pracy	5–85% bez kondensacji	5–85% bez kondensacji	5–85% bez kondensacji
Maksymalna wysokość użytkowania	2000 m n.p.m.	2000 m n.p.m.	2000 m n.p.m.

Tabliczka znamionowa

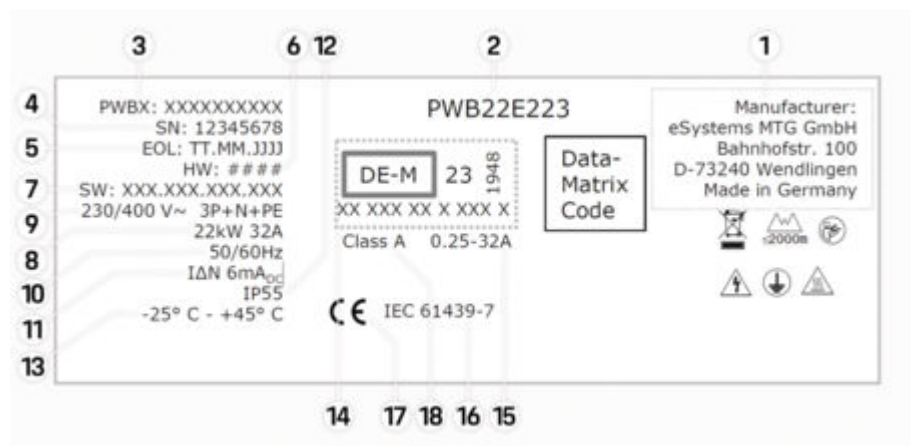

Rys. 150: Tabliczka znamionowa (przykładowa)

- 1 Producent
- 2 Nazwa modelu
- 3 Numer części
- 4 Numer seryjny
- 5 Data produkcji
- 6 Stan sprzętu
- 7 Wersja oprogramowania
- 8 moc znamionowa i prąd znamionowy
- 9 nominalne napięcie sieciowe
- 10 nominalna częstotliwość sieci
- 11 Integralny wyłącznik różnicowoprądowy
- 12 Ochrona przed ciałami obcymi (stopień ochrony IP)
- 13 nominalna temperatura otoczenia

- 14 zgodność z certyfikatem prawa kalibracyjnego
 - 15 zakres prądu znamionowego licznika energii elektrycznej
 - 16 zgodność z dyrektywą UE 2014/35/UE
 - 17 zgodność z dyrektywą UE 2014/53/UE
 - 18 Klasa dokładności kalibracji
-

Dane dotyczące produkcji

Data produkcji

Data produkcji ładowarki Wallbox znajduje się na tabliczce znamionowej za skrótem „EOL”.

Podawana jest w następującym formacie: dzień produkcji.miesiąc produkcji.rok produkcji

Producent ładowarki Wallbox

eSystems MTG GmbH
Bahnhofstraße 100
73240 Wendlingen
Niemcy

Testy elektryczne

W razie pytań dotyczących regularnych testów elektrycznych infrastruktury ładowania (np. VDE 0702) należy zasięgnąć informacji na stronie

▷ <https://www.porsche.com/international/accessoriesandservice/porscheservice/vehicleinformation/documents/>
lub u Partnera Porsche.

Deklaracja zgodności

Ładowarka Wallbox ma system radiowy.

Producent tego urządzenia radiowego oświadcza, że spełnia ono wytyczne dotyczące jego zastosowania określone w Dyrektywie 2014/53/UE.

Pełny tekst deklaracji zgodności UE jest dostępny pod adresem:

▷ <http://www.porsche.com/international/accessoriesandservice/porscheservice/vehicleinformation/documents>

Open Source Software Notice

Pełne informacje na temat oprogramowania typu open source można uzyskać w aplikacji internetowej.

✓ Zalogowano się do aplikacji internetowej.

1. W nawigacji wybrać **Informacje o systemie**.
2. Wybrać **prawa autorskie**.

Spis haseł

A

Aplikacja sieciowa	
Hasło początkowe.....	360
Utrata hasła.....	360
Zmiana hasła.....	360

D

Dane dostępne	
Aplikacja sieciowa.....	360
Numer seryjny.....	360
Dane dotyczące produkcji.....	380
Dane techniczne	
Dane elektryczne.....	375
Dane mechaniczne.....	375
Warunki otoczenia i przechowywania.....	375
Data produkcji.....	380
Deklaracja zgodności.....	380
Demontaż ładowarki Wallbox.....	373

K

Konfiguracja usługi.....	370
Aplikacja internetowa przez kabel Ethernet.....	370
Aplikacja internetowa przez klienta sieci WLAN.....	370
Aplikacja internetowa przez WLAN.....	370
Wyświetlenie.....	368
Kwalifikacje personelu	
Wykwalifikowany elektryk.....	359

M

Miejsce montażu	
Wybór.....	361
Wymagania.....	361
Mocowanie ramy.....	367
Montaż	
Przygotowanie.....	363
Warunki.....	361

Wykonanie.....	363
Wymagania.....	361

N

Narzędzia.....	360
Numer artykułu ładowarki.....	375
Numer seryjny.....	360, 378

O

Open Source Software Notice.....	380
Ostrzeżenia — struktura.....	355

P

Pierwsze uruchomienie	
Konfiguracja usługi.....	368
Podłączenie do sieci elektrycznej	
Kabel infrastrukturalny.....	364
Podłączenie elektryczne	
Warunki.....	362
Wymagania.....	362
Podłączenie kabla Ethernet.....	366
Pokrywa obudowy	
Uszczelka.....	366
Potrzebne narzędzia.....	360
Producent.....	380
PUK	
Utrata.....	360
Zmiana hasła.....	360
Punkt dostępu Wi-Fi	
Logowanie.....	371

S

Symbole w tej instrukcji.....	355
-------------------------------	-----

T

Tabliczka znamionowa.....	378
---------------------------	-----

U

Ustawianie daty.....	372
Ustawianie jednostek.....	372
Ustawianie konfiguracji sieci.....	365
Ustawianie maks. prądu ładowania.....	366
Ustawianie zegara.....	372
Ustawienia diody LED (jasność).....	372

W

Włączanie/wyłączanie monitorowania uziemienia.....	365
Wybór języka.....	372
Wyłączenie ładowarki Wallbox z eksploatacji	
Ustawienia fabryczne.....	373
Wyświetlanie ustawień systemowych.....	372

Z

Zakładanie ramy.....	367
Zakres dostawy.....	359
Założenie panelu dekoracyjnego.....	366
Zmiana hasła.....	372

O teh navodilih

Navodila

Pred prvo uporabo preberite in upoštevajte informacije v teh navodilih za uporabo.

Zaradi različnih zahtev glede na državo se podatki v razdelkih z vsebino teh navodil medsebojno razlikujejo. Da boste zagotovo brali vsebino, ki se nanaša na vašo državo, se mora številka artikla iz poglavja »Tehnični podatki« ujemati s številko artikla na tipski ploščici polnilnika.

Dodatna navodila

Za informacije o električni namestitvi polnilnika Porsche glejte navodila za namestitvev.

Posodobitev programske opreme

Polnilno strojno opremo Porsche je mogoče posodobiti s posodobitvami programske opreme. Posodobitve navodil za uporabo v digitalnih kanalih zagotavljajo, da je na voljo najnovejši opis vaše naprave.

Po posodobitvi navodil za uporabo se lahko natisnjena vsebina razlikuje od digitalne vsebine.

Oprema

Zaradi nenehnega razvoja vozil si družba Porsche pri opremi in tehniki pridržuje pravico do odstopanj glede na slike in opise v teh navodilih. Določene izvedbe opreme ne sodijo vedno v serijsko opremo vozila oz. so odvisne od opreme za posamezno državo. Za vse informacije o naknadni vgradnji se obrnite na vašega partnerja Porsche.

Oprema vašega vozila se lahko zaradi različnih zakonskih predpisov v posameznih državah razlikuje od opisa. Če ima vaša naprava opremo, ki ni opisana v teh navodilih, vas bo partner Porsche seznanil s pravilnim upravljanjem in nego.

Varnostna opozorila in simboli

V teh navodilih so uporabljena različna opozorila in simboli.



NEVARNOST

Hude telesne poškodbe ali smrt

Neupoštevanje opozoril z oznako »Nevarnost« privede do hudih telesnih poškodb ali smrti.



OPOZORILO

Obstaja možnost resnih poškodb ali smrti

Neupoštevanje opozoril z oznako »Opozorilo« lahko povzroči resne telesne poškodbe ali smrti.



PAZI

Obstaja možnost srednje težkih ali lažjih telesnih poškodb

Neupoštevanje opozoril z oznako »Pozor« lahko povzroči srednje težke ali lažje telesne poškodbe.

NAPOTEK

Obstaja možnost materialne škode

Neupoštevanje opozoril z oznako »Napotek« lahko povzroči materialno škodo na polnilni opremi.



Informacije

Dodatne informacije so označene z besedo »Informacija«.



Okoljska obvestila

✓ Pogoji, ki morajo biti izpolnjeni za uporabo funkcije.

► Navodila, ki jih morate upoštevati.

1. Če sledi več korakov drug za drugim, so navodila oštevilčena.

2. Navodila na zaslonu, ki jih morate upoštevati.

► Napotek, kje lahko najdete dodatne informacije o določeni temi.

Omejitev odgovornosti

Koda QR je registrirana blagovna znamka DENSO WAVE.

Več informacij

Do celotnih navodil lahko dostopate na naslednjem spletnem naslovu:



Sl. 151: Koda QR manual.porsche.com

- manual.porsche.com
- my.porsche.com

Slovenščina

Splošne varnostne informacije	384
Usposobljenost osebja	385
Pregled	
Obseg dobave	385
Potrebno orodje	386
Zahteve in pogoji	
Splošne zahteve	387
Izbira mesta montaže	387
Dostop do napeljav in električno napajanje	388
Montaža	389
Priklop na električno omrežje	390
Napajanje	391
Priklop na omrežje	392
Zaključek montaže	392
Zagon	394
Konfiguracija	395
Prilagoditev konfiguracije	397
Prenehanje uporabe in demontaža	398
Tehnični podatki	
Tipska tablica	402
Podatki o proizvodnji	404
Stvarno kazalo	405

Splošne varnostne informacije

Informacije

Priključek polnilnih naprav za električna vozila mora biti glede na lokacijo registriran.

- ▶ Pred priklopom preverite, ali je prijava obvezna in okvirne pravne pogoje za delovanje
-

Usposobljenost osebja

⚠ OPOZORILO

Nevarnost telesnih poškodb in materialne škode zaradi nezadostne usposobljenosti osebja

Posledica tega so lahko resne telesne poškodbe in materialna škoda.

Električno namestitev smejo opraviti samo osebe z ustreznim elektrotehničnim znanjem (kvalificiran električar). Te osebe morajo zahtevano strokovno znanje za vgradnjo električnih naprav in njihovih komponent dokazati z opravljenim izpitom. Z nepravilno vgradnjo ogrožajo svoje življenje in življenje uporabnika električne naprave. Z nepravilno vgradnjo tvegata nastanek velike materialne škode, npr. zaradi požara. Za telesne poškodbe in gmotno škodo nosite osebno odgovornost, odvisno od pravnega položaja.

Zahteve za električarje:

- Sposobnost prepoznavanja tveganj in izogibanja morebitnim nevarnostim zaradi električne energije na podlagi izobrazbe in izkušenj
- Strokovne kvalifikacije, ki omogočajo opravljanje dela na električni opremi
- Sposobnost izbire ustreznega orodja, merilnikov in eventualno osebne zaščitne opreme
- Sposobnost vrednotenja rezultatov merjenja
- Sposobnost izbire elektroinštalacijskega materiala za zagotavljanje pogojev za izklop
- Poznavanje vrst IP-zaščit
- Znanje s področja vgradnje elektroinštalacijskega materiala
- Poznavanje vrste električnega omrežja (sistemi TN, IT in TT) in iz tega izhajajočih pogojev pri klop (klasična ozemljitev, zaščitna ozemljitev, potrebni dodatni ukrepi)

- Poznavanje protipožarnih ukrepov ter splošnih in posebnih predpisov glede varnosti in preprečevanja nesreč
- Poznavanje elektrotehničnih predpisov in standardov ter nacionalnih predpisov

Pregled Obseg dobave

Preverite obseg dostave

1. Preverite, ali so vse komponente priložene in nepoškodovane.
2. V primeru poškodb ali manjkajočih komponent se obrnite na partnerja Porsche.

V obseg dostave je vključeno naslednje:

Polnilna postaja Porsche Wallbox, ki jo sestavlja:

- ohišje
- pokrov ohišja
- okvir zasnov
- sprednji del zasnov
- kabel za polnjenje vozila tipa 2 (ne s polnilno postajo Porsche Wallbox s polnilno vtičnico)

Montažna plošča

predloga za vrtnanje

Pečat uporabnika

mapa, vključno z navodili za uporabo in namestitve, pismo s podatki za dostop, letak za storitve namestitve

inštalacijski material

stenski priključek	Količina
Vtič 8 mm za stenski priključek	3
Spax vijak 6x60 iz nerjavečega jekla	3

Vijačni spoj ohišja na montažno ploščo	Količina
Vijak M6x22 iz nerjavečega jekla	5
Zaporni čep	3

Vijak 5x20 T25 iz nerjavečega jekla z lečasto glavo (vijačni spoj pokrova na ohišje)	1
--	---

Vijak 5x20 T25 iz nerjavečega jekla z lečasto glavo (vijačni spoj okvirja zasnove)	2
--	---

Vijak 5x20 T25 iz nerjavečega jekla z lečasto glavo (vijačni spoj sprednjega dela zasnove)	1
--	---

Tesnilo za kabel	Količina
Plošča skoznjika za kabel KEL-SCDP 50	1
Plošča skoznjika za kabel KEL-DP 20-4-1	1

Informacije

- Monter mora zagotoviti omrežni vtič RJ45.
- Morda bo potrebnih več vijakov, kot je vključenih v obseg dobave.

Potrebno orodje

Orodje	Število
Vrtalni stroj/pnevmatično kladivo	1
Torx izvijač (TX25)	1
Ploščati izvijač 0,3 × 2 mm	1
Orodje za odstranjevanje izolacije	1
Merilni trak/zložljivi meter	1
Vodna tehtnica	1
Pinceta	1

Dokument s podatki za dostop

Skupaj s polnilno postajo Wallbox prejmete dokument s podatki za dostop, ki vsebuje vse pomembne podatke Web Application.

- ▶ Dokument s podatki za dostop shranite.

Informacije

Za veljavne dostopne podatke, ki ste jih prejeli ob predaji, kot na primer prednastavljena PUK-koda in začetno geslo, se lahko ob izgubi obrnete na partnerja Porsche.

- Pripravite serijsko številko polnilne postaje Wallbox

Dokument s podatki za dostop vsebuje naslednje podatke:

Oznaka	Pomen
Serial Number	Serijska številka polnilne postaje Wallbox
Hotspot Name (SSID)	Ime dostopne točke polnilne postaje Wallbox
Hotspot Password	Geslo dostopne točke polnilne postaje Wallbox
Local Standard User Password	Začetno geslo domačih uporabnikov Geslo se uporablja za prijavo v Web Application. Če izgubite začetno geslo: ▶ Obrnite se na partnerja Porsche

Oznaka	Pomen
	<p>V primeru izgube lastnega gesla:</p> <ul style="list-style-type: none"> ▶ Ponastavite polnilno postajo Wallbox na tovarniške nastavitve in tako znova aktivirajte začetno geslo
Local Service User Password	Začetno geslo za storitev za stranke
Local Wallbox URL	URL za začetek uporabe spletne aplikacije
PUK	Osebna koda za deblokado

Zahteve in pogoji

Splošne zahteve

Pred montažo Porsche Wallbox morajo biti izpolnjene in preverjene naslednje zahteve.

- Polnilno postajo Wallbox mora namestiti strokovno usposobljeno osebje (električarji).
- Izračunajte največjo električno obremenitev inštalacije, da določite največji tok polnilne postaje Wallbox.
- Prepričajte se, da je padec napetosti prek dovoda minimalen.
- Za povezovanje s polnilno postajo Wallbox uporabite samo bakrene kable.
- Prepričajte se, da ste pridobili vsa dovoljenja za priključitev polnilne postaje Wallbox.
- Z električarjem se posvetujte glede lokalnih zahtev in upoštevajte veljavne predpise.
- Uporabljajte samo priključke in kable, ki so v skladu z lokalnimi predpisi, s čimer boste zagotovili delovanje polnilne postaje Wallbox z največjim možnim tokom.
- Električni priključek zaščitite z varovalkami. Odklopnike in zaščitna stikala na diferencialni tok namestite v skladu z največjim tokom polnilne postaje Wallbox.

Izbira mesta montaže



Električni udar, požar

Nepravilna uporaba polnilne postaje Wallbox ali neupoštevanje varnostnih navodil lahko povzroči kratke stike, električne udare, eksplozije, požare ali opekline.

- ▶ Polnilne postaje Wallbox ne montirajte na območjih, kjer obstaja nevarnost eksplozije.
- ▶ Pred montažo polnilne postaje Wallbox se prepričajte, da na območju vrtnja lukenj za pritrditev ni električne napeljave.
- ▶ Za zmanjšanje nevarnosti eksplozij – predvsem v garažah – zagotovite, da je upravljalna enota med polnjenjem vsaj 100 cm nad tlemi.
- ▶ Upoštevajte lokalno veljavne predpise za električne inštalacije, protipožarne ukrepe, predpise za preprečevanje nesreč in evakuacijske poti.

Polnilna postaja Porsche Wallbox je zasnovana za montažo v zaprtih prostorih in na prostem. Pri izbiri primernega mesta morate upoštevati naslednje kriterije:

- Polnilna postaja Wallbox je primerna samo za stacionarno uporabo, za montažo na dovolj stabilno steno.
- Če je mogoče polnilno postajo Wallbox namestite v pokritem prostoru, zaščitenem pred neposredno sončno svetlobo in padavinami (npr. v garaži).
- Razdaljo med tlemi in stropom izberite tako, da upoštevate nacionalne standarde in predpise ter tako zagotovite udobno uporabo.
- Razdaljo do stranskih sten izberite tako, da lahko še vedno priključite kabel za polnjenje vozila.
- Polnilne postaje Wallboxa ne nameščajte pod višee predmete.

- Polnilne postaje Wallbox ne nameščajte v hlevih, skednjih in na mestih, kjer se pojavljajo amonijevi plini.
- Polnilno postajo Wallbox namestite na gladko površino.
- Za zagotovitev varne namestitve pred montažo preverite, v kakšnem stanju je stena.
- Za pritrditev uporabite stanju stene primeren material.
- Polnilno postajo Wallbox namestite čim bližje želenemu parkirnemu položaju vozila. Pri tem upoštevajte usmerjenost vozila.
- Polnilno postajo Wallbox namestite tako, da ni na območju prehodnih poti in da polnilni kabel ne prečka prehodnih poti.

Za izpolnjevanje zahtev glede mejnih vrednosti izpostavljenosti sevanju (1999/519/ES) mora biti naprava nameščena tako, da je od vseh oseb oddaljena vsaj 20 cm.

Za zagotavljanje neprekinjenega polnjenja s polnilnikom mora monter, električar, upoštevati naslednje napotke in priporočila:

- Pred namestitvijo preverite, ali je z obstoječo hišno napeljavo mogoče trajno zagotoviti dodatno potrebno moč za polnjenje vozila. Hišno napeljavo po potrebi zavarujte s sistemom za upravljanje električnega omrežja.
- Polnilno postajo Wallbox prednostno uporabljajte v ozemljenih električnih omrežjih. Zaščitni vodnik mora biti pravilno vgrajen.
- Družba Porsche priporoča, da se v izogib morebitnim nejasnostim pri domači namestitvi odločite za pooblaščenega servisnega partnerja Porsche.

Dostop do napeljav in električno napajanje

Električna napeljava

NAPOTEK

Upoštevajte lokalne predpise upravljavca električnega omrežja.

Polnilna postaja Wallbox potrebuje lasten napajalni kabel. Izpolnjeni morajo biti naslednji pogoji:

- ▶ Ločeni napajalni kabel mora biti v skladu s splošnimi specifikacijami za napeljavo kablov, polaganje kablov in gradbeno tehnologijo.
- ▶ Polnilno postajo Wallbox morate zaščititi z **zunanjim zaščitnim stikalom na diferenčni tok (vsaj RCD tipa A)**. Na strani naprave je vgrajena **zaščitna naprava na diferenčni tok (6 mA)** v skladu z IEC 62955.
- ▶ **Električna napeljava** za polnilno postajo Wallbox mora biti zaščitena z **zaščitnim stikalom na diferenčni tok (RCD tipa A)** v inštalaciji.
- ▶ Polnilna postaja Wallbox je zasnovana za priključitev in delovanje pri omrežni napetosti 230 V (1-fazna) ali 400 V (3-fazna) 50/60 Hz.
- ▶ Prepričajte se, da nazivna napetost in nazivni tok polnilne postaje Wallbox ustrezata specifikacijam lokalnega električnega omrežja, da med polnjenjem ne presežete nazivnega toka napajalnega kabla.
- ▶ Nizkonapetostni sistem mora biti nameščen v skladu z **VDE 0100** ali **lokalnimi predpisi**.
- ▶ Vgrajen mora biti tudi **odklopnik** (1-fazni ali 3-fazni) v skladu z napeljavo in močjo polnilne postaje Wallbox (glejte tipsko ploščico in tehnične podatke).

Montaža

Priprava montaže

⚠ NEVARNOST

Nevarnost med montažo in namestitvijo

Če se komponente med montažo in namestitvijo poškodujejo, obstaja nevarnost resnih telesnih poškodb.

- ▶ Prenehajte z nadaljnjim delom.
- ▶ Obvestite tehnično službo.

⚠ NEVARNOST

Nevarnost poškodb zaradi električnega udara

Vsako nameščeno polnilno postajo Wallbox zaščitite z zaščitnim stikalom na diferencialni tok (najmanj RCD tipa A).

⚠ PAZI

Možnost poškodbe kabelskega traku

Če pri tem niste previdni, lahko poškodujete kabelski trak (glejte sliko 6).

Med montažo in namestitvijo bodite previdni.

Pred pričetkom montaže se prepričajte, da so izpolnjene vsi pogoji.

1. Različico polnilne postaje Wallbox lahko prepoznate po imenu modela na tipski ploščici na zunanem pokrovu.

Za identifikacijo so zlasti pomembni oznaka modela in pod njo navedene vrednosti za omrežni priključek (omrežna napetost, tok, frekvenca). ▶ Upoštevajte poglavje »Tehnični podatki« na strani 399.

2. Odvijte 25 cm infrastrukturnega kabla.

Najmanjša dolžina za odsekom z odstranjeno izolacijo je odvisna od smeri, iz katere prihaja infrastrukturni kabl: spodaj, zadaj, zgoraj.

- **Kabel od spodaj:** Kabel napeljite neposredno v za to predvideno odprtino v ohišju **1** ▶ (Sl. 152).

Dolžina prosto dostopnega kabla, vključno z odsekom z odstranjeno izolacijo (25 cm), mora znašati 41 cm.

- **Kabel od zadaj:** Kabelski izstop iz stene izvedite na višini pritrditve spodaj levo **1** ▶ (Sl. 152).

Dolžina prosto dostopnega kabla, vključno z odsekom z odstranjeno izolacijo (25 cm), mora znašati 36 cm.

- **Kabel od zgoraj:** Dolžina prosto dostopnega kabla, vključno z odsekom z odstranjeno izolacijo (25 cm), mora znašati 83 cm.

3. Velja za: Kalibriranje polnilne postaje Porsche Wallbox:

Preverite, ali sta pečat na tipski ploščici in pečat proizvajalca prisotna in nepoškodovana.

Montaža polnilne postaje Wallbox

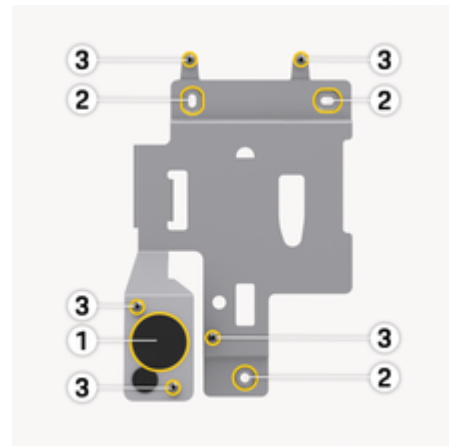

Sl. 152: Montažna plošča

1. Na steni označite montažne luknje v skladu s predlogo za vrtanje **2** ▶ (Sl. 152).
2. V steno kot označeno izvrtajte montažne luknje.
3. Vstavite moznike (8 mm) za vijake Spax (6x60 iz nerjavečega jekla).
– ali –
Izberite ustrezen pritrdilni material glede na stanje stene.
4. Montažno ploščo pritrdite z vijaki **2** ▶ (Sl. 152).
5. S ploščatim izvijačem prebodite odprtino za napeljavo kabla (KEL-SCDP 50) in jo s kleščami ščipalkami prirežite na potrebno velikost v skladu s preglednico prerezov.

Določeno mesto za vstop kabla (KEL-SCDP 50) je že izvrtano.

Premer membranskega obroča in kabla

- Membranski obroč A: Premer kabla 10–18 mm
 - Membranski obroč B: Premer kabla 18–22 mm
 - Membranski obroč C: Premer kabla 22–24 mm
 - Membranski obroč D: Premer kabla 24–26 mm
 - Membranski obroč E: Premer kabla 26–28 mm
 - Membranski obroč F: Premer kabla >28 mm
6. Odprtino za napeljavo kabla (KEL-SCDP 50) namestite tako, da tesnilna izboklina obkroža rob na notranji in zunanji strani.
7. Infrastrukturni kabel povlecite skozi odprtino za napeljavo kabla 1 ▸ (Sl. 152).
8. Odprtina za napeljavo kabla KEL-DP 20/4-1 je obvezna, tudi če ne uporabljate kabla za Ethernet.
- Za namestitev kabla za Ethernet odprtino za napeljavo kabla (KEL-DP 20/4-1) namestite z zunanje strani na notranjo stran pripravljene odprtine ohišja (odprtina levo spodaj 1 ▸ (Sl. 152)), da zagotovite tesnost.
9. *Opcijsko:* Kabel za Ethernet (brez priključka) povlecite skozi odprtino za napeljavo kabla.
- Na kabel za Ethernet namestite skrčljivo cev.
 - Namestite vtič RJ45.
Konec skrčljive cevi mora biti poravnani z vtičem RJ45.
 - Skrčljivo cev skrčite s puhalom na vroč zrak. Alternativno jih lahko pred zdrsom zavarujete tudi z vezicami za kable.

10. Polnilno postajo Wallbox s petimi pritrdilnimi vijaki 3 ▸ (Sl. 152) pritrdite na montažno ploščo.
11. *Opcijsko:* Priključitev kabla za Ethernet ▸ Upoštevajte poglavje »Prikllop na omrežje« na strani 392.
12. Pritrdilne vijake zatesnite z gumijastimi tesnili.

Prikllop na električno omrežje



NEVARNOST

Smrtna nevarnost zaradi električnega udara

Stik z deli pod napetostjo predstavlja neposredno smrtno nevarnost zaradi električnega udara.

V nujnih primerih, pri odpravljanju težav ali pri električnih delih na polnilni postaji Wallbox upoštevajte **naslednja varnostna pravila**.

- Izklopite napajanje polnilne postaje Wallbox.
- Preverite, da ni napetosti.
- Zavarujte pred ponovnim vklopom.
- Ozemljite in kratkostično zvežite polnilno postajo Wallbox.
- Pokrijte sosednje dele pod napetostjo in zavarujte nevarno območje.



NEVARNOST

Smrtna nevarnost zaradi nepravilnega priključka

Če električni napajalni kabel ni pravilno priključen, obstaja neposredna smrtna nevarnost zaradi električnega udara.

- Upoštevajte priključni načrt.
- Pravilno določite barve žic.
- Upoštevajte lokalne predpise.
- Na trgu Združenega kraljestva veljajo za montažo polnilne postaje Wallbox, ki se napaja iz omrežja TN-C-S, dodatne zahteve. Montaža lahko zahteva dodatno zunanjo napravo, ki izpolnjuje in lahko zagotovi zaznavanje napak PEN in izolacijo napak v skladu s standardom BS7671. V teh primerih poskrbite, da so te zahteve izpolnjene.

i Informacije

Polnilno postajo Wallbox lahko priključite v **1-faznem** ali **3-faznem** načinu, glejte Nastavitev konfiguracije električnega omrežja.

Pri priključitvi infrastrukturnega kabla upoštevajte priključni načrt ► (Sl. 153), ► (Sl. 154).

Priključitev infrastrukturnega kabla (3-fazni)

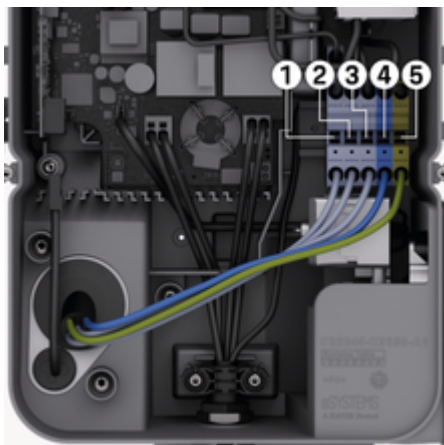

Sl. 153: Priključne sponke (3-fazne)

1. Z žil kabla odstranite 12 mm izolacije.
2. Dodelite pravilno barvo in od leve proti desni v naslednjem vrstnem redu priključite na priključne sponke:
 - 1 L1
 - 2 L2
 - 3 L3
 - 4 N (modra)

5 PE (zelena/rumena)

3. Na sprednjo stran privijte vijajčne sponke z navo-rom 1,65 Nm +/-8 %.

Priključitev infrastrukturnega kabla (1-fazni)



Sl. 154: Priključne sponke (1-fazna)

1. Z žil kabla odstranite 12 mm izolacije.
2. Od leve proti desni jih v naslednjem vrstnem redu priključite na priključne sponke:

Omrežje TT/TN:

- 1 L1
- 2 N (modra)
- 3 PE (zelena/rumena)

IT omrežje:

- 1 L1 (črna) na sponki 3 (rjava)
- 2 N (modra) na sponki 2 (modra)

3 PE (zelena/rumena) na sponki 1 (zelena/rumena)

3. Na sprednjo stran privijte vijajčne sponke z navo-rom 1,65 Nm +/-8 %.

Napajanje

Aktiviranje/deaktiviranje nadzora ozem- ljitve

NEVARNOST

Smrtna nevarnost zaradi električnega udara

Pri uporabi polnilne postaje Wallbox brez aktivnega nadzora ozemljitve lahko pride do električnih udarov, kratkih stikov, požarov, eksplozij ali opeklin.

Nadzor ozemljitve deaktivirajte samo pri neozemlje-nih električnih omrežjih.

Nastavitev omrežne konfiguracije

OPOZORILO

Nastavitev omrežne konfiguracije izvedite samo, ko je Wallbox izklopljen.



Sl. 155: Stikalo DIP

Nastavitev stikala DIP

- Stikalo DIP s pinceto nagnite v levo ali desno.

DIP1 (spodaj)	DIP2 (zgoraj)	Nastavitev
desno (IZKLOP)	desno (IZ- KLOP)	3-fazno, nadzor ozem- ljitve je vklopljen
levo (VKLOP)	desno (IZ- KLOP)	3-fazno, nadzor ozem- ljitve je izklopljen
desno (IZKLOP)	levo (VKLOP)	1-fazno, nadzor ozem- ljitve je vklopljen
levo (VKLOP)	levo (VKLOP)	1-fazno, nadzor ozem- ljitve je izklopljen

Nastavitev polnilnega toka

⚠ OPOZORILO

Nastavitev polnilnega toka izvedite samo, če Wallbox ni priključen.



Sl. 156: Vrtljivo stikalo

- Polnilni tok in nazivno moč polnilne postaje Wallbox nastavite z vrtljivim gumbom s pomočjo izvijača 0,3 × 2 mm glede na varovalko kabelske zaščite stavbe. ► [Sl. 156]

Položaj	Vrednost
F	32 A
E	30 A
D	25 A
C	20 A
B	16 A
A	15 A
9	13 A
8	10 A
7	8 A
6	6 A
2 in 3	Ponastavitev polnilne postaje Wallbox na tovarniške nastavitve Za polnjenje nastavite stikalo na novo določeno največji možni polnilni tok
Vsi drugi položaji	Rezervirano za prihodnje aplikacije

Priklop na omrežje

Priključitev kabla za Ethernet (izbirno)

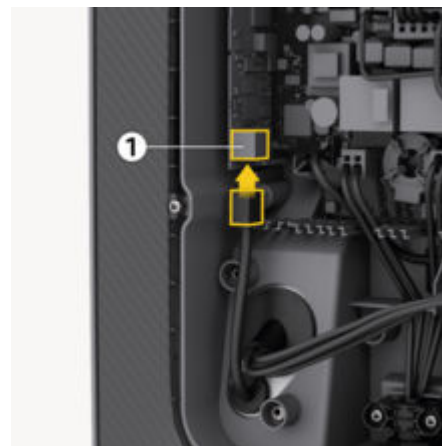

1. Na kabel za Ethernet namestite vtični priključek.
2. Od spodaj ga vstavite v vrata.

⚠ PAZI

Poškodbe polnilne postaje Wallbox

Tesnjenje je zagotovljeno le, če je vtič zapognjen v polnilno postajo Wallbox.

Zaključek montaže

Namestitev pokrova

1. Pokrov pritrdite z vgrajenim penastim tesnilom in ga močno pritisnite na predvideno mesto.
2. Namestite vijak 5x20 T25 na spodnjem robu pokrova in ga privijte.

Pritrjevanje okvirja zasnove



Sl. 157: Pritrjevanje okvirja zasnove

1. Okvir zasnove potisnite v vodilo.
2. Pritrdite levo in desno s po enim vijakom 5x20 T25.

Pritrjevanje sprednjega dela zasnove

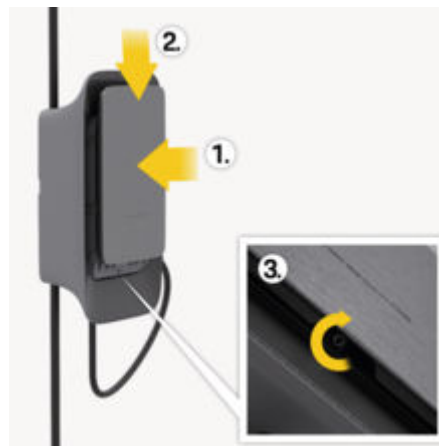

Sl. 158: Pritrjevanje sprednjega dela zasnove

1. Sprednji del zasnove potisnite v bočna vodila.
2. Pritrdite v vodilo tako, da rahlo potisnete dol.
3. Z vijakom pritrdite na spodnji rob.

Namestitev pečata uporabnika

Velja za: Kalibriranje polnilne postaje Porsche Wallbox S priloženim pečatom uporabnika zatesnite enega od vijakov na pokrovu.

i Informacije

Okrogel in pravokoten pečat proizvajalca ter pečat uporabnika ne smeta biti poškodovana. V nasprotnem primeru skladnost z zakonom o kalibraciji preneha veljati.

Zagon

⚠ NEVARNOST

Nevarnost poškodb s senzorjem RFID pri osebah s srčnim spodbujevalnikom ali defibrilatorjem

Če imate srčni spodbujevalnik, bodite od senzorja RFID na sprednji plošči oddaljeni vsaj 60 cm.

Če imate defibrilator, bodite od senzorja RFID na sprednji plošči oddaljeni vsaj 40 cm.

Med prvim zagonom in v predpisanih intervalih vzdrževanja mora biti opravljen preskus v skladu z DIN VDE 0100 ali veljavnimi nacionalnimi predpisi.

i Informacije

Iz proizvodnih razlogov odčitek vgrajenega števec električne energije ni nastavljen na 0 kWh.

Izvedba konfiguracije storitev

⚠ PAZI

Okvarjena polnilna postaja Wallbox

Polnilna postaja Wallbox z aktivno napako ne deluje v celoti. Aktivna napaka je prisotna, če svetleča dioda  na način delovanja sveti rdeče.

i Informacije

Konfiguracija storitev mora potekati brez povezave z vozilom.





Polnilna postaja Wallbox se vklopi takoj, ko je priključena na električno omrežje.











- ▶ Vkllop polnilne postaje Wallbox
- ➔ Svetleče diode se prižgejo druga za drugo.



Sl. 159: Okvir zasnovne upravljalne enote

- 1 Kontrolna lučka za zaledno povezavo
- 2 Kontrolna lučka za avtorizacijo
- 3 Senzor svetlosti
- 4 Stikalo za vklop/izklop

Prikaz	Pomen
 Bela	Polnilna postaja Wallbox je vklopljena in pripravljena za uporabo
 Utripa belo	Vzpostavljanje povezave
 Zelena	Postopek polnjenja je zaključen
 Utripa zeleno	Vozilo se polni

Prikaz	Pomen
 Utripa modro	Premor polnjenja (ISO)
 Oranžna	Polnilno postajo Wallbox morate ponovno zagnati
 Utripa oranžno	Polnilna postaja Wallbox se zaganja
 Rdeča	Napaka polnjenja
 Bela	Potrebna je avtentikacija
 Zelena (2–4 s)	Avtentikacija uspešna
 Utripa rdeče (2–4 s)	Avtentikacija ni uspela
 Rdeča	Napaka modula
 Bela	Zaledna povezava ni mogoča
 Utripa modro	Polnilna postaja Wallbox je ponastavljena na tovarniške nastavitve

Konfiguracija

Konfiguracija storitev

Na voljo so naslednje možnosti za povezavo s polnilno postajo Wallbox za izvedbo konfiguracije storitev:

- Prek omrežja WiFi
- Prek omrežja Ethernet

Konfiguriranje prek omrežja WiFi s spletno aplikacijo

Povezava prek dostopne točke WiFi

- ✓ AC polnilna postaja Wallbox je nameščena in pripravljena za uporabo
 - ✓ Omrežje LTE je na voljo
 - ✓ Dokument s podatki za dostop je pripravljen
1. Prikaz razpoložljivih naprav WiFi v mobilni napravi (npr. prenosnem računalniku ali tabličnem računalniku).
 2. Na seznamu razpoložljivih naprav WiFi izberite polnilno postajo Wallbox z imenom dostopne točke (SSID) iz dopisa s podatki za dostop.
 3. Povežite se s polnilno postajo Wallbox.
 4. Vnesite geslo dostopne točke za polnilno postajo Wallbox iz dopisa s podatki za dostop.
 5. Po uspešno vzpostavljeno povezavi odprite brskalnika.
 6. V naslovno vrstico brskalnika vnesite URL lokalne polnilne postaje Wallbox iz dopisa s podatki za dostop.
 - ➔ Prikaže se začetna stran spletne aplikacije z možnostjo prijave.

Če povezave ni bilo mogoče vzpostaviti, preverite naslednje korake:

1. Prenosni računalnik ali tablični računalnik približajte polnilni postaji Wallbox.
2. Preverite modul WiFi prenosnega ali tabličnega računalnika in povezavo z omrežjem ali internetom.
3. Preverite varnostne nastavitve prenosnega ali tabličnega računalnika (na primer požarni zid, omrežne nastavitve).

Na zahtevo potrdite, da je polnilna postaja Wallbox zaupanja vredna naprava.
4. Pazite na pravilnost zapisa (velike in male črke) podatkov za dostop (geslo in ime gostitelja).

Povezava prek omrežja Ethernet

- ✓ Nameščanje kabla za Ethernet
1. Polnilno postajo Wallbox z ustreznim kablom za Ethernet povežite z omrežjem.

Po potrebi preverite konfiguracijo omrežja, če uporabljeno stikalo zahteva nove udeležence omrežja.
 2. V naslovno vrstico brskalnika vnesite URL lokalne polnilne postaje Wallbox iz dopisa s podatki za dostop.
 - ➔ Prikaže se začetna stran spletne aplikacije z možnostjo prijave.
 3. Prijavite se v spletno aplikacijo kot uporabnik storitev.
 4. V navigaciji **Povezave** izberite **Ethernet**.
 - ➔ Prikažeta se pogled **Ethernet** in ustrezen naslov MAC.

Informacije

Samodejna dodelitev naslova je privzeto omogočena. Za ročni vnos morate onemogočiti možnost **Samodejno dodeljevanje naslovov (DHCP)**.

Povežite se kot odjemalec WiFi

Informacije

Dostopna točka WiFi lahko ostane aktivna tudi v načinu odjemalca.

Polnilna postaja Wallbox je že opremljena z notranjim požarnim zidom in varnostnimi mehanizmi za omrežno komunikacijo, ki temelji na IP.

- Polnilno postajo Wallbox namestite samo v zasebna omrežja in tudi tam uporabite požarni zid.
- Delovanje v omrežju WiFi z nešifriranimi protokoli ali protokoli, ki ne ustrezajo več trenutnim varnostnim standardom, kot je WEP, ni mogoče.

- ✓ Prijavite se v spletno aplikacijo kot servisni uporabnik
1. V navigaciji **Povezave** izberite **WiFi**.
 - ➔ Prikaže se pogled **Povezave WiFi** z vsemi razpoložljivimi omrežji WiFi.
 2. Izberite želeno omrežje in vnesite ustrezen omrežni ključ.
 3. Izberite **Povezavo WiFi**

Če želeno omrežje ni prikazano na seznamu razpoložljivih omrežij, ga lahko povežete tudi z možnostjo **Ročno povezovanje z omrežjem** tako, da ročno vnesete SSID in omrežni ključ.

Dostopna točka WiFi

Polnilna postaja Wallbox omogoča dostopno točko WiFi.

Informacije

Omogočeni so samo glede na kodo države odobreni kanali WiFi.

- ✓ Prijavite se v spletno aplikacijo kot servisni uporabnik
- 1. V navigaciji **Povezave** izberite **Dostopna točka**.
 - ➔ Prikaže se pogled **Dostopna točka**.
- 2. Po potrebi omogočite možnost **Dostopna točka**.
- 3. Vnesite **SSID** in **Omrežni ključ (geslo)**.
- 4. Izberite **Shrani**.

Prilagoditev konfiguracije

Prikaz sistemskih nastavitev

- ✓ Prijavite se v spletno aplikacijo kot privzeti uporabnik.
- ▶ V navigaciji izberite **Sistemske informacije**.
 - ➔ Vse sistemske nastavitve so prikazane pod **Podatki o napravi** in **Podatki o omrežju**.

Spreminjanje gesla

- ✓ Prijavite se v spletno aplikacijo kot privzeti uporabnik.
- ▶ V navigaciji **Nastavitve polnilne postaje Wallbox** izberite **Geslo**.
 - ➔ V pogledu **Spremeni geslo** lahko z vnosom predhodnega gesla dodelite novega.

Izbira jezika

- ✓ Prijavite se v spletno aplikacijo kot privzeti uporabnik.
- ▶ V navigaciji **Nastavitve polnilne postaje Wallbox** izberite **Jezik**.
 - ➔ V pogledu **Nastavitev jezika** lahko nastavite jezik spletne aplikacije.

Izbira datuma in ure

- ✓ Prijavite se v spletno aplikacijo kot privzeti uporabnik.
- ▶ V navigaciji **Nastavitve polnilne postaje Wallbox** izberite **Datum in ura**.
 - ➔ V pogledu **Datum in ura** lahko nastavite časovni pas in obliko zapisa datuma.

Nastavljanje enot

- ✓ Prijavite se v spletno aplikacijo kot privzeti uporabnik.
- ▶ V navigaciji **Nastavitve polnilne postaje Wallbox** izberite **Enote**.
 - ➔ V pogledu **Enote** lahko nastavite enote, ki so prikazane v spletni aplikaciji.

Nastavljanje svetlosti svetlečih diod

- ✓ Prijavite se v spletno aplikacijo kot privzeti uporabnik.
- ▶ V navigaciji **Nastavitve polnilne postaje Wallbox** izberite **Svetlost svetlečih diod**.
 - ➔ V pogledu **Svetlost** lahko drsnik uporabite za prilagajanje svetlosti svetlečih diod na sprednji strani zasnove.

Prenehanje uporabe in demontaža

⚠ OPOZORILO

Smrtna nevarnost zaradi nepravilne demontaže

Napake med demontažo lahko povzročijo smrtno nevarne situacije ali veliko materialno škodo.

Upoštevajte vsa navodila za demontažo.

Izklop polnilne postaje Wallbox

Preden polnilno postajo Wallbox prenehate uporabljati, se prepričajte, da ste izbrisali vse osebne podatke in potrdila.

► Več o tem si preberite v poglavju Prenehanje uporabe (brisanje polnilne postaje Wallbox prek aplikacije My Porsche) v navodilih za uporabo.

NAPOTEK

Ponastavitev na tovarniške nastavitve prek vrtljivega stikala lahko izvaja samo usposobljeno osebje.

Tovarniške nastavitve prek vrtljivega stikala

1. Odvijte vijak na spodnjem robu sprednjega dela zasnove **3** ► (Sl. 158).
2. Sprednji del zasnove potisnite iz vodil.
3. Odvijte vijake na levi in desni strani okvirja zasnove **2** ► (Sl. 157).
4. Okvir zasnove proti naprej povlecite iz vodila.
5. Odvijte vijak na spodnjem robu pokrova škatle in odprite pokrov.
6. Upoštevajte nastavev vrtljivega stikala.

7. Vrtljivo stikalo nastavite v položaj 2 ali 3 ► Upoštevajte poglavje »Nastavev polnilnega toka« na strani 392.
8. Znova namestite pokrov.
9. Znova vklopite napajanje.
 - ➔ Ko Wallbox vklopite, Wallbox samodejno izvede ponastavitev na tovarniške nastavitve. Uspešna ponastavev je označena z modrim utripanjem vseh treh svetlečih diod.
10. Znova izklopite napajanje Wallboxa.
11. Znova odstranite pokrov.
12. Vrtljivo stikalo nastavite v predhodno označen položaj.
13. Namestite pokrov, okvir zasnove in sprednji del zasnove. ► Upoštevajte poglavje »Zaključek montaže« na strani 392.
14. Znova vklopite napajanje.
15. Ko je Wallbox pripravljen za uporabo, se povežite s spletno aplikacijo prek povezave Ethernet ali Wi-Fi.

Tovarniške nastavitve prek spletne aplikacije

- ✓ Prijavite se v spletno aplikacijo kot privzeti uporabnik.
1. V navigaciji **Nastavitve polnilne postaje Wallbox** izberite **Tovarniške nastavitve**.
 2. Izberite **Ponastavev na tovarniške nastavitve**.

Demontaža polnilne postaje Wallbox

⚠ NEVARNOST

Smrtna nevarnost zaradi električnega udara

Stik z deli pod napetostjo predstavlja neposredno smrtno nevarnost zaradi električnega udara.

V nujnih primerih, pri odpravljanju težav ali pri električnih delih na polnilni postaji Wallbox upoštevajte naslednja varnostna pravila:

- ▶ Izklopite napajanje polnilne postaje Wallbox.
- ▶ Preverite, da ni napetosti.
- ▶ Zavarujte pred ponovnim vklopom.
- ▶ Ozemljite in kratkostično zvežite polnilno postajo Wallbox.
- ▶ Pokrijte sosednje dele pod napetostjo in zavarujte nevarno območje.

1. Upoštevajte vseh pet varnostnih pravil, navedenih v opozorilih, da zagotovite, da ni napetosti.
2. Odstranite sprednji del zasnove in okvir zasnove ter odprite pokrov.
3. Prekinite povezavo z napajalnim vodom, ne da bi pri tem pustili ostanke.
4. Polnilno postajo Wallbox snemite s pritrdilnih vijakov.
5. Polnilno postajo Wallbox shranite ali odstranite med odpadke.

NAPOTEK

Za informacije o odstranjevanju glejte navodila za uporabo.

Tehnični podatki

Električne specifikacije

	Polnilna postaja Porsche Wallbox PWB22E212	Polnilna postaja Porsche Wallbox PWB22E213	Kalibriranje polnilne postaje Porsche Wallbox PWB221E223
Moč	22 kW	22 kW	22 kW
Nazivni tok	32 A	32 A	32 A
Omrežna napetost	220–240/380–415 V	220–240/380–415 V	230/400 V
Omrežna frekvenca	50/60 Hz	50/60 Hz	50/60 Hz
Moč polnjenja, način 3	22 kW	22 kW	22 kW
Polnilni tok, način 3	3 × 32 A	3 × 32 A	3 × 32 A
Omrežni priključek	3P, N, PE	3P, N, PE	3P, N, PE
Prenapetostna kategorija (IEC 60664)	III	III	III
Vdelana oprema za zaščito pred diferenčnim tokom	IΔN 6 mA DC	IΔN 6 mA DC	IΔN 6 mA DC
Avtomobilski polnilni vtič	Tip 2	Tip 2	Tip 2
Nazivna impulzna napetost Uimp.	4 kV	4 kV	4 kV
Nazivna izolacijska napetost	500 V	500 V	500 V
Nazivni tok kombinacije stikalnih naprav	32 A	32 A	32 A
Nazivni pogojni kratkostični tok Icc	3 kA	3 kA	3 kA
Nazivni faktor obremenitve RDF	1	1	1
Oblika omrežja	TT/TN 3- in 1-fazni; IT 1-fazni	TT/TN 3- in 1-fazni; IT 1-fazni	TT/TN 3- in 1-fazni; IT 1-fazni

	Polnilna postaja Porsche Wallbox PWB22E212	Polnilna postaja Porsche Wallbox PWB22E213	Kalibriranje polnilne postaje Porsche Wallbox PWB221E223
Razred zaščite	I	I	I
Klasifikacija EMC	A/B	A/B	A/B

Mehanske specifikacije

	Polnilna postaja Porsche Wallbox PWB22E212	Polnilna postaja Porsche Wallbox PWB22E213	Kalibriranje polnilne postaje Porsche Wallbox PWB221E223
Mere (V × Š × G) (brez kabla)	591,72 mm × 369,61 mm × 146,00 mm	591,72 mm × 369,61 mm × 146,00 mm	591,72 mm × 369,61 mm × 146,00 mm
Teža (brez kabla)	6,5 kg	6,5 kg	6,5 kg
Teža (s kablom)	9,8 kg	-	-
Dolžina avtomobilskega kabla	7 m	-	-

Možnosti povezave

	Polnilna postaja Porsche Wallbox PWB22E212	Polnilna postaja Porsche Wall- box PWB22E213	Kalibriranje polnilne postaje Porsche Wallbox PWB221E223
Napajalni vod, nazivni presek	5 × 6 mm ² /10 mm ²		
Napajalni vod, območje vpenjanja	Togo: 0,5 mm ² –16 mm ²		
Pritezni moment	1,5 Nm–1,8 Nm		

	Polnilna postaja Porsche Wallbox PWB22E212	Polnilna postaja Porsche Wall- box PWB22E213	Kalibriranje polnilne postaje Porsche Wallbox PWB221E223
--	---	--	---

Ethernet RJ45

Kat. 5/6/7

Okoljski pogoji in pogoji skladiščenja

	Polnilna postaja Porsche Wallbox PWB22E212	Polnilna postaja Porsche Wallbox PWB22E213	Kalibriranje polnilne postaje Porsche Wallbox PWB221E223
Vrsta zaščite	IP55	IP55	IP55
Odpornost proti udarcem	IK10	IK10	IK10
Stopnja umazanosti	3	3	3
Postavitev	Na prostem (zaščiteno pred vremenskiimi vplivi) ali v zaprtem prostoru	Na prostem (zaščiteno pred vremenskiimi vplivi) ali v zaprtem prostoru	Na prostem (zaščiteno pred vremenskiimi vplivi) ali v zaprtem prostoru
Fiksna/spremenljiva lokacija	Fiksna lokacija	Fiksna lokacija	Fiksna lokacija
Uporaba (v skladu z DIN EN 61439-7)	AEVCS	AEVCS	AEVCS
Zunanja zasnova	Stenski nosilec	Stenski nosilec	Stenski nosilec
Temperatura okolice	od -25 °C do +45 °C	od -25 °C do +45 °C	od -25 °C do +45 °C
Temperatura skladiščenja	od -40 °C do +80 °C	od -40 °C do +80 °C	od -40 °C do +80 °C
Vlažnost zraka med delovanjem	5 %–85 %, nekondenzirajoča	5 %–85 %, nekondenzirajoča	5 %–85 %, nekondenzirajoča
Največja delovna višina	2000 m nad morsko gladino	2000 m nad morsko gladino	2000 m nad morsko gladino

Tipaska tablica

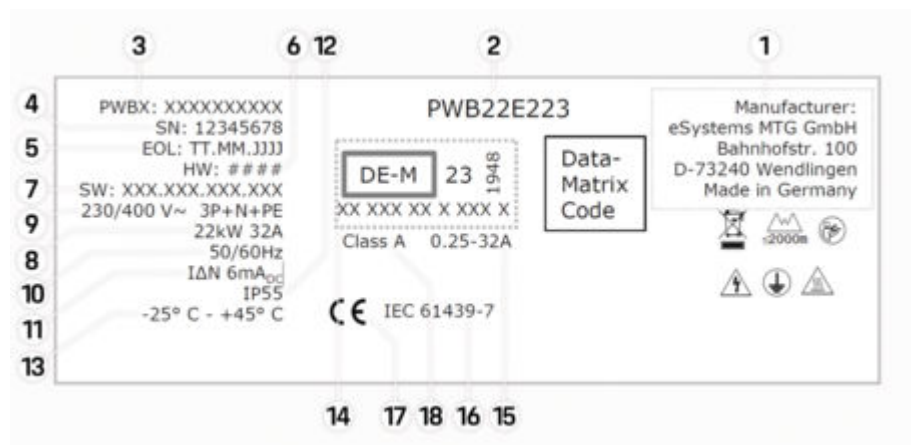

SI. 160: Tipaska tablica (primer)

- 1 Proizvajalec
- 2 Ime modela
- 3 Št. dela
- 4 Serijska številka
- 5 Datum proizvodnje
- 6 Stanje strojne opreme
- 7 Različica programske opreme
- 8 Nazivna moč in nazivni tok
- 9 Nazivna omrežna napetost
- 10 Nazivna omrežna frekvenca
- 11 Vdelana oprema za zaščito pred diferenčnim tokom
- 12 Zaščita pred tujki (razred zaščite IP)
- 13 Nazivna temperatura okolice

- 14** Informacije v skladu s certificiranjem v skladu z Zakonom o kalibraciji
 - 15** Območje nazivnega toka števca električne energije
 - 16** Informacije v skladu z Direktivo EU 2014/35/EU
 - 17** Informacije v skladu z Direktivo EU 2014/53/EU
 - 18** Razred točnosti kalibracije
-

Podatki o proizvodnji

Datum proizvodnje

Datum proizvodnje polnilne postaje Wallbox je naveden na tipski tablici za okrajšavo »EOL«.

Naveden je v naslednji obliki: dan proizvodnje.mesec proizvodnje.letno proizvodnje

Proizvajalec polnilne postaje Wallbox

eSystems MTG GmbH
 Bahnhofstrasse 100
 73240 Wendlingen
 Nemčija

Električna testiranja

Če imate kakršna koli vprašanja glede rednega električnega testiranja polnilne infrastrukture (npr. VDE 0702), obiščite spletno stran

▷ <https://www.porsche.com/international/accessoriesandservice/porscheservice/vehicleinformation/documents/>
 ali vprašajte pri partnerju Porsche.

Izjava o skladnosti

Polnilna postaja Wallbox je opremljena z radijskim sistemom.

Proizvajalec te radijske opreme izjavlja, da v skladu z določili za njeno uporabo ta radijska oprema ustreza zahtevam Direktive 2014/53/EU.

Celotno besedilo EU izjave o skladnosti je na voljo na spletni strani:

▷ <http://www.porsche.com/international/accessoriesandservice/porscheservice/vehicleinformation/documents>

Obvestilo o odprtokodni programski opremi

Do podrobnosti obvestila o celotni odprtokodni programski opremi lahko dostopate v spletnem programu.

✓ Prijavite se v spletno aplikacijo.

1. V navigaciji izberite **Sistemske informacije**.
2. Izberite **Avtorske pravice**.

Stvarno kazalo

A

Aktiviranje/deaktiviranje nadzora ozemljitve. 391

D

Datum proizvodnje. 404

Demontaža polnilne postaje Wallbox. 398

Dostopna točka WiFi

Prijava. 395

E

Električni priključek

Pogoji. 388

Zahteve. 388

I

Izbira jezika. 397

Izjava o skladnosti. 404

Izklop polnilne postaje Wallbox

Tovarniške nastavitve. 398

K

Konfiguracija storitev. 395

Prikazi. 394

Spletna aplikacija prek odjemalca WiFi. 395

Spletna aplikacija prek omrežja WiFi. 395

Spletna aplikacija s kablom za Ethernet. 395

M

Mesto montaže

Izbira. 387

Zahteve. 387

Montaža

Izvedba. 389

Pogoji. 387

Priprava. 389

Zahteve. 387

N

Namestititev okvirja zasnove. 393

Nastavitev največjega polnilnega toka. 392

Nastavitev oblike omrežja. 391

Nastavljanje datuma. 397

Nastavljanje enot. 397

Nastavljanje svetlečih diod (svetlost). 397

Nastavljanje ure. 397

O

Obseg dobave. 385

Obvestilo o odprtokodni programski opremi. 404

Opozorila glede zasnove. 382

Orodje. 386

P

Podatki o proizvodnji. 404

Podatki za dostop

Serijska številka. 386

Spletna aplikacija. 386

Pokrov ohišja

Pečat. 392

Potrebno orodje. 386

Prikaz sistemskih nastavitvev. 397

Priključitev kabla za Ethernet. 392

Priklop na električno omrežje

Infrastrukturni kabel. 390

Pritrditev okrasne obloge. 392

Pritrjevanje okvirja zasnove. 393

Proizvajalec. 404

Prvi zagon

Konfiguracija storitev. 394

PUK

Izguba. 386

Sprememba gesla. 386

S

Serijska številka. 386, 402

Simboli v teh navodilih. 382

Spletna aplikacija

Izguba gesla. 386

Spreminjanje gesla. 386

Začetno geslo. 386

Spreminjanje gesla. 397

Š

Številka izdelka polnilnika. 399

T

Tehnični podatki

Električne specifikacije. 399

Mehanske specifikacije. 399

Okoljski pogoji in pogoji skladiščenja. 399

Tipaska tablica. 402

U

Usposobljenost osebja

Električar. 385