



Porsche Mobile Charger Plus

9J1.000.003.B.C.D



Porsche Mobile Charger Plus

9J1.000.003.B.C.D

Porsche, the Porsche Crest, Panamera, Cayenne and Taycan are registered trademarks of Dr. Ing. h.c. F. Porsche AG.

Printed in Germany.

Reprinting – even of excerpts – or duplication of any kind are only permissible with the written authorisation of Dr. Ing. h.c. F. Porsche AG.

© Dr. Ing. h.c. F. Porsche AG

Porscheplatz 1

70435 Stuttgart

Germany

Operating Manual

Always keep this operating manual and hand it over to the new owner if you sell your charger.

Due to different requirements in various countries, the information in the thumb index tabs of this manual will be different. To ensure that you are reading

the thumb index tab that applies to your country, compare the article number of the charger shown in the “Technical Data” section with the article number on the identification plate on the charger.

Suggestions

Do you have any questions, suggestions or ideas regarding your vehicle or this manual?

Please write to us:

Dr. Ing. h.c. F. Porsche AG

Vertrieb Customer Relations

Porscheplatz 1

70435 Stuttgart

Germany

Equipment

Because our vehicles undergo continuous development, equipment and specifications may not be as illustrated or described by Porsche in this manual. Items of equipment are not always according to the standard scope of delivery or country-specific vehicle equipment

For more information on retrofit equipment, please contact a qualified specialist workshop. Porsche recommends a Porsche partner as they have trained workshop personnel and the necessary parts and tools.

Because of different legal requirements in individual countries, the equipment in your vehicle may vary from what is described in this manual. If your Porsche is fitted with any equipment not described in this manual, your qualified specialist workshop will be glad to provide information on the correct operation and care of the items concerned.

EN	Porsche Mobile Charger Plus Good to know – Owner's Manual	2
FR	Porsche Mobile Charger Plus Bon à savoir – Manuel du propriétaire	40
ES	Porsche Mobile Charger Plus Good to know – Manual del propietario	81
PT	Porsche Mobile Charger Plus É bom saber – Manual do proprietário	122
TR	Porsche Mobile Charger Plus Bilmeniz gerekenler – Sürücü El Kitabı	164
RU	Porsche Mobile Charger Plus Полезно знать — руководство	203
UK	Зарядний пристрій Porsche Mobile Charger Plus Корисна інформація — посібник	247
VI	BỘ sạc di động cao cấp của Porsche Điều cần biết – Hướng dẫn sử dụng dành cho người lái	290
HE	Mobile Charger Plus של פורשה הוראות הפעלה לנהג - טוב לדעת	332
AR	Porsche Mobile Charger Plus معلومات مفيدة - دليل السائق	371
JA	ポルシェ モバイルチャージャー プラス Good to know - 取扱説明書	411
KO	Porsche Mobile Charger Plus Good to know - 사용 설명서	447
ZH	保时捷行動充電器強化版 Good to know - 車主手冊	480
TH	Porsche Mobile Charger Plus คู่มือใช้ว่า - คู่มือผู้ขับขี่	515

About this Owner's Manual

Warnings and symbols

Different types of warnings and symbols are used in this manual.



DANGER

Serious injury or death

Failure to observe warnings in the "Danger" category will result in serious injury or death.



WARNING

Possible serious injury or death

Failure to observe warnings in the "Warning" category can result in serious injury or death.



CAUTION

Possible moderate or minor injury

Failure to observe warnings in the "Caution" category can result in moderate or minor injuries.

NOTE

Vehicle damage possible

Failure to observe warnings in the "Notice" category can result in damage to the vehicle.



Information

Additional information is indicated using the word "Information".

- ✓ Prerequisites that must be met in order to use a function.
- ▶ Instructions that must be followed.

1. Instructions are numbered in cases where a sequence of steps must be followed.
 2. Instructions that must be followed on the central display.
- ▶ Indicates where you can find more information on a topic.

Deutsch

To the Operating instructions

Key to pictograms.....	4
Further information.....	4

Safety

Safety instructions.....	4
Intended use.....	6

Scope of supply

Access Data.....	7
------------------	---

Overview

Possible uses.....	8
Connections on the control unit.....	10
Control unit.....	10

Selecting the installation location.....

Tools required.....

Installing

Installing the wall bracket.....	13
----------------------------------	----

Setup

Vehicle charging and supply cables.....	14
Commissioning and configuration.....	19
Getting started.....	21
Overview.....	22

Operation

Operating instructions.....	22
Charging.....	23
Logging into the web application.....	25
Using the web application.....	26

Malfunctions.....

Transport.....

Cleaning and maintenance.....

Disposal.....

Technical data

Type plate.....	37
Production information.....	37

Index.....

To the Operating instructions Key to pictograms

Depending on the country, various pictograms may be attached to the charger.

 Operate the charger within a temperature range from -22 °F (-30 °C) to +122 °F (+50 °C).

 The charger should not be operated at altitudes of more than 16,404 ft. (5,000 m) above sea level.

 The charger is equipped with a non-switched ground wire.

 The charger is equipped with a switched ground wire.

 Dispose of the charger in compliance with all applicable disposal regulations.

 Do not use extension cables or cable reels.

 Do not use (travel) adapters.

 Do not use multi-outlet power strips.

 Do not use chargers with damaged electronics or connection cables.

 Risk of electric shock due to improper use.

 Observe the operating instructions provided, particularly the warnings and safety instructions.

 The surface of the charger can become very hot.

 Do not operate the charger in non-grounded power grids (e.g. IT networks). Only operate the charger in grounded power grids.

 Indicates the type 1 plug with a voltage range of $\leq 250\text{VAC}$.

 Indicates the type 2 plug with a voltage range of $\leq 480\text{VAC}$.

Further information

Further information on the charger and the web application is available in the "E-Performance" area at <https://www.porsche.com>.

Safety Safety instructions

 **DANGER**

Electric shock, short circuit, fire, explosion

Use of a damaged or incorrect charger and a damaged or incorrect electrical socket, improper use of the charger or failure to observe the safety instructions can cause short circuits, electric shocks, explosions, fires or burns.

- ▶ Only use accessories, e.g. supply and vehicle cables, that have been approved and supplied by Porsche.
- ▶ Do not use a damaged and/or soiled charger. Check the cable and plug connection for damage and soiling before use.
- ▶ Only connect the charger to properly installed and undamaged electrical sockets and fault-free electrical installations.
- ▶ Do not use extension cables, cable reels, multiple sockets or (travel) adapters.
- ▶ Disconnect the charger from the power grid during thunderstorms.
- ▶ Do not modify or repair any of the electrical components.
- ▶ Only get experts to correct faults and carry out repairs on the charger.

⚠ DANGER

Electric shock, fire

Incorrectly installed electrical sockets can cause electric shock or fire when the high-voltage battery is charged using the vehicle charge port.

- ▶ Power supply testing and installation and initial operation of the electrical socket for the charger may only be carried out by a qualified electrician. The qualified electrician is fully responsible for compliance with the relevant standards and regulations. Porsche recommends that you use a certified Porsche service partner.
- ▶ The cross-section of the supply cable for the electrical socket is defined in accordance with the wire length and the locally applicable regulations and standards.
- ▶ Connect the electrical socket used for charging via a separately fused electric circuit, which complies with the local laws and standards.
- ▶ The charger is designed for use in the private and semi-public sector, e.g. on private property or in company parking lots. In some countries, e.g. in Italy and New Zealand, mode 2 charging is **prohibited** in public areas.
Further information is available from your authorized Porsche dealer or your local electricity supplier.
- ▶ Unauthorized persons (e.g. playing children) or animals must not have access to the charger or the vehicle during unsupervised charging.
 - ▷ Please read the safety instructions in the installation instructions and the Owner's Manual.

⚠ DANGER

Electric shock, fire

Incorrect handling of the plug contacts can lead to electric shock or fire.

- ▶ Do not touch the contacts on the vehicle charge port and charger.
- ▶ Do not insert any objects into the vehicle charge port or charger.
- ▶ Protect electrical sockets and plug connections against moisture, water and other liquids.

⚠ WARNING

Flammable or explosive vapors

Components of the charger can cause sparks and ignite flammable or explosive vapors.

- ▶ To reduce the risk of explosion, –particularly in garages–, make sure that the control unit is located at least 19.7 in. (50 cm) above the floor during charging.
- ▶ Do not install the charger in potentially explosive areas.

In order to meet the the of the radiation exposure limit requirements (1999/519/EC), the device must be installed such that a distance of at least 20 cm to all persons is maintained.

Observe the following instructions and recommendations in order to ensure uninterrupted charging with the charger:

- When installing the new electrical socket, select an industrial electrical outlet with the highest possible power available (adapted to the domestic electrical installation) and have it commis-

sioned by a qualified electrician. Porsche recommends that you use a certified Porsche service partner.

- Where technically possible and legally permissible, the electrical installation must be dimensioned in such a way that the maximum nominal power of the electrical socket used is available continuously for charging the vehicle.
- Before installation, check that the additional power required to charge a vehicle can be continuously provided by the currently available domestic installation. Protect the domestic installation with an energy management system, if necessary.
- The charger must preferably be operated in grounded power grids. The ground wire must be correctly installed.
- If you are unsure about the electrical domestic installation, have it checked by a qualified electrician. Porsche recommends that you use a certified Porsche service partner.
- If you intend to use the charger with a photovoltaic system, contact an authorized Porsche dealer.
- In order to fully exploit the performance of the charger and to ensure fast vehicle charging, use either NEMA electrical sockets with the highest possible current rating appropriate for the power plug or industrial electrical outlets according to IEC 60309.
- When charging the high-voltage battery via the domestic/industrial electrical outlet, the electrical installation may be loaded to its maximum capacity. Porsche recommends that you have the electrical installations used for charging checked regularly by a qualified electrician. Ask a qualified

electrician which inspection intervals are appropriate for your installation. Porsche recommends that you use a certified Porsche service partner.

- On delivery, the charging current is automatically limited to prevent overheating of the electrical installation. Get a qualified electrician to commission the charger and set the charging current limit as required for the domestic installation.
 - ▷ Refer to chapter "Charging current limitation" on page 24.

Intended use

Charger with integrated control and protection for mode 2 charging (not Japan) for vehicles with high-voltage battery that meet the generally applicable standards and directives for electric vehicles.

- ▶ Always use the appropriate device version for the regional power grid.
 - ▷ Refer to chapter "Technical data" on page 36.

The charger may only be used as a combined unit consisting of supply cable, control unit and vehicle cable.

It is suitable for outdoor use.

Scope of supply



Fig. 1: Scope of supply

- A** Supply cable (secured to the control unit or removable, depending on country)
- B** Power plug for connecting to the power grid
- C** Control unit
- D** Vehicle plug (connector plug for the vehicle), depending on country (type 2 plug shown here)
- E** Vehicle cable (secured to the control unit)
- F** Letter containing access data

i Information

Optional components: Various wall mounts are available for the charger in different countries, e.g. the basic wall mount.

Access Data

A letter containing access data, which includes all the data you need for the charger and the Web Application, is supplied with your device.

- ▶ Keep the letter containing access data in a safe place.

i Information

If you lose access data that is valid on delivery, such as the initial password, please contact your authorized Porsche dealer.

- Have the serial number of the charger ready.

Designation	Meaning
Serial Number	Serial number of the charger
Security ID	For a secure connection to the PLC modem
MAC	MAC address of PLC interface to home network
Web password	Initial password Web Application Web Application
Web host name	For connecting to the Web Application via a browser
PUK	Personal unlocking key

PUK

The PUK is used to reactivate the initial password.

- ▶ If you lose or forget the PUK, contact your authorized Porsche dealer.

i Information

The security field contains the personal unlocking key (PUK). This field has special ink covering the PUK.

The PUK is only visible when this field is dampened under running water. Do not rub or scratch the field while dampening it, as this could damage the PUK.

Password for the web application

The password is used for logging into the Web Application.

When using the initial password:

- ▶ If you lose or forget the initial password, contact an authorized Porsche dealer.

When using a password you set yourself:

- ▶ If you lose your password, you can restore the initial password using the PUK, or contact an authorized Porsche dealer.
- ▶ Resetting the charger to its factory settings reactivates the initial password. This also resets all of the charger's settings to the factory settings, however.

Serial number of the charger

The serial number of the charger can be found in the following places:

- In the letter containing access data after the designation **Serial Number**
- On the identification plate (on the back of the control unit), after the abbreviation **SN**
- In the web application: Web Application **Settings** ⚙️ ▶ **Service** ▶ **Device information**

Resetting to the factory settings

Activating this function will delete all your settings. In addition, all passwords will be set to the initial passwords in the letter containing access data.

Information

This function is deactivated in the charger by default. In order to execute this function on the charger, you need to enable it in the Web Application (**Settings** ⚙️ ▶ **System** ▶ **Activate reset to factory settings**).

1. Simultaneously press the **CHARGE STATUS** button and the **MULTIFUNCTION BUTTON** and hold for at least 5 seconds. At the same time, the **CHARGER** light indicator flashes white.
2. As soon as the **CHARGER** light indicator stops flashing, release the **MULTIFUNCTION BUTTON**, but continue holding the **CHARGE STATUS** button for another 2 seconds.
3. Press and hold the **MULTIFUNCTION BUTTON** again for 5 seconds.

At the same time, the **CHARGER** light indicator flashes white.

- ➔ The charger is reset to the factory settings. At the same time, the light indicators light up green.

When the self-test has successfully been completed, the charger is ready for operation.

A reset to factory settings is also possible using the web application or at an authorized Porsche dealer. Porsche recommends an authorized Porsche dealer as they have trained technicians and the necessary parts and tools.

For information on the Web Application, refer to the instructions at <https://www.porsche.com/international/aboutporsche/e-performance/help-and-contact/>

For other languages, select the desired country version of the website.

Overview

Possible uses

The charger can be used in standalone mode via its buttons. The Powerline-Communication function of the charger enables it to connect to the home network. The existing power grid is used to establish a local network for data transfer. The PLC connection is a prerequisite for operation using the charger's Web Application or for control via the energy manager.

Possible uses	Operation of the Porsche Mobile Charger Plus	Where?
Variant 1	Operation takes place directly on the charger (standalone mode).	▶ p. 9
Variant 2	Operation takes place via the charger's Web Application (without energy manager). A home network (PLC connection) is required for connection.	▶ p. 9
Variant 3	Operation is via the Web Application of the energy manager. The energy manager is registered as a client in the PLC network.	▶ p. 9
Variant 4	Operation is via the Web Application of the energy manager. The charger and energy manager connect to one another directly via the DHCP server of the energy manager.	▶ p. 10

Option 1: Standalone mode

In standalone mode, a connection via a network is not required. This option does not make use of convenient charger operation and configuration via the Web Application. Instead, the charger is operated directly via the buttons on the device. The settings **50%** or **100%** are available for limiting the charging current.

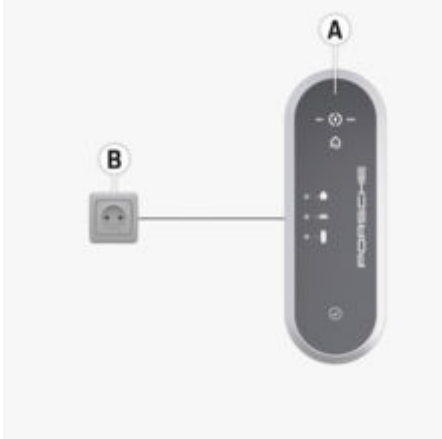

Fig. 2: Standalone mode (example application)

- A** Porsche Mobile Charger Plus
- B** Electrical Socket

Option 2: Operation via the Web Application of the charger

A Web Application stored in the charger enables convenient operation via the browser of a mobile device (PC, tablet, smartphone).

A home network is required for connection, and the charger and device must be in this network. A network connection can be established directly via PLC (Powerline Communication). The device and charger

are connected via a PLC adapter and a router. The device can access the charger's Web Application via the router.

The charger can continue to be operated via its keypad, however. The settings **50%** or **100%** are available for limiting the charging current.

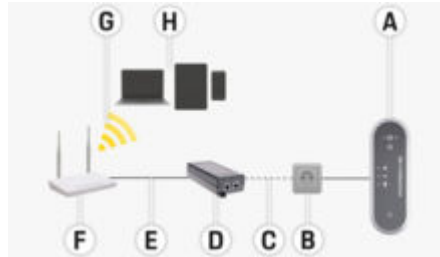

Fig. 3: Operation via the charger's web application (without energy manager) (example application)

- A** Porsche Mobile Charger Plus
- B** Electrical Socket
- C** Network connection via PowerLine (PLC)
- D** PLC adapter
- E** Network connection via Ethernet
- F** Router
- G** WiFi
- H** Mobile device

Option 3: Operation of the charger and energy manager in the same PLC network

If an energy manager is used, this limits the charging current.

To enable connection, the energy manager, the charger and your device must be in the same home network.

In this configuration, the charger and energy manager are each connected via PLC (Powerline Communication) with a router, the energy manager either directly via Ethernet or WiFi. Your device can access the Web Application of the energy manager and the charger via the router.

The charger can continue to be used via its buttons or the charger's Web Application. However, this overrides the energy manager's settings for limiting the charging current.

▷ Refer to chapter "Energy manager" on page 19.

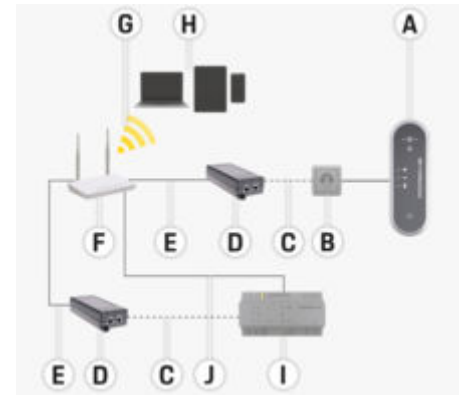

Fig. 4: Charger and energy manager connected via a router (example application)

- A** Porsche Mobile Charger Plus
- B** Electrical Socket
- C** Network connection via PowerLine (PLC)
- D** PLC adapter
- E** Network connection via Ethernet
- F** Router
- G** WiFi
- H** Mobile device
- I** Energy manager

J Network connection via Ethernet (alternative)

Option 4: Charger and energy manager directly connected via PLC

As the energy manager has an integrated PLC adapter, the charger and energy manager can also be connected directly via PLC. Then, the energy manager is again connected to the router via WiFi, PLC or Ethernet.

As with options 2 and 3, your mobile device can access the Web Application of the energy manager (and the charger) via the router. The charger can continue to be used via its buttons or the charger's Web Application. However, this overrides the energy manager's settings for limiting the charging current.

▷ Refer to chapter "Energy manager" on page 19.

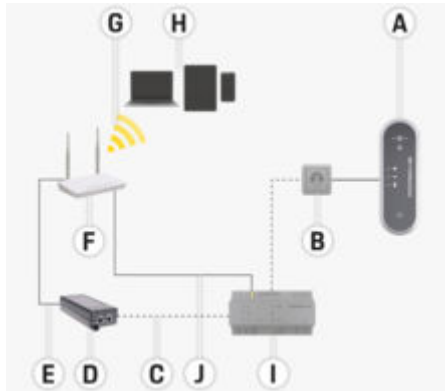

Fig. 5: Charger and energy manager directly connected via PLC (example application)

- A Porsche Mobile Charger Plus
- B Electrical Socket
- C Network connection via PowerLine (PLC)
- D PLC adapter

- E Network connection via Ethernet
- F WiFi router
- G WiFi
- H Mobile device
- I Energy manager
- J Network connection via Ethernet (alternative)

Connections on the control unit



Fig. 6: Connections on the control unit

- A Supply cable
- B Vehicle cable

The supply cable **A** is removed and plugged in at the top of the control unit.

The vehicle cable **B** is removed and plugged in at the bottom of the control unit.

Control unit

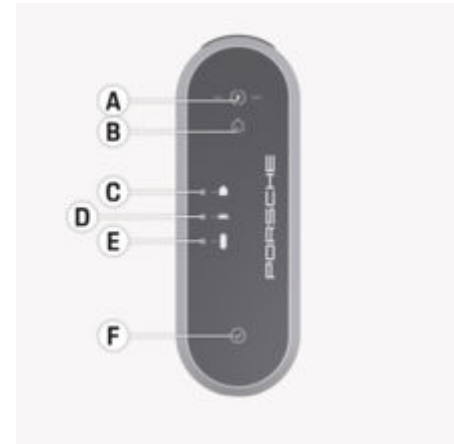

Fig. 7: Control unit

- A **CHARGE STATUS** button with 50 % und 100 % light indicators
- B **ENERGY MANAGER** light indicator
- C **HOUSE CONNECTION** light indicator
- D **VEHICLE** light indicator
- E **CHARGER** light indicator
- F **MULTIFUNCTION BUTTON**

Press the **CHARGE STATUS** button to select a charging power of 50% or 100% or to change to energy manager mode. If you have an energy manager, in this mode a connection to the energy manager is established and its configured charging power is used.

Press the **MULTIFUNCTION BUTTON**, sometimes in combination with other buttons, to set the following device functions:

- Skip reconnection to the energy manager
- Deactivate and activate ground monitoring
- Reset to factory settings
- Reset residual current device error

Buttons **A** and **F** and light indicators **B–E** display the operating state of the control unit and possible errors by means of different colors, lights, and flashing.

▷ Refer to chapter "Malfunctions" on page 29.

▷ Refer to chapter "Charging current limitation" on page 24.

Selecting the installation location



DANGER

Electric shock, fire

Improper use of the charger or non-compliance with the safety instructions can cause short circuits, electric shocks, explosions, fires or burns.

- ▶ Do not install the Basic wall mount in potentially explosive atmospheres.
 - ▶ To reduce the risk of explosion, particularly in garages, make sure that the control unit is located at least 19.7 in. (50 cm) above the floor during charging.
 - ▶ Observe the locally applicable electrical installation regulations, fire protection measures, accident prevention regulations and escape routes.
- Install the Basic wall mount so that it is not near pathways and the charging cables do not cross any pathways.
 - Install the Basic wall mount so that the distance from the power plug to the power socket does not exceed the available supply cable length.
 - Install the electrical socket as close as possible to the preferred parking position for the vehicle. Take the orientation of the vehicle into account.
 - Make sure the distance of the electrical socket from the floor and ceiling conforms to national standards and regulations, to ensure comfortable use.

▶ Refer to chapter "Safety instructions" on page 4.

The Basic wall mount is designed for indoor and outdoor installation.

The following criteria must be considered when selecting a suitable installation location:

- If possible, install the electrical socket and Basic wall mount in a covered area away from direct sunlight and rain (e.g. in a garage).
- Do not spray the Basic wall mount directly with water (e.g. high-pressure cleaning equipment or garden hoses).
- Do not install the Basic wall mount under hanging objects.
- Do not install the Basic wall mount in stables, livestock buildings or locations where ammonia gases occur.
- Install the Basic wall mount on a smooth surface.
- In order to ensure secure fastening, check the condition of the wall before installation.

Tools required

- Spirit level
- Power or hammer drill
- Screwdriver

Installing Installing the wall bracket Installing the Basic Wall Mount

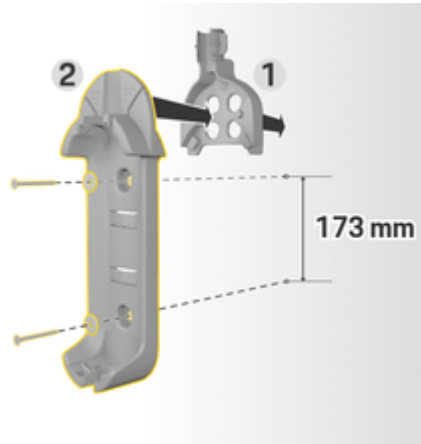

Fig. 8: Drilling dimensions

1. Mark the drill holes on the wall.
2. Drill the mounting holes and insert wall plugs.
3. Press the basic wall mount **2** (Fig. 8) into the cable guide **1** (Fig. 8) from the front.
4. Screw the basic wall mount to the wall.

Installing the plug holder



Fig. 9: Distance from wall mount to plug holder

When installing the plug holder, ensure a distance of 7.9 in. (200 mm) from the basic wall mount.



Fig. 10: Drilling dimensions

1. Remove plug holder **1** from the cover (Fig. 10) **2** (Fig. 10).
2. Mark the drill holes on the wall.
3. Drill the mounting holes and insert wall plugs.
4. Screw the plug holder **1** (Fig. 10) to the wall.
5. Fit the cover **2** (Fig. 10) onto the plug holder **1** (Fig. 10) from below and press it upwards.

Inserting the control unit in the wall mount

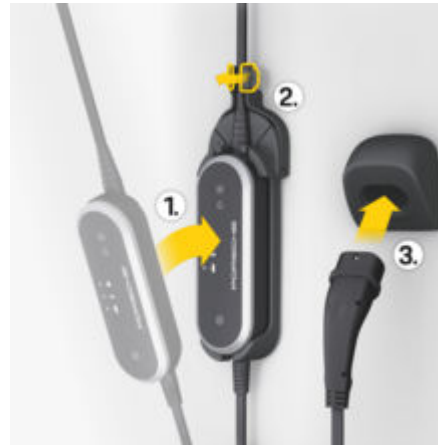

Fig. 11: Inserting control unit

1. Guide the vehicle cable through the lower opening in the basic wall mount, fit the bottom of the control unit on the locking lug and engage it by pushing it to the rear.
2. Guide the supply cable through the upper opening in the basic wall mount and lock the snap ring by pushing it to the left.
3. Insert the vehicle plug into the plug holder.

Setup

Vehicle charging and supply cables

Vehicle charging cable and connector information

Depending on the country equipment, different vehicle charging connectors **A** and vehicle charging plugs **B** are supplied.



IEC 62196-2/
SAE-J1772-2009
Type 1 UL

Selecting a Supply Cable

For regular charging with optimum charging speed, use only the supply cables listed below. The maximum achievable charging power is up to 9.6 kW (depending on device version, national regulations, power grid/house connection and on-board charger).

NOTE

In some countries, only approved supply cables may be used. When driving abroad, always carry the appropriate supply cable for the country you are visiting with you.

Country	Supply cables for industrial electrical outlets	Supply cables for domestic electrical outlets
Argentina	5, 6, 7, 8	C
Bolivia, Paraguay, Uruguay, Saint Marteen, Saint Martin	5, 6, 7, 8	B
Chile	5, 6, 7, 8	D
Peru	5, 6, 7, 8	A

Country-specific approval of supply cables (examples)

Supply cables for industrial electrical outlets



1
NEMA 14-30



2
NEMA 14-50



3
NEMA 6-30



4
NEMA 6-50

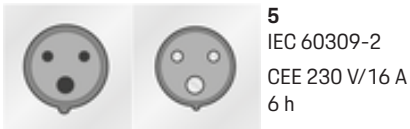

5
IEC 60309-2
CEE 230 V/16 A
6 h



6
IEC 60309-2
CEE 230 V/32 A
6 h



7
IEC 60309-2
CEE 400 V/16 A
6 h



8
IEC 60309-2
CEE 400 V/32 A
6 h

Supply cables for domestic electrical outlets

If there is no industrial electrical outlet available, the supply cables listed below can also be used for charging at a reduced charging power.

- ▶ In some countries, e.g. in Abu Dhabi, Israel, Singapore and India, charging using domestic electrical outlets is **prohibited**.



A
NEMA 5-15
Type B

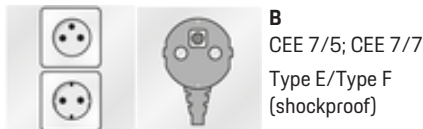

B
CEE 7/5; CEE 7/7
Type E/Type F
(shockproof)



C
AS 3112
Type I

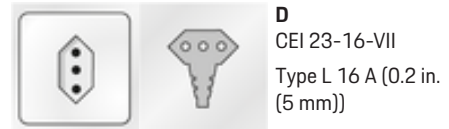

D
CEI 23-16-VII
Type L 16 A (0.2 in.
(5 mm))

NEMA 6-50/NEMA 14-50 (additional information)

i Information

Scope

This recommendation for use applies only to regions with the NEMA 6-50/NEMA 14-50 standard.

Charging your vehicle may result in high electric currents. For safety reasons, it is mandatory to use only components exclusively approved for this purpose and to have the charging equipment installed professionally.

General safety instructions

Electric shock and fire!

Improper use of the charging equipment and failure to comply with the installation and safety instructions may cause a short circuit, electric shock, explosion, fire or burns.

- ▶ Please read the installation instructions in the operating instructions for your charging equipment.
- ▶ Pay particular attention to all the safety and warning instructions provided there.
- ▶ Have the installation carried out by someone with the necessary electrical training and expertise.
- ▶ Pay attention also to the regulations on electrical installations in your country.

Requirements for the power outlet

Unsuitable power outlets

An unsuitable power outlet may cause a short circuit, electric shock, explosion, fire or burns.

- ▶ Use only a power socket type suitable for this installation (see **Suitable power outlet/power plug types**).
- ▶ Only use power outlets that meet the requirements for the quality of the contact surfaces and clamping (see **Requirements for the quality of the power outlets**).
- ▶ Avoid direct contact between the clamping screws and the wire. It is best to use wire-end sleeves.
- ▶ Avoid clamping the wire to the insulation.

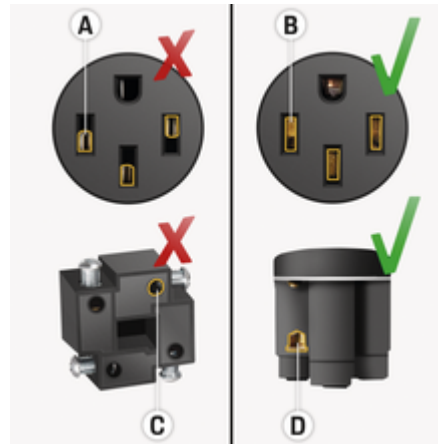
Suitable power outlet/power plug typesNEMA 6-50
Socket/plugNEMA 14-50
Socket/plug**Requirements for the quality of the power outlets**

- A** Contact area only half the plug contact height
- B** Contact area over the full plug contact height
- C** Minimal contact area between clamping screw and stranded wire
- D** Contact area over the full plug contact height

- D** Wide contact area between clamping plate and stranded wire

Requirements for the cable installation

Unsuitable power cable

Using unsuitable power cables or excessively high currents may cause a short circuit, electric shock, explosion, fire or burns.

- ▶ The cable must be protected with a 50A fuse.
- ▶ Use only copper cable with a conductor cross-section of at least 8AWG, better 6AWG.

Requirements for outdoor installation

Direct contact with rain

Direct contact with rain when using the charging equipment outdoors may cause a short circuit, electric shock, explosion, fire or burns.

- ▶ Avoid direct contact between the charging equipment and rain.
- ▶ Use a rainproof NEMA 3R housing.

Changing the supply cable

Electric shock

Risk of serious or fatal injury from electric shock.

- ▶ Disconnect the supply cable from the electrical socket before changing.
 - ▶ Only change cables in a dry environment.
 - ▶ Use only cables approved by Porsche.
- ▶ Refer to chapter "Scope of supply" on page 7.

In some countries, e.g. Norway ¹, the supply cable must only be changed by a qualified electrician. Porsche recommends that you use a certified Porsche service partner.



Fig. 12: Connections on the control unit

The supply cable **A** is removed and plugged in at the top of the control unit.

The vehicle cable **B** is securely connected to the control unit.

Disconnecting the supply cable

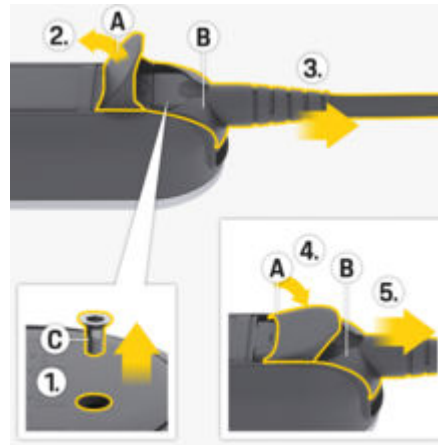

Fig. 13: Disconnecting the supply cable

- ✓ Charging of the high-voltage battery has ended and the vehicle plug has been removed from the vehicle charge port.
 - ✓ The plug has been disconnected from the electrical socket.
1. Remove screw **C** (Fig. 13) using a suitable tool.
 2. Fully open the cover **A** (Fig. 13).
 3. Pull out the plug **B** (Fig. 13) until resistance is first felt.
 4. Close the cover **A** (Fig. 13) to about 15 degrees (the cover can be in contact with plug **B** (Fig. 13)).
 5. Pull out the plug **B** (Fig. 13) fully.

Securing the supply cable

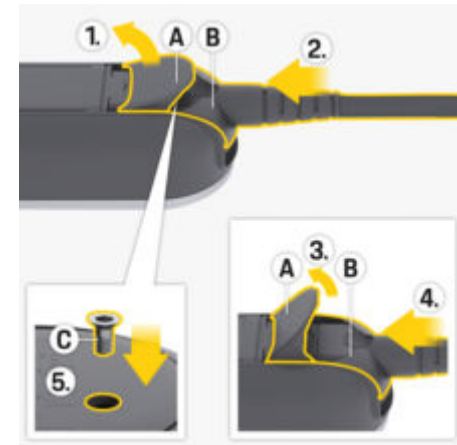

Fig. 14: Securing supply cables and plugs

1. Open the cover **A** (Fig. 14) by about 15 degrees (just far enough so that the plug **B** (Fig. 14) fits in the control unit).
2. Insert the plug **B** (Fig. 14) into the control unit until resistance is first felt.
3. Fully open the cover **A** (Fig. 14).
4. Push in the plug **B** (Fig. 14) fully.
5. Close the cover **A** (Fig. 14) fully and fasten with screw **C** (Fig. 14).

1. Time of printing.

Commissioning and configuration

Getting started

- ▶ The charger performs a self-test on connection to the power grid.
 - Following a successful self-test:
 - The **CHARGE STATUS** button lights up white.
 - The charger is set to the same charging power as the previous charging session. The **50%**, **100%** or/and **50%** light indicator lights up.
- ➔ The charger is ready for operation.

Selecting the charge status



Fig. 15: Selecting the charge status

This allows you to select whether the charger should be limited to maximum 50% or 100% of the available charging power. If you have an energy manager, you can select whether this should set the charging power.

- ✓ The charger is ready for operation.
- ▶ Press and hold the **CHARGE STATUS** button for 3 seconds.
- ➔ The charger switches to a different charge status (**50%**, **100%**, or energy manager) and the relevant light indicator lights up.

If the energy manager charge status is activated, the light indicator lights up yellow and the **50%** charge status lights up green. If the energy manager cuts out during operation, the charger switches to the **50%** charge status.

To enable the charger to be controlled by the energy manager, it must be connected to the same PLC network.

- ▶ Refer to chapter “Energy manager” on page 19.

Energy manager

The energy manager coordinates the energy consumers and suppliers in the home.

To ensure the energy manager takes over control of charging, the charger and energy manager must be connected to one another via a Powerline-Communication (PLC) network connection. The existing power grid is used to establish a local network for data transfer.

Adding an energy manager

The energy manager can be connected to a PLC network in two ways:

- The energy manager is registered as a client in a PLC network (application option 3).
- Direct PLC communication between the charger and energy manager (DHCP server) (application option 4).

- ▶ Refer to chapter “Possible uses” on page 8.







Connection between the charger and the energy manager is achieved directly on the charger and in the Web Application of the energy manager.

Establishing a Connection to the Charger

The **ENERGY MANAGER** light indicator displays the status of the connection to the PLC network and the energy manager.

Status display of PLC/energy manager connection

Status display	Meaning
 Pulsating yellow	Status 1 The charger attempts to restore the most recently used PLC connection (maximum duration: 60 seconds). ▶ Optional: Press and hold the MULTIFUNCTION BUTTON for 3 seconds to skip reconnection. After this, the charger searches for a new PLC network.

Status display	Meaning
 Flashing yellow	Status 2 The charger attempts to connect to the new PLC network (maximum duration: 9 minutes).
 Pulsating white	Status 3 PLC connection is established. Connecting to the last known energy manager. <ul style="list-style-type: none"> ▶ Optional:  Press and hold the MULTIFUNCTION BUTTON for 3 seconds to skip reconnection.
 Flashing white	Status 4 PLC connection is established. Connection to a new energy manager is established.
 Lights up green	Status 5 The energy manager is successfully connected.
 Lights up red	Status 6 Unable to connect.



Ensuring the quality of the PLC network connection

To ensure an adequate transmission rate for PLC communication, pay attention to the following points regarding electrical installations:

- ▶ If a PLC connection is not possible, test the Porsche charger using a different wall socket.
- ▶ Keep the distance between electrical loads with PLC capability to a minimum. As a test, the charger can be paired with the PLC modem via an electrical socket near the PLC modem (e.g. in the living room). If connection is possible here but then does not work later on in the garage, the distance may be too great. Pay attention to the following instructions on phase assignment.
- ▶ Lay the VDSL cable at a minimum distance of 10 cm from power lines and electrical sockets.
- ▶ If possible, produce PLC connections using this same phase.
 - If the charger is connected via a single-phase plug and the house connection has several phases, connect the external PLC modem to the same phase as the charger.
 - If the charger is connected via a multi-phase plug, connect the external PLC modem to phase L1.
- ▶ Check whether other electrical devices are causing problems. To do so, disconnect devices from the power grid and check the PLC connection. Problems can originate from devices such as dimmers, halogen systems, refrigerators and freezers, switching power supplies, driers, washing machines, and electrical pumps that are in operation.

Connecting the charger to a PLC network

During connection, the charger and PLC modem or - if direct PLC communication is used - the charger and the energy manager, are paired automatically.

- ✓ The charger is ready for operation.
- ▶ Activate the charge status of the energy manager on the charger. To do so, press and hold the  **CHARGE STATUS** button for 3 seconds to change the charge status. If necessary, repeat this process to change to the desired charge status . The charger automatically attempts to connect to the PLC network.
 - PLC network is known (Status 1):
No action is necessary. The charger automatically connects to the PLC network.
 - PLC network is unknown (Status 2):
Press the pairing button on the PLC modem or energy manager to initiate connection to the charger.
 - ➔ If the  **ENERGY MANAGER** light indicator flashes or pulses white, the charger is integrated in the PLC network and a connection has been established (Status 3 or 4).

The charger automatically attempts to connect to the energy manager.

▶ Refer to chapter "Connecting the charger to the energy manager" on page 21.

If no energy manager is available, connection to the energy manager fails (Status 6).

- ▶  Press and hold the **CHARGE STATUS** button for 3 seconds to change to the desired charge status (**50%** or **100%**).
 - ▶ Refer to chapter "Opening the web application" on page 25.

▷ Refer to the operating instructions of the PLC modem.

Connecting the charger to the energy manager

Connecting on the charger

Once the charger has connected to the PLC network, it attempts to connect to the energy manager in open mode.

- ✓ The charger has established a PLC connection.
- ✓ The charger and energy manager are in the same PLC network.
- The energy manager is known (Status 3):
No action is necessary. The charger automatically connects to the energy manager.
- The energy manager is unknown (Status 4):
Add the charger as an EEBus device in the Web Application of the energy manager.

If the  **ENERGY MANAGER** light indicator lights up green, the energy manager is successfully connected (Status 5).

The energy manager settings (e.g. charging current, overload protection and optimized charging) are applied to the charger.

- ▷ Connection to the charger is described in the section "Adding an EEBus device" in the web application instructions of the Porsche Home Energy Manager.
- ▷ Refer to the operating instructions of the energy manager.

Establishing connection in the Web Application of the charger

- ▶ If the charger is in private mode, an unknown energy manager must be added in the charger's Web Application (**Connections** ▶ **Energy manager**).
- ▷ For information on the web application, refer to the instructions at <https://www.porsche.com/international/aboutporsche/e-performance/help-andcontact/>

For other languages, select the desired country version of the website.

Re-establishing connection to the energy manager

If the energy manager charge status is activated, the charger automatically attempts to connect to the most recently used PLC network.

Hotspot

If it is not possible to integrate into a home network, the charger can activate a hotspot, thereby establishing a connection to the web application on the charger.

- ▶ To activate a hotspot, click on **Activate hotspot**.

Once a hotspot has been activated, the symbol  will appear in the status bar.

Information

When using Android systems, the connection may have to be confirmed separately in order for a hotspot connection to be established.

Getting started

Establishing a Connection to the Charger

Before the charger and the Web Application can be used for daily purposes, the charger must first be set up. Next, a connection must be established between the end device (PC, tablet or smartphone) and the charger.

- ▷ For information on establishing the PLC connection, please refer to the operating and installation instructions for the Porsche Mobile Charger Plus.

Requirements for the First Use of the Web Application

You should have the following information to hand when using the Web Application for the first time:

- Letter containing access data Porsche Mobile Charger Plus for logging into the Web Application of the charger.
- Access data for your domestic network
- Access data for the user profile (to link it with the Porsche ID)

The following browsers are supported by the Web Application:

- Google Chrome Version 57 or higher (recommended)
- Mozilla Firefox Version 52 or higher (recommended)
- Microsoft Internet Explorer Version 11 or higher
- Microsoft Edge
- Apple Safari Version 10 or higher

Overview

The Web Application offers more extensive setting options than those on the device.

Information

with information on the topic of **third-party content and licenses** can be called up at any time via the corresponding link from the Web Application.



Fig. 16: Overview of the web application

A Current charging session

Displays the duration of the current charging session. If no vehicle is connected, information on the last charging session is displayed.

B Device status

Displays information on the device, for example:

- the current charge status
- the connection status to the PLC network
- the connection status to the energy manager (if present)
- the deactivation of ground monitoring

C Current charging capacity

The current flow of electrical power [in kilowatt] from the charger to the load.

D Consumption

The total energy consumption for the current or last charging session [in kilowatt hours].

E Charging history

The last three charging sessions of the charger are listed here chronologically. The following information is available for every charging session:

- Consumption
- Charging time

Operation

Operating instructions

In some countries, the relevant authorities must be notified when you connect electric vehicle charging equipment.

- ▶ Check whether this applies in your country; also check the technical connection conditions and legal requirements for operation before connecting charging equipment.

NOTE

Risk of damage to the charger

- ▶ Always place the charger on a solid surface when charging.
- ▶ Porsche recommends using the charger in the wall mount. In some countries, e.g. Switzerland¹, the charger may only be used in the basic wall mount.
 - ▷ Refer to chapter "Installing the wall bracket" on page 13.
- ▶ Do **not** immerse the charger in water.
- ▶ Protect the charger from snow and ice.
- ▶ Protect the charger against potential damage through being driven over, dropped, pulled, bent or crushed.
- ▶ Do not open the charger housing.

NOTE

Damage to the charger

1. Time of printing. Further information is available from an authorized Porsche dealer. Porsche recommends an authorized Porsche dealer as they have trained technicians and the necessary parts and tools.

The charger must only be operated within a temperature range from -22 °F to +122 °F (-30 °C to +50 °C).

- ▶ To prevent overheating during operation, avoid continuous exposure of the charger to direct sunlight. If the charger overheats, charging will be interrupted automatically until the temperature has returned to the normal range.
- ▶ If the charger is too hot or too cold, let it return slowly to the operating temperature range and do not actively cool it down or heat it, e.g. by cooling it down with cold water or heating it with a hairdryer.

Charging

Notes on charging

Vehicle charge port

 **DANGER** Electric shock, fire

Risk of serious or fatal injury due to fire or electric shock.

- ▶ Always observe the specified sequence for the charging process.
- ▶ Do not disconnect the vehicle cable from the vehicle charge port during the charging process.
- ▶ End the charging process before disconnecting the vehicle cable from the vehicle charge port.
- ▶ Do not disconnect the charger from the electrical socket during the charging process.

Errors are indicated by the red light indicators.

- ▶ Refer to chapter "Malfunctions" on page 29.
 - ▷ Read the Owner's Manual for information on connecting and disconnecting the vehicle cable to and from the vehicle charge port and for the charging and connection status of the vehicle charge port.

Charging times

The charging duration can vary depending on the following factors:

- Electrical socket used (domestic electrical outlet or industrial electrical outlet)
- Country-specific power grid voltage and current
- Settings for limiting the charging current on the charger
- Fluctuations in the grid voltage

- Ambient temperature of vehicle and charger. Charging times can be longer at temperatures at the upper and lower extremes of the permitted ambient temperature.
 - ▷ Refer to chapter "Ground monitoring" on page 24.
- Temperature of the high-voltage battery and control unit
- Passenger compartment precooling/heating activated
- Current-carrying capacity of the power plug and vehicle plug
- Starting up other high-usage electrical loads. With a low-powered electrical installation, the charging current may be restricted by the overload protection of the energy manager.

Information

Due to different national power grid systems, various cable variants are available. This may result in the full charging performance not being available. Further information is available from your authorized Porsche dealer. Porsche recommends an authorized Porsche dealer as they have trained technicians and the necessary parts and tools.

Starting, pausing and stopping charging

Starting charging

- ✓ The charger is ready for operation.
 - ✓ The desired charging current limit has been selected.
1. Insert the vehicle plug in the vehicle charge port.
 - A connection to the vehicle is established.
 - ● ⌚ The **CHARGE STATUS** button lights up yellow.
 - The ● **50%**, **100%** or energy manager light indicator lights up green.
 - When a connection to the vehicle is established:
 - ⌚ ⌚ The **ENERGY MANAGER** light indicator,
 - ⌚ 🏠 Light indicator **HOUSE CONNECTION** and
 - ⌚ 🚗 Light indicator **VEHICLE** flash 1x green.
 - ● ⌚ The **CHARGE STATUS** button, **50%**, **100%** indicator light or energy manager light up green.
 2. Charging starts automatically.
 - ➔ ● ⌚ The **CHARGE STATUS** button pulses green.

If no further action is taken via the charger or web application for 10 minutes, the charger switches to standby mode. The lights go out.

Vehicle charging continues.

Information

If sleep mode is activated in the Web Application and no further action is taken via the charger or the Web Application for 10 minutes, the charger enters into sleep mode. After this, the charger can no longer be accessed via the Web Application.

Activating sleep mode saves electricity. This function can be deactivated in the charger's Web Application.

Pausing charging

Information

- Charging is controlled by the vehicle. In the event of a malfunction, charging can only be stopped on the vehicle or via the charger.
- If the charger reaches a high temperature, the charging power is reduced. If necessary, a high-temperature switch-off feature interrupts charging and prevents overheating.

▶ Refer to chapter "Malfunctions" on page 29.

Charging is controlled by the vehicle and may occasionally be paused, e.g. in order to optimize power consumption.

The vehicle starts charging again automatically. The charging process can be stopped at the vehicle.

Stopping charging

- ✓ Charging was completed successfully.
- ▶ Remove the vehicle plug from the vehicle charge port.
 - ➔ ○ ⌚ The **CHARGE STATUS** button lights up white.

The vehicle is no longer connected.

Charging current limitation

The maximum available charging current is determined by the connected cable types. The charging unit automatically detects the voltage and the available current.

The charging current can also be reduced by other loads in the home network, e.g. electric heating or water heaters. If in doubt, contact a qualified electrician.

To prevent the electrical installation overheating, the charging current is limited to 50 % at delivery.

The **CHARGE STATUS** button can be used to manually set the desired charging power. If the charger is connected to the energy manager, it can assume control.

When operating on industrial sockets, the charging power is automatically set to 50 % after unplugging the power plug or after a power failure.

Ground monitoring

 **DANGER**

Electric shock, short circuit, fire, explosion

Using the charger without active ground monitoring can cause electric shocks, short circuits, fires, explosions or burns.

- ▶ The charger must preferably be operated in grounded power grids.
- ▶ Only deactivate ground monitoring in non-grounded power grids.
- ▶ Activate ground monitoring in grounded power grids.

Deactivating ground monitoring

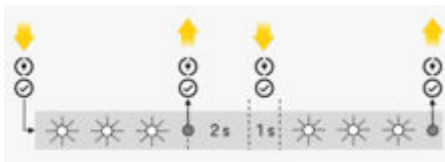

Fig. 17: Buttons and lights for deactivating ground monitoring

- ✓ The **CHARGE STATUS** button lights up red.
 - ✓ The **HOUSE** and **VEHICLE** light indicators light up red.
 - ✓ Ground monitoring has stopped the charging process or is preventing it from starting.
1. Simultaneously press and hold the **CHARGE STATUS** button and the **MULTIFUNCTION BUTTON**.
 - ➔ At the same time, the **CHARGER** light indicator flashes white.
 2. Release both buttons as soon as the **CHARGER** light indicator stops flashing.
 3. After 2 seconds (this time starts as flashing stops), simultaneously press both buttons again and hold for at least 5 seconds.

Ground monitoring is deactivated when the **HOUSE CONNECTION** and **VEHICLE** light indicators light up yellow. When charging, the **CHARGE STATUS** button also pulses green.

- ➔ Ground monitoring remains deactivated for subsequent charging sessions as well.

i Information

For easier charger operation, cover the buttons fully with your fingers and apply uniform pressure.

Activating ground monitoring

If you are operating the charger in an earthed power grid, activate **ground monitoring**.

- ▶ Simultaneously press the **CHARGE STATUS** button and the **MULTIFUNCTION BUTTON**, and hold for at least 5 seconds. At the same time, the **CHARGER** light indicator flashes white.

Ground monitoring can also be activated via the web application:

- ▶ For information on the web application, refer to the instructions at <https://www.porsche.com/international/aboutporsche/e-performance/help-and-contact/>

For other languages, select the desired country version of the website.

Logging into the web application

i Information

The data for logging into the Web Application is set out in the enclosed letter containing access data. The security field contains the PUK. This field has special ink covering the PUK.

The PUK is only visible when this field is dampened under running water.

Do not rub or scratch the field while dampening it, as this could also damage the PUK.

- ✓ Access data is to hand.
- ▶ Enter password.

i Information

After 25 minutes of inactivity, the user is automatically logged off from the Web Application.

Opening the web application

Opening the charger's web application

- ✓ The charger is connected to the PLC network
- ▶ Enter the host name of the charger (<**Host-name**> or <**Hostname**>/) in the browser's address line. The host name is in the letter containing access data.
 - or –
 - Enter the IP address of the charger in the browser address bar. The IP address was assigned by the DHCP server when your device and the charger were paired, and can be seen in your router settings.

- ▶ Refer to chapter "Connecting the charger to a PLC network" on page 20.

- ▶ For information on the web application, refer to the instructions at <https://www.porsche.com/international/aboutporsche/e-performance/help-and-contact/>

For other languages, select the desired country version of the website.

- ▶ Refer to chapter "Access Data" on page 7.

Using the web application

Opening the web application

Opening the charger's web application

- ✓ The end device and charger are in the same network via a PLC connection.

1. Open the browser.
2. Enter the host name of the charger in the browser's address bar. The host name is in the letter containing access data.

– or –

Enter the IP address of the charger in the browser address bar. The IP address was assigned by the DHCP server when your device and the charger were paired, and can be seen in your router settings.

Forwarding to the web application

Information

Depending on which browser you are using, the web application will not open immediately; instead information about the browser's security settings will be displayed first.

1. In the warning message displayed in the browser, select **Advanced**.
2. In the following dialog window, add the SSL certificate as an exception.
 - ➔ The SSL certificate is confirmed and the Web Application is opened.

Connections

Powerline Communication (PLC)

If the charger is connected with a PLC network, the network information, e.g. host name, MAC address, IP address, is displayed here.

Energy manager

To ensure the energy manager takes over control of charging, the charger (EeBus device) and energy manager must first be connected to one another. Establishing a connection with an unknown energy manager must be performed in open mode directly on the charger and in the Web Application of the energy manager.

Information

If the charger is in private mode, the connection to the energy manager must also be confirmed in the charger's web application.

▷ See chapter "Adding an EeBus device" in the web application instructions of the Porsche Home Energy Manager.

▷ Please refer to the operating and installation instructions for the Porsche Mobile Charger Plus.

Displaying the connection to the energy manager in the web application:

- ▷ Navigate to **Connections** ▶ **Energy manager** in the charger's Web Application.
 - ➔ The connected energy manager is displayed with the status **Energy manager connected**. Device information of the energy manager is visible.

Open mode

On delivery, the charger is configured to be in open mode. This means that the energy manager is automatically found and connected in the home network. The following prerequisites must be met for automatic pairing with the energy manager:

- ✓ The charging status **ENERGY MANAGER** is selected on the charger.
- ✓ The charger and energy manager are in the same PLC network.
- ✓ The charger was added as an EeBus device in the Web Application of the energy manager.
- ▶ We recommend only switching to private mode after you have started up the device for the first time.

Activating private mode

1. Navigate to **Connections** ▶ **Energy manager** in the charger's Web Application.
2. Activate **Private mode**.

Confirming the connection to the energy manager

- ✓ The charger and energy manager are in the same network.
- ✓ Private mode is activated.
- ✓ Connection to the charger was already confirmed in the energy manager's web application.

1. Navigate to **Connections** ▶ **Energy manager** in the charger's Web Application.
 - ➔ The energy manager is displayed in the **Available energy managers** list.
2. Select energy manager and expand.
3. Select **Pair devices**.

- In the **Establish connection** dialog box, check the identity of the energy manager again using the identification number (SKI) and then select the option **Connect**.

- ➔ The energy manager is successfully connected and the status **Energy manager connected** is displayed.

The energy manager settings (e.g. charging current, overload protection and optimized charging) are applied to the charger.

Disconnecting the connection to the energy manager

In private mode, the connection to the energy manager can be disconnected in the charger's Web Application.

✓ Private mode is activated.

- Navigate to **Connections** ▶ **Energy manager** in the charger's web application.
 - ➔ The connected energy manager is displayed in the **Available energy managers** list.
- Select **Disconnect**.
 - ➔ The connection between the energy manager and the charger is disconnected.

Settings

System

Change password

Changes the login password for the Web Application. The initial password from the letter containing access data is overwritten with the newly selected password.

- ▶ Select **Change** and enter new password.

Specifying the language and country

Field	Explanation
Language	Selection of the language for the Web Application.
Country	The country of use. The configuration settings are country-specific. If the specification deviates from the actual place of use, it is possible that some settings will not be available.

Regulating power consumption

Activate sleep mode to save electricity.

If sleep mode is activated and no further action is taken via the charger or Web Application for 10 minutes, the charger enters into sleep mode. After this, the charger can no longer be accessed via the Web Application.

- ▶ Activate the function **Standby mode**.

The device requires some time to leave sleep mode and restore operational readiness.

Information

After a prolonged period of non-use, the charger switches automatically to standby mode. Press the Power button to restart.

Activate reset to factory settings

By activating this function, it is possible to reset to factory settings directly on the charger. If the function is deactivated, a reset to factory settings on the web application is restricted.

- ▶ Activate the function **Reset to factory settings**.

- ▷ Please refer to the chapter "Resetting to factory settings" in the operating instructions for the Porsche Mobile Charger Plus.

XXXLINKXXX Refer to chapter "Resetting to factory settings" on page 6.

Charging

Grid status

The information on the grid status presented here is automatically detected by the device.

Display	Explanation
Grid phases	Number of supply cable phases.
Cable type	Type of vehicle charging cable. The cable type delivers important information for the maximum charging current setting.
Reason for reduced charging power	The number 0 indicates that the charging power is not restricted. A number > 0 indicates that the charging power is impaired by overheating.

Ground monitoring



DANGER

Electric shock, short circuit, fire, explosion

Using the charger without active ground monitoring can cause electric shocks, short circuits, fires, explosions or burns.

- ▶ The charger must preferably be operated in grounded power grids.
- ▶ Only deactivate ground monitoring in non-grounded power grids.
- ▶ Activate ground monitoring in grounded power grids.

Ground monitoring can be activated in the web application or on the charger. For security reasons, it can only be deactivated on the charger.

- ▶ Select the function **Activate ground monitoring**.
- ▶ For the activation and deactivation of ground monitoring on the charger, please refer to the operating and installation instructions for the Porsche Mobile Charger Plus.

Stipulating electric current and energy manager

Here you can manually adjust the power to be used for charging:

- **Reduced power:** The charger loads with 50% of the maximum charging current.
- **Full power:** The charger loads with 100% of the maximum charging current.
- **Energy manager:** If the charger is connected to the energy manager, the overload protection provides monitoring of the charging current to the charger.
- ▶ Select the desired function.

Service

Displaying device information

This information pertains to the device, e.g. version number, serial number and host name.

In the event of an error message, this data is required by the Porsche service partner.

Displaying diagnosis

Shows the diagnostic parameters with details of the device temperature.

- ▶ Select whether the temperature is to be specified in degrees **Celcius** or degrees **Fahrenheit**.

Displaying event log information

The event log information displayed refers to error messages that arise during the system test. Active and passive event logs are displayed. In contrast to passive events, active events and faults are currently still ongoing.

- ▶ Expand the section to view the event log.

Resetting to factory settings

By activating this function, all personal data and configurations, such as the charging history and network settings are deleted. In addition, all passwords will be set to the initial passwords in the letter containing access data.

- ▶ Activate the function **Reset to factory settings**.

Malfunctions

The charger indicates faults or malfunctions by light indicators that light up or flash red or yellow.















NOTE

Damage to the charger

- ▶ If a fault persists or recurs, disconnect the charger from the power grid and contact a qualified electrician. Porsche recommends an authorized Porsche dealer as they have trained technicians and the necessary parts and tools.















- ▶ Refer to chapter "Control unit" on page 10.

The following overview contains recommendations for dealing with malfunctions.













Light indicators	Meaning	Remedy
<ul style="list-style-type: none"> ●  The CHARGE STATUS button lights up red. ●  The HOUSE CONNECTION light indicator lights up red. ●  The VEHICLE light indicator lights up red. ●  The CHARGER light indicator lights up red. ●  The MULTIFUNCTION BUTTON lights up red. 	<p>Watchdog error or continuous switching of a load relay</p>	<ul style="list-style-type: none"> ▶ Pull out and reinsert the power plug. ▶ If this does not remedy the error, have the domestic installation checked by a qualified electrician.
<ul style="list-style-type: none"> ●  The CHARGE STATUS button lights up red. ●  The HOUSE CONNECTION light indicator lights up red. ●  The VEHICLE light indicator lights up red. ●  The CHARGER light indicator lights up red. ●  The MULTIFUNCTIONAL BUTTON flashes red. 	<p>Residual current device triggered/leakage current</p>	<ul style="list-style-type: none"> ▶ Cancel the error by pressing and holding the multifunction button (minimum 2 seconds). ▶ If this does not remedy the error, have the domestic installation checked by a qualified electrician.
<ul style="list-style-type: none"> ●  The CHARGE STATUS button lights up red. ●  The HOUSE CONNECTION light indicator lights up red. ●  The VEHICLE light indicator lights up red. ●  The CHARGER light indicator lights up red. 	<p>Faulty multifunction button LED</p>	<ul style="list-style-type: none"> ▶ Pull out and reinsert the power plug. ▶ If this does not remedy the error, have the domestic installation checked by a qualified electrician.

Malfunctions

Light indicators	Meaning	Remedy
<ul style="list-style-type: none"> ● ↻ The CHARGE STATUS button lights up red. ● 🏠 The HOUSE CONNECTION light indicator flashes red. ● 🚗 The VEHICLE light indicator flashes red. ● 🔌 The CHARGER light indicator flashes red. 	Wiring fault	<ul style="list-style-type: none"> ▶ Pull out and reinsert the power plug. ▶ If this does not remedy the error, have the domestic installation checked by a qualified electrician.
<ul style="list-style-type: none"> ● 🏠 The HOUSE CONNECTION light indicator lights up red. ● 🚗 The VEHICLE light indicator lights up red. ● 🔌 The CHARGER light indicator lights up red. ● ✓ The MULTIFUNCTION BUTTON lights up red. 	Faulty power LED	<ul style="list-style-type: none"> ▶ Pull out and reinsert the power plug. ▶ If this does not remedy the error, have the domestic installation checked by a qualified electrician.
<ul style="list-style-type: none"> ● ↻ The CHARGE STATUS button lights up red. ● 🏠 The HOUSE CONNECTION light indicator lights up red. ● 🚗 The VEHICLE light indicator lights up red. 	Missing/interrupted ground wire	<ul style="list-style-type: none"> ▶ Pull out and reinsert the power plug. ▶ Only ungrounded power grids (e.g. IT networks): If necessary, charge the vehicle with deactivated ground wire monitoring. ▶ Refer to chapter "Ground monitoring" on page 24. ▶ Only grounded power grids: Have the control unit checked by a qualified specialist workshop/ authorized Porsche dealer. Have the power grid/ house connection checked by a qualified electrician.
<ul style="list-style-type: none"> ● ↻ The CHARGE STATUS button lights up red. ● 🏠 The HOUSE CONNECTION light indicator flashes red. 	Overvoltage	<ul style="list-style-type: none"> ▶ Pull out and reinsert the power plug. ▶ If this does not remedy the error, have the domestic installation checked by a qualified electrician.

Light indicators	Meaning	Remedy
<ul style="list-style-type: none">  The CHARGE STATUS button lights up red.  The VEHICLE light indicator lights up red. 	Overload	<ul style="list-style-type: none"> ▶ Pull out and reinsert the power plug. ▶ If this does not remedy the error, have the domestic installation checked by a qualified electrician.
<ul style="list-style-type: none">  The CHARGE STATUS button lights up red.  The CHARGER light indicator lights up red. 	Relay fault	<ul style="list-style-type: none"> ▶ Pull out and reinsert the power plug. ▶ If this does not remedy the error, have the domestic installation checked by a qualified electrician.
<ul style="list-style-type: none">  The CHARGE STATUS button lights up red.  The CHARGER light indicator flashes red. 	Self-test has failed	<ul style="list-style-type: none"> ▶ Pull out and reinsert the power plug. ▶ If this does not remedy the error, have the domestic installation checked by a qualified electrician.
<ul style="list-style-type: none">  The CHARGE STATUS button pulses red.  The CHARGER light indicator lights up red. 	Duty cycle error	<ul style="list-style-type: none"> ▶ The charger is faulty and must no longer be operated. ▶ Visit an authorized Porsche dealer.
<ul style="list-style-type: none">  CHARGE STATUS button according to charge status.  The ENERGY MANAGER light indicator lights up red.  The 50 % light indicator lights up green. 	PLC or energy manager connection error	<ul style="list-style-type: none"> ▶ When starting up for the first time, restart the charger and repeat the start-up process. Check the connection to the PLC network. Check the connection to the energy manager.
<ul style="list-style-type: none">  The CHARGE STATUS button lights up red.  The HOUSE CONNECTION light indicator lights up yellow. 	Excess temperature of infrastructure plug	<ul style="list-style-type: none"> ▶ The charger has switched off due to a high temperature. Wait until it has reached normal temperature. If applicable, protect the charger from direct sunlight.
<ul style="list-style-type: none">  The CHARGE STATUS button lights up red.  The HOUSE CONNECTION light indicator flashes yellow. 	Low voltage/Invalid grid frequency	<ul style="list-style-type: none"> ▶ The charging session was interrupted. Wait. Do not do anything.

Malfunctions

Light indicators	Meaning	Remedy
<ul style="list-style-type: none">  The CHARGE STATUS button lights up red.  The VEHICLE light indicator flashes yellow. 	Invalid CP signal	<ul style="list-style-type: none"> ▶ Pull out and reinsert the power plug.
<ul style="list-style-type: none">  The CHARGE STATUS button lights up red.  The CHARGER light indicator lights up yellow. 	High temperature	<ul style="list-style-type: none"> ▶ The charger has switched off due to a high temperature. Wait. If applicable, protect the charger from direct sunlight.
<ul style="list-style-type: none">  The CHARGE STATUS button lights up red.  The CHARGER light indicator flashes yellow. 	Unable to read the infrastructure cable or vehicle cable	<ul style="list-style-type: none"> ▶ Pull out and reinsert the power plug.
<ul style="list-style-type: none">  The CHARGE STATUS button pulses green.  The HOUSE CONNECTION light indicator lights up yellow. 	Excess temperature of infrastructure plug/Multi-phase socket only has a single-phase connection	<ul style="list-style-type: none"> ▶ The charger has reduced the charging power due to a high temperature. Wait. If applicable, protect the charger from direct sunlight. ▶ A multi-phase socket may have only a single-phase connection. In this case, have a qualified electrician check whether the electrical socket is correctly connected in the power grid.
<ul style="list-style-type: none">  The CHARGE STATUS button pulses green.  The CHARGER light indicator lights up yellow. 	Derating	<ul style="list-style-type: none"> ▶ The charger has reduced the charging power due to a high temperature. Wait. If applicable, protect the charger from direct sunlight.
<ul style="list-style-type: none">  On/Off pulses green.  Power grid/house connection lights up yellow.  Vehicle lights up yellow. 	The vehicle is charged with deactivated protective conductor monitoring.	<ul style="list-style-type: none"> ▶ Ideally, charge the vehicle with activated protective conductor monitoring. ▶ Refer to chapter "Ground monitoring" on page 24.
The charger has shut down completely.		<ul style="list-style-type: none"> ▶ The charger is in standby mode or has shut down due to an error. ▶ Press the charging current limiting button to check whether the charger is in standby mode.

Transport

WARNING

Unsecured load

An unsecured, incorrectly secured or incorrectly positioned charger can slip out of place and endanger occupants when braking, accelerating, changing direction or in the event of an accident.

- ▶ Never transport the charger unsecured.
- ▶ Always transport the charger in the luggage compartment, never in the passenger compartment (e.g. on or in front of the seats).

Securing the charger during transport

The charger is supplied with or without a transport case, depending on vehicle type.

- ▶ If a transport case is supplied: Always stow and transport the charger in the case. Attach the bag at the front and rear lashing points using the hook.

For information on the tie down rings in the luggage compartment:

- ▶ See Owner's Manual.
- ▶ If a transport case is not supplied: Stow the charger in the rear luggage compartment while transporting it.
- ▶ Depending on the vehicle type, stow the charger in such a way that it does not endanger any occupants in dangerous situations.

Cleaning and maintenance

Check the charger for damage and soiling at regular intervals and clean it if necessary.



Electric shock, fire

Risk of serious or fatal injury due to fire or electric shock.

- ▶ Never immerse the charger or plugs in water or spray them directly with water (e.g. high-pressure cleaning equipment or garden hoses).
- ▶ Only clean the charger when the control unit has been fully disconnected from the power grid and from the vehicle. Use a dry cloth for cleaning.

Disposal

Electrical/electronic devices must be handed in at a collection point or waste management facility.

- ▶ Do not throw electrical/electronic devices in with household waste.
- ▶ Dispose of electrical/electronic devices in accordance with the applicable environmental protection regulations.
- ▶ If you have questions about disposal, contact an authorized Porsche dealer.

Technical data

Electrical data	PMCPU96 A
Power	9.6 kW
Rated current	40 A, single-phase
Power supply voltage	120/208 – 240 V
Power frequency	50 Hz/60 Hz
Over-voltage category (IEC 60664)	II
Integrated residual current device	Type A (AC: 20 mA) + DC: 56 mA
Protection class	I
Protection type	IP55 (USA: Enclosure 3R)
Vehicle plug	Type 1
Mechanical data	PMCPU96 A
Ground control unit with cable	7.48 lbs. (3.4 kg)
Vehicle cable length	14.8 ft (4.5 m)
Power supply cable length	US/JET type 1 ft (0.3 m)
Ambient and storage conditions	PMCPU96 A
Ambient temperature	–22°F +122°F (–30°C +50°C–)
Humidity	5% – 95% non-condensing
Altitude	max. 16,400 ft (5,000 m) above sea level

Argentina



IC-CPD: CNC ID: C-24292

Type plate

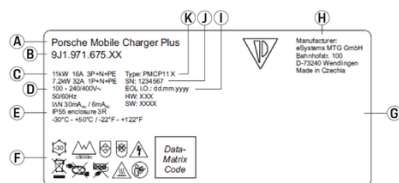

Fig. 18: Type plate (example)

- A** Product name
- B** Article number
- C** Power and rated current
- D** Power supply voltage
- E** Protection type
- F** Operation pictograms
- G** Certification information
- H** Manufacturer
- I** Date of manufacture
- J** Serial number
- K** Type designation

Production information

Date of manufacture

The charger's date of manufacture is found on the type plate behind the abbreviation "EOL".

It is given in the following format: Production day.Production month.Production year

Charger manufacturer

eSystems MTG GmbH
 Bahnhofstraße 100
 73240 Wendlingen,
 Germany

Electrical tests

If you have questions about the regular electrical inspection of the charging infrastructure (e.g. VDE 0702) please visit <https://www.porsche.com/international/accessoriesandservice/porscheservice/vehicleinformation/documents/> or contact a Porsche partner.

Index

A

Access Data.....	7
Serial number of the charger.....	8
Web Application.....	7
Activating and deactivating sleep mode.....	27
Activating open mode.....	26
Activating private mode.....	26
Ambient and storage conditions.....	36

B

Browser requirements.....	21
Button	
Charge status.....	10
Multifunction.....	10

C

Change password.....	27
Changing the login password.....	27
Charge status.....	22
Charge status button.....	10
Charger	
Activating open mode.....	26
Activating private mode.....	26
Pairing with energy manager.....	26
Charging	
Charging current limitation.....	24
Charging the vehicle.....	24
Starting.....	24
Vehicle charge port.....	23
Warnings.....	23
Charging current limitation.....	24
Charging history.....	22
Charging process	
Power consumption.....	22
Viewing.....	22
Charging times.....	23
Cleaning.....	34

Configuring the IP address.....	26
Connect charger	
With energy manager.....	21
With PLC network.....	20
Connection	
Ensure quality PLC network.....	20
Establishing to the charger.....	19, 21
Re-establishing.....	21

Connections

Energy manager.....	19
Hotspot.....	21
Control unit.....	10
Inserting in wall bracket.....	14
Overview of connections.....	10
Current charging session.....	22

D

Date of manufacture.....	37
Device status.....	22
Device temperature.....	28
Device temperature diagnosis.....	28
Display charging power.....	22
Displaying device information.....	28
Displaying grid status.....	27
Disposal.....	35

E

Electrical tests.....	37
Energy manager.....	19
Adding.....	19
Adjust charging current.....	19
Displaying.....	26
Pairing.....	26
Ensuring the quality of the PLC network connection.....	20
Error message.....	28
Event log.....	28

F

Factory settings.....	8
Factory settings, activate reset.....	27
Factory settings, resetting to.....	28
Fault display.....	29
Fixed electrical connection.....	36
Further information.....	4

G

Getting started.....	19, 21
Go to the operating instructions	
Further information.....	4
Ground monitoring.....	28
Activating.....	24
Deactivating.....	24

H

Home network	
Host name.....	26
IP address.....	26
Host name.....	26
Hotspot.....	21

I

Initial password.....	7
Installing the Basic Wall Mount.....	13
Installing the plug holder.....	13
Intended use.....	6

L

Light indicators.....	29
Logging into web application.....	25
Lost access data.....	7

M

Maintenance.....	34
Malfunction display.....	29
Malfunctions.....	29

Manufacturer.....	37	Show grid phases.....	27
Multifunction button.....	10	Specifying the country.....	27
O		Specifying the language.....	27
Opening Web Application.....	25, 26	Standalone mode.....	9
Operating instructions.....	22	Standby mode.....	27
Operating mode		Supply cable	
About the web application.....	9	Changing.....	17
Direct connection via PLC.....	10	Disconnecting.....	18
In the same PLC network.....	9	Domestic electrical outlet.....	16
Stand-alone.....	9	Industrial electrical outlet.....	16
Overview of pictograms.....	4	Securing.....	18
		Selection.....	14
P		Symbols in this manual.....	2
Pictograms, overview.....	4	System test.....	28
Possible uses for the charger.....	8	T	
Power consumption		Technical data	
Charging process.....	22	Electrical data.....	36
Regulating.....	27	Mechanical data.....	36
Production information.....	37	Tool box.....	13
PUK		Tools required.....	13
Change password.....	7	Transport, securing charger.....	33
In case of loss.....	7	Type plate.....	37
R		V	
Resetting to factory settings.....	28	Vehicle charge port.....	23
Resetting to the factory settings.....	28	Vehicle charger connection.....	14
S		Vehicle plug.....	14
Safety instructions.....	4	W	
Scope of supply.....	7	Warning notices structure.....	2
Securing during transport.....	33	Web Application	
Selecting the charge status.....	19	Change password.....	7
Selecting the installation location.....	12	Getting started.....	21
Serial number of the charger.....	8	Initial password.....	7
Service.....	28	Logging in.....	25
Setting		Lost password.....	7
Charging current limitation.....	24	Opening.....	25, 26
Show cable type.....	27	Resetting to factory settings.....	8

À propos de ce manuel du propriétaire

Avertissements et symboles

Le présent manuel contient différents types d'avertissements et de symboles.



DANGER

Préjudices corporels graves, voire mortels

Le non-respect des avertissements de la catégorie «Danger» entraînera des préjudices corporels graves, voire mortels.



ALERTE

Éventuels préjudices corporels graves, voire mortels

Le non-respect des avertissements de la catégorie «Avertissement» peut entraîner des préjudices corporels graves, voire mortels.



MISE EN GARDE

Éventuels préjudices corporels modérés ou mineurs

Le non-respect des avertissements de la catégorie «Mise en garde» peut entraîner des préjudices corporels modérés ou mineurs.

AVIS

Risque de dommages au véhicule

Le non-respect des avertissements de la catégorie «Avis» peut endommager le véhicule.



Information

Les informations supplémentaires sont indiquées en utilisant le mot «Information».

- ✓ Conditions préalables à remplir pour utiliser une fonction.
- ▶ Instructions à respecter.
- 1. Les instructions sont numérotées dans les cas où une séquence d'étapes doit être respectée.
- 2. Directives à suivre sur l'écran central.

▶ Indique où vous pouvez trouver plus d'informations sur un sujet.

Deutsch

Aller aux les directives d'utilisation

Légende des pictogrammes.....	42
Pour plus d'information.....	42

Sécurité

Consignes de sécurité.....	42
Usage prévu.....	44

Étendue de la fourniture

Données d'accès.....	45
----------------------	----

Aperçu

Utilisations possibles.....	46
Connexions au module de commande.....	49
Module de commande.....	49

Choix de l'emplacement de l'installation.....

50

Outils requis.....

51

Montage

Montage de l'installation murale.....	51
---------------------------------------	----

Configuration

Recharge du véhicule et câbles d'alimentation.....	52
Mise en service et configuration.....	57
Prise en main.....	60
Aperçu.....	60

Fonctionnement

Notice technique d'utilisation.....	61
Recharge.....	62
Ouverture de session dans l'application Web.....	64
Utilisation de l'application Web.....	65

Dysfonctionnements.....

69

Transport.....

74

Nettoyage et entretien.....

75

Élimination.....

76

Caractéristiques techniques

Plaquette d'identification.....	78
Renseignements sur la fabrication.....	78

Index.....

79

Aller aux les directives d'utilisation

Légende des pictogrammes

Selon les pays, différents pictogrammes peuvent être apposés sur le chargeur.



Faites fonctionner le chargeur dans une plage de température située entre $-30\text{ }^{\circ}\text{C}$ et $+50\text{ }^{\circ}\text{C}$ ($-22\text{ }^{\circ}\text{F}$ et $+122\text{ }^{\circ}\text{F}$).



Le chargeur ne doit pas être utilisé à des altitudes supérieures à 5 000 m (16 404 pi) au-dessus du niveau de la mer.



Le chargeur est équipé d'un fil de terre non commuté.



Le chargeur est équipé d'un fil de terre commuté.



Mettez le chargeur au rebut dans le respect de toutes les dispositions en vigueur concernant l'élimination des déchets.



N'utilisez ni rallonges, ni enrouleurs de câble.



N'utilisez pas d'adaptateur (de voyage).



N'utilisez pas de multiprises.



N'utilisez pas de chargeur présentant des câbles de connexion ou électroniques endommagés.



Risque de décharge électrique en raison d'une utilisation inadéquate.



Suivez les directives du manuel technique correspondant, notamment en ce qui concerne les avertissements et les consignes de sécurité.



La surface du chargeur peut devenir très chaude.



Ne branchez pas le chargeur sur un circuit électrique non mis à la terre (p. ex., réseau informatique). Utilisez le chargeur uniquement sur un circuit électrique mis à la terre.



Indique la prise de courant de type 1 avec une plage de tension $\leq 250\text{ V c.a.}$



Indique la prise de courant de type 2 avec une plage de tension $\leq 480\text{ V c.a.}$

Pour plus d'information

De plus amples informations sur le chargeur et l'application Web sont disponibles dans la zone « E-Performance » à l'adresse <https://www.porsche.com>.

Sécurité

Consignes de sécurité

⚠ DANGER

Électrocution, court-circuit, incendie, explosion

L'utilisation d'un chargeur endommagé ou inapproprié, et d'une prise électrique endommagée ou inappropriée, l'utilisation inadéquate du chargeur ou le non-respect des consignes de sécurité peut entraîner des courts-circuits, des décharges électriques, des explosions, des incendies ou des brûlures.

- ▶ Utilisez uniquement les accessoires, à savoir les câbles du véhicule et d'alimentation, qui ont été approuvés et fournis par Porsche.
- ▶ N'utilisez pas un chargeur endommagé ou souillé. Vérifiez l'état et la propreté du branchement entre le câble et la fiche.
- ▶ Branchez le chargeur uniquement sur des prises électriques intactes correctement installées ainsi que sur des installations électriques en bon état.
- ▶ N'utilisez pas un câble de rallonge, un dévidoir, une multiprise ni un adaptateur (de voyage).
- ▶ Débranchez le chargeur du réseau électrique durant un orage.
- ▶ Ne modifiez ni ne réparez aucun des composants électriques.
- ▶ Ne faites appel qu'à des experts pour corriger les anomalies et effectuer des réparations sur le chargeur.

⚠ DANGER

Électrocution, incendie

Une prise électrique incorrectement installée risque de provoquer une électrocution ou un incendie lors de la recharge de la batterie haute tension à l'aide de la borne de recharge du véhicule.

- ▶ L'installation et la vérification de la source d'alimentation ainsi que la mise en service de la prise électrique destinée au chargeur doivent être effectuées par un électricien qualifié. L'électricien qualifié est entièrement responsable du respect des normes et des règlements en vigueur. Porsche recommande de recourir à un partenaire d'entretien Porsche agréé.
- ▶ La section transversale du câble d'alimentation raccordé à la prise électrique dépend de la longueur du câble ainsi que des normes et des règlements locaux.
- ▶ Branchez la prise électrique utilisée pour la recharge au moyen d'un circuit électrique à fusible séparé, conforme aux lois et normes locales.
- ▶ Le chargeur est conçu pour être utilisé dans le secteur privé et semi-public, p. ex., sur une propriété privée ou dans le stationnement d'une entreprise. Dans certains pays, p. ex., en Italie et en Nouvelle-Zélande, la recharge en mode 2 est **interdite** dans les lieux publics. Renseignez-vous auprès de votre concessionnaire Porsche agréé ou de votre fournisseur local d'électricité.
- ▶ Les personnes non autorisées (p. ex., enfants en train de jouer) et les animaux ne doivent avoir aucun accès au chargeur ni au véhicule durant une recharge sans surveillance.

▶ Veuillez lire les consignes de sécurité énoncées dans les directives d'installation et le Manuel du propriétaire.

⚠ DANGER

Électrocution, incendie

Une manipulation inappropriée des contacts de la fiche peut entraîner une électrocution ou un incendie.

- ▶ Ne touchez pas aux contacts de la borne de recharge du véhicule ni du chargeur.
- ▶ N'insérez aucun objet dans la borne de recharge du véhicule ni dans le chargeur.
- ▶ Protégez les fiches électriques et les connexions de l'humidité, de l'eau et d'autres liquides.

⚠ ALERTE

Vapeurs inflammables ou explosives

Les composants du chargeur peuvent déclencher des étincelles et ainsi enflammer des vapeurs inflammables ou explosives.

- ▶ Afin de réduire le risque d'explosions, –tout particulièrement dans les garages–, veillez à ce que le module de commande se trouve à au moins 50 cm (19,7 po) au-dessus du sol lors de la recharge.
- ▶ N'installez pas le support mural de base dans des endroits potentiellement explosifs.

Afin de répondre aux exigences en matière de limites d'exposition aux rayonnements (1999/519/CE), l'appareil doit être installé de sorte à maintenir une distance d'au moins 20 cm par rapport à toute personne.

Pour garantir une recharge continue à l'aide du chargeur, veuillez vous conformer aux directives et aux recommandations suivantes:

- Lors de l'installation de la nouvelle prise électrique, optez pour une prise électrique industrielle affichant la puissance la plus élevée disponible (adaptée à l'installation électrique résidentielle) et faites appel à un électricien qualifié pour la mettre en service. Porsche recommande de recourir à un partenaire d'entretien Porsche agréé.
- Dans la mesure du possible selon les normes techniques et juridiques, l'installation électrique doit être aménagée afin que la puissance nominale maximale de la prise électrique soit toujours disponible pour recharger le véhicule.
- Avant l'installation, vérifiez que l'alimentation supplémentaire nécessaire à la recharge d'un véhicule peut être fournie en continu par l'installation résidentielle actuellement disponible. Protégez l'installation résidentielle à l'aide d'un système de gestion de l'énergie, comme il convient.
- De préférence, le chargeur doit être utilisé sur un réseau électrique mis à la terre. Le fil de terre doit être correctement installé.
- Si vous avez des doutes quant à l'installation électrique résidentielle, faites-la vérifier par un électricien qualifié. Porsche recommande de recourir à un partenaire d'entretien Porsche agréé.
- Si vous avez l'intention d'utiliser le chargeur avec un système photovoltaïque, communiquez avec un concessionnaire Porsche agréé.
- Pour utiliser de façon optimale les capacités du chargeur et pour garantir une recharge rapide, utilisez des prises électriques NEMA de la capacité nominale la plus élevée possible et appropriée pour la fiche électrique ou les prises industrielles conformes à la norme CEI 60309.

- Durant la recharge de la batterie haute tension au moyen d'une prise électrique résidentielle ou industrielle, l'installation électrique peut être sollicitée au maximum de sa capacité. Porsche recommande de faire vérifier régulièrement l'installation électrique utilisée pour la recharge par un électricien qualifié. Demandez à un électricien qualifié quels sont les intervalles d'inspection adaptés à votre installation. Porsche recommande de recourir à un partenaire d'entretien Porsche agréé.
- À la livraison, le courant de recharge est automatiquement limité afin d'éviter une surchauffe de l'installation électrique. Demandez à un électricien qualifié de mettre le chargeur en service et de régler la limite du courant de recharge en fonction de l'installation résidentielle.
 - Consultez le chapitre «Limitation du courant de recharge» à la page 63.

Usage prévu

Chargeur avec commande intégrée et protection pour la recharge en mode 2 (excluant le Japon) des véhicules à batterie haute tension répondant aux normes et directives généralement applicables aux véhicules électriques.

- ▶ Utilisez toujours la version d'appareil appropriée pour le réseau électrique régional.
 - Consultez le chapitre «Caractéristiques techniques» à la page 77.

N'utilisez le chargeur qu'en tant qu'ensemble composé du câble d'alimentation, du module de commande et du câble du véhicule.

Convient à une utilisation extérieure.

Étendue de la fourniture



Fig. 19: Étendue de la fourniture

- A** Câble d'alimentation (fixé au module de commande ou amovible, selon le pays)
- B** Fiche de raccordement au réseau électrique
- C** Module de commande
- D** Prise de courant du véhicule (prise du véhicule), selon le pays (prise de type 2 illustrée ici)
- E** Câble du véhicule (fixé au module de commande)
- F** Lettre contenant les données d'accès

i Information

Composants en option: Plusieurs installations murales sont disponibles pour le chargeur en fonction des pays, p. ex., installation murale de base.

Données d'accès

Une lettre contenant toutes les données d'accès dont vous avez besoin pour le chargeur et l'application Web est fournie avec votre dispositif.

- ▶ Conservez cette lettre dans un endroit sûr.

i Information

Si vous perdez les données d'accès valides à la livraison, p. ex., le mot de passe initial, veuillez contacter votre concessionnaire Porsche agréé.

- Disposez du numéro de série du chargeur à proximité.

Désignation	Signification
Numéro de série	Numéro de série du chargeur
ID de sécurité	Pour une connexion sécurisée au modem CPL
MAC	Adresse MAC de l'interface CPL avec le réseau résidentiel
Mot de passe Internet	Mot de passe initial de l'application Web
Nom de l'hôte Web	Pour la connexion à l'application Web par l'intermédiaire d'un navigateur
CDP	Code de déverrouillage personnel

CDP

Le CDP est utilisé pour réactiver le mot de passe initial.

- ▶ Si vous perdez ou oubliez le CDP, adressez-vous à votre concessionnaire Porsche agréé.

i Information

Le champ de sécurité contient le code de déverrouillage personnel (CDP). Ce champ comporte une encre spéciale qui recouvre le CDP.

Le CDP n'est visible que lorsque ce champ est humidifié avec de l'eau courante. Ne frottez pas et ne grattez pas le champ en l'humidifiant, sous peine d'endommager le CDP.

Mot de passe pour l'application Web

Le mot de passe est utilisé pour se connecter à l'application Web.

Lors de l'utilisation du mot de passe initial:

- ▶ Si vous perdez ou oubliez le mot de passe initial, communiquez avec un concessionnaire Porsche agréé.

Lors de l'utilisation d'un mot de passe que vous avez vous-même défini:

- ▶ Si vous perdez votre mot de passe, vous pouvez restaurer le mot de passe initial à l'aide du CDP ou communiquer avec un concessionnaire Porsche agréé.
- ▶ La réinitialisation des réglages par défaut du chargeur réactive le mot de passe initial. Cependant, cela réinitialise aussi tous les réglages par défaut du chargeur.

Numéro de série du chargeur

Le numéro de série du chargeur se trouve à différents endroits:

- Dans la lettre contenant les données d'accès après la désignation **Numéro de série**
- Sur la plaquette d'identification (à l'arrière du module de commande) après l'abréviation **SN**
- Dans l'application Web: **Réglages** ⚙️ ▶ **Entretien**
▶ **Information sur le dispositif**

Réinitialisation des réglages par défaut

L'activation de cette fonction supprime tous vos réglages. De plus, tous les mots de passe seront définis sur les mots de passe initiaux qui figurent dans la lettre contenant les données d'accès.

Information

Cette fonction est désactivée par défaut dans le chargeur. Pour exécuter cette fonction sur le chargeur, vous devez l'activer dans l'application Web. (**Réglages** ⚙️ ▶ **Système** ▶ **Activer la réinitialisation aux paramètres d'usine**).

1. Maintenez simultanément enfoncés le bouton **ÉTAT DE CHARGE** et le **BOUTON MULTIFONCTION** pendant au moins 5 secondes. Parallèlement, le témoin **CHARGEUR** clignote en blanc.
2. Dès que le témoin du **CHARGEUR** arrête de clignoter, relâchez le **BOUTON MULTIFONCTION**, mais continuez de maintenir le bouton **ÉTAT DE CHARGE** pendant 2 secondes supplémentaires.
3. Maintenez de nouveau le **BOUTON MULTIFONCTION** enfoncé pendant 5 secondes.

Parallèlement, le témoin **CHARGEUR** clignote en blanc.

- ➔ Les réglages par défaut du chargeur sont réinitialisés. Parallèlement, les témoins s'allument en vert.

Une fois l'autodiagnostic exécuté avec succès, le chargeur est prêt à fonctionner.

Un rétablissement des réglages par défaut est aussi possible à l'aide de l'application Web ou chez un concessionnaire Porsche agréé. Porsche vous recommande de faire appel à un concessionnaire Porsche agréé, puisqu'il dispose de techniciens formés ainsi que des pièces et des outils nécessaires.

Pour obtenir de plus amples renseignements sur l'application Web, reportez-vous aux directives à l'adresse <https://www.porsche.com/international/aboutporsche/e-performance/help-and-contact/>

Pour changer de langue, sélectionnez la version du site Web pour le pays désiré.

Aperçu

Utilisations possibles

Le chargeur peut être utilisé en mode autonome au moyen de ses boutons. La fonction Powerline-Communication du chargeur permet de le connecter au réseau résidentiel. Le réseau électrique existant est utilisé pour établir un réseau local en vue du transfert de données. La connexion CPL est un prérequis pour l'utilisation à l'aide de l'application Web du chargeur ou pour le contrôle au moyen du gestionnaire d'alimentation.

Utilisations possibles	Fonctionnement du Porsche Mobile Charger Plus	Où
Option 1	Le chargeur est utilisé directement (mode autonome).	▶ Voir 47
Option 2	Le chargeur est utilisé au moyen de l'application Web (sans gestionnaire d'alimentation). Un réseau résidentiel (connexion CPL) est requis pour la connexion.	▶ Voir 47
Option 3	Le chargeur est utilisé au moyen de l'application Web du gestionnaire d'alimentation. Le gestionnaire d'alimentation est enregistré en tant que client dans le réseau CPL.	▶ Voir 47

Utilisations possibles	Fonctionnement du Porsche Mobile Charger Plus	Où
Option 4	Le chargeur est utilisé au moyen de l'application Web du gestionnaire d'alimentation. Le chargeur et le gestionnaire d'alimentation se connectent directement par l'intermédiaire du serveur DHCP du gestionnaire d'alimentation.	▷ Voir 48

Option 1: Mode autonome

En mode autonome, aucune connexion par l'intermédiaire d'un réseau n'est requise. Cette option n'a pas recours à l'application Web pour faciliter le fonctionnement et la configuration du chargeur. Dans ce cas, les boutons du chargeur sont utilisés directement. Les réglages **50%** ou **100%** de la limite de courant de recharge sont disponibles.

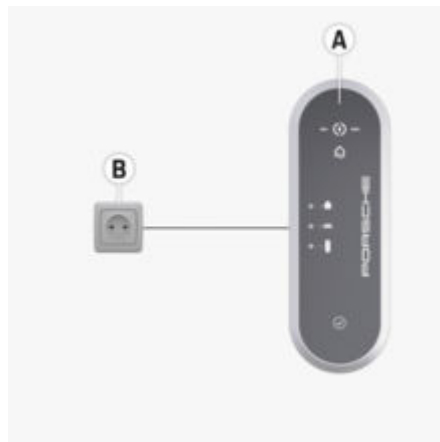

Fig. 20: Mode autonome (exemple d'application)

- A** Porsche Mobile Charger Plus
- B** Prise électrique

Option 2: Utilisation à l'aide de l'application Web du chargeur

L'application Web enregistrée dans le chargeur simplifie l'utilisation par l'intermédiaire du navigateur ou d'un dispositif mobile (PC, tablette, téléphone intelligent).

Un réseau résidentiel est requis pour la connexion. De plus, le chargeur et le dispositif doivent faire partie de ce réseau. Une connexion réseau peut être établie directement par l'intermédiaire du CPL (Powerline Communication). Le dispositif et le chargeur sont connectés au moyen d'un adaptateur CPL et d'un routeur. Le dispositif peut accéder à l'application Web du chargeur par l'intermédiaire du routeur.

Cependant, le chargeur peut toujours être utilisé à l'aide de son clavier. Les réglages **50%** ou **100%** de la limite de courant de recharge sont disponibles.

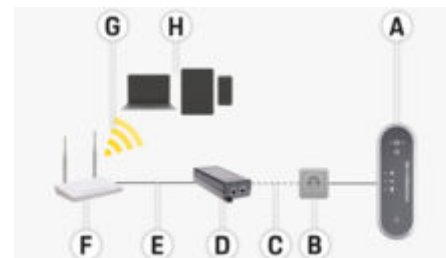

Fig. 21: Utilisation au moyen de l'application Web du chargeur (sans gestionnaire d'alimentation) (exemple d'application)

- A** Porsche Mobile Charger Plus
- B** Prise électrique
- C** Connexion réseau par Communication PowerLine (CPL)
- D** Adaptateur PLC
- E** Connexion réseau par Ethernet
- F** Routeur
- G** Point accès sans fil
- H** Dispositif mobile

Option 3: Utilisation du chargeur et du gestionnaire d'alimentation sur le même réseau CPL.

En cas d'utilisation d'un gestionnaire d'alimentation, le courant de recharge est limité.

Afin de permettre la connexion, le gestionnaire d'alimentation, le chargeur et votre dispositif doivent faire partie du même réseau résidentiel.

Dans cette configuration, le chargeur et le gestionnaire d'alimentation sont chacun connectés via CPL (Powerline Communication) avec un routeur, le

Connexions au module de commande



Fig. 24: Connexions au module de commande

- A** Câble d'alimentation
B Câble du véhicule

Le câble d'alimentation **A** se débranche et se branche sur l'extrémité supérieure du module de commande.

Le câble du véhicule **B** se débranche et se branche sur l'extrémité inférieure du module de commande.

Module de commande

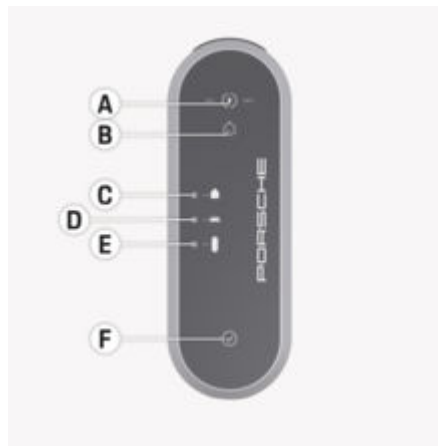

Fig. 25: Module de commande

- A** Bouton **D'ÉTAT DE CHARGE** avec témoins **50%** et **100%**
B Témoin du **GESTIONNAIRE D'ALIMENTATION**
C Témoin du **BRANCHEMENT DOMESTIQUE**
D Témoin du **VÉHICULE**
E Témoin du **CHARGEUR**
F **BOUTON MULTIFONCTION**

Appuyez sur le bouton **ÉTAT DE CHARGE** pour sélectionner une puissance de recharge de 50% ou 100% ou pour passer au mode de gestionnaire d'alimentation. Si vous disposez d'un gestionnaire d'alimentation, dans ce mode, une connexion est établie avec le gestionnaire d'alimentation et sa puissance de recharge configurée est utilisée.

Appuyez sur le **BOUTON MULTIFONCTION**, parfois en combinaison avec d'autres boutons, pour régler les fonctions suivantes du dispositif:

- Passer la reconnexion au gestionnaire d'alimentation
- Désactiver et activer le moniteur de mise à la terre
- Retour aux réglages d'usine
- Réinitialiser l'erreur de la protection contre les courants de fuite

Les boutons **A** et **F** ainsi que les témoins **B–E** indiquent l'état de fonctionnement du module de commande et les erreurs éventuelles à l'aide de couleurs, d'éclairages et de clignotements variés.

▷ Consultez le chapitre «Dysfonctionnements» à la page 69.

▷ Consultez le chapitre «Limitation du courant de recharge» à la page 63.

Choix de l'emplacement de l'installation



DANGER

Électrocution, incendie

L'utilisation non conforme du chargeur ou le non-respect des consignes de sécurité peuvent entraîner des courts-circuits, des chocs électriques, des explosions, des incendies ou des brûlures.

- ▶ N'installez pas le support mural de base dans des atmosphères potentiellement explosives.
- ▶ Afin de réduire le risque d'explosions, tout particulièrement dans les garages, veillez à ce que le module de commande se trouve à au moins 50 cm (19,7 po) au-dessus du sol lors de la recharge.
- ▶ Respectez les prescriptions en matière d'installation électrique, les mesures de protection contre les incendies et les dispositions relatives à la prévention des accidents en vigueur au niveau local. Respectez également les voies d'évacuation.

Le support mural de base est conçu pour une installation à l'intérieur et à l'extérieur.

Les critères suivants doivent être pris en compte lors de la sélection d'un emplacement d'installation approprié:

- Dans la mesure du possible, montez la prise électrique et le support mural dans une zone couverte, à l'abri de la lumière directe du soleil et de la pluie (p. ex., dans un garage).
- N'exposez pas le support mural à un jet d'eau direct (p. ex., nettoyeur haute pression, tuyau d'arrosage).
- N'installez pas le support mural sous des objets suspendus.

- N'installez pas le support mural de base dans une étable, un bâtiment d'élevage ou tout autre endroit où se dégage de l'ammoniac gazeux.
- Installez le support mural de base sur une surface lisse.
- Afin de garantir la solidité de l'installation, vérifiez l'état du mur avant le montage.
- Installez le support mural de base pour qu'il ne se trouve pas près de voies de passage et que les câbles de recharge n'obstruent pas les voies de passage.
- Montez l'installation murale de base de sorte que la distance entre la fiche et la prise d'alimentation ne dépasse pas la longueur du câble d'alimentation fourni.
- Installez la prise électrique aussi près que possible de l'emplacement de stationnement habituel du véhicule. Tenez compte de l'orientation du véhicule.
- Assurez-vous que la distance entre la prise électrique et le sol et le plafond est conforme aux normes et réglementations nationales, afin de garantir une utilisation confortable.

▶ Consultez le chapitre «Consignes de sécurité» à la page 42.

Outils requis

- Niveau à bulle
- Perceuse ou perforateur électrique
- Tournevis

Montage

Montage de l'installation murale

Montage de l'installation murale de base

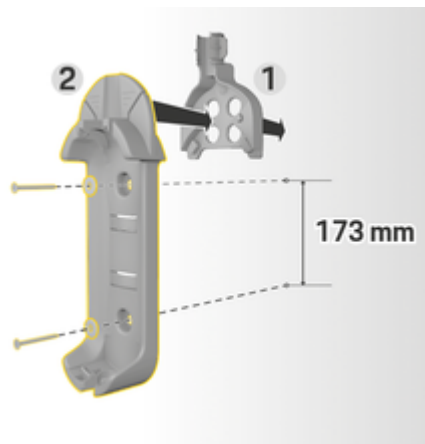

Fig. 26: Cotes de perçage

1. Marquez les trous de perçage sur le mur.
2. Percez les trous de montage et insérez les chevilles.
3. Pressez l'installation murale de base **2** (Fig. 26) dans le guide-câble **1** (Fig. 26) depuis l'avant.
4. Vissez l'installation murale de base au mur.

Installation du support de prise

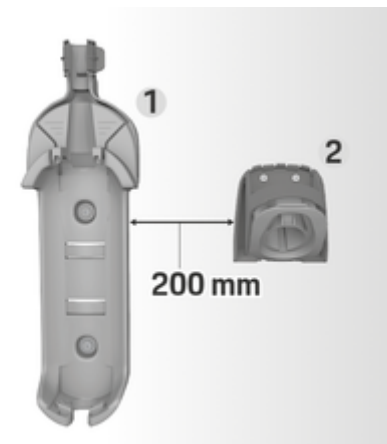

Fig. 27: Distance entre le support mural et le support de prise

Lors de l'installation du support de prise, veillez à respecter une distance de 200 mm (7,9 po) par rapport à l'installation murale de base.

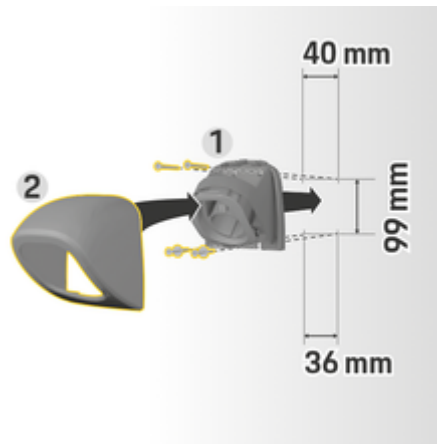

Fig. 28: Cotes de perçage

1. Retirez le support de prise **1** du couvercle (Fig. 28) **2** (Fig. 28).
2. Marquez les trous de perçage sur le mur.
3. Percez les trous de montage et insérez les chevilles.
4. Vissez le support de prise **1** (Fig. 28) dans le mur.
5. Placez le couvercle **2** (Fig. 28) sur le support de prise **1** (Fig. 28) par le bas et pressez vers le haut.

Fixation du module de commande au support mural



Fig. 29: Fixation du module de commande

1. Acheminez le câble du véhicule par l'ouverture inférieure du support mural, insérez le module de commande sur les languettes de verrouillage et poussez vers l'arrière.
2. Acheminez le câble d'alimentation par l'ouverture supérieure du support mural et verrouillez l'anneau de retenue en poussant vers la gauche.
3. Insérez prudemment la prise de courant dans le support de prise.

Configuration

Recharge du véhicule et câbles d'alimentation

Informations sur les câbles et prises de recharge des véhicules

En fonction de l'équipement du véhicule propre au pays, différentes bornes de recharge **A** et prises de recharge **B** sont disponibles.



CEI 62196-2/
SAE-J1772-2009
Type 1 UL

Choix du câble d'alimentation

Pour une recharge régulière à vitesse de recharge optimale, utilisez exclusivement les câbles d'alimentation décrits ci-après. La puissance de recharge maximale est de 9,6 kW (en fonction de la version du dispositif, des réglementations nationales, du réseau électrique/du branchement domestique et du chargeur de bord).

AVIS

Dans certains pays, seuls des câbles d'alimentation peuvent être utilisés. Lors de trajets à l'étranger, emportez toujours avec vous le câble d'alimentation adapté au pays de votre destination.

Pays	Câbles d'alimentation pour prises électriques industrielles	Câbles d'alimentation pour prises électriques résidentielles
Argentine	5, 6, 7, 8	C
Bolivie, Paraguay, Uruguay, Saint-Martin	5, 6, 7, 8	B
Chili	5, 6, 7, 8	D
Pérou	5, 6, 7, 8	A

Homologation des câbles d'alimentation propre au pays (exemples)

Câbles d'alimentation pour prises électriques industrielles



Câbles d'alimentation pour prises électriques résidentielles

Si aucune prise électrique industrielle n'est disponible, les câbles d'alimentation indiqués ci-dessous peuvent également être utilisés pour une recharge avec une puissance de recharge réduite.

- ▶ La recharge au moyen d'une prise électrique résidentielle est **interdite** dans certains pays, notamment à Abou Dhabi, en Israël et à Singapour.

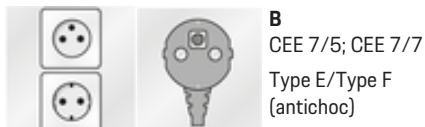

NEMA 6-50/NEMA 14-50 (Information supplémentaire)

Information

Champ d'application

Cette recommandation d'utilisation ne concerne que les régions suivant la norme NEMA 6-50/NEMA 14-50.

La recharge de votre véhicule peut entraîner un courant électrique élevé. Pour des raisons de sécurité, vous ne devez qu'utiliser des composants exclusivement approuvés à cette fin et vous devez faire installer l'équipement par un professionnel.

Consignes de sécurité générales

⚠ DANGER

Électrocution et incendie!

L'utilisation inappropriée de l'équipement de recharge et le non-respect des consignes d'installation et de sécurité peuvent provoquer des courts-circuits, des électrocutions, des explosions, des incendies ou des brûlures.

- ▶ Veuillez lire les instructions d'installation du manuel d'utilisation de votre équipement de recharge.
- ▶ Portez particulièrement attention aux instructions de sécurité et aux avertissements qui y sont contenus.
- ▶ Faites installer l'équipement par un électricien professionnel possédant la formation et l'expertise nécessaires.
- ▶ Portez également attention à la réglementation concernant les installations électriques dans votre pays.

Exigences relatives à la prise de courant

⚠ DANGER

Prises de courant inappropriées

Une prise de courant inappropriée peut provoquer un court-circuit, une décharge électrique, une explosion, un incendie ou des brûlures.

- ▶ Utilisez uniquement un type de prise de courant adapté à cette installation (voir **Types de prise de courant/fiches d'alimentation convenables**).
- ▶ N'utilisez que des prises de courant répondant aux exigences de qualité des surfaces de contact et de serrage (voir **Exigences de qualité des prises de courant**).
- ▶ Évitez tout contact direct entre les vis de serrage et le fil. Il est préférable d'utiliser des gaines aux extrémités des fils.
- ▶ Évitez de serrer le fil à l'isolant.

Prise de courant convenable/types de fiche d'alimentation



NEMA 6-50
Douille/prise



NEMA 14-50
Douille/prise

Exigences relatives à la qualité des prises de courant

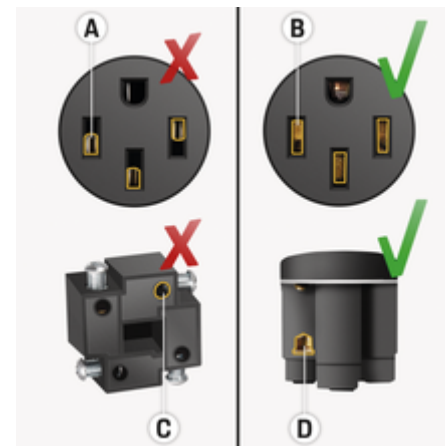

- A** La surface de contact ne fait que la moitié de la hauteur de contact de la fiche
- B** La surface de contact fait plus que la hauteur de contact de la fiche
- C** Surface de contact minimale entre la vis de serrage et le fil toronné
- D** Surface de contact large entre la plaque de serrage et le fil toronné

Exigences relatives à l'installation du câble

⚠ DANGER

Câble d'alimentation inapproprié

L'utilisation de câbles d'alimentation inappropriés ou de courants excessivement élevés peut provoquer un court-circuit, une décharge électrique, une explosion, un incendie ou des brûlures.

- ▶ Le câble doit être protégé par un fusible de 50A.
- ▶ N'utilisez qu'un câble en cuivre d'un calibre américain minimal de 8, idéalement de 6.

Exigences relatives à une installation à l'extérieur

DANGER

Contact direct avec la pluie

Le contact direct de l'équipement de recharge extérieur avec la pluie peut provoquer un court-circuit, une décharge électrique, une explosion, un incendie ou des brûlures.

- ▶ Évitez tout contact direct entre l'équipement de recharge et la pluie.
- ▶ Utilisez un boîtier étanche à la pluie NEMA3R.

Remplacement du câble d'alimentation

DANGER

Décharge électrique

Risque de blessure grave ou mortelle par électrocution.

- ▶ Débranchez le câble d'alimentation de la prise électrique avant le remplacement.
 - ▶ Remplacez un câble uniquement dans un environnement sec.
 - ▶ Utilisez seulement des câbles homologués par Porsche.
- ▶ Consultez le chapitre «Étendue de la fourniture» à la page 45.

Dans certains pays, p. ex., la Norvège ¹, le câble d'alimentation doit uniquement être remplacé par un électricien qualifié. Porsche recommande de recourir à un partenaire d'entretien Porsche agréé.

1. À la date d'impression.



Fig. 30: Connexions au module de commande

Le câble d'alimentation **A** se débranche et se branche sur l'extrémité supérieure du module de commande.

Le câble du véhicule **B** est solidement raccordé au module de commande.

Débranchement du câble d'alimentation

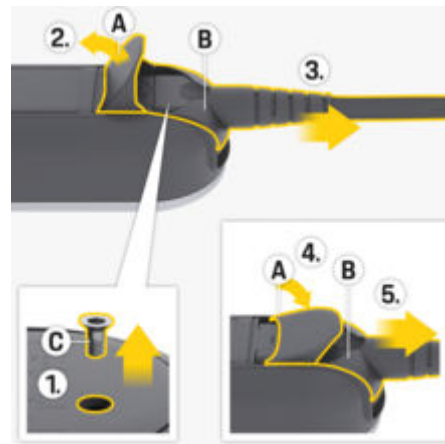

Fig. 31: Débranchement du câble d'alimentation

- ✓ La recharge de la batterie haute tension est terminée et la prise de courant du véhicule est débranchée de la borne de recharge du véhicule.
 - ✓ La fiche a été débranchée de la prise électrique.
1. Retirez la vis **C** (Fig. 31) à l'aide d'un outil adéquat.
 2. Ouvrez complètement le couvercle **A** (Fig. 31).
 3. Tirez la fiche **B** (Fig. 31) jusqu'au premier point de résistance.
 4. Fermez le couvercle **A** (Fig. 31) à environ 15 degrés (le couvercle peut être en contact avec la fiche **B** (Fig. 31)).
 5. Débranchez entièrement la fiche **B** (Fig. 31).

Fixation du câble d'alimentation

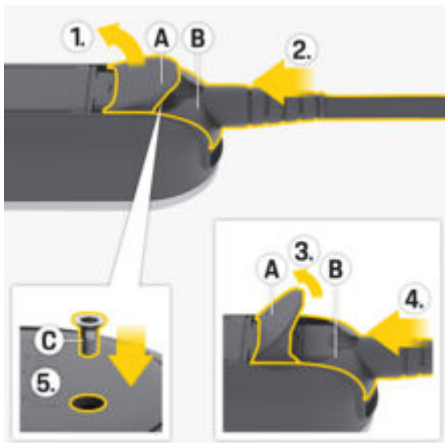

Fig. 32: Fixation des câbles d'alimentation et des fiches

1. Ouvrez le couvercle **A** (Fig. 32) à environ 15 degrés (juste assez pour que la fiche **B** (Fig. 32) s'insère dans le module de commande).
2. Insérez la fiche **B** (Fig. 32) dans le module de commande jusqu'au premier point de résistance.
3. Ouvrez complètement le couvercle **A** (Fig. 32).
4. Insérez entièrement la fiche **B** (Fig. 32).
5. Fermez complètement le couvercle **A** (Fig. 32) et fixez-le avec une vis **C** (Fig. 32).

Mise en service et configuration

Prise en main

- ▶ Le chargeur soumet la connexion au réseau électrique à un autodiagnostic.

Après un autodiagnostic réussi:

- Le bouton **ÉTAT DE CHARGE** s'allume en blanc.
- Le chargeur est réglé sur la même puissance de recharge que la session de recharge précédente. Le témoin **50%**, **100%** ou **50%** s'allume.
- ➔ Le chargeur est prêt à fonctionner.

Sélection de l'état de charge



Fig. 33: Sélection de l'état de charge

Vous permet de sélectionner si le chargeur doit être limité à 50% ou 100% de la puissance de recharge disponible. Si vous disposez d'un gestionnaire d'alimentation, vous pouvez sélectionner si ce dernier doit régler la puissance de recharge.

- ✓ Le chargeur est prêt à fonctionner.
- ▶ Maintenez le bouton **ÉTAT DE CHARGE** enfoncé pendant 3 secondes.
- ➔ Le chargeur passe à un état de charge différent (**50%**, **100%**, ou gestionnaire d'alimentation) et les témoins pertinents s'allument.

Si l'état de charge du gestionnaire d'alimentation est activé, le témoin s'allume en jaune et le témoin d'état de charge **50%** s'allume en vert. Si le gestionnaire d'alimentation s'arrête pendant le fonctionnement, le chargeur passe à l'état de charge **50%**.

Pour que le chargeur puisse être contrôlé par le gestionnaire d'alimentation, il doit être connecté au même réseau CPL.

▶ Consultez le chapitre «Gestionnaire d'alimentation» à la page 57.

Gestionnaire d'alimentation

Le gestionnaire d'alimentation coordonne les consommateurs et les fournisseurs d'énergie sur le réseau domestique.

Pour s'assurer que le gestionnaire d'alimentation prend le contrôle de la recharge, le chargeur et le gestionnaire d'alimentation doivent être connectés par l'intermédiaire d'une connexion réseau CPL (Powerline-Communication). Le réseau électrique existant est utilisé pour établir un réseau local en vue du transfert de données.

Ajout d'un gestionnaire d'alimentation

Le gestionnaire d'alimentation peut être connecté à un réseau CPL de deux façons:

- Enregistrement du gestionnaire d'alimentation en tant que client dans un réseau CPL (option 3 d'application).
- Communication CPL directe entre le chargeur et le gestionnaire d'alimentation (serveur DHCP) (option 4 d'application).



► Consultez le chapitre «Utilisations possibles» à la page 46.



La connexion entre le chargeur et le gestionnaire d'alimentation est établie directement sur le chargeur et dans l'application Web du gestionnaire d'alimentation.

Établissement d'une connexion au chargeur

Le témoin  du **GESTIONNAIRE D'ALIMENTATION** indique l'état de la connexion au réseau CPL et au gestionnaire d'alimentation.

Affichage de l'état de la connexion au réseau CPL/ gestionnaire d'alimentation

Affichage de l'état	Signification
 Clignotement en jaune	<p>État 1</p> <p>Le chargeur tente de restaurer la connexion CPL la plus récente (durée maximale: 60 secondes).</p> <p>► En option: ☺ Maintenez enfoncé le BOUTON MULTIFONCTION pendant 3 secondes pour passer la reconnexion.</p> <p>Ensuite, le chargeur recherche un nouveau réseau CPL.</p>
 Clignotement en jaune	<p>État 2</p> <p>Le chargeur tente de se connecter au nouveau réseau CPL (durée maximale: 9 minutes).</p>
 Clignotement en blanc	<p>État 3</p> <p>La connexion CPL est établie. Connexion au dernier gestionnaire d'alimentation connu.</p> <p>► En option: ☺</p>

Affichage de l'état	Signification
 Clignotement en blanc	<p>Maintenez enfoncé le BOUTON MULTIFONCTION pendant 3 secondes pour passer la reconnexion.</p> <p>État 4</p> <p>La connexion CPL est établie. La connexion à un nouveau gestionnaire d'alimentation est établie.</p>
 Allumé en vert	<p>État 5</p> <p>Le gestionnaire d'alimentation est bien connecté.</p>
 Allumé en rouge	<p>État 6</p> <p>Connexion impossible.</p>

Vérification de la qualité de la connexion au réseau CPL

Afin de garantir une vitesse de transmission adéquate pour la communication CPL, prêtez attention aux points suivants relatifs aux installations électriques:



- Si une connexion CPL est impossible, testez le chargeur Porsche à l'aide d'une prise murale différente.
- Réduisez au minimum la distance entre les charges électriques compatibles CPL. À titre de test, le chargeur peut être jumelé avec le modem CPL.

au moyen d'une prise électrique à proximité du modem CPL (p. ex., dans le salon). Si la connexion est possible ici, mais ne fonctionne pas ultérieurement dans le garage, la distance risque d'être trop grande. Prêtez attention aux instructions suivantes sur l'attribution de phase.

- ▶ Installez le câble VDSL à une distance minimale de 10 cm par rapport aux lignes et aux prises électriques.
- ▶ Si possible, établissez les connexions CPL à l'aide de cette même phase.
 - Si le chargeur est connecté au moyen d'une prise monophasée et que le branchement domestique possède plusieurs phases, branchez le modem CPL externe à la même phase que le chargeur.
 - Si le chargeur est connecté à l'aide d'une prise polyphasée, connectez le modem CPL externe à la phase L1.
- ▶ Vérifiez si d'autres dispositifs électriques entraînent des problèmes. Pour ce faire, débranchez les dispositifs du réseau électrique et vérifiez la connexion CPL. Les problèmes peuvent provenir de dispositifs tels que des gradateurs, des systèmes halogènes, des réfrigérateurs et des congélateurs, des alimentations à découpage, des sèche-linge, des machines à laver, et des pompes électriques en fonctionnement.

Connexion du chargeur au réseau CPL

Pendant la connexion, le chargeur et le modem CPL ou, en cas de recours à la communication CPL directe, le chargeur et le gestionnaire d'alimentation, sont automatiquement jumelés.

- ✓ Le chargeur est prêt à fonctionner.
- ▶ Activez l'état de charge du gestionnaire d'alimentation sur le chargeur. Pour ce faire, maintenez le bouton  **ÉTAT DE CHARGE** enfoncé pendant 3 secondes pour changer l'état de charge. Si nécessaire, répétez ce processus pour modifier l'état de charge . Le chargeur tente automatiquement de se connecter au réseau CPL.
 - Le réseau CPL est connu (État 1):
Aucune mesure n'est nécessaire. Le chargeur se connecte automatiquement au réseau CPL.
 - Le réseau CPL est inconnu (État 2):
Appuyez sur le bouton de jumelage du modem CPL ou du gestionnaire d'alimentation pour lancer la connexion au chargeur.
 - ➔ Si le témoin  du **GESTIONNAIRE D'ALIMENTATION** clignote en blanc, le chargeur est intégré au réseau CPL et une connexion a été établie (État 3 ou 4).

Le chargeur tente automatiquement de se connecter au gestionnaire d'alimentation.

▶ Consultez le chapitre «Connexion du chargeur au gestionnaire d'alimentation» à la page 59.

Si aucun gestionnaire d'alimentation n'est disponible, la connexion au gestionnaire d'alimentation échoue (État 6).

- ▶  Maintenez le bouton **ÉTAT DE CHARGE** enfoncé pendant 3 secondes pour sélectionner l'état de charge désiré (**50%** ou **100%**).
 - ▶ Consultez le chapitre «Ouverture de l'application Web» à la page 64.
- ▶ Reportez-vous aux directives d'utilisation du modem CPL.

Connexion du chargeur au gestionnaire d'alimentation

Connexion au chargeur

Une fois le chargeur connecté au réseau CPL, il tente de se connecter au gestionnaire d'alimentation en mode d'ouverture.

- ✓ Le chargeur a établi une connexion CPL.
- ✓ Le chargeur et le gestionnaire d'alimentation se trouvent sur le même réseau CPL.
 - Le gestionnaire d'alimentation est connu (État 3):
Aucune mesure n'est nécessaire. Le chargeur se connecte automatiquement au gestionnaire d'alimentation.
 - Le gestionnaire d'alimentation est inconnu (État 4):
Ajoutez le chargeur en tant que dispositif EEBus dans l'application Web du gestionnaire d'alimentation.

Si le témoin  du **GESTIONNAIRE D'ALIMENTATION** s'allume en vert, le gestionnaire d'alimentation est connecté (État 5).

Les réglages du gestionnaire d'alimentation, p. ex., le courant de recharge, la protection contre les surcharges et la recharge optimisée sont appliqués au chargeur.

- ▶ La connexion au chargeur est décrite dans la section «Ajout d'un dispositif EEBus» dans le mode d'emploi de l'application Web du Porsche Home Energy Manager.
- ▶ Reportez-vous aux directives d'utilisation du gestionnaire d'alimentation.

Connexion à l'application Web du chargeur

► Si le chargeur est en mode privé, un gestionnaire d'alimentation inconnu doit être ajouté dans l'application Web du chargeur (**Connexions ► Gestionnaire d'alimentation**).

► Pour obtenir de plus amples renseignements sur l'application Web, reportez-vous aux directives à l'adresse <https://www.porsche.com/international/aboutporsche/e-performance/help-and-contact/>

Pour changer de langue, sélectionnez la version du site Web pour le pays désiré.

Rétablissement de la connexion avec le gestionnaire d'alimentation

Si l'état de charge du gestionnaire d'alimentation est activé, le chargeur tente automatiquement de se connecter au réseau CPL le plus récemment utilisé.

Point d'accès

Si l'intégration dans un réseau résidentiel n'est pas possible, le chargeur peut activer un point d'accès sans fil et établir une connexion à l'application Web.

► Pour activer un point d'accès sans fil, cliquez sur **Activer point d'accès sans fil**.

Une fois qu'un point d'accès a été activé, le symbole  s'affiche dans la barre d'état.

Information

Avec les systèmes Android, il se peut que la connexion doive être confirmée séparément pour qu'une connexion au point d'accès sans fil soit établie.

Prise en main

Établissement d'une connexion au chargeur

Pour utiliser le chargeur et l'application Web au quotidien, vous devez premièrement configurer le chargeur. Ensuite, vous devez établir une connexion entre votre appareil (PC, tablette ou téléphone intelligent) et le chargeur.

► Pour obtenir de plus amples renseignements sur l'établissement d'une connexion CPL, veuillez vous reporter aux instructions d'installation et d'utilisation du Porsche Mobile Charger Plus.

Exigences pour la première utilisation de l'application Web

Ayez en main l'information suivante lors de votre première utilisation de l'application Web:

- La lettre contenant les données d'accès à Porsche Mobile Charger Plus pour ouvrir une session dans l'application Web du chargeur.
- Les données d'accès de votre réseau domestique
- Les données d'accès du profil d'utilisateur (pour l'associer à votre ID Porsche)

Les navigateurs suivants sont pris en charge par l'application Web:

- Google Chrome, version 57 ou une version ultérieure (recommandée)
- Mozilla Firefox, version 52 ou une version ultérieure (recommandée)
- Microsoft Internet Explorer, version 11 ou une version ultérieure
- Microsoft Edge
- Apple Safari, version 10 ou une version ultérieure

Aperçu

L'application Web offre davantage d'options de réglages que celles du dispositif.

Information

L'information portant sur le **contenu et les licences de tierces parties** peut être consultée en tout temps au moyen du lien correspondant dans l'application Web.

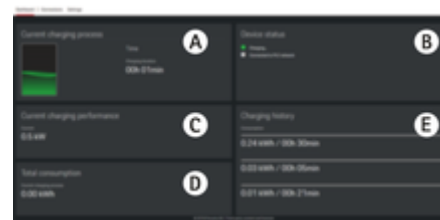

Fig. 34: Aperçu de l'application Web

A Session de recharge courante

Affiche la durée de la session de recharge courante. Si aucun véhicule n'est connecté, l'information de la dernière session de recharge est affichée.

B État du dispositif

Affiche l'information sur le dispositif, par exemple:

- l'état de recharge actuel;
- l'état de connexion au réseau CPL;
- l'état de connexion au gestionnaire d'alimentation (le cas échéant);
- la désactivation du moniteur de mise à la terre.

C Capacité de recharge actuelle

Le flux de courant de l'alimentation électrique (en kilowatts) du chargeur à la charge.

D Consommation

La consommation d'énergie totale de la session de recharge actuelle ou de la dernière session (en kilowattheures).

E Historique de recharge

Les trois dernières sessions de recharge du chargeur sont indiquées chronologiquement ici. L'information suivante est disponible pour chaque session de recharge:

- Consommation
- Délai de recharge

Fonctionnement

Notice technique d'utilisation

Dans certains pays, les autorités compétentes doivent être informées lorsque vous branchez un équipement de recharge pour véhicule électrique.

- ▶ Vérifiez si cela s'applique à votre pays; vérifiez également les conditions techniques de connexion ainsi que les exigences légales de fonctionnement avant de connecter l'équipement de charge.

AVIS

Risque de dommages au chargeur

- ▶ Placez toujours le chargeur sur une surface stable pendant la recharge.
- ▶ Porsche recommande d'utiliser le chargeur dans l'installation murale. Dans certains pays, p. ex., en Suisse ¹, le chargeur ne peut être utilisé que dans l'Installation murale de base.
 - ▷ Consultez le chapitre «Montage de l'installation murale» à la page 51.
- ▶ N'immergez **pas** le chargeur dans l'eau.
- ▶ Protégez le chargeur de la neige et du givre.
- ▶ Protégez le chargeur contre les dommages potentiels (passage sur un câble, chute, traction, pliage et coincement).
- ▶ N'ouvrez pas le boîtier du chargeur.

AVIS

Dompage du chargeur

Le chargeur peut fonctionner uniquement dans une plage de température située entre -30°C et $+50^{\circ}\text{C}$ (-22°F et $+122^{\circ}\text{F}$).

- ▶ Afin d'éviter une surchauffe pendant le fonctionnement, n'exposez pas le chargeur de façon continue aux rayons directs du soleil. En cas de surchauffe du chargeur, la recharge est automatiquement interrompue jusqu'à ce que la température diminue et revienne dans la plage normale.
- ▶ Si le chargeur est trop chaud ou trop froid, laissez-le revenir lentement à la plage de température de fonctionnement; ne tentez pas de le refroidir ou de le réchauffer, par exemple en le refroidissant avec de l'eau froide ou en le réchauffant avec un sèche-cheveux.

1. À la date d'impression. Pour obtenir de plus amples renseignements, adressez-vous à votre concessionnaire Porsche agréé. Porsche vous recommande de faire appel à un concessionnaire Porsche agréé, puisqu'il dispose de techniciens formés ainsi que des pièces et des outils nécessaires.

Recharge

Remarques sur la recharge

Borne de recharge du véhicule



Électrocution, incendie

Risque de blessure grave ou mortelle par incendie ou électrocution.

- ▶ Suivez toujours la séquence spécifiée pour le processus de recharge.
- ▶ Ne débranchez pas le câble du véhicule dans la borne de recharge du véhicule durant le processus de recharge.
- ▶ Terminez le processus de recharge avant de débrancher le câble du véhicule de la borne de recharge du véhicule.
- ▶ Ne débranchez pas le chargeur de la prise électrique durant le processus de recharge.

Les erreurs sont indiquées par les témoins rouges.

- ▶ Consultez le chapitre «Dysfonctionnements» à la page 69.
 - ▷ Consultez le Manuel du propriétaire pour obtenir des renseignements sur le branchement et le débranchement du câble du véhicule sur la borne de recharge du véhicule et concernant l'état de recharge et de connexion au niveau de la borne de recharge du véhicule.

Temps de recharge

La durée de recharge peut varier en fonction des facteurs suivants:

- la prise électrique utilisée (prise résidentielle ou prise industrielle);
- la tension secteur et courant électrique du réseau propres au pays;
- les réglages de la limite de courant de recharge sur le chargeur;
- les fluctuations de la tension sur le réseau électrique;
- la température ambiante du véhicule et du chargeur. Les temps de recharge peuvent être plus longs à des températures supérieures et inférieures extrêmes de la température ambiante autorisée;
 - ▷ Consultez le chapitre «Moniteur de mise à la terre» à la page 63.
- la température de la batterie haute tension et du module de commande;
- l'activation de la préclimatisation ou du chauffage dans l'habitacle;
- la capacité de transmission de courant admissible de la prise électrique et de la prise de courant du véhicule.
- Le démarrage d'autres charges électriques énergivores. Avec une installation électrique à faible puissance, le courant de recharge peut être restreint par la protection contre les surcharges du gestionnaire d'alimentation.

Information

Plusieurs versions de câbles sont proposées en raison des différences de réseau électrique d'un pays à un autre. C'est pourquoi il n'est pas toujours possible de tirer parti de la pleine puissance de recharge. Pour obtenir de plus amples renseignements, adressez-vous à votre concessionnaire Porsche agréé. Porsche vous recommande de faire appel à un concessionnaire Porsche agréé, puisqu'il dispose de techniciens formés ainsi que des pièces et des outils nécessaires.

Démarrage, pause et arrêt de la recharge

Démarrage du processus de charge

- ✓ Le chargeur est prêt à fonctionner.
 - ✓ La limite de courant de recharge désirée a été sélectionnée.
1. Branchez la prise de courant du véhicule dans la borne de recharge du véhicule.
 - Une connexion au véhicule est établie.
 - Le bouton **ÉTAT DE CHARGE** s'allume en jaune.
 - Le témoin **50%, 100%** ou du gestionnaire d'alimentation s'allume en vert.
 - Lorsqu'une connexion au véhicule est établie:
 - Le témoin du **GESTIONNAIRE D'ALIMENTATION**,
 - Le témoin **BRANCHEMENT DOMESTIQUE** et le

Désactivation du moniteur de mise à la terre

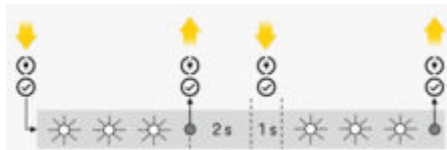

Fig. 35: Boutons et témoins de désactivation du moniteur de mise à la terre

- ✓ Le bouton **ÉTAT DE CHARGE** s'allume en rouge.
 - ✓ Les témoins **BRANCHEMENT DOMESTIQUE** et **VÉHICULE** s'allument en rouge.
 - ✓ Le moniteur de mise à la terre a interrompu le processus de recharge ou l'empêche de commencer.
1. Maintenez simultanément enfoncés le bouton **ÉTAT DE CHARGE** et le **BOUTON MULTIFONCTION**.
 - ➔ Parallèlement, le témoin **CHARGEUR** clignote en blanc.
 2. Relâchez les deux boutons dès que le témoin **CHARGEUR** arrête de clignoter.
 3. Après un délai de 2 secondes (à compter de la fin du clignotement), appuyez de nouveau simultanément sur les deux boutons et maintenez-les enfoncés pendant au moins 5 secondes.

Le moniteur de mise à la terre est désactivé lorsque les témoins **BRANCHEMENT DOMESTIQUE** et **VÉHICULE** s'allument en jaune. Pendant la recharge, le bouton **ÉTAT DE CHARGE** clignote également en vert.

- ➔ Le moniteur de mise à la terre reste aussi désactivé pendant les sessions de recharge ultérieures.

i Information

Pour faciliter le fonctionnement du chargeur, recouvrez complètement les boutons avec vos doigts et exercez une pression uniforme.

Activation du moniteur de mise à la terre

Si vous utilisez le chargeur sur un réseau électrique mis à la terre, activez le **moniteur de mise à la terre**.

- ▶ Maintenez simultanément enfoncés le bouton **ÉTAT DE CHARGE** et le **BOUTON MULTIFONCTION** pendant au moins 5 secondes. Parallèlement, le témoin **CHARGEUR** clignote en blanc.

Le moniteur de mise à la terre peut aussi être activé à l'aide de l'application Web:

- ▶ Pour obtenir de plus amples renseignements sur l'application Web, reportez-vous aux directives à l'adresse <https://www.porsche.com/international/aboutporsche/e-performance/help-and-contact/>

Pour changer de langue, sélectionnez la version du site Web pour le pays désiré.

Ouverture de session dans l'application Web

i Information

Les données de connexion à l'application Web se trouvent dans la lettre ci-jointe contenant les données d'accès. Le champ de sécurité contient le CDP. Ce champ comporte une encre spéciale qui recouvre le CDP.

Le CDP n'est visible que lorsque ce champ est humidifié avec de l'eau courante.

Ne frottez pas et ne grattez pas le champ en l'humidifiant, sous peine d'endommager le CDP.

- ✓ Données d'accès en main.
- ▶ Entrez le mot de passe.

i Information

Après 25 minutes d'inactivité, l'utilisateur est automatiquement déconnecté de l'application Web.

Ouverture de l'application Web

Ouverture de l'application Web du chargeur

- ✓ Le chargeur est connecté au réseau CPL
- ▶ Saisissez le nom de l'hôte du chargeur (<Host-name> ou <Hostname>/) dans la ligne d'adresse du navigateur. Le nom d'hôte figure dans la lettre contenant les données d'accès.

- ou -

Entrez l'adresse IP du chargeur dans la barre d'adresse du navigateur. L'adresse IP, attribuée par le serveur DHCP lorsque votre dispositif et le chargeur ont été jumelés, figure dans les réglages de votre routeur.

- ▶ Consultez le chapitre «Connexion du chargeur au réseau CPL» à la page 59.

- ▶ Pour obtenir de plus amples renseignements sur l'application Web, reportez-vous aux directives à l'adresse <https://www.porsche.com/international/aboutporsche/e-performance/help-and-contact/>

Pour changer de langue, sélectionnez la version du site Web pour le pays désiré.

- ▶ Consultez le chapitre «Données d'accès» à la page 45.

Utilisation de l'application Web

Ouverture de l'application Web

Ouverture de l'application Web du chargeur

✓ L'appareil et le chargeur se trouvent sur le même réseau au moyen d'une connexion CPL.

1. Ouvrez le navigateur.
2. Entrez le nom de l'hôte du chargeur dans la barre d'adresse du navigateur. Le nom d'hôte figure dans la lettre contenant les données d'accès.
- ou -

Entrez l'adresse IP du chargeur dans la barre d'adresse du navigateur. L'adresse IP, attribuée par le serveur DHCP lorsque votre dispositif et le chargeur ont été jumelés, figure dans les réglages de votre routeur.

Transfert vers l'application Web

Information

En fonction du navigateur utilisé, l'application Web ne s'ouvre pas immédiatement. Au lieu de cela, les renseignements relatifs aux réglages de sécurité du navigateur s'affichent dans un premier temps.

1. Sélectionnez l'option **Avancé** du message d'avertissement affiché dans le navigateur.
2. Dans la boîte de dialogue suivante, ajoutez le certificat SSL comme exception.
 - ➔ Le certificat SSL est confirmé et l'application Web s'ouvre.

Connexions

Communication Powerline (CPL)

Si le chargeur est connecté sur un réseau CPL, l'information réseau, p. ex., nom de l'hôte, adresse MAC, adresse IP, est affichée ici.

Gestionnaire d'alimentation

Pour s'assurer que le gestionnaire d'alimentation prend le contrôle de la recharge, le chargeur (dispositif EEBus) et le gestionnaire d'alimentation doivent premièrement être connectés ensemble. Il faut établir la connexion avec un gestionnaire d'alimentation inconnu en mode ouvert, directement sur le chargeur et dans l'application Web du gestionnaire d'alimentation.

Information

Si le chargeur est en mode privé, la connexion au gestionnaire d'alimentation doit également être confirmée dans l'application Web du chargeur.

▶ Reportez-vous au chapitre «Ajout d'un dispositif EEBus» dans les instructions de l'application Web du Porsche Home Energy Manager.

▶ Veuillez vous reporter aux instructions d'installation et d'utilisation du Porsche Mobile Charger Plus.

Affichage de la connexion au gestionnaire d'alimentation dans l'application Web:

- ▶ Naviguez jusqu'au **Connexions** ▶ **Gestionnaire d'alimentation** dans l'application Web du chargeur.
 - ➔ Le gestionnaire d'alimentation connecté est affiché avec l'état **Gestionnaire d'alimentation connecté**. L'information sur le dispositif du gestionnaire d'alimentation est visible.

Mode ouvert

À la livraison, le chargeur est configuré pour être en mode ouvert. Cela signifie que le gestionnaire d'alimentation est automatiquement détecté et connecté au réseau résidentiel. Les conditions préalables suivantes doivent être satisfaites pour permettre le jumelage automatique avec le gestionnaire d'alimentation:

- ✓ L'état de recharge **GESTIONNAIRE D'ALIMENTATION** est sélectionné sur le chargeur.
- ✓ Le chargeur et le gestionnaire d'alimentation se trouvent sur le même réseau CPL.
- ✓ Le chargeur a été ajouté en tant que dispositif EEBus dans l'application Web du gestionnaire d'alimentation.
- ▶ Nous conseillons de ne passer en mode privé qu'après avoir démarré le dispositif pour la première fois.

Activation du mode privé

1. Naviguez jusqu'à **Connexions** ▶ **Gestionnaire d'alimentation** dans l'application Web.
2. Activez **Mode privé**.

Confirmation de la connexion au gestionnaire d'alimentation

- ✓ Le chargeur et le gestionnaire d'alimentation se trouvent sur le même réseau.
 - ✓ Le mode privé est activé.
 - ✓ La connexion au chargeur a déjà été confirmée dans l'application Web du gestionnaire d'alimentation.
1. Naviguez jusqu'au **Connexions** ► **Gestionnaire d'alimentation** dans l'application Web du chargeur.
 - ➔ Le gestionnaire d'alimentation est affiché dans la liste **Gestionnaires d'alimentation accessibles**.
 2. Sélectionnez le gestionnaire d'alimentation et agrandissez la sélection.
 3. Sélectionnez **Jumeler des appareils**.
 4. Dans la boîte de dialogue **Établir connexion**, vérifiez de nouveau l'identité du gestionnaire d'alimentation à l'aide du numéro d'identification (SKI), puis sélectionnez l'option **Connecter**.
 - ➔ Le gestionnaire d'alimentation correctement connecté est affiché avec l'état **Gestionnaire d'alimentation connecté**.

Les réglages du gestionnaire d'alimentation, p. ex., le courant de recharge, la protection contre les surcharges et la recharge optimisée sont appliqués au chargeur.

Déconnexion de la connexion au gestionnaire d'alimentation

En mode privé, vous pouvez déconnecter la connexion au gestionnaire d'alimentation dans l'application Web du chargeur.

- ✓ Le mode privé est activé.
1. Naviguez jusqu'au **Connexions** ► **Gestionnaire d'alimentation** dans l'application Web du chargeur.
 - ➔ Le gestionnaire d'alimentation connecté est affiché dans la liste **Gestionnaires d'alimentation accessibles**.
 2. Sélectionnez **Déconnecter**.
 - ➔ La connexion entre le gestionnaire d'alimentation et le chargeur est déconnectée.

Réglages

Système

Changer le mot de passe

Modifie le mot de passe de connexion à l'application Web. Le mot de passe initial inscrit dans la lettre des données d'accès est écrasé par le nouveau mot de passe sélectionné.

- Sélectionnez l'option **Modifier** et entrez le nouveau mot de passe.

Définir la langue et le pays

Champ	Explication
Langue	Sélection de la langue de l'application Web.
Pays	Le pays d'utilisation. Les réglages de configuration sont propres au pays. Si la spécification ne correspond pas au lieu d'utilisation réel, certains réglages pourraient ne pas être disponibles.

Régulation de la consommation d'énergie

Activez le mode veille prolongée pour économiser de l'électricité.

Si le mode veille prolongée est activé et qu'aucune autre mesure n'est prise au moyen du chargeur ou de l'application Web pendant 10 minutes, le chargeur passe en mode veille prolongée. Après cela, le chargeur n'est plus accessible au moyen de l'application Web.

- Activez la fonction **Mode veille**.

Le dispositif a besoin d'un certain temps pour quitter le mode veille prolongée et être prêt à utiliser.

Information

Après une période d'inactivité prolongée, le chargeur passe automatiquement en mode veille. Appuyez sur le bouton d'alimentation pour redémarrer.

Activer la réinitialisation aux paramètres d'usine

En activant cette fonction, il est possible de rétablir les réglages d'usine directement sur le chargeur. Si cette fonction est désactivée, le rétablissement des réglages d'usine dans l'application Web est limité.

- ▶ Activez la fonction **Rétablir les réglages d'usine**.
 - ▷ Veuillez vous reporter au chapitre «Rétablissement des réglages d'usine» des instructions d'utilisation du Porsche Mobile Charger Plus.
 - XXXLINKXXX Reportez-vous au chapitre «Réinitialisation aux réglages d'usine» à la page 6.

Recharge

État de la grille

L'information sur l'état de la grille présentée ici est automatiquement détectée par le dispositif.

Écran	Explication
Phases de la grille	Nombre de phases du câble d'alimentation.
Type de câble	Type de câble de recharge du véhicule. Le type de câble procure d'importants renseignements sur le réglage du courant de recharge maximal.
Raison de la puissance de charge réduite	Le chiffre 0 indique que la puissance de charge n'est pas limitée.

Écran	Explication
 DANGER	Un chiffre supérieur à 0 indique que la puissance de recharge est réduite en raison d'une surchauffe.

Moniteur de mise à la terre

 **DANGER** Électrocution, court-circuit, incendie, explosion

L'utilisation du chargeur sans moniteur de mise à la terre actif peut provoquer des décharges électriques, des courts-circuits, des incendies, des explosions ou des brûlures.

- ▶ De préférence, le chargeur doit être utilisé sur un réseau électrique mis à la terre.
- ▶ Désactivez le moniteur de mise à la terre seulement sur un réseau électrique non mis à la terre.
- ▶ Activez le moniteur de mise à la terre sur un réseau électrique mis à la terre.

Le moniteur de mise à la terre peut aussi être activé dans l'application Web ou sur le chargeur. Pour des raisons de sécurité, il peut seulement être désactivé depuis le chargeur.

- ▶ Sélectionnez la fonction **Activer le moniteur de mise à la terre**.
- ▶ Pour l'activation et la désactivation du moniteur de mise à la terre sur le chargeur, veuillez vous reporter aux instructions d'installation et d'utilisation du Porsche Mobile Charger Plus.

Définition du courant électrique et du gestionnaire d'alimentation

Vous pouvez ici régler manuellement la puissance utilisée pour la recharge:

- **Puissance réduite:** Le chargeur utilise 50% du courant de recharge maximal.
 - **Pleine puissance:** Le chargeur utilise 100% du courant de recharge maximal.
 - **Gestionnaire d'alimentation:** Si le chargeur est connecté au gestionnaire d'alimentation, la protection contre les surcharges surveille le courant de recharge transmis au chargeur.
- ▶ Sélectionnez la fonction souhaitée.

Service

Affichage de l'information sur le dispositif

Cette information porte sur le dispositif, p. ex., numéro de version, numéro de série et nom de l'hôte.

En cas de message d'erreur, le partenaire d'entretien Porsche aura besoin de ces données.

Affichage du diagnostic

Affiche les paramètres de diagnostic comprenant les détails de température du dispositif.

- ▶ Déterminez si la température doit s'afficher en degrés **Celsius** ou en degrés **Fahrenheit**.

Affichage de l'information sur le registre d'événements

L'information sur le registre d'événements affichée se rapporte aux messages d'erreur produits durant le test du système. Les registres d'événements actifs et

Fonctionnement

passifs sont affichés. Contrairement aux événements passifs, les anomalies et les événements actifs ont toujours cours.

- ▶ Agrandissez la section pour afficher le registre d'événements.

Retour aux réglages en usine

En activant cette fonction, toutes les configurations et données personnelles, comme l'historique de recharge et les paramètres réseau, sont supprimées. De plus, tous les mots de passe seront définis sur les mots de passe initiaux qui figurent dans la lettre contenant les données d'accès.

- ▶ Activez la fonction **Rétablir les réglages d'usine**.

Dysfonctionnements

Le chargeur indique les anomalies ou les dysfonctionnements à l'aide de témoins qui s'allument ou clignotent en rouge ou en jaune.

AVIS

Dompage du chargeur

- ▶ Si une panne persiste ou se reproduit, débranchez le chargeur du réseau électrique et communiquez avec un électricien qualifié. Porsche vous recommande de faire appel à un concessionnaire















Porsche agréé, puisqu'il dispose de techniciens formés ainsi que des pièces et des outils nécessaires.













- ▶ Consultez le chapitre «Module de commande» à la page 49.

L'aperçu suivant contient des recommandations pour régler les dysfonctionnements.













Voyants lumineux	Signification	Solution/Correctif
<ul style="list-style-type: none"> ● Le bouton ÉTAT DE CHARGE s'allume en rouge. ● Le témoin BRANCHEMENT DOMESTIQUE s'allume en rouge. ● Le témoin VÉHICULE s'allume en rouge. ● Le témoin CHARGEUR s'allume en rouge. ● Le BOUTON MULTIFONCTION s'allume en rouge. 	<p>Erreur de temporisateur ou commutation continue d'un relais de charge</p>	<ul style="list-style-type: none"> ▶ Retirez et rebranchez la fiche d'alimentation. ▶ Si l'erreur persiste, faites vérifier l'installation résidentielle par un électricien qualifié.
<ul style="list-style-type: none"> ● Le bouton ÉTAT DE CHARGE s'allume en rouge. ● Le témoin BRANCHEMENT DOMESTIQUE s'allume en rouge. ● Le témoin VÉHICULE s'allume en rouge. ● Le témoin CHARGEUR s'allume en rouge. ● Le BOUTON MULTIFONCTION clignote en rouge. 	<p>Protection contre les courants de fuite déclenchée/courant de fuite</p>	<ul style="list-style-type: none"> ▶ Annulez l'erreur en maintenant le bouton multifonction enfoncé (au moins 2 secondes). ▶ Si l'erreur persiste, faites vérifier l'installation résidentielle par un électricien qualifié.





Dysfonctionnements

Voyants lumineux	Signification	Solution/Correctif
<ul style="list-style-type: none"> ●  Le bouton ÉTAT DE CHARGE s'allume en rouge. ●  Le témoin BRANCHEMENT DOMESTIQUE s'allume en rouge. ●  Le témoin VÉHICULE s'allume en rouge. ●  Le témoin CHARGEUR s'allume en rouge. 	DEL du bouton multifonction défectueuse	<ul style="list-style-type: none"> ▶ Retirez et rebranchez la fiche d'alimentation. ▶ Si l'erreur persiste, faites vérifier l'installation résidentielle par un électricien qualifié.
<ul style="list-style-type: none"> ●  Le bouton ÉTAT DE CHARGE s'allume en rouge. ●  Le témoin BRANCHEMENT DOMESTIQUE clignote en rouge. ●  Le témoin VÉHICULE clignote en rouge. ●  Le témoin CHARGEUR clignote en rouge. 	Anomalie de câblage	<ul style="list-style-type: none"> ▶ Retirez et rebranchez la fiche d'alimentation. ▶ Si l'erreur persiste, faites vérifier l'installation résidentielle par un électricien qualifié.
<ul style="list-style-type: none"> ●  Le témoin BRANCHEMENT DOMESTIQUE s'allume en rouge. ●  Le témoin VÉHICULE s'allume en rouge. ●  Le témoin CHARGEUR s'allume en rouge. ●  Le BOUTON MULTIFONCTION s'allume en rouge. 	DEL d'alimentation défectueuse	<ul style="list-style-type: none"> ▶ Retirez et rebranchez la fiche d'alimentation. ▶ Si l'erreur persiste, faites vérifier l'installation résidentielle par un électricien qualifié.
<ul style="list-style-type: none"> ●  Le bouton ÉTAT DE CHARGE s'allume en rouge. ●  Le témoin BRANCHEMENT DOMESTIQUE s'allume en rouge. ●  Le témoin VÉHICULE s'allume en rouge. 	Fil de terre manquant/interrompu	<ul style="list-style-type: none"> ▶ Retirez et rebranchez la fiche d'alimentation. ▶ Seulement pour les réseaux électriques non mis à la terre (p. ex., réseaux informatiques): Au besoin, rechargez le véhicule en désactivant la surveillance du conducteur de protection. <ul style="list-style-type: none"> ▶ Consultez le chapitre «Moniteur de mise à la terre» à la page 63. ▶ Seulement les réseaux électriques mis à la terre: Faites vérifier le module de commande par un atelier de réparation spécialisé/concessionnaire

Voyants lumineux	Signification	Solution/Correctif
		Porsche agréé. Faites vérifier le branchement du réseau public/domestique par un électricien qualifié.
<ul style="list-style-type: none">  Le bouton ÉTAT DE CHARGE s'allume en rouge.  Le témoin BRANCHEMENT DOMESTIQUE clignote en rouge. 	Sur-tension	<ul style="list-style-type: none"> ▶ Retirez et rebranchez la fiche d'alimentation. ▶ Si l'erreur persiste, faites vérifier l'installation résidentielle par un électricien qualifié.
<ul style="list-style-type: none">  Le bouton ÉTAT DE CHARGE s'allume en rouge.  Le témoin VÉHICULE s'allume en rouge. 	Surcharge	<ul style="list-style-type: none"> ▶ Retirez et rebranchez la fiche d'alimentation. ▶ Si l'erreur persiste, faites vérifier l'installation résidentielle par un électricien qualifié.
<ul style="list-style-type: none">  Le bouton ÉTAT DE CHARGE s'allume en rouge.  Le témoin CHARGEUR s'allume en rouge. 	Anomalie de relais	<ul style="list-style-type: none"> ▶ Retirez et rebranchez la fiche d'alimentation. ▶ Si l'erreur persiste, faites vérifier l'installation résidentielle par un électricien qualifié.
<ul style="list-style-type: none">  Le bouton ÉTAT DE CHARGE s'allume en rouge.  Le témoin CHARGEUR clignote en rouge. 	L'autodiagnostic a échoué	<ul style="list-style-type: none"> ▶ Retirez et rebranchez la fiche d'alimentation. ▶ Si l'erreur persiste, faites vérifier l'installation résidentielle par un électricien qualifié.
<ul style="list-style-type: none">  Le bouton ÉTAT DE CHARGE clignote en rouge.  Le témoin CHARGEUR s'allume en rouge. 	Erreur de cycle de service	<ul style="list-style-type: none"> ▶ Le chargeur est défectueux et ne doit plus être utilisé. Rendez-vous chez un concessionnaire Porsche agréé.
<ul style="list-style-type: none">  Le bouton ÉTAT DE CHARGE selon l'état de charge.  Le témoin GESTIONNAIRE D'ALIMENTATION s'allume en rouge.  Le témoin 50% s'allume en vert. 	Erreur de connexion CPL ou du gestionnaire d'alimentation	<ul style="list-style-type: none"> ▶ Lors du premier démarrage, redémarrez le chargeur et répétez le processus de démarrage. Vérifiez la connexion au réseau CPL. Vérifiez la connexion au gestionnaire d'alimentation.

Dysfonctionnements

Voyants lumineux	Signification	Solution/Correctif
<ul style="list-style-type: none">  Le bouton ÉTAT DE CHARGE s'allume en rouge.  Le témoin BRANCHEMENT DOMESTIQUE s'allume en jaune. 	Température excessive de la prise de l'infrastructure	<ul style="list-style-type: none"> ▶ Le chargeur s'est éteint en raison d'une température élevée. Patientez jusqu'à ce que la température soit normale. Le cas échéant, protégez le chargeur des rayons directs du soleil.
<ul style="list-style-type: none">  Le bouton ÉTAT DE CHARGE s'allume en rouge.  Le témoin BRANCHEMENT DOMESTIQUE clignote en jaune. 	Tension basse/fréquence de réseau non valide	<ul style="list-style-type: none"> ▶ La session de recharge a été interrompue. Attendez. Ne faites rien.
<ul style="list-style-type: none">  Le bouton ÉTAT DE CHARGE s'allume en rouge.  Le témoin VÉHICULE clignote en jaune. 	Signal CP non valide	<ul style="list-style-type: none"> ▶ Retirez et rebranchez la fiche d'alimentation.
<ul style="list-style-type: none">  Le bouton ÉTAT DE CHARGE s'allume en rouge.  Le témoin CHARGEUR s'allume en jaune. 	Température élevée	<ul style="list-style-type: none"> ▶ Le chargeur s'est éteint en raison d'une température élevée. Attendez. Le cas échéant, protégez le chargeur des rayons directs du soleil.
<ul style="list-style-type: none">  Le bouton ÉTAT DE CHARGE s'allume en rouge.  Le témoin CHARGEUR clignote en jaune. 	Impossible de lire le câble de l'infrastructure ou du véhicule	<ul style="list-style-type: none"> ▶ Retirez et rebranchez la fiche d'alimentation.
<ul style="list-style-type: none">  Le bouton ÉTAT DE CHARGE clignote en vert.  Le témoin BRANCHEMENT DOMESTIQUE s'allume en jaune. 	Température excessive de la prise de l'infrastructure/la prise multiphase n'a qu'une connexion monophasée	<ul style="list-style-type: none"> ▶ Le chargeur a réduit la puissance de recharge en raison d'une température élevée. Attendez. Le cas échéant, protégez le chargeur des rayons directs du soleil. ▶ Une prise multiphase peut n'être dotée que d'une connexion monophasée. Dans ce cas, faites vérifier par un technicien qualifié si la prise électrique est correctement connectée au réseau électrique.

Voyants lumineux	Signification	Solution/Correctif
<ul style="list-style-type: none">  Le bouton ÉTAT DE CHARGE clignote en vert.  Le témoin CHARGEUR s'allume en jaune. 	Déclassement	<ul style="list-style-type: none"> ▶ Le chargeur a réduit la puissance de recharge en raison d'une température élevée. Attendez. Le cas échéant, protégez le chargeur des rayons directs du soleil.
<ul style="list-style-type: none">  Marche/Arrêt clignote en vert.  Le témoin de branchement du réseau public/domestique s'allume en jaune.  Le témoin Véhicule s'allume en jaune. 	Le véhicule est rechargé et la surveillance du conducteur de protection est désactivée.	<ul style="list-style-type: none"> ▶ Idéalement, rechargez véhicule en activant la surveillance du conducteur de protection. <ul style="list-style-type: none"> ▷ Consultez le chapitre «Moniteur de mise à la terre» à la page 63.
Le chargeur s'est complètement arrêté.		<ul style="list-style-type: none"> ▶ Le chargeur est en mode veille ou s'est arrêté en raison d'une erreur. ▶ Appuyez sur le bouton de limitation du courant de recharge pour vérifier si le chargeur est en mode veille.

Transport

ALERTE

Charge non arrimée

Un équipement de charge non arrimé, incorrectement sécurisé ou incorrectement placé peut glisser et présenter un danger pour les occupants du véhicule en cas de freinage, d'accélération, de virage brusque ou d'accident.

- ▶ Ne transportez jamais le chargeur s'il n'est pas arrimé.
- ▶ Transportez toujours le chargeur dans l'espace à bagages (p. ex., sur les sièges ou devant les sièges), jamais dans l'habitacle.

Sécurisation du chargeur pendant le transport

Le chargeur est fourni avec ou sans mallette de transport, selon le type de véhicule.

- ▶ Si la mallette de transport est fournie: Rangez toujours le chargeur dans la mallette de transport pour le transporter. Attachez le sac aux points d'arrimage avant et arrière à l'aide du crochet.
Pour obtenir de plus amples renseignements sur les anneaux de fixation à verrou dans le coffre :
 - ▷ reportez-vous au Manuel du propriétaire.
- ▶ Si la mallette de transport n'est pas fournie: Rangez le chargeur dans l'espace à bagages durant le transport.
- ▶ Selon le type de véhicule, rangez le chargeur de manière à ce qu'il ne mette en danger aucun de ses occupants dans des situations dangereuses.

Nettoyage et entretien

Vérifiez régulièrement si le chargeur présente des dommages et des saletés, et nettoyez-le si nécessaire.



Électrocution, incendie

Risque de blessure grave ou mortelle par incendie ou électrocution.

- ▶ N'immergez jamais le chargeur ou les prises dans l'eau et n'exposez pas le support mural à un jet d'eau direct (p. ex., nettoyeur haute pression, tuyau d'arrosage).
 - ▶ Nettoyez le chargeur uniquement lorsque le module de commande est complètement débranché du réseau électrique et du véhicule. Utilisez un chiffon sec pour le nettoyage.
-

Élimination

Les dispositifs électriques et électroniques doivent être apportés dans un point de collecte ou un centre de gestion des déchets.

- ▶ Ne jetez pas les dispositifs électriques et électroniques dans les déchets ménagers.
- ▶ Éliminez les dispositifs électriques et électroniques conformément aux réglementations de protection de l'environnement en vigueur.
- ▶ Si vous avez des questions concernant l'élimination, communiquez avec un concessionnaire Porsche agréé.

Caractéristiques techniques

Caractéristiques électriques	PMCPU96 A
Puissance	9,6 kW
Courant nominal	Monophasé, 40 A
Tension nominale	120/208 – 240 V
Fréquence de source d'alimentation	50 Hz/60 Hz
Catégorie de surtension (CEI60664)	II
Protection intégrée contre les courants de fuite	Type A (C.A. : 20 mA) + C.C. : 56 mA
Classe de protection	I
Degré de protection	IP55 (É.-U. : enceinte 3R)
Prise de courant du véhicule	Type 1
Caractéristiques mécaniques	PMCPU96 A
Poids du module de commande avec câble	3,4 kg (7,5 lb)
Longueur du câble du véhicule	4,5 m (14,8 pi)
Longueur du câble d'alimentation	Type US/JET, 0,3 m (1 pi)
Conditions environnementales et de stockage	PMCPU96 A
Température ambiante	-22 °F à +122 °F (-30 °C à +50 °C)–
Humidité	5 % – 95 % sans condensation
Altitude	Maximum 5 000 m (16 404 pi) au-dessus du niveau de la mer

Argentine



IC-CPD : CNC ID : C-24292

Plaquette d'identification

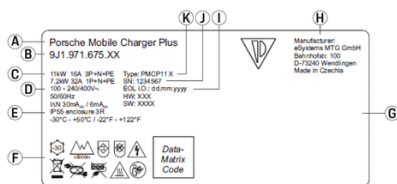

Fig. 36: Plaquette d'identification (exemple)

- A** Nom du produit
- B** Numéro d'article
- C** Alimentation et courant nominal
- D** Tension nominale
- E** Degré de protection
- F** Icônes pour le fonctionnement
- G** Information sur la certification
- H** Fabricant
- I** Date de fabrication
- J** Numéro de série
- K** Désignation de type

Fabricant du chargeur

eSystems MTG GmbH
 Bahnhofstrasse 100
 73240 Wendlingen
 Allemagne

Essais électriques

Si vous avez des questions sur les essais électriques réguliers de l'infrastructure de recharge (par exemple VDE 0702), veuillez vous référer à <https://www.porsche.com/international/accessoriesandservice/porscheservice/vehicleinformation/documents/> ou communiquez avec un concessionnaire Porsche agréé.

Renseignements sur la fabrication

Date de fabrication

Vous trouverez la date de fabrication du chargeur sur la plaquette d'identification après l'abréviation « EOL ».

Elle se présente comme suit : Date de fabrication.
 Mois de fabrication. Année de fabrication

Index

A

Activation du mode ouvert.....	65
Activation du mode privé.....	65
Activation et désactivation du mode veille prolongée.....	66
Affichage de l'état de la grille.....	67
Affichage de l'information sur le dispositif.....	67
Affichage de la puissance de recharge.....	60
Afficher le type de câble.....	67
Afficher les phases de la grille.....	67
Aller aux les directives d'utilisation	
Pour plus d'information.....	42
Anomalie affichage.....	69
Aperçu des pictogrammes.....	42
Application Web	
Changer le mot de passe.....	45
Mot de passe initial.....	45
Mot de passe perdu.....	45
Ouverture.....	64, 65
Ouverture de session.....	64
Prise en main.....	60
Retour aux réglages en usine.....	46

B

Boîte à outils.....	51
Borne de recharge.....	52
Borne de recharge du véhicule.....	62
Bouton	
État de charge.....	49
Multifonction.....	49
Bouton d'état de charge.....	49
Bouton multifonction.....	49
Branchement	
Assurer un réseau CPL de qualité.....	58
Établissement au chargeur.....	58, 60
Rétablissement.....	60

C

Câble d'alimentation	
Débranchement.....	56
Fixation.....	57
Le changement.....	56
Prise électrique industrielle.....	54
Prise électrique résidentielle.....	54
Sélection.....	52
Caractéristiques techniques	
Caractéristiques électriques.....	77
Caractéristiques mécaniques.....	77
CDP	
Changer le mot de passe.....	45
En cas de perte.....	45
Changement du mot de passe de connexion.....	66
Changer le mot de passe.....	66
Chargeur	
Activation du mode ouvert.....	65
Activation du mode privé.....	65
Jumelage avec le gestionnaire d'alimentation.....	65
Choix de l'emplacement de l'installation.....	50
Conditions environnementales et de stockage.....	77
Configuration de l'adresse IP.....	65
Connecter le chargeur	
Avec le gestionnaire d'alimentation.....	59
Avec réseau CPL.....	59
Connexion électrique permanente.....	77
Connexions	
Gestionnaire d'alimentation.....	57
Point d'accès.....	60
Consignes de sécurité.....	42
Consommation d'énergie	
Processus de recharge.....	60
Régulation.....	66
D	
Date de fabrication.....	78
Définir la langue.....	66
Définir le pays.....	66

Diagnostic de la température de l'appareil.....	67
Données d'accès.....	45
Application Web.....	45
Numéro de série du chargeur.....	46
Dysfonctionnements.....	69

E

Élimination.....	76
Entretien.....	75
Essais électriques.....	78
État de charge.....	60
État du dispositif.....	60
Étendue de la fourniture.....	45
Exigences concernant le navigateur.....	60

F

Fabricant.....	78
----------------	----

G

Gestionnaire d'alimentation.....	57
Affichage.....	65
Ajout.....	58
Jumelage.....	65
Régler le courant de recharge.....	57

H

Historique de recharge.....	60
-----------------------------	----

I

Indication de dysfonctionnement.....	69
Installation du support de prise.....	51

L

Limitation du courant de recharge.....	63
--	----

M

message d'erreur.....	67
Mode autonome.....	47

Index

Mode de fonctionnement	
À propos de l'application Web.....	47
Autonome.....	47
Connexion directe via CPL.....	48
Dans le même réseau CPL.....	47
Mode veille.....	66
Module de commande.....	49
Aperçu des connexions.....	49
Insertion dans le support mural.....	52
Moniteur de mise à la terre.....	67
Activation.....	63
Désactivation.....	63
Montage de l'installation murale de base.....	51
Mot de passe initial.....	45

N

Nettoyage.....	75
Nom de l'hôte.....	65
Notice technique d'utilisation.....	61
Numéro de série du chargeur.....	46

O

Outils requis.....	51
Ouverture de l'application Web.....	64, 65
Ouverture de session dans l'application Web.....	64

P

Perte des données d'accès.....	45
Pictogrammes, aperçu.....	42
Plaquette d'identification.....	78
Point d'accès.....	60
Pour plus d'information.....	42
Prise de courant du véhicule.....	52
Prise en main.....	57, 60
Processus de recharge	
Affichage.....	60
Consommation d'énergie.....	60

R

Recharge	
Avertissements.....	62
Borne de recharge du véhicule.....	62
Démarrage du chronométrage.....	62
Limitation du courant de recharge.....	63
Recharge du véhicule.....	62
Réglage de la limitation du courant de recharge.....	63
Registre d'événements.....	67
Réglages en usine, activer la réinitialisation.....	67
Réglages par défaut.....	46
Réinitialisation des réglages par défaut.....	67
Renseignements sur la fabrication.....	78
Réseau domestique	
Adresse IP.....	65
Nom de l'hôte.....	65
Retour aux réglages en usine.....	67

S

Sécurisation pendant le transport.....	74
Sélection de l'état de charge.....	57
Service.....	67
Session de recharge courante.....	60
Structure des avertissements.....	40
Symboles dans ce manuel.....	40

T

Température du dispositif.....	67
Temps de recharge.....	62
Test Système.....	67
Transport, sécurisation du chargeur.....	74

U

Usage prévu.....	44
Utilisations possibles du chargeur.....	46

V

Vérification de la qualité de la connexion au réseau CPL.....	58
Voyants lumineux.....	69

Sobre este manual del propietario

Advertencias y símbolos

En este manual se utilizan diferentes tipos de advertencias y símbolos.



PELIGRO

Lesiones graves o muerte

El incumplimiento de las advertencias de la categoría "Peligro" puede provocar lesiones graves o la muerte.



ADVERTENCIA

Posibles lesiones graves o muerte

El incumplimiento de las advertencias de la categoría "Aviso" puede provocar lesiones graves o la muerte.



ATENCIÓN

Posibles lesiones leves o moderadas

El incumplimiento de las advertencias de la categoría "Atención" puede provocar lesiones leves o moderadas.

AVISO

Posibles daños al vehículo

El incumplimiento de las advertencias de la categoría "Aviso" puede provocar daños en el vehículo.



Información

La información adicional se indica con la palabra "Información".

- ✓ Requisitos que se deben cumplir para usar una función.
- ▶ Instrucciones que se deben seguir.

1. Las instrucciones se enumeran en casos en los que se debe seguir una secuencia de pasos.

2. Instrucciones que se deben seguir en la pantalla central.

▶ Indica dónde puede encontrar más información sobre un tema.

Contenido

Deutsch

Diríjase a las instrucciones operativas

Significados de los pictogramas.....	83
Más información.....	83

Seguridad

Instrucciones de seguridad.....	83
Uso previsto.....	85

Alcance del suministro

Datos de acceso.....	86
----------------------	----

Descripción general

Usos posibles.....	87
Conexiones en la unidad de control.....	89
Unidad de control.....	90

Selección de la ubicación de la instalación.....

Herramientas necesarias.....

Instalar

Instalación del soporte de pared.....	92
---------------------------------------	----

Configuración

Fahrzeuglade- und Netzkabel.....	93
Puesta en servicio y configuración.....	98
Cómo comenzar.....	101
Descripción general.....	101

Funcionamiento

Instrucciones de funcionamiento.....	102
Carga.....	103
Inicio de sesión en la aplicación web.....	105
WebApplication bedienen.....	106

Averías.....

Transporte.....

Limpieza y mantenimiento.....

Eliminación.....

Datos técnicos

Placa de identificación.....	119
Información de fabricación.....	119

Índice alfabético.....

Diríjase a las instrucciones operativas

Significados de los pictogramas

Según el país, se pueden adjuntar varios pictogramas al cargador.



Utilice el cargador dentro de un rango de temperatura de -22 °F (-30 °C) a +122 °F (+50 °C).



El cargador no debe utilizarse en altitudes superiores a 16.404 ft. (5.000 m) sobre el nivel del mar.



El cargador está equipado con un cable de conexión a tierra no conmutado.



El cargador está equipado con un cable de conexión a tierra conmutado.



Deseche el cargador de acuerdo con todas las regulaciones de eliminación vigentes.



No utilice cables de extensión ni carretes de cable.



No utilice adaptadores (de viaje).



No utilice regletas de enchufes múltiples.



No utilice cargadores con componentes electrónicos o cables de conexión dañados.



Riesgo de descarga eléctrica por uso inadecuado.



Observe las instrucciones de funcionamiento proporcionadas, especialmente las advertencias y las instrucciones de seguridad.



La superficie del cargador puede calentarse mucho.



No utilice el cargador en redes eléctricas sin conexión a tierra (p. ej., redes de TI). El cargador debe operarse sólo en redes eléctricas con conexión a tierra.



Indica el enchufe tipo 1 con un rango de voltaje de ≤250 VCA.



Indica el enchufe tipo 2 con un rango de voltaje de ≤480 VCA.

Más información

Más información sobre el cargador y la aplicación web está disponible en el área "E-Performance" en <https://www.porsche.com>.

Seguridad

Instrucciones de seguridad

⚠ PELIGRO

Descarga eléctrica, cortocircuito, incendio, explosión

El uso de un cargador dañado o incorrecto y un toma corriente dañado o incorrecto, el uso indebido del cargador o el incumplimiento de las instrucciones de seguridad pueden provocar cortocircuitos, descargas eléctricas, explosiones, incendios o quemaduras.

- ▶ Solo use accesorios, p. ej. cables de alimentación y del vehículo, que han sido aprobados y suministrados por Porsche.
- ▶ No use cargadores dañados o sucios. Antes de usarlos, revise si el cable o el enchufe están dañados o sucios.
- ▶ Conecte el cargador solamente a tomacorrientes correctamente instalados que no estén dañados y a instalaciones eléctricas sin fallas.
- ▶ No utilice cables de extensión, carretes de cable, tomacorrientes múltiples ni adaptadores (de viaje).
- ▶ Durante las tormentas, desconecte el cargador de la red eléctrica.
- ▶ No modifique ni repare ningún componente eléctrico.
- ▶ Solo busque expertos para corregir fallas y realizar reparaciones en el cargador.

PELIGRO

Descarga eléctrica, incendio

Las tomas de corriente instaladas incorrectamente pueden causar descargas eléctricas o incendios cuando la batería de alto voltaje se carga mediante el puerto de carga del vehículo.

- ▶ Solo un electricista cualificado puede realizar la prueba del suministro de energía y la instalación y el funcionamiento inicial de la toma de corriente del cargador. El electricista cualificado es totalmente responsable del cumplimiento de las normas y regulaciones pertinentes. Porsche le recomienda que contacte a un socio de servicio de Porsche certificado.
- ▶ La sección transversal del cable de alimentación para la toma de corriente se define de acuerdo con la longitud del cable y las regulaciones y las normas locales vigentes.
- ▶ Conecte la toma de corriente utilizada para la carga a través de un circuito eléctrico con fusibles por separado, que cumpla con las leyes y las normas locales.
- ▶ El cargador está diseñado para utilizarse en los sectores privado y semipúblico, p. ej., en propiedades privadas o en el estacionamiento de una empresa. En algunos países, p. ej., en Italia y Nueva Zelanda, la carga en modo 2 está **prohibida** en zonas públicas.
Puede obtener más información en un concesionario Porsche autorizado o a través de su proveedor de electricidad local.
- ▶ Las personas no autorizadas (p. ej., niños jugando) o los animales no deben tener acceso al cargador o al vehículo durante la carga sin supervisión.

▶ Lea las instrucciones de seguridad en las instrucciones de instalación y el Manual del propietario.

PELIGRO

Descarga eléctrica, incendio

El manejo incorrecto de los contactos de enchufe puede provocar una descarga eléctrica o fuego.

- ▶ No toque los contactos en el puerto de carga del vehículo y el cargador.
- ▶ No inserte ningún objeto en el puerto o cargador de carga del vehículo.
- ▶ Proteja los enchufes eléctricos y las conexiones del enchufe contra la humedad, el agua y otros líquidos.

ADVERTENCIA

Vapores inflamables o explosivos

Los componentes del cargador pueden causar chispas y encender vapores inflamables o explosivos.

- ▶ Para reducir el riesgo de explosión, –particularmente en garajes–, asegúrese de que la unidad de control se ubique al menos 19.7 in (50 cm) por encima del suelo durante la carga.
- ▶ No instale el cargador en áreas potencialmente explosivas.

Para cumplir con los requisitos de límite de exposición a la radiación (1999/519/EC), el dispositivo se debe instalar de manera que se mantenga a una distancia de al menos 20 cm de todas las personas.

Siga las instrucciones y las recomendaciones que se encuentran a continuación para garantizar una carga ininterrumpida con el cargador:

- A la hora de instalar la nueva toma de corriente, seleccione una toma de corriente industrial con la mayor potencia disponible (adaptada a la instalación eléctrica doméstica) y contrate a un electricista cualificado para que realice el trabajo. Porsche le recomienda que contacte a un socio de servicio de Porsche certificado.
- Cuando sea posible en términos técnicos y esté permitido legalmente, la instalación eléctrica deberá dimensionarse de tal manera que la potencia nominal máxima de la toma de corriente utilizada esté disponible de forma continua para la carga del vehículo.
- Antes de la instalación, verifique que se pueda proporcionar la energía adicional necesaria para cargar un vehículo continuamente mediante la instalación doméstica disponible. Se debe proteger la instalación doméstica con un sistema de gestión de energía, si es necesario.
- El cargador debe operarse preferiblemente en redes eléctricas con conexión a tierra. El cable de conexión a tierra debe estar instalado de forma correcta.
- Si no está seguro acerca de la instalación eléctrica doméstica, pida a un electricista cualificado que la revise. Porsche le recomienda que contacte a un socio de servicio de Porsche certificado.
- Si quiere utilizar el cargador con un sistema fotovoltaico, póngase en contacto con un concesionario Porsche autorizado.
- Para aprovechar al máximo el rendimiento del cargador y garantizar una carga rápida del vehículo, utilice tomas de corriente aprobadas por

NEMA con la corriente nominal más alta posible adecuada para el enchufe o tomas de corriente industriales de conformidad con la norma IEC 60309.

- Cuando se carga la batería de alto voltaje a través de la toma de corriente doméstica/industrial, la instalación eléctrica puede cargarse hasta su capacidad máxima. Porsche recomienda que un electricista cualificado revise periódicamente las instalaciones eléctricas utilizadas para la carga. Pregunte a un electricista cualificado qué intervalos de inspección son apropiados para su instalación. Porsche le recomienda que contacte a un socio de servicio de Porsche certificado.
- En el momento de la entrega, la corriente de carga se limita de manera automática para evitar el sobrecalentamiento de la instalación eléctrica. Solicite a un electricista cualificado que ponga en servicio el cargador y establezca el límite de corriente de carga según se requiera para la instalación doméstica.
 - ▷ Consulte el capítulo "Límite de corriente de carga" en la página 104.

Uso previsto

Cargador con control y protección integrados para carga en modo 2 (no para Japón) para vehículos con batería de alto voltaje que cumplen con las normas y las directivas generales aplicables para vehículos eléctricos.

- ▶ Utilice siempre la versión del dispositivo apropiada para la red eléctrica regional.
 - ▷ Consulte el capítulo "Datos técnicos" en la página 118.

El cargador solo se puede utilizar como una unidad combinada que consta de un cable de alimentación, una unidad de control y un cable del vehículo.

Es apto para uso en exteriores.

Alcance del suministro



Fig. 37: Alcance del suministro

- A** Cable de alimentación (fijado a la unidad de control o extraíble, según el país)
- B** Enchufe para conectar a la red eléctrica
- C** Unidad de control
- D** Enchufe del vehículo (enchufe de conector para el vehículo), según el país (aquí se muestra el enchufe tipo 2)
- E** Cable del vehículo (fijado a la unidad de control)
- F** Carta que contiene datos de acceso

i Información

Componentes opcionales: Hay varios soportes de pared disponibles para el cargador en diferentes países, p. ej., el soporte de pared básico.

Datos de acceso

Se proporciona con su dispositivo una carta que contiene los datos de acceso, que incluye todos los datos que necesita para el cargador y la aplicación web.

- ▶ Guarde la carta que contiene los datos de acceso en un lugar seguro.

i Información

Si pierde los datos de acceso que son válidos en el momento de la entrega, como la contraseña inicial, comuníquese con su concesionario Porsche autorizado.

- Tenga a mano el número de serie del cargador.

Denominación	Significado
Número de serie	Número de serie del cargador
Identificación de seguridad	Para una conexión segura al módem PLC
MAC	Dirección MAC de la interfaz de PLC a la red doméstica
Contraseña web	Contraseña inicial de la aplicación web
Nombre de host web	Para conectarse a la aplicación web a través de un navegador
PUK	Clave de desbloqueo personal

PUK

La PUK se utiliza para reactivar la contraseña inicial.

- ▶ Si pierde u olvida la PUK, póngase en contacto con su concesionario Porsche autorizado.

i Información

El campo de seguridad contiene la clave de desbloqueo personal (PUK). Este campo tiene tinta especial que cubre la PUK.

La PUK solo es visible cuando este campo se humedece con agua potable. No frote ni raye el campo mientras lo humedece, ya que esto podría dañar la PUK.

Contraseña para la aplicación web

La contraseña se utiliza para iniciar sesión en la aplicación web.

Cuando utilice la contraseña inicial:

- ▶ Si pierde u olvida la contraseña inicial, póngase en contacto con un concesionario Porsche autorizado.

Cuando utilice una contraseña establecida por usted:

- ▶ Si pierde su contraseña, puede restaurar la contraseña inicial mediante la PUK o puede comunicarse con un concesionario Porsche autorizado.
- ▶ Restablecer el cargador a su configuración de fábrica reactiva la contraseña inicial. Sin embargo, esto también restablece todas las configuraciones del cargador a la configuración de fábrica.

Número de serie del cargador

El número de serie del cargador se puede encontrar en los siguientes lugares:

- En la carta que contiene los datos de acceso después de la designación **Número de serie**
- En la placa de identificación (en la parte posterior de la unidad de control), luego de la abreviatura **SN**
- En la aplicación web: **Configuración**  **► Mantenimiento** **► Información del dispositivo**

Restablecimiento de la configuración de fábrica

La activación de esta función eliminará todas sus configuraciones. Además, todas las contraseñas se restablecerán a las contraseñas iniciales que aparecen en la carta que contiene los datos de acceso.

Información

Esta función está desactivada en el cargador de forma predeterminada. Para ejecutar esta función en el cargador, debe habilitarla en Web Applikation (**Configuración**  **► Sistema** **► Activar el restablecimiento a la configuración de fábrica**).

1. Mantenga presionados de forma simultánea el botón **ESTADO DE LA CARGA** y el **BOTÓN MULTIFUNCIÓN** durante al menos 5 segundos. Al mismo tiempo, el indicador de luz del **CARGADOR** parpadea en color blanco.
2. Apenas el indicador de luz del **CARGADOR** deje de parpadear, suelte el **BOTÓN MULTIFUNCIÓN**, pero continúe presionando el botón **ESTADO DE LA CARGA** durante otros 2 segundos.
3. Vuelva a mantener presionado el **BOTÓN MULTIFUNCIÓN** durante 5 segundos.

Al mismo tiempo, el indicador de luz del **CARGADOR** parpadea en color blanco.

➔ El cargador se restablece a la configuración de fábrica. Al mismo tiempo, los indicadores de luz se iluminan en color verde.

Cuando la prueba autónoma se haya completado con éxito, el cargador estará listo para funcionar.

También es posible restablecer la configuración de fábrica mediante la aplicación web o en un concesionario Porsche autorizado. Porsche le recomienda que recurra a un concesionario Porsche autorizado, ya que los concesionarios cuentan con técnicos capacitados y con las piezas y las herramientas necesarias.

Para obtener información sobre la aplicación web, consulte las instrucciones en <https://www.porsche.com/international/about-porsche/e-performance/help-andcontact/>

Para cambiar de idioma, seleccione la versión de país que desee del sitio web.

Descripción general

Usos posibles

El cargador se puede utilizar en modo autónomo mediante sus botones. La función Powerline-Communication del cargador le permite conectarse a la red doméstica. La red eléctrica existente se utiliza para establecer una red local para la transferencia de datos. La conexión de PLC es un requisito previo para la operación mediante la aplicación web del cargador o para el control a través del administrador de potencia.

Usos posibles	Operación del Porsche Mobile Charger Plus	¿Dónde?
Variante 1	La operación se realiza directamente en el cargador (modo autónomo).	► Pág 88
Variante 2	La operación se realiza a través de la aplicación web del cargador (sin administrador de potencia). Se requiere una red doméstica (conexión de PLC) para la conexión.	► Pág 88
Variante 3	La operación se realiza a través de la aplicación web del administrador de potencia. El administrador de potencia está registrado como cliente en una red de PLC.	► Pág 88
Variante 4	La operación se realiza a través de la aplicación web del administrador de potencia. El cargador y el administrador	► Pág 89

Usos posibles	Operación del Porsche Mobile Charger Plus	¿Dónde?
---------------	---	---------

de potencia se conectan directamente a través del servidor DHCP del administrador de potencia.

Opción 1: Modo autónomo

En modo autónomo, no se requiere una conexión a través de una red. Esta opción no utiliza la operación y la configuración convenientes del cargador a través de la aplicación web. En su lugar, el cargador se opera directamente a través de los botones del dispositivo. Las configuraciones de **50 %** o **100 %** están disponibles para limitar la corriente de carga.

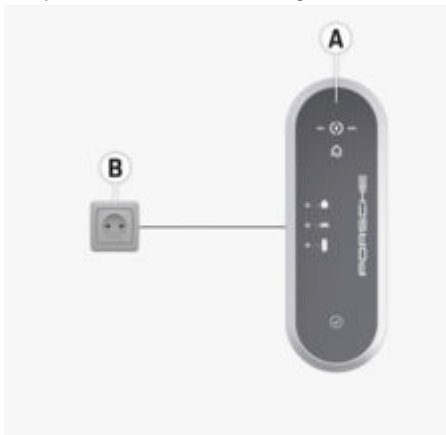

Fig. 38: Modo autónomo (aplicación de ejemplo)

A Porsche Mobile Charger Plus

B Toma de corriente

Opción 2: Operación a través de la aplicación web del cargador

Una aplicación web almacenada en el cargador permite realizar una operación conveniente a través del navegador de un dispositivo móvil (PC, tableta o teléfono inteligente).

Se requiere una red doméstica para la conexión, y el cargador y el dispositivo deben estar en esta red. Se puede establecer una conexión de red directamente a través de PLC (Powerline Communication). El dispositivo y el cargador están conectados a través de un adaptador de PLC y un enrutador. El dispositivo puede acceder a la aplicación web del cargador a través del enrutador.

Sin embargo, el cargador puede seguir utilizándose a través de su teclado. Las configuraciones de **50 %** o **100 %** están disponibles para limitar la corriente de carga.

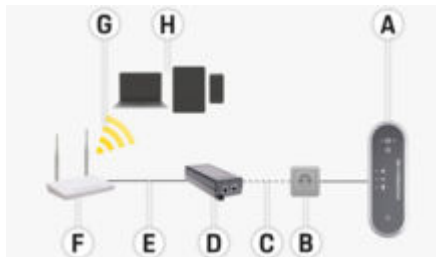

Fig. 39: Operación a través de la aplicación web del cargador (sin administrador de potencia) (aplicación de ejemplo)

A Porsche Mobile Charger Plus

B Toma de corriente

C Conexión de red a través de comunicación mediante línea de potencia (PLC)

D Adaptador de PLC

E Conexión de red a través de Ethernet

F Enrutador

G Wifi

H Dispositivo móvil

Opción 3: Operación del cargador y del administrador de potencia en la misma red de PLC

Si se utiliza un administrador de potencia, esto limita la corriente de carga.

Para habilitar la conexión, el administrador de potencia, el cargador y su dispositivo deben estar en la misma red doméstica.

En esta configuración, el cargador y el administrador de potencia están conectados a través de PLC ((Powerline Communication) con un enrutador; el administrador de potencia se conecta directamente a través de Ethernet o wifi. Su dispositivo puede acceder a la aplicación web del administrador de potencia y el cargador a través del enrutador.

El cargador puede seguir utilizándose mediante los botones o la aplicación web. Sin embargo, esto anula la configuración del administrador de potencia para limitar la corriente de carga.

► Consulte el capítulo "Administrador de potencia" en la página 98.

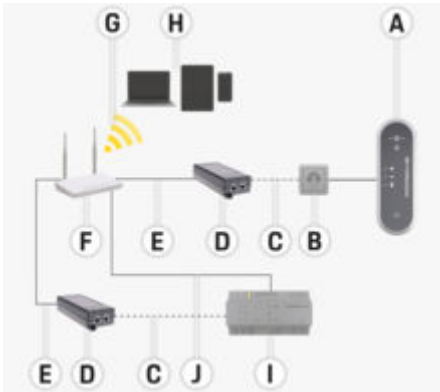

Fig. 40: Cargador y administrador de potencia conectados a través de un enrutador (aplicación de ejemplo)

- A** Porsche Mobile Charger Plus
- B** Toma de corriente
- C** Conexión de red a través de comunicación mediante línea de potencia (PLC)
- D** Adaptador de PLC
- E** Conexión de red a través de Ethernet
- F** Enrutador
- G** Wifi
- H** Dispositivo móvil
- I** Administrador de potencia
- J** Conexión de red a través de Ethernet (alternativa)

Opción 4: Cargador y administrador de potencia conectados directamente a través de PLC

Como el administrador de potencia tiene un adaptador de PLC integrado, el cargador y el administrador de potencia también se pueden conectar directamente a través de PLC. Luego, el administrador de potencia se conecta nuevamente al enrutador a través de wifi, PLC o Ethernet.

Al igual que con las opciones 2 y 3, su dispositivo móvil puede acceder a la aplicación web del administrador de potencia (y el cargador) a través del enrutador. El cargador puede seguir utilizándose mediante los botones o la aplicación web del cargador. Sin embargo, esto anula la configuración del administrador de potencia para limitar la corriente de carga.

► Consulte el capítulo "Administrador de potencia" en la página 98.

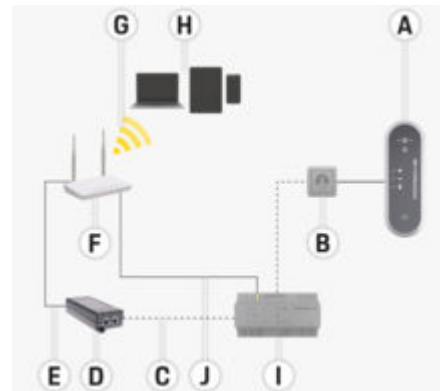

Fig. 41: Cargador y administrador de potencia conectados directamente a través de PLC (aplicación de ejemplo)

- A** Porsche Mobile Charger Plus
- B** Toma de corriente

- C** Conexión de red a través de comunicación mediante línea de potencia (PLC)
- D** Adaptador de PLC
- E** Conexión de red a través de Ethernet
- F** Enrutador de wifi
- G** Wifi
- H** Dispositivo móvil
- I** Administrador de potencia
- J** Conexión de red a través de Ethernet (alternativa)

Conexiones en la unidad de control



Fig. 42: Conexiones en la unidad de control

- A** Cable de alimentación
- B** Cable del vehículo

El cable de alimentación **A** se retira y se conecta en la parte superior de la unidad de control.

El cable del vehículo **B** se retira y se conecta en la parte inferior de la unidad de control.

Unidad de control

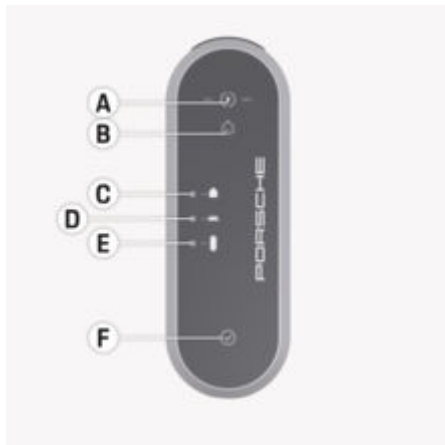

Fig. 43: Unidad de control

- A Botón **ESTADO DE LA CARGA** con indicadores de luz de **50 %** y **100 %**
- B Indicador de luz del **ADMINISTRADOR DE POTENCIA**
- C Indicador de luz de la **CONEXIÓN DOMÉSTICA**
- D Indicador de luz del **VEHÍCULO**
- E Indicador de luz del **CARGADOR**
- F **BOTÓN MULTIFUNCIÓN**

Presione el botón **ESTADO DE LA CARGA** para seleccionar una potencia de carga del 50 % o del 100 % o para cambiar al modo de administrador de potencia. Si tiene un administrador de potencia, en este modo se establece una conexión con el administrador y se utiliza su potencia de carga configurada.

Presione el **BOTÓN MULTIFUNCIÓN**, a veces, combinado con otros botones, para configurar las siguientes funciones del dispositivo:

- Omitir la reconexión con el administrador de potencia
- Activar y desactivar el monitor de conexión a tierra
- Restablecer la configuración de fábrica
- Restablecer el error del dispositivo de corriente residual

Los botones **A** y **F** y los indicadores de luz **B** y **E** muestran el estado de funcionamiento de la unidad de control y los posibles errores mediante diferentes colores, luces y parpadeos.

▷ Consulte el capítulo "Averías" en la página 110.

▷ Consulte el capítulo "Límite de corriente de carga" en la página 104.

Selección de la ubicación de la instalación

PELIGRO

Descarga eléctrica, incendio

El uso indebido del cargador o el incumplimiento de las instrucciones de seguridad pueden provocar cortocircuitos, descargas eléctricas, explosiones, incendios o quemaduras.

- ▶ No instale el montaje de pared básico en atmósferas potencialmente explosivas.
- ▶ Para reducir el riesgo de explosión, particularmente en garajes, asegúrese de que la unidad de control se ubique al menos 19.7 in (50 cm) por encima del suelo durante la carga.
- ▶ Cumpla con las normas de instalación eléctrica, las medidas de protección contra incendios, las normas de prevención de accidentes y las vías de escape vigentes localmente.

El montaje de pared básico está diseñado para instalaciones en interiores y exteriores.

Se deben considerar los siguientes criterios cuando seleccione una ubicación adecuada para la instalación:

- Si es posible, instale el tomacorrientes y el montaje de pared básico en un área cubierta alejada de la luz solar directa y de la lluvia (p. ej., en un garaje).
- No rocíe el montaje de pared básico directamente con agua (p. ej., equipo de limpieza de presión alta o mangueras de jardín).
- No instale el montaje de pared básico debajo de objetos colgantes.

- No instale el montaje de pared básico en establos, instalaciones para ganado ni en ubicaciones donde haya gases de amoníaco.
 - Instale el montaje de pared básico en una superficie pareja.
 - Para garantizar un ajuste seguro, revise el estado de la pared antes de la instalación.
 - Instale el montaje de pared básico de modo que no esté cerca de vías de paso y que los cables de carga no crucen vías de paso.
 - Instale el montaje de pared básico de modo que la distancia desde el enchufe hasta el tomacorriente no supere la longitud del cable de alimentación disponible.
 - Instale el tomacorriente lo más cerca posible de la posición de estacionamiento preferida para el vehículo. Tenga en cuenta la orientación del vehículo.
 - Asegúrese de que la distancia del tomacorriente desde el suelo hasta el techo cumpla con las normas y las reglamentaciones nacionales, a fin de garantizar el uso confortable.
- ▶ Consulte el capítulo "Instrucciones de seguridad" en la página 83.

Herramientas necesarias

- Nivel de aire
- Taladro eléctrico o taladro de percusión
- Destornillador

Instalar Instalación del soporte de pared Instalación del soporte de pared básico

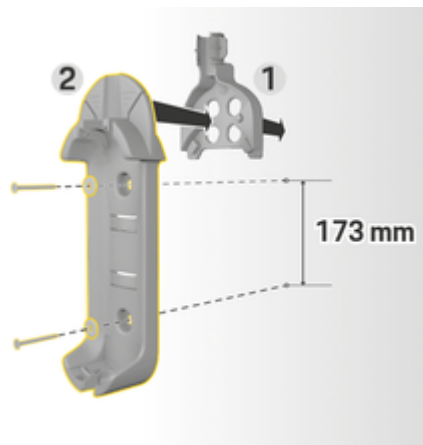

Fig. 44: Dimensiones de perforación

1. Marque los orificios de perforación en la pared.
2. Taladre los orificios de montaje e inserte los tacos tarugo.
3. Presiona el soporte de pared básico 2 (Fig. 44) en la guía del cable 1 (Fig. 44) desde el frente.
4. Atornille el soporte de pared básico a la pared.

Instalación del soporte del enchufe

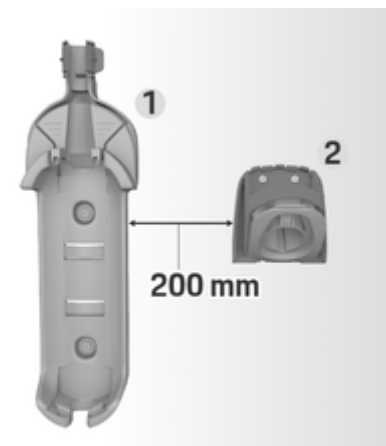

Fig. 45: Distancia entre la pared hasta el soporte del enchufe

Al instalar el soporte del enchufe, asegúrese una distancia de 7.9 in. (200 mm) desde el soporte básico de la pared.

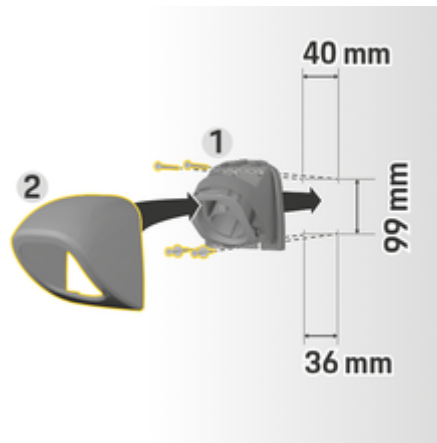

Fig. 46: Dimensiones de perforación

1. Retire el soporte del enchufe **1** de la cubierta (Fig. 46) **2** (Fig. 46).
2. Marque los orificios de perforación en la pared.
3. Taladre los orificios de montaje e inserte los tacos tarugo.
4. Atornille el soporte del enchufe **1** (Fig. 46) a la pared.
5. Encajar la cubierta **2** (Fig. 46) en el soporte del enchufe **1** (Fig. 46) desde abajo y presiónelo hacia arriba.

Conexión de la unidad de control al soporte de la pared



Fig. 47: Montaje de la unidad de control

1. Guíe el cable del vehículo a través de la abertura inferior en el soporte básico de la pared, coloque la parte inferior de la unidad de control en el accesorio de bloqueo y enganche empujándolo hacia la parte trasera.
2. Guíe el cable de suministro a través de la abertura superior en el soporte básico de la pared y bloquee el anillo de presión presionándolo hacia la izquierda.
3. Inserte el enchufe del vehículo en el soporte del tapón.

Configuración

Fahrzeuglade- und Netzkabel

Información sobre los cables y enchufes de carga del vehículo

Hay disponibles diferentes puertos de carga para vehículos **A** y enchufes para vehículos **B** en función del equipamiento del vehículo específico del país.



IEC 62196-2/
SAE-J1772-2009
Tipo 1 UL

Selección de un cable de alimentación

Para una carga regular con una velocidad de carga óptima, utilice solo los cables de alimentación que se enumeran a continuación. La potencia de carga máxima alcanzable es de hasta 9,6 kW (según la versión del dispositivo, las normativas nacionales, la conexión a la red eléctrica/doméstica y el cargador integrado).

AVISO

En algunos países, solo se pueden usar cables de suministro aprobados. Cuando vaya a conducir en el exterior, siempre lleve el cable de alimentación adecuado para el país que visitará.

Configuración

País	Cables de alimentación para tomas de corriente industriales	Cables de alimentación para tomas de corriente domésticas
Argentina	5, 6, 7, 8	C
Bolivia, Paraguay, Uruguay, Saint Marteen, San Martín	5, 6, 7, 8	B
Chile	5, 6, 7, 8	D
Perú	5, 6, 7, 8	A

Aprobación de cables de alimentación específicos de cada país (ejemplos)

Cables de alimentación para tomas de corriente industriales



1
NEMA 14-30



2
NEMA 14-50



3
NEMA 6-30



4
NEMA 6-50

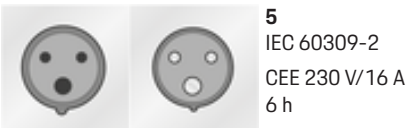

5
IEC 60309-2
CEE 230 V/16 A
6 h



6
IEC 60309-2
CEE 230 V/32 A
6 h



7
IEC 60309-2
CEE 400 V/16 A
6 h



8
IEC 60309-2
CEE 400 V/32 A
6 h

Cables de alimentación para tomas de corriente domésticas

Si no hay una toma de corriente industrial disponible, los cables de alimentación que se enumeran a continuación también se pueden utilizar para cargar con una potencia de carga reducida.

- ▶ En algunos países, p. ej., en Abu Dhabi, Israel, Singapur y la India, la carga mediante tomas de corriente domésticas está **prohibida**.



A
NEMA 5-15
Tipo B

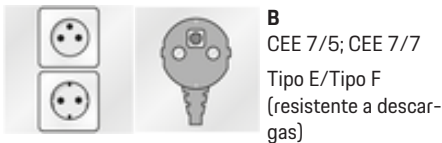

B
CEE 7/5; CEE 7/7
Tipo E/Tipo F
(resistente a descargas)



C
AS 3112
Tipo I



D
CEI 23-16-VII
Tipo L 16 A (0,2 in.
[5 mm])

NEMA 6-50/NEMA 14-50 (información adicional)

i Información

Alcance

Esta recomendación de uso se aplica solo a regiones con la norma NEMA 6-50/NEMA 14-50.

Cargar su vehículo puede generar corrientes eléctricas elevadas. Por motivos de seguridad, es obligatorio utilizar solo los componentes aprobados exclusivamente para este fin y hacer que un profesional instale el equipo de carga.

Instrucciones de seguridad generales



¡Choque eléctrico y fuego!

El uso indebido del equipo de carga y el incumplimiento de la instalación y las instrucciones de seguridad pueden causar un cortocircuito, descarga eléctrica, explosión, fuego o quemaduras.

- ▶ Lea las instrucciones de instalación en las instrucciones de funcionamiento para su equipo de carga.
- ▶ Preste especial atención a todas las instrucciones de seguridad y advertencia que se proporcionan allí.
- ▶ Haga que la instalación sea realizada por alguien con la capacitación eléctrica y la experiencia necesarias.
- ▶ Preste atención también a las regulaciones sobre instalaciones eléctricas en su país.

Requisitos para la toma de corriente



Tomas de corriente inadecuadas

Una toma de corriente inadecuada puede causar un cortocircuito, descarga eléctrica, explosión, fuego o quemaduras.

- ▶ Use solo un tipo de enchufe de alimentación adecuado para esta instalación (consulte **los tipos de toma de corriente / enchufe de alimentación adecuados**).
- ▶ Utilice únicamente los salidas de energía que cumplan con los requisitos para la calidad de las superficies de contacto y la sujeción (consulte los **requisitos para la calidad de las salidas de energía**).
- ▶ Evite el contacto directo entre los tornillos de sujeción y el cable. Es mejor usar terminales para cable.
- ▶ Evite sujetar el cable al aislamiento.

Tipos de enchufes/tomas de corriente adecuados



NEMA 6-50
Toma de corriente/enchufe



NEMA 14-50
Toma de corriente/enchufe

Requisitos para la calidad de las tomas de corriente

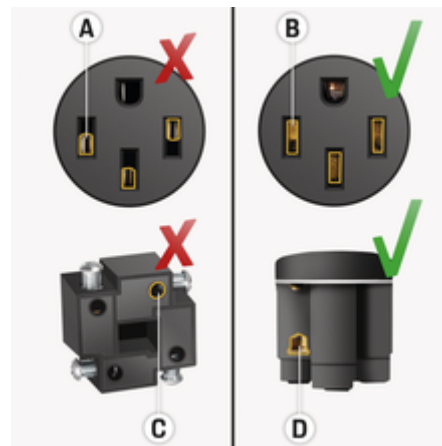

- A** Área de contacto en solo la mitad de la altura de contacto del enchufe
- B** Área de contacto sobre la altura total de contacto del enchufe
- C** Área de contacto mínima entre el tornillo de apriete y el cable trenzado
- D** Área de contacto amplia entre la placa de sujeción y el cable trenzado

Requisitos para la instalación del cable**⚠ PELIGRO**

Cable de alimentación inadecuado

El uso de cables de alimentación inadecuados o corrientes excesivamente altas puede causar un cortocircuito, descarga eléctrica, explosión, fuego o quemaduras.

- ▶ El cable debe estar protegido con un fusible de 50A.
- ▶ Use solo cable de cobre con una sección transversal de conductores de al menos 8 AWG, mejor 6AWG.

Requisitos para la instalación en el exterior**⚠ PELIGRO**

Contacto directo con la lluvia

El contacto directo con la lluvia cuando se usa el equipo de carga al aire libre puede causar un cortocircuito, descarga eléctrica, explosión, fuego o quemaduras.

- ▶ Evite el contacto directo entre el equipo de carga y la lluvia.
- ▶ Use una carcasa a prueba de lluvia NEMA3R.

Cambio del cable de alimentación**⚠ PELIGRO**

Descarga eléctrica

Riesgo de lesiones graves o fatales por descarga eléctrica.

- ▶ Desconecte el cable de alimentación de la toma de corriente antes de cambiarlo.
 - ▶ Cambie los cables solo en un ambiente seco.
 - ▶ Utilice solo cables aprobados por Porsche.
- ▶ Consulte el capítulo "Alcance del suministro" en la página 86.

En algunos países, p. ej., Noruega ¹, solo un electricista cualificado debe cambiar el cable de alimentación. Porsche le recomienda que contacte a un socio de servicio Porsche certificado.



Fig. 48: Conexiones en la unidad de control

El cable de alimentación **A** se retira y se conecta en la parte superior de la unidad de control.

El cable del vehículo **B**, está conectado de forma segura a la unidad de control.

Desconexión del cable de alimentación

Fig. 49: Desconexión del cable de alimentación

- ✓ La carga de la batería de alto voltaje ha finalizado y el enchufe del vehículo se ha retirado del puerto de carga del vehículo.
 - ✓ El enchufe se ha desconectado de la toma de corriente.
1. Extraiga el tornillo **C** (Fig. 49) con una herramienta apropiada.
 2. Abra completamente la cubierta **A** (Fig. 49).
 3. Retire el enchufe **B** (Fig. 49) hasta que se sienta primero la resistencia.

1. Fecha de impresión.

- Cierre la cubierta **A** (Fig. 49) a unos 15 grados (la tapa puede estar en contacto con el enchufe **B** (Fig. 49)).
- Retire el enchufe **B** (Fig. 49) por completo.

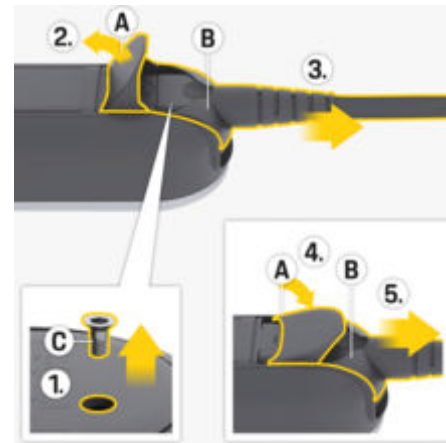
Ajuste del cable de alimentación

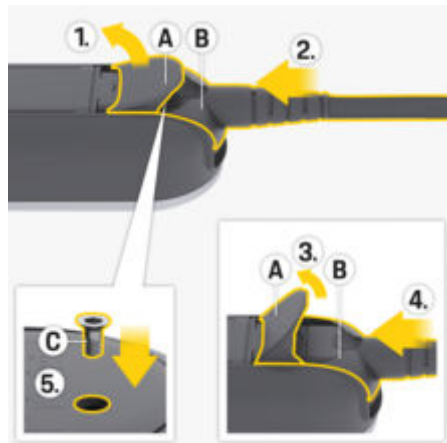

Fig. 50: Ajuste de los cables de alimentación y enchufes

- Abra la cubierta **A** (Fig. 50) unos 15 grados (lo suficiente para que el enchufe **B** (Fig. 50) encaje en la unidad de control).
- Inserte el enchufe **B** (Fig. 50) en la unidad de control hasta que se sienta primero la resistencia.
- Abra completamente la cubierta **A** (Fig. 50).
- Empuje el enchufe **B** (Fig. 50) por completo.
- Cierre la cubierta **A** (Fig. 50) por completo y ajústela con el tornillo **C** (Fig. 50).

Puesta en servicio y configuración

Cómo comenzar

- El cargador realiza una prueba autónoma cuando se lo conecta a la red eléctrica.

Después de una prueba autónoma exitosa:

- El botón **ESTADO DE LA CARGA** se enciende en color blanco.
- El cargador está configurado con la misma potencia de carga que la sesión de carga anterior. El indicador de luz **50 %**, **100 %** o **50 %** se enciende.
- El cargador está listo para funcionar.

Selección del estado de la carga



Fig. 51: Selección del estado de la carga

Esto le permite seleccionar si el cargador se debe limitar a un máximo del 50 % o al 100 % de la potencia de carga disponible. Si tiene un administrador de potencia, puede seleccionar si debe configurar la potencia de carga.

- El cargador está listo para funcionar.

- Mantenga presionado el botón **ESTADO DE LA CARGA** durante 3 segundos.
- El cargador cambia a un estado de carga diferente (**50 %**, **100 %** o administrador de potencia) y el indicador de luz correspondiente se enciende.
Si el estado de carga del administrador de potencia está activado, el indicador de luz se ilumina en color amarillo y el estado de carga de **50 %** se ilumina en color verde. Si el administrador de potencia se corta durante el funcionamiento, el cargador cambia al estado de carga de **50 %**.

Para permitir que el administrador de potencia controle el cargador, debe estar conectado a la misma red de PLC.

► Consulte el capítulo "Administrador de potencia" en la página 98.

Administrador de potencia

El administrador de potencia coordina los consumidores y los proveedores de energía en el hogar.

Para garantizar que el administrador de potencia asuma el control de la carga, el cargador y el administrador deben estar conectados entre sí a través de una conexión de red de Powerline-Communication (PLC). La red eléctrica existente se utiliza para establecer una red local para la transferencia de datos.

Incorporación de un administrador de potencia

El administrador de potencia se puede conectar a la red de PLC de dos formas:

- El administrador de potencia está registrado como cliente en una red de PLC (opción de aplicación 3).
- Comunicación de PLC directa entre el cargador y el administrador de potencia (servidor DHCP) (opción de aplicación 4).





► Consulte el capítulo "Usos posibles" en la página 87.



La conexión entre el cargador y el administrador de potencia se realiza directamente en el cargador y en la aplicación web del administrador.

Establecimiento de una conexión al cargador

La luz del indicador del  **ADMINISTRADOR DE POTENCIA** muestra el estado de la conexión a la red de PLC y al administrador de potencia.

Visualización de estado de la conexión de PLC/administrador de potencia

Pantalla de estado	Significado
 Titila en color amarillo	Estado 1 El cargador intenta restaurar la conexión de PLC utilizada más recientemente (duración máxima: 60 segundos). ► Opcional:  Mantenga presionado el BOTÓN MULTIFUNCIÓN durante 3 segundos para omitir la reconexión. Después de esto, el cargador busca una nueva red de PLC.
 Parpadea en color amarillo	Estado 2 El cargador intenta conectarse a la nueva red de PLC (duración máxima: 9 minutos).
 Titila en color blanco	Estado 3 Se estableció la conexión de PLC. Conexión con el último administrador de potencia conocido. ► Opcional: 

Pantalla de estado	Significado
 Parpadea en color blanco	Estado 4 Se estableció la conexión de PLC. Se estableció la conexión a un nuevo administrador de potencia.
 Se enciende en color verde	Estado 5 El administrador de potencia se conectó con éxito.
 Se enciende en color rojo	Estado 6 No se puede conectar.

Mantenga presionado el **BOTÓN MULTIFUNCIÓN** durante 3 segundos para omitir la reconexión.

Cómo garantizar la calidad de la conexión de red de PLC



Para garantizar una tasa de transmisión adecuada para la comunicación de PLC, preste atención a los siguientes puntos relacionados con las instalaciones eléctricas:

- ▶ Si no es posible una conexión de PLC, pruebe el cargador Porsche con una toma de corriente de pared diferente.
- ▶ Mantenga la distancia entre cargas eléctricas con capacidad de PLC al mínimo. Como prueba, el cargador se puede emparejar con el módem de PLC a través de una toma de corriente cerca del módem (p. ej., en la sala de estar). Si la conexión es posible allí, pero luego no funciona en el garaje, es posible que la distancia sea demasiado grande. Preste atención a las siguientes instrucciones sobre la asignación de fases.
- ▶ Coloque el cable VDSL a una distancia mínima de 10 cm de las líneas eléctricas y de las tomas de corriente.
- ▶ Si es posible, realice conexiones de PLC con esta misma fase.
 - Si el cargador está conectado a través de un enchufe monofásico y la conexión de la casa tiene varias fases, conecte el módem de PLC externo a la misma fase que el cargador.
 - Si el cargador está conectado a través de un enchufe trifásico, conecte el módem de PLC externo a la fase L1.
- ▶ Compruebe si otros dispositivos eléctricos están causando problemas. Para ello, desconecte los dispositivos de la red eléctrica y compruebe la conexión de PLC. Los problemas pueden originarse en dispositivos como atenuadores, sistemas halógenos, refrigeradores y congeladores,

fuentes de alimentación conmutadas, secadoras, lavadoras y bombas eléctricas que están en funcionamiento.

Conexión del cargador a una red de PLC

Durante la conexión, el cargador y el módem de PLC o, si se utiliza la comunicación directa de PLC, el cargador y el administrador de potencia se emparejan automáticamente.

- ✓ El cargador está listo para funcionar.
- ▶ Active el estado de carga del administrador de potencia en el cargador. Para hacerlo, mantenga presionado el botón  **ESTADO DE LA CARGA** durante 3 segundos para cambiar el estado de la carga. Si es necesario, repita este proceso para seleccionar el estado de carga deseado . El cargador intenta conectarse automáticamente a la red de PLC.
 - La red de PLC es conocida (estado 1):
No es necesario realizar ninguna acción. El cargador se conecta automáticamente a la red de PLC.
 - La red de PLC es desconocida (estado 2):
Presione el botón de emparejamiento en el módem de PLC o el administrador de potencia para iniciar la conexión al cargador.
 - ➔ Si el indicador de luz del  **ADMINISTRADOR DE POTENCIA** parpadea o titila en color blanco, el cargador está integrado en la red de PLC y se ha establecido una conexión (estado 3 o 4).

El cargador intenta conectarse automáticamente al administrador de potencia.

- ▶ Consulte el capítulo "Conexión del cargador al administrador de potencia" en la página 100.

Si no hay ningún administrador de potencia disponible, la conexión falla (estado 6).

- ▶  Mantenga presionado el botón **ESTADO DE LA CARGA** durante 3 segundos para seleccionar el estado de la carga deseado (**50 %** o **100 %**).
 - ▶ Consulte el capítulo "Apertura de la aplicación web" en la página 105.
- ▶ Consulte las instrucciones de funcionamiento del módem de PLC.

Conexión del cargador al administrador de potencia

Conexión del cargador

Una vez que el cargador se conecta a la red de PLC, intenta conectarse al administrador de potencia en modo abierto.

- ✓ El cargador estableció una conexión de PLC.
- ✓ El cargador y el administrador de potencia están en la misma red de PLC.
 - El administrador de potencia es conocido (estado 3):
No es necesario realizar ninguna acción. El cargador se conecta automáticamente al administrador de potencia.
 - El administrador de potencia es desconocido (estado 4):
Agregue el cargador como dispositivo EEBus en la aplicación web del administrador de potencia.

Si el indicador de luz del  **ADMINISTRADOR DE POTENCIA** se enciende en color verde, el administrador de potencia se conectó con éxito (estado 5).

La configuración del administrador de potencia (p. ej., la corriente de carga, la protección contra sobrecargas y la carga optimizada) se aplican al cargador.

► La conexión al cargador se describe en la sección “Cómo agregar un dispositivo EEBus” en las instrucciones de la aplicación web de Porsche Home Energy Manager.

► Consulte las instrucciones de funcionamiento del administrador de potencia.

Conexión en la aplicación web del cargador

► Si el cargador está en modo privado, se debe agregar un administrador de potencia desconocido en la aplicación web del cargador (**Conexiones** ► **Gestor de energía**).

► Para obtener información sobre la aplicación web, consulte las instrucciones en <https://www.porsche.com/international/aboutporsche/e-performance/help-and-contact/>

Para cambiar de idioma, seleccione la versión de país que desee del sitio web.

Restablecimiento de la conexión con el administrador de potencia

Si el estado de carga del administrador de potencia está activado, el cargador intentará conectarse de forma automática a la red de PLC utilizada más recientemente.

Punto de conexión

Si no es posible integrarlo en una red doméstica, el cargador puede activar un punto de acceso, estableciendo así una conexión a la aplicación web en el cargador.

► Para activar un punto de acceso, haga clic en **Activar hotspot**.

Una vez que se ha activado un punto de acceso, el símbolo  aparecerá en la barra de estado.

Información

Cuando se utiliza los sistemas Android, la conexión puede tener que ser confirmada por separado para que se establezca una conexión de punto de acceso.

Cómo comenzar

Establecimiento de una conexión al cargador

Antes de que el cargador y la aplicación web se puedan utilizar para fines diarios, primero se debe configurar el cargador. A continuación, se debe establecer una conexión entre el dispositivo final (PC, tableta o teléfono inteligente) y el cargador.

► Para obtener información sobre cómo establecer la conexión de PLC, consulte las instrucciones de funcionamiento e instalación de Porsche Mobile Charger Plus.

Requisitos para el primer uso de la aplicación web

Debe tener la siguiente información a mano cuando utilice la aplicación web por primera vez:

- Carta que contiene los datos de acceso del Porsche Mobile Charger Plus para iniciar sesión en la aplicación web del cargador
- Datos de acceso para su red doméstica
- Datos de acceso para el perfil de usuario (para vincularlo con la Identificación de Porsche)

Los siguientes navegadores son compatibles con la aplicación web:

- Google Chrome versión 57 o superior (recomendado)
- Mozilla Firefox versión 52 o superior (recomendado)
- Microsoft Internet Explorer versión 11 o superior
- Microsoft Edge
- Apple Safari versión 10 o superior

Descripción general

La aplicación web ofrece opciones de configuración más amplias que las del dispositivo.

Información

con información sobre el tema de contenidos y **licencias de terceros** se puede acceder en cualquier momento a través del enlace correspondiente desde la aplicación web.

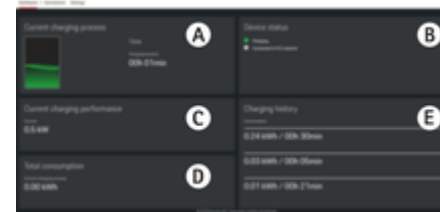

Fig. 52: Descripción general de la aplicación web

A Proceso de carga actual

Muestra la duración de la sesión de carga actual. Si no hay ningún vehículo conectado, se muestra información sobre la última sesión de carga.

B Estado del dispositivo

Muestra información sobre el dispositivo, por ejemplo:

- El estado de carga actual
- El estado de la conexión a la red de PLC
- El estado de la conexión al administrador de potencia (si corresponde)
- La desactivación de la supervisión de conexión a tierra

C Potencia de carga actual

El flujo actual de energía eléctrica [en kilovatios] desde el cargador a la carga.

D Consumo

El consumo total de energía para la sesión de carga actual o la última [en kilovatios hora].

E Historial de carga

Las últimas tres sesiones de carga del cargador se enumeran aquí cronológicamente. La siguiente información está disponible para cada sesión de carga:

- Consumo
- Tiempo de carga

Funcionamiento

Instrucciones de funcionamiento

En algunos países, se debe notificar a las autoridades pertinentes cuando se conecta un equipo de carga para vehículos eléctricos.

- ▶ Compruebe si esto se aplica en su país. También verifique las condiciones técnicas de conexión y los requisitos legales de funcionamiento antes de conectar el equipo de carga.

AVISO

Riesgo de daño en el cargador

- ▶ Coloque siempre el cargador en una superficie sólida durante la carga.
- ▶ Porsche le recomienda que utilice el cargador en el soporte de pared. En algunos países, p. ej., Suiza ¹, el cargador solo se puede utilizar en el soporte de pared básico.
 - ▷ Consulte el capítulo "Instalación del soporte de pared" en la página 92.
- ▶ **No** sumerja el cargador en agua.
- ▶ Proteja al cargador de la nieve y el hielo.
- ▶ Proteja al cargador contra daños que pueden producirse si se pasa sobre él con un vehículo, se cae, se estira, se dobla o se aplasta.
- ▶ No abra la carcasa del cargador.

AVISO

Daño en el cargador

El cargador solo se debe usar dentro de un rango de temperatura de -22 °F to +122 °F (-30 °C to +50 °C).

- ▶ Para evitar que se sobrecaliente durante el funcionamiento, evite la exposición continua del cargador a la luz solar directa. Si el cargador se sobrecalienta, la carga será interrumpida o la potencia se reducirá automáticamente hasta que la temperatura regrese al rango normal.
- ▶ Si el cargador está demasiado caliente o demasiado frío, déjelo regresar lentamente al rango de temperatura de funcionamiento y no lo enfríe ni lo caliente activamente p. ej. enfriándolo con agua fría o calentándola con un secador de pelo.

1. Fecha de impresión. Puede obtener más información en un concesionario Porsche autorizado. Porsche le recomienda que recurra a un concesionario Porsche autorizado, ya que los concesionarios cuentan con técnicos capacitados y con las piezas y las herramientas necesarias.

Carga

Notas sobre la carga

Puerto de carga del vehículo



Descarga eléctrica, incendio

Riesgo de lesiones graves o fatales debido a incendio o descarga eléctrica.

- ▶ Siempre observe la secuencia especificada para el proceso de carga.
- ▶ No desconecte el cable del vehículo del puerto de carga del vehículo durante el proceso de carga.
- ▶ Termine el proceso de carga antes de desconectar el cable del vehículo del puerto de carga del vehículo.
- ▶ No desconecte el cargador del toma corriente durante el proceso de carga.

Los errores se indican mediante los indicadores de luz roja.

- ▶ Consulte el capítulo "Averías" en la página 110.
 - ▷ Lea el Manual del propietario para obtener información sobre cómo conectar y desconectar el cable del vehículo hacia y desde el puerto de carga del vehículo y para conocer el estado de carga y conexión del puerto de carga del vehículo.

Tiempos de carga

La duración de la carga puede variar según los siguientes factores:

- Toma de corriente utilizada (toma de corriente doméstica o toma de corriente industrial)
- Tensión y corriente de la red eléctrica específicas del país
- Ajustes para limitar la corriente de carga en el cargador
- Fluctuaciones en la tensión de la red
- Temperatura ambiente del vehículo y cargador. Los tiempos de carga pueden ser más largos a temperaturas en los extremos superior e inferior de la temperatura ambiente permitida.
 - ▷ Consulte el capítulo "Supervisión de conexión a tierra" en la página 104.
- Temperatura de la batería de alto voltaje y unidad de control
- Preenfriamiento/calefacción del compartimento activado
- Capacidad de transporte de corriente del enchufe de alimentación y del enchufe del vehículo
- Puesta en marcha de otras cargas eléctricas de alto uso. Con una instalación eléctrica de baja potencia, la corriente de carga puede verse restringida por la protección de sobrecarga del administrador de potencia.

Información

Debido a los diferentes sistemas de redes eléctricas nacionales, se encuentran disponibles muchas variantes de cable. Esto puede provocar que el rendimiento de carga completo no esté disponible. Puede obtener más información en un concesionario Porsche autorizado. Porsche le recomienda que recurra a un concesionario Porsche autorizado, ya que los concesionarios cuentan con técnicos capacitados y con las piezas y las herramientas necesarias.

Inicio, pausa y detención de la carga

Inicio de la carga

- ✓ El cargador está listo para funcionar.
 - ✓ Se ha seleccionado el límite de corriente de carga deseado.
1. Inserte el enchufe del vehículo en el puerto de carga.
 - Se estableció una conexión con el vehículo.
 - El botón **ESTADO DE LA CARGA** se enciende en color amarillo.
 - El indicador de luz de **50%**, **100%** o del administrador de potencia se enciende en color verde.
 - Cuando se establece una conexión con el vehículo:
 - El indicador de luz del **ADMINISTRADOR DE POTENCIA**,
 - el indicador de luz de la **CONEXIÓN DOMÉSTICA** y el

- ✓ El botón **ESTADO DE LA CARGA** se enciende en color rojo.
 - ✓ Los indicadores de luz **DOMÉSTICA** y **VEHÍCULO** se encienden en color rojo.
 - ✓ La supervisión de conexión a tierra ha detenido el proceso de carga o impide que se inicie.
1. Mantenga presionados de forma simultánea el botón **ESTADO DE LA CARGA** y el **BOTÓN MULTIFUNCIÓN**.
 - ➔ Al mismo tiempo, el indicador de luz del **CARGADOR** parpadea en color blanco.
 2. Suelte ambos botones tan pronto como el indicador de luz del **CARGADOR** deje de parpadear.
 3. Después de 2 segundos (este tiempo comienza tan pronto como deja de parpadear), presione simultáneamente ambos botones nuevamente y manténgalos presionados durante al menos 5 segundos.

La supervisión de conexión a tierra se desactiva cuando los indicadores luminosos **CONEXIÓN DOMÉSTICA** y **VEHÍCULO** se encienden en color amarillo. Durante la carga, el botón **ESTADO DE LA CARGA** también parpadea en verde.

- ➔ La supervisión de conexión a tierra también permanece desactivado para las siguientes sesiones de carga.

i Información

Para facilitar el funcionamiento del cargador, cubra completamente los botones con los dedos y aplique una presión uniforme.

Activar la supervisión de conexión a tierra

Si está utilizando el cargador en una red eléctrica con toma de tierra, active la **supervisión de conexión a tierra**.

- ▶ Mantenga presionados de forma simultánea el botón **ESTADO DE LA CARGA** y el **BOTÓN MULTIFUNCIÓN** durante al menos 5 segundos. Al mismo tiempo, el indicador de luz del **CARGADOR** parpadea en color blanco.

La supervisión de conexión a tierra también se puede activar a través de la aplicación web:

- ▷ Para obtener información sobre la aplicación web, consulte las instrucciones en <https://www.porsche.com/international/aboutporsche/e-performance/help-andcontact/>

Para cambiar de idioma, seleccione la versión de país que desee del sitio web.

Inicio de sesión en la aplicación web

i Información

Los datos para iniciar sesión en la aplicación web se detallan en la carta adjunta que contiene los datos de acceso. El campo de seguridad contiene la PUK. Este campo tiene tinta especial que cubre la PUK.

La PUK solo es visible cuando este campo se humedece con agua potable.

No frote ni raye el campo mientras lo humedece, ya que esto también podría dañar la PUK.

- ✓ Los datos de acceso están al alcance de la mano.
- ▶ Ingrese la contraseña.

i Información

Después de 25 minutos de inactividad, se cierra la sesión del usuario automáticamente de la aplicación web.

Apertura de la aplicación web

Apertura de la aplicación web del cargador

- ✓ El cargador está conectado a la red PLC
- ▶ Ingrese el nombre del host del cargador (<Host-name> o <Hostname>/) en la línea de direcciones del navegador. El nombre del host está en la carta que contiene los datos de acceso.
 - o bien –
 - Ingrese la dirección IP del cargador en la barra de direcciones del navegador. La dirección IP fue asignada por el servidor DHCP cuando se emparejaron su dispositivo y el cargador, y se puede ver en la configuración del enrutador.
- ▷ Consulte el capítulo "Conexión del cargador a una red de PLC" en la página 100.
- ▷ Para obtener información sobre la aplicación web, consulte las instrucciones en <https://www.porsche.com/international/aboutporsche/e-performance/help-andcontact/> Para cambiar de idioma, seleccione la versión de país que desee del sitio web.
- ▷ Consulte el capítulo "Datos de acceso" en la página 86.

WebApplication bedienen

Apertura de la aplicación web

Apertura de la aplicación web del cargador

✓ El dispositivo final y el cargador están en la misma red a través de una conexión de PLC.

1. Abra el navegador.
2. Ingrese el nombre del host del cargador en la barra de direcciones del navegador. El nombre del host está en la carta que contiene los datos de acceso.
– o bien –

Ingrese la dirección IP del cargador en la barra de direcciones del navegador. La dirección IP fue asignada por el servidor DHCP cuando se emparejaron su dispositivo y el cargador, y se puede ver en la configuración del enrutador.

Redirección a la aplicación web

Información

Según el navegador que esté utilizando, la aplicación web no se abrirá inmediatamente; en su lugar, se mostrará primero la información sobre la configuración de seguridad del navegador.

1. En el mensaje de advertencia que se muestra en el navegador, seleccione **Avanzado**.
2. En la siguiente ventana de diálogo, agregue el certificado SSL como excepción.
 - ➔ Se confirma el certificado SSL y se abre la aplicación web.

Conexiones

Comunicación mediante línea de potencia (PLC)

Si el cargador está conectado a una red de PLC, aquí se muestra la información de la red, p. ej., el nombre de host, la dirección MAC y la dirección IP.

Administrador de potencia

Para garantizar que el administrador de potencia asuma el control de la carga, el cargador (dispositivo EEBus) y el administrador de potencia primero deben estar conectados. El establecimiento de una conexión con un administrador de potencia desconocido se debe realizar en modo abierto directamente en el cargador y en la aplicación web del administrador de potencia.

Información

Si el cargador está en modo privado, la conexión al administrador de potencia también se debe confirmar en la aplicación web del cargador.

- ▷ Consulte el capítulo "Incorporación de un dispositivo EEBus" en las instrucciones de la aplicación web de Porsche Home Energy Manager.
- ▷ Consulte las instrucciones de funcionamiento e instalación de Porsche Mobile Charger Plus.

Visualización de la conexión al administrador de potencia en la aplicación web:

- ▷ Diríjase a **Conexiones** ▶ **Gestor de energía** en la aplicación web del cargador.
 - ➔ El administrador de potencia conectado se muestra con el estado **Gestor de energía conectado**. La información del dispositivo del administrador de potencia es visible.

Modo abierto

En el momento de la entrega, el cargador está configurado para estar en modo abierto. Esto significa que el administrador de potencia se encuentra y se conecta automáticamente a la red doméstica. Se deben cumplir los siguientes requisitos previos para el emparejamiento automático con el administrador de potencia:

- ✓ El estado de carga del **ADMINISTRADOR DE POTENCIA** debe estar seleccionado en el cargador.
- ✓ El cargador y el administrador de potencia deben estar en la misma red de PLC.
- ✓ El cargador se agregó como un dispositivo EEBus en la aplicación web del administrador de potencia.
 - ▶ Recomendamos cambiar al modo privado solo después de haber iniciado el dispositivo por primera vez.

Activación del modo privado

1. Diríjase a **Conexiones** ▶ **Gestor de energía** en la aplicación web del cargador.
2. Active **Modo privado**.

Confirmación de la conexión al administrador de potencia

- ✓ El cargador y el administrador de potencia están en la misma red.
 - ✓ El modo privado está activado.
 - ✓ La conexión al cargador ya se confirmó en la aplicación web del administrador de potencia.
1. Diríjase a **Conexiones** ▶ **Gestor de energía** en la aplicación web del cargador.
 - ➔ El administrador de potencia se muestra en la lista **Gestores de energía disponibles**.
 2. Seleccione el administrador de potencia y expanda.
 3. Seleccione **Acoplar dispositivo**.
 4. En el cuadro de diálogo de conexión **Conectar**, vuelva a verificar la identidad del administrador de potencia mediante el número de identificación (SKI) y luego seleccione la opción **Conectar**.
 - ➔ El administrador de potencia está conectado correctamente y se muestra el estado **Gestor de energía conectado**.

La configuración del administrador de potencia (p. ej., la corriente de carga, la protección contra sobrecargas y la carga optimizada) se aplican al cargador.

Desactivación de la conexión al administrador de potencia

- En el modo privado, la conexión al administrador de potencia se puede desconectar en la aplicación web del cargador.
- ✓ El modo privado está activado.
1. Diríjase a **Conexiones** ▶ **Gestor de energía** en la aplicación web del cargador.
 - ➔ El administrador de potencia conectado se muestra en la lista **Gestores de energía disponibles**.
 2. Seleccione **Desconectar**.
 - ➔ La conexión entre el administrador de potencia y el cargador está desactivada.

Configuración

Sistema

Cambiar contraseña

- Cambia la contraseña de inicio de sesión para la aplicación web. La contraseña inicial de la carta que contiene los datos de acceso se sobrescribe con la contraseña recién seleccionada.
- ▶ Seleccione **Cambiar** e ingrese la nueva contraseña.

Especificación del idioma y el país

Campo	Explicación
Idioma	Selección del idioma para la aplicación web.
País	El país de uso. Los ajustes de configuración son específicos de cada país. Si la especificación se desvía del lugar de uso real, es posible que algunas configuraciones no estén disponibles.

Regulación del consumo de energía

- Active el modo de reposo para ahorrar electricidad.
- Si el modo de reposo está activado y no se realizan más acciones a través del cargador o la aplicación web durante 10 minutos, el cargador entra en modo de reposo. Después de esto, ya no se puede acceder al cargador a través de la aplicación web.
- ▶ Active la función **Modo de suspensión**.
El dispositivo necesita tiempo para salir del modo de reposo y restaurar la disponibilidad operativa.

Información

Después de un período prolongado de inactividad, el cargador cambia automáticamente al modo de espera. Presione el botón de Encendido para reiniciar.

Activación del restablecimiento de la configuración de fábrica

Al activar esta función, es posible restablecer la configuración de fábrica directamente en el cargador. Si la función está desactivada, se restringe el restablecimiento de la configuración de fábrica en la aplicación web.

- ▶ Active la función **Restablecer ajustes de fábrica**.
 - ▷ Consulte el capítulo "Restablecimiento de la configuración de fábrica" en las instrucciones de funcionamiento de Porsche Mobile Charger Plus. XXXLINKXXX Consulte el capítulo "Restablecimiento de la configuración de fábrica" en la página 6.

Carga

Estado de la red eléctrica

El dispositivo detecta automáticamente la información sobre el estado de la red eléctrica que se presenta aquí.

Pantalla	Explicación
Fases de la red eléctrica	Cantidad de fases del cable de alimentación.
Tipo de cable	Tipo de cable de carga del vehículo. El tipo de cable proporciona información importante para la configuración de corriente de carga máxima.

Pantalla	Explicación
Motivo de la potencia de carga reducida	El número 0 indica que la potencia de carga no está restringida. El número > 0 indica que la potencia de carga se ve afectada por el sobrecalentamiento.

Supervisión de conexión a tierra

 **PELIGRO** Descarga eléctrica, cortocircuito, incendio, explosión

El uso del cargador sin supervisión de conexión a tierra puede causar descargas eléctricas, cortocircuitos, incendios, explosiones o quemaduras.

- ▶ El cargador debe operarse preferiblemente en redes eléctricas con conexión a tierra.
- ▶ Desactive la supervisión de conexión a tierra solo en redes eléctricas sin conexión a tierra.
- ▶ Active la supervisión de conexión a tierra solo en redes eléctricas con conexión a tierra.

La supervisión de conexión a tierra se puede activar en la aplicación web o en el cargador. Por motivos de seguridad, solo se puede desactivar en el cargador.

- ▶ Seleccione la función **Activar supervisión de la toma de tierra**.
 - ▷ Para activar y desactivar la supervisión de conexión a tierra en el cargador, consulte las instrucciones de funcionamiento e instalación de Porsche Mobile Charger Plus.

Estipulación de la energía eléctrica y el administrador de potencia

Aquí puede ajustar manualmente la potencia que se utilizará para la carga:

- **Potencia reducida:** El cargador se carga con el 50 % de la corriente de carga máxima.
 - **Potencia completa:** El cargador se carga con el 100 % de la corriente de carga máxima.
 - **Administrador de potencia:** Si el cargador está conectado al administrador de potencia, la protección de sobrecarga proporciona una supervisión de la corriente de carga al cargador.
- ▶ Seleccione la función deseada.

Mantenimiento

Visualización de la información sobre el dispositivo

Esta información pertenece al dispositivo, p. ej., número de versión, número de serie y nombre de host.

En caso de que aparezca un mensaje de error, el socio de servicio de Porsche le solicitará estos datos.

Visualización del diagnóstico

Muestra los parámetros de diagnóstico con detalles de la temperatura del dispositivo.

- ▶ Seleccione si la temperatura se especificará en grados **centígrados** o grados **Fahrenheit**.

Visualización de la información del registro de eventos

La información del registro de eventos que se muestra se refiere a los mensajes de error que surgen durante la prueba del sistema. Se muestran registros de

eventos activos y pasivos. A diferencia de los eventos pasivos, los eventos activos y las fallas todavía están en curso.

- ▶ Expanda la sección para ver los registros de eventos.

Restablecimiento de la configuración de fábrica

Al activar esta función, se eliminan todos los datos personales y las configuraciones, tales como el historial de carga y la configuración de la red. Además, todas las contraseñas se restablecerán a las contraseñas iniciales que aparecen en la carta que contiene los datos de acceso.

- ▶ Active la función **Restablecer ajustes de fábrica**.

Averías

El cargador indica fallas o averías mediante indicadores de luz que se encienden o parpadean en rojo o amarillo.

AVISO

Daño en el cargador













- ▶ Si una falla persiste o se repite, desconecte el cargador de la red eléctrica y comuníquese con un electricista cualificado. Porsche le recomienda que recurra a un concesionario Porsche

autorizado, ya que los concesionarios cuentan con técnicos capacitados y con las piezas y las herramientas necesarias.

























- ▶ Consulte el capítulo "Unidad de control" en la página 90.









La siguiente descripción general contiene recomendaciones para solucionar averías.

Indicadores de luz	Significado	Solución
<p>● El botón ESTADO DE LA CARGA se enciende en color rojo.</p>	<p>Error de vigilancia o conmutación continua de un relé de carga</p>	<ul style="list-style-type: none"> ▶ Extraiga y vuelva a insertar el enchufe.
<p>● El indicador de luz de la CONEXIÓN DOMÉSTICA se enciende en color rojo.</p>		<ul style="list-style-type: none"> ▶ Si esto no soluciona el problema, solicite a un electricista cualificado que revise la instalación eléctrica doméstica.
<p>● El indicador de luz del VEHÍCULO se enciende en color rojo.</p>		
<p>● El indicador de luz del CARGADOR se enciende en color rojo.</p>		
<p>● El botón MULTIFUNCIÓN se enciende en color rojo.</p>		
<p>● El botón ESTADO DE LA CARGA se enciende en color rojo.</p>	<p>Dispositivo de corriente residual activado/corriente de fuga</p>	<ul style="list-style-type: none"> ▶ Para cancelar el error, mantenga pulsado el botón multifunción (como mínimo 2 segundos).
<p>● El indicador de luz de la CONEXIÓN DOMÉSTICA se enciende en color rojo.</p>		<ul style="list-style-type: none"> ▶ Si esto no soluciona el problema, solicite a un electricista cualificado que revise la instalación eléctrica doméstica.
<p>● El indicador de luz del VEHÍCULO se enciende en color rojo.</p>		
<p>● El indicador de luz del CARGADOR se enciende en color rojo.</p>		
<p>● El BOTÓN MULTIFUNCIÓN parpadea en color rojo.</p>		

Indicadores de luz	Significado	Solución
<p> El botón ESTADO DE LA CARGA se enciende en color rojo.</p> <p> El indicador de luz de la CONEXIÓN DOMÉSTICA se enciende en color rojo.</p> <p> El indicador de luz del VEHÍCULO se enciende en color rojo.</p> <p> El indicador de luz del CARGADOR se enciende en color rojo.</p>	LED del botón multifunción defectuoso	<ul style="list-style-type: none"> ▶ Extraiga y vuelva a insertar el enchufe. ▶ Si esto no soluciona el problema, solicite a un electricista cualificado que revise la instalación eléctrica doméstica.
<p> El botón ESTADO DE LA CARGA se enciende en color rojo.</p> <p> El indicador de luz de la CONEXIÓN DOMÉSTICA parpadea en color rojo.</p> <p> El indicador de luz del VEHÍCULO parpadea en color rojo.</p> <p> El indicador de luz del CARGADOR parpadea en color rojo.</p>	Falla en el cableado	<ul style="list-style-type: none"> ▶ Extraiga y vuelva a insertar el enchufe. ▶ Si esto no soluciona el problema, solicite a un electricista cualificado que revise la instalación eléctrica doméstica.
<p> El indicador de luz de la CONEXIÓN DOMÉSTICA se enciende en color rojo.</p> <p> El indicador de luz del VEHÍCULO se enciende en color rojo.</p> <p> El indicador de luz del CARGADOR se enciende en color rojo.</p> <p> El botón MULTIFUNCIÓN se enciende en color rojo.</p>	LED de encendido defectuoso	<ul style="list-style-type: none"> ▶ Extraiga y vuelva a insertar el enchufe. ▶ Si esto no soluciona el problema, solicite a un electricista cualificado que revise la instalación eléctrica doméstica.

Indicadores de luz	Significado	Solución
<ul style="list-style-type: none"> ●  El botón ESTADO DE LA CARGA se enciende en color rojo. ●  El indicador de luz de la CONEXIÓN DOMÉSTICA se enciende en color rojo. ●  El indicador de luz del VEHÍCULO se enciende en color rojo. 	<p>Cable de conexión a tierra faltante/cortado</p>	<ul style="list-style-type: none"> ▶ Extraiga y vuelva a insertar el enchufe. ▶ Solo redes eléctricas sin conexión a tierra (p. ej., redes de TI): Si es necesario, cargue el vehículo con la supervisión del conductor de protección desactivada. <ul style="list-style-type: none"> ▷ Consulte el capítulo "Supervisión de conexión a tierra" en la página 104. ▶ Solo redes eléctricas con conexión a tierra: Haga revisar la unidad de control en un taller especializado calificado/concesionario Porsche autorizado. Solicite a un electricista calificado que revise la red eléctrica/doméstica.
<ul style="list-style-type: none"> ●  El botón ESTADO DE LA CARGA se enciende en color rojo. ●  El indicador de luz de la CONEXIÓN DOMÉSTICA parpadea en color rojo. 	<p>Voltaje excesivo</p>	<ul style="list-style-type: none"> ▶ Extraiga y vuelva a insertar el enchufe. ▶ Si esto no soluciona el problema, solicite a un electricista calificado que revise la instalación eléctrica doméstica.
<ul style="list-style-type: none"> ●  El botón ESTADO DE LA CARGA se enciende en color rojo. ●  El indicador de luz del VEHÍCULO se enciende en color rojo. 	<p>Sobrecarga</p>	<ul style="list-style-type: none"> ▶ Extraiga y vuelva a insertar el enchufe. ▶ Si esto no soluciona el problema, solicite a un electricista calificado que revise la instalación eléctrica doméstica.
<ul style="list-style-type: none"> ●  El botón ESTADO DE LA CARGA se enciende en color rojo. ●  El indicador de luz del CARGADOR se enciende en color rojo. 	<p>Falla del relé</p>	<ul style="list-style-type: none"> ▶ Extraiga y vuelva a insertar el enchufe. ▶ Si esto no soluciona el problema, solicite a un electricista calificado que revise la instalación eléctrica doméstica.
<ul style="list-style-type: none"> ●  El botón ESTADO DE LA CARGA se enciende en color rojo. ●  El indicador de luz del CARGADOR parpadea en color rojo. 	<p>La prueba autónoma ha fallado</p>	<ul style="list-style-type: none"> ▶ Extraiga y vuelva a insertar el enchufe. ▶ Si esto no soluciona el problema, solicite a un electricista calificado que revise la instalación eléctrica doméstica.

Indicadores de luz	Significado	Solución
<p>  El botón ESTADO DE LA CARGA titila en color rojo.</p> <p>  El indicador de luz del CARGADOR se enciende en color rojo.</p>	Error de ciclo de trabajo	<ul style="list-style-type: none"> ▶ El cargador tiene fallas y ya no se debe utilizar. Visite un concesionario Porsche autorizado.
<p> Botón ESTADO DE LA CARGA según el estado de la carga.</p> <p>  El indicador de luz del ADMINISTRADOR DE POTENCIA se enciende en color rojo.</p> <p> El indicador de luz de 50 % se enciende en color verde.</p>	Error de conexión de PLC o del administrador de potencia	<ul style="list-style-type: none"> ▶ Cuando inicie el dispositivo por primera vez, reinicie el cargador y repita el proceso de inicio. Verifique la conexión a la red de PLC. Verifique la conexión al administrador de potencia.
<p>  El botón ESTADO DE LA CARGA se enciende en color rojo.</p> <p>  El indicador de luz de la CONEXIÓN DOMÉSTICA se enciende en color amarillo.</p>	Exceso de temperatura del enchufe de infraestructura	<ul style="list-style-type: none"> ▶ El cargador se apagó debido a una temperatura alta. Espere hasta que tenga una temperatura normal. Si corresponde, proteja el cargador de la luz solar directa.
<p>  El botón ESTADO DE LA CARGA se enciende en color rojo.</p> <p>  El indicador de luz de la CONEXIÓN DOMÉSTICA parpadea en color amarillo.</p>	Baja tensión/frecuencia de red no válida	<ul style="list-style-type: none"> ▶ Se interrumpió la sesión de carga. Espere. No haga nada.
<p>  El botón ESTADO DE LA CARGA se enciende en color rojo.</p> <p>  El indicador de luz del VEHÍCULO parpadea en color amarillo.</p>	Señal de CP no válida	<ul style="list-style-type: none"> ▶ Extraiga y vuelva a insertar el enchufe.
<p>  El botón ESTADO DE LA CARGA se enciende en color rojo.</p> <p>  El indicador de luz del CARGADOR se enciende en color amarillo.</p>	Temperatura alta	<ul style="list-style-type: none"> ▶ El cargador se apagó debido a una temperatura alta. Espere. Si corresponde, proteja el cargador de la luz solar directa.

Indicadores de luz	Significado	Solución
<p> El botón ESTADO DE LA CARGA se enciende en color rojo.</p> <p> El indicador de luz del CARGADOR parpadea en color amarillo.</p>	<p>No se puede leer el cable de infraestructura o el cable del vehículo</p>	<ul style="list-style-type: none"> ▶ Extraiga y vuelva a insertar el enchufe.
<p> El botón ESTADO DE LA CARGA titila en color verde.</p> <p> El indicador de luz de la CONEXIÓN DOMÉSTICA se enciende en color amarillo.</p>	<p>Exceso de temperatura del enchufe de infraestructura/El enchufe multifásico solo tiene una conexión monofásica</p>	<ul style="list-style-type: none"> ▶ El cargador redujo la potencia de carga debido a una temperatura alta. Espere. Si corresponde, proteja el cargador de la luz solar directa. ▶ Un enchufe multifásico puede tener solo una conexión monofásica. En este caso, solicite a un electricista cualificado que compruebe si la toma de corriente está correctamente conectada a la red eléctrica.
<p> El botón ESTADO DE LA CARGA titila en color verde.</p> <p> El indicador de luz del CARGADOR se enciende en color amarillo.</p>	<p>Reducción de potencia</p>	<ul style="list-style-type: none"> ▶ El cargador redujo la potencia de carga debido a una temperatura alta. Espere. Si corresponde, proteja el cargador de la luz solar directa.
<p> El botón de Encendido/Apagado titila en color verde.</p> <p> La conexión a la red eléctrica/doméstica se enciende en color amarillo.</p> <p> La luz del vehículo se enciende en color amarillo.</p>	<p>El vehículo se carga con la supervisión del conductor de protección desactivada.</p>	<ul style="list-style-type: none"> ▶ Lo ideal es que cargue el vehículo con la supervisión del conductor de protección activada. <ul style="list-style-type: none"> ▷ Consulte el capítulo "Supervisión de conexión a tierra" en la página 104.
<p>El cargador se apagó completamente.</p>		<ul style="list-style-type: none"> ▶ El cargador está en modo de espera o se apagó debido a un error. ▶ Presione el botón de limitación de corriente de carga para verificar si el cargador está en modo de espera.

Transporte

ADVERTENCIA

Carga no asegurada

Un cargador no asegurado, mal asegurado o ubicado incorrectamente se puede salir de su lugar y poner en peligro a los ocupantes al frenar, acelerar o cambiar de dirección, o en caso de accidente.

- ▶ Nunca transporte el cargador de forma insegura.
- ▶ Siempre transporte el cargador en el compartimiento para equipaje, nunca en el compartimiento del pasajero (p. ej., dentro de los asientos o frente a estos).

Transporte, asegurando el cargador

El cargador se suministra con o sin un estuche de transporte, dependiendo del tipo de vehículo.

- ▶ Si se suministra un estuche de transporte: De esta forma, el cargador siempre estará en la red apropiada. Fije la bolsa con el gancho a través de los puntos de amarre frontal y posterior.
Para obtener información sobre los anillos de atadura en el maletero:
 - ▷ Consulte el Manual del propietario.
- ▶ Si no se suministra un estuche de transporte: Guarde el cargador en el maletero trasero mientras la transporta.
- ▶ Dependiendo del tipo de vehículo, guarde el cargador de tal manera que no ponga en peligro a sus ocupantes en situaciones peligrosas.

Limpeza y mantenimiento

Compruebe el cargador por daños y suciedad a intervalos regulares y limpie si es necesario.



PELIGRO

Descarga eléctrica, incendio

Riesgo de lesiones graves o fatales debido a incendio o descarga eléctrica.

- ▶ Nunca sumerja en agua el cargador o los enchufes, ni los rocíe directamente con agua (p. ej., Equipo de limpieza de alta presión o mangueras de jardín).
- ▶ Limpie el cargador solamente cuando la unidad de control se haya desconectado completamente de la red eléctrica y del vehículo. Para limpiar, utilice un paño seco.

Eliminación

Los dispositivos eléctricos / electrónicos deben entregarse en un punto de recolección o instalación de gestión de residuos.

- ▶ No arroje dispositivos eléctricos / electrónicos con desechos domésticos.
- ▶ Deseche los dispositivos eléctricos / electrónicos de acuerdo con las regulaciones de protección ambiental aplicables.
- ▶ Si tiene dudas sobre los desechos, póngase en contacto con un concesionario Porsche autorizado.

Datos técnicos

Datos eléctricos	PMCPU96 A
Potencia	9,6 kW
Corriente nominal	40 A, 1 fase
Voltaje nominal	120/208 – 240 V
Frecuencia de suministro de energía	50 Hz/60 Hz
Categoría de sobretensión (IEC 60664)	II
Dispositivo de corriente residual integrado	Tipo A (CA: 20 mA) + CC: 56 mA
Clase de protección	I
Grado de protección	IP55 (EE. UU.: Gabinete 3R)
Conector del vehículo	Tipo 1
Datos mecánicos	PMCPU96 A
Peso de la unidad de control con cable	3,4 kg
Longitud del cable del vehículo	4,5 m
Longitud del cable de alimentación	Tipo US/JET 0,3 m
Condiciones del entorno y de almacenamiento	PMCPU96 A
Temperatura ambiental	-30 °C – +50 °C–
Humedad	de 5 % a 95 % sin condensación
Altitud	máx. 5000 m sobre el nivel del mar

Argentina



IC-CPD: Identificación CNC: C-24292

Placa de identificación

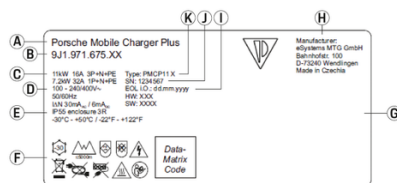

Fig. 54: Placa de identificación (ejemplo)

- A Nombre del producto
- B Número del artículo
- C Potencia y corriente nominal
- D Voltaje nominal
- E Grado de protección
- F Íconos del funcionamiento
- G Información sobre la certificación
- H Fabricante
- I Fecha de fabricación
- J Número de serie
- K Denominación del tipo

Información de fabricación

Fecha de fabricación

En la placa de identificación, luego de la abreviatura "EOL" (fin de vida útil), figura la fecha de fabricación del cargador.

Tiene el siguiente formato: Día de producción. Mes de producción. Año de producción.

Fabricante del cargador

eSystems MTG GmbH
 Bahnhofstrasse 100
 73240 Wendlingen
 Alemania

Pruebas eléctricas

Si tiene alguna pregunta sobre las pruebas eléctricas frecuentes de la infraestructura de carga (p. ej., VDE 0702), consulte <https://www.porsche.com/international/accessoriesandservice/porscheservice/vehicleinformation/documents/> o comuníquese con un distribuidor autorizado de Porsche.

Índice alfabético

A

Activación del modo abierto..... 106
 Activación del modo privado..... 106
 Activación y desactivación del modo de reposo... 107
 Administrador de potencia..... 98
 Ajustar la corriente de carga..... 98
 Emparejamiento..... 106
 Incorporación..... 99
 Visualización..... 106
 Alcance del suministro..... 86
 Apertura de la aplicación web..... 105, 106
 Aplicación web
 Apertura..... 105, 106
 Cambiar contraseña..... 86
 Cómo comenzar..... 101
 Contraseña inicial..... 86
 Contraseña perdida..... 86
 Inicio de sesión..... 105
 Restablecimiento de la configuración de fábrica..... 87
 Asegurando durante el transporte..... 115
 Averías..... 110

B

Botón
 Estado de la carga..... 90
 Multifunción..... 90
 Botón Estado de la carga..... 90
 Botón multifunción..... 90

C

Cable de alimentación
 Ajuste..... 98
 Cambio..... 97
 Desconexión..... 97
 Selección..... 93

Toma de corriente doméstica..... 95
 Toma de corriente industrial..... 95
 Caja de herramientas..... 92
 Cambiar contraseña..... 107
 Cambio de la contraseña de inicio de sesión..... 107
 Carga
 Advertencias..... 103
 Carga del vehículo..... 103
 Configurar el límite de la corriente de carga..... 104
 Inicio..... 103
 Límite de corriente de carga..... 104
 Puerto de carga del vehículo..... 103
 Cargador
 Activación del modo abierto..... 106
 Activación del modo privado..... 106
 Emparejamiento con el administrador de potencia..... 106
 Cómo comenzar..... 98, 101
 Cómo garantizar la calidad de la conexión de red de PLC..... 100
 Condiciones del entorno y de almacenamiento... 118
 Conector del vehículo..... 93
 Conexión
 Cómo garantizar la calidad de la red de PLC 100
 Establecimiento con el cargador..... 99, 101
 Restablecimiento..... 101
 Conexión de carga del vehículo..... 93
 Conexión del cargador
 con el administrador de potencia..... 100
 con una red de PLC..... 100
 Conexión eléctrica permanente..... 118
 Conexiones
 Administrador de potencia..... 98
 Punto de conexión..... 101
 Configuración de fábrica..... 87
 Configuración de fábrica, activar restablecimiento... 108
 Configuración de fábrica, restablecimiento..... 108
 Configuración de la dirección IP..... 106

Consumo de energía
 Proceso de carga..... 101
 Regulación..... 107
 Contraseña inicial..... 86

D

Datos de acceso..... 86
 Aplicación web..... 86
 Número de serie del cargador..... 87
 Datos de acceso perdidos..... 86
 Datos técnicos
 Datos eléctricos..... 118
 Datos mecánicos..... 118
 Descripción general de los pictogramas..... 83
 Diagnóstico de temperatura del dispositivo..... 108
 Dirijase a las instrucciones operativas
 Más información..... 83

E

Eliminación..... 117
 Especificación del idioma..... 107
 Especificación del país..... 107
 Estado de la carga..... 101
 Estado del dispositivo..... 101
 Estructura de avisos de advertencia..... 81

F

Fabricante..... 119
 Fecha de fabricación..... 119

H

Herramientas necesarias..... 92
 Historial de carga..... 101

I

Indicadores de luz..... 110
 Información de fabricación..... 119
 Inicio de sesión en la aplicación web..... 105
 Instalación del soporte de pared básico..... 92

Instalación del soporte del enchufe..... 92
 Instrucciones de funcionamiento..... 102
 Instrucciones de seguridad..... 83

L

Límite de corriente de carga..... 104
 Limpieza..... 116

M

Mantenimiento..... 108, 116
 Más información..... 83
 Mensaje de error..... 108
 Modo autónomo..... 88
 Modo de espera..... 107
 Modo de operación
 Acerca de la aplicación web..... 88
 Autónomo..... 88
 Conexión directa a través de PLC..... 89
 En la misma red de PLC..... 88
 Mostrar fases de la red eléctrica..... 108
 Mostrar potencia de carga..... 101
 Mostrar tipo de cable..... 108

N

Nombre de host..... 106
 Número de serie del cargador..... 87

P

Pantalla de averías..... 110
 Pantalla de fallas..... 110
 Pictogramas, descripción general..... 83
 Placa de identificación..... 119
 Proceso de carga
 Consumo de energía..... 101
 Inspección..... 101
 Prueba del sistema..... 108
 Pruebas eléctricas..... 119
 Puerto de carga del vehículo..... 103

PUK
 Cambiar contraseña..... 86
 En caso de extravío..... 86
 Punto de conexión..... 101

R

Red doméstica
 Dirección IP..... 106
 Nombre de host..... 106
 Registro de eventos..... 108
 Requisitos del navegador..... 101
 Restablecimiento de la configuración de fábrica..... 108

S

Selección de la ubicación de la instalación..... 91
 Selección del estado de la carga..... 98
 Sesión de carga actual..... 101
 Símbolos en este manual..... 81
 Supervisión de conexión a tierra..... 108
 Activar..... 104
 Desactivar..... 104

T

Temperatura del dispositivo..... 108
 Tiempos de carga..... 103
 Transporte, asegurando el cargador..... 115

U

Unidad de control..... 90
 Descripción general de las conexiones..... 89
 Insertando en soporte de pared..... 93
 Uso previsto..... 85
 Usos posibles para el cargador..... 87

V

Visualización de la información sobre el dispositivo..... 108
 Visualización del estado de la red eléctrica..... 108

Sobre este Manual do proprietário

Avisos e símbolos

São utilizados vários tipos de avisos e símbolos neste Manual do proprietário.



PERIGO

Ferimentos graves ou morte

O não cumprimento dos avisos presentes na categoria "Perigo" provocará ferimentos graves ou morte.



AVISO

Possíveis ferimentos graves ou morte

O não cumprimento dos avisos presentes na categoria "Aviso" pode resultar em ferimentos graves ou morte.



ATENÇÃO

Possíveis ferimentos moderados ou leves

O não cumprimento dos avisos na categoria "Atenção" pode resultar em ferimentos moderados ou leves.

NOTA

Possíveis danos ao veículo

O não cumprimento dos avisos na categoria "Nota" pode provocar danos ao veículo.



Informações

Informações adicionais são indicadas usando a palavra "Informação".

- ✓ Condições que devem ser atendidas para usar uma função.
- ▶ Instrução que você deve seguir.

1. Se uma instrução consistir em várias etapas, elas serão numeradas.

2. Instruções que você deve seguir no visor central.

▶ Observe onde você pode obter outras informações importantes sobre um tópico.

Deutsch**Para o Manual do proprietário**

Chave para pictogramas.....	124
Mais informações.....	124

Segurança

Instruções de segurança.....	124
Uso adequado.....	126

Escopo do fornecimento

Dados de acesso.....	127
----------------------	-----

Resumo

Usos possíveis.....	128
Conexões na unidade de comando.....	130
Unidade de comando.....	131

Selecionando o local de instalação..... 132**Ferramentas necessárias.....** 133**Instalando**

Instalando o suporte para parede.....	133
---------------------------------------	-----

Configuração

Cabos de carga e de alimentação do veículo.....	134
Operação inicial e configuração.....	139
Inicialização.....	142
Visão geral.....	142

Operando

Instruções de operação.....	143
Carregamento.....	144
Fazendo login no aplicativo web.....	146
Usar o aplicativo web.....	147

Defeitos..... 151**Transporte.....** 156**Limpeza e manutenção.....** 157**Descarte.....** 158**Dados técnicos**

Placa de identificação.....	160
Informações de produção.....	160
Importadores.....	160

Índice..... 162

Para o Manual do proprietário Chave para pictogramas

Dependendo do país, vários pictogramas podem ser anexados ao carregador.



Opere o carregador dentro de uma faixa de temperatura de -30 °C a +50 °C.



Não opere o carregador em altitudes que ultrapassem 5.000 m acima do nível do mar.



O carregador é equipado com um condutor de proteção não chaveado.



O carregador é equipado com um condutor de proteção chaveado.



Descarte o carregador em conformidade com todas as regulamentações de descarte aplicáveis.



Não use cabos de extensão ou carretéis de cabo.



Não use adaptadores (de viagem).



Não utilize múltiplas tomadas.



Não use carregadores com eletrônica ou cabos de conexão danificados.



Risco de choque elétrico devido ao uso indevido.



Observe as instruções de operação fornecidas, principalmente os avisos e as instruções de segurança.



A superfície do carregador pode esquentar demais.



Não opere o carregador em sistemas de rede elétrica não aterrados (por exemplo, redes de TI). Opere o carregador somente em sistemas de rede elétrica aterrados.



Indica o conector tipo 1 com uma faixa de tensão ≤ 250 V CA.



Indica o conector tipo 2 com uma faixa de tensão ≤ 480 V CA.

Mais informações

Você encontrará mais informações sobre o carregador e o aplicativo web na área "E-Performance" em <https://www.porsche.com>.

Segurança Instruções de segurança

PERIGO

Choque elétrico, curto-circuito, incêndio, explosão

O uso de um carregador danificado ou defeituoso e uma tomada elétrica danificada ou defeituosa, o uso indevido do carregador ou a falha ao seguir as instruções de segurança podem provocar curtos-circuitos, choques elétricos, explosões, incêndios ou queimaduras.

- ▶ Utilize apenas acessórios, por ex. fonte de alimentação e cabos de veículo, que foram aprovados e fornecidos pela Porsche.
- ▶ Não use um carregador danificado e/ou sujo. Verifique o cabo e a conexão do conector quanto a danos e sujeira antes do uso.
- ▶ Conecte o carregador somente a tomadas elétricas adequadamente instaladas e não danificadas e a instalações elétricas livres de defeitos.
- ▶ Não use cabos de extensão, rolos de cabo, soquetes múltiplos ou adaptadores (viagem).
- ▶ Desconecte o carregador da rede elétrica durante temporais.
- ▶ Não modifique ou repare nenhum dos componentes elétricos.
- ▶ Solicite que apenas especialistas corrijam falhas e realizem reparos.

⚠ PERIGO

Choque elétrico, incêndio

Tomadas elétricas instaladas incorretamente podem causar choque elétrico ou incêndio quando a bateria de alta tensão é carregada usando a porta de carga do veículo.

- ▶ O teste da fonte de alimentação, a instalação e a operação inicial da tomada elétrica para o carregador devem ser realizados apenas por um eletricista qualificado. Essa pessoa é totalmente responsável pela conformidade com as normas e regulamentações relevantes. A Porsche recomenda que você utilize uma Concessionária Porsche.
- ▶ A seção transversal do cabo da tomada elétrica deve ser definida de acordo com o comprimento do fio e as regulamentações e normas aplicáveis localmente.
- ▶ A tomada elétrica usada para carregamento deve ser conectada a um circuito elétrico com fusível separado, que esteja em conformidade com as leis e normas locais.
- ▶ O carregador foi desenvolvido para uso em áreas privadas e semipúblicas, por exemplo, propriedades privadas ou estacionamentos de empresas. Em alguns países, por exemplo, na Itália e Nova Zelândia, o carregamento de modo 2 é **proibido** em áreas públicas.
Mais informações estão disponíveis em sua Concessionária Porsche ou no fornecedor de eletricidade local.
- ▶ Pessoas não autorizadas (por exemplo, crianças brincando) ou animais não devem ter acesso ao carregador e ao veículo durante o carregamento sem supervisão.
 - ▷ Sempre leia as instruções de segurança no manual de instalação e no Manual do proprietário.

⚠ PERIGO

Choque elétrico, incêndio

O manuseio incorreto dos contatos do conector pode levar a choque elétrico ou incêndio.

- ▶ Não toque nos contatos da porta de carga do veículo e no carregador.
- ▶ Não insira objetos na porta de carga do veículo ou no carregador.
- ▶ Proteja as tomadas elétricas e as conexões do conector de umidade, água e outros líquidos.

⚠ AVISO

Vapores inflamáveis ou explosivos

Os componentes do carregador podem causar faíscas e propagar vapores inflamáveis ou explosivos.

- ▶ Para reduzir o risco de explosão, especialmente em garagens, certifique-se de que a unidade de comando esteja localizada, pelo menos, 50 cm acima do piso durante o carregamento.
- ▶ Não instale o carregador em atmosferas potencialmente explosivas.

Para cumprir os requisitos dos limites de exposição a radiação eletromagnética (1999/519/CE), instale o carregador de modo a proporcionar uma distância de pelo menos 20 cm de todas as pessoas.

Observe as seguintes instruções e recomendações para garantir o carregamento ininterrupto usando o carregador:

- Ao instalar uma nova tomada elétrica, selecione uma tomada elétrica industrial com a mais alta potência disponível possível (adaptada à instalação elétrica doméstica) e solicite que seja ins-

talada por um eletricista qualificado. A Porsche recomenda que você utilize uma Concessionária Porsche.

- Nos locais tecnicamente possíveis e permitidos por lei, a instalação elétrica deve ser dimensionada de tal maneira que a alimentação nominal máxima da tomada elétrica usada esteja disponível para o carregamento do veículo.
- Antes da instalação, verifique se a alimentação necessária para carregar um veículo pode ser fornecida continuamente com a instalação doméstica disponível no momento. Se necessário, proteja a instalação doméstica com um sistema de gerenciamento de energia.
- O carregador deverá ser preferencialmente operado em sistemas de rede elétrica aterrados. O condutor de proteção deve ser instalado adequadamente.
- Se você não tiver certeza sobre a instalação elétrica doméstica, entre em contato com um eletricista qualificado. A Porsche recomenda que você utilize uma Concessionária Porsche.
- Se você pretende usar o carregador com um sistema fotovoltaico, entre em contato com uma Concessionária Porsche.
- Para utilizar inteiramente o desempenho do carregador e assegurar o carregamento rápido do veículo, use tomadas elétricas NEMA com a corrente nominal mais alta possível apropriada para o conector elétrico ou para as tomadas elétricas industriais em conformidade com a IEC 60309.
- Quando carregar a bateria de alta tensão através da tomada elétrica industrial/doméstica, a instalação elétrica poderá ser carregada em sua capacidade máxima. A Porsche recomenda que as instalações elétricas usadas para carregamento sejam regularmente verificadas por um

eletricista qualificado. Pergunte a um eletricista qualificado quais são os intervalos de inspeção apropriados para a sua instalação. A Porsche recomenda que você utilize uma Concessionária Porsche.

- Na entrega, a corrente de carga é limitada automaticamente para prevenir superaquecimento da instalação elétrica. Solicite que um eletricista qualificado coloque o carregador em operação e defina o limite de corrente de carregamento conforme necessário para a configuração doméstica.
 - ▷ Consulte o capítulo "Limitação da corrente de carregamento" na página 145.

Uso adequado

Carregador com controle integrado e proteção para modo de carregamento 2 (exceto Japão), para carregar veículos com baterias de alta tensão que atendam às normas e diretivas de veículos elétricos gerais aplicáveis.

- ▶ Sempre utilize a versão adequada do dispositivo para a rede elétrica local.
 - ▷ Consulte o capítulo "Dados técnicos" na página 159.

O carregador pode ser usado apenas como uma unidade combinada que consiste em cabos de alimentação, unidade de comando e cabo do veículo.

Adequado para uso em ambientes externos.

Escopo do fornecimento



Fig. 55: Escopo do fornecimento

- A** Cabo de alimentação (permanentemente conectado à unidade de comando ou desconectável)
- B** Conector elétrico para conexão com a alimentação de rede
- C** Unidade de comando
- D** Conector do veículo (conector para o veículo), difere dependendo do país (tipo 2 mostrado)
- E** Cabo do veículo (permanentemente conectado à unidade de comando)
- F** Carta contendo dados de acesso

i Informações

Componentes opcionais: Diversos suportes para parede estão disponíveis para o carregador, dependendo do país, por exemplo, o suporte básico para parede.

Dados de acesso

É fornecida com o seu dispositivo uma carta contendo os dados de acesso, que contém todos os dados necessários para o carregador e o aplicativo web.

- ▶ Guarde a carta que contém os dados de acesso em um local seguro.

i Informações

Se forem perdidos, os dados de acesso válidos após a entrega, por exemplo, a senha inicial, podem ser obtidos em uma Concessionária Porsche.

- Tenha pronto o número de série do carregador.

Designação	Significado
Número de série	Número de série do carregador
ID de segurança	Para conexão segura com o modem PLC
MAC	Endereço MAC da interface PLC de rede doméstica
Senha da web	Senha inicial para o aplicativo web
Nome de anfitrião da web	Para conectar ao aplicativo web por um navegador da web
PUK	Chave de destravamento pessoal

PUK

O PUK serve para reativar a senha inicial.

- ▶ Se você perder ou esquecer o PUK, entre em contato com a sua Concessionária Porsche.

i Informações

O campo de segurança contém a chave de destravamento (PUK) Esse campo é impresso com uma tinta especial que cobre o PUK.

Somente depois de molhar esse campo em água corrente, a tinta desbota, tornando o PUK visível. Não esfregue ou arranhe o campo ao umedecê-lo, uma vez que o PUK também poderá ser danificado.

Senha do aplicativo web

A senha é usada para efetuar login no aplicativo web. Ao utilizar a senha inicial:

- ▶ Se você perder ou esquecer a senha inicial, entre em contato com a sua Concessionária Porsche.

Ao usar uma senha que você mesmo definiu:

- ▶ Caso a senha inicial seja perdida, será possível restaurá-la usando o PUK. Como alternativa, entre em contato com uma Concessionária Porsche.
- ▶ Ao redefinir o carregador para os ajustes de fábrica, a senha inicial será reativada. No entanto, todas as configurações serão redefinidas para os ajustes de fábrica.

Número de série do carregador

O número de série do carregador pode ser encontrado nos seguintes locais:

- Na carta que contém os dados de acesso após a designação **Número de série**
- Na plaqueta de identificação (na parte traseira da unidade de comando) após a abreviação **SN**
- No aplicativo web: **Ajustes** ⚙️ ▶ **Manutenção** ▶ **Informações do dispositivo**

Redefinindo os ajustes de fábrica

Todos os seus ajustes serão excluídos se você ativar esta função. Além disso, todas as senhas serão redefinidas para as senhas iniciais indicadas na carta que contém os dados de acesso.

Informações

Esta função é desativada como padrão no carregador. Para executar esta função no carregador, ela deverá ser ativada na Web Applikation (**Ajustes** ⚙️ ▶ **Sistema** ▶ **Ativar reinício com ajustes de fábrica**).

1. Pressione e segure o botão de **STATUS DE CARGA** e o **BOTÃO MULTIFUNCIONAL** simultaneamente durante pelo menos 5 segundos. A luz piloto **CARREGADOR** pisca em branco quando você faz isso.
2. Assim que a luz piloto **CARREGADOR** parar de piscar, solte o **BOTÃO MULTIFUNCIONAL** e mantenha o botão de **STATUS DE CARGA** pressionado por 2 segundos.
3. Pressione e segure o **BOTÃO MULTIFUNCIONAL** novamente por 5 segundos.

A luz piloto **CARREGADOR** pisca em branco quando você faz isso.

➔ O carregador é reiniciado para os ajustes de fábrica. Nesse meio tempo, as luzes piloto acendem em verde.

O dispositivo está pronto para operação depois que o autoteste foi completado com êxito.

Também é possível reiniciar para os ajustes de fábrica pelo aplicativo web ou em uma oficina especializada qualificada. A Porsche recomenda uma concessionária Porsche, pois ela dispõe de pessoal de oficina qualificado e das peças e ferramentas necessárias.

Para obter informações sobre o aplicativo web, consulte o manual em <https://www.porsche.com/international/about-porsche/e-performance/help-and-contact/>

Se você precisar de um idioma diferente, selecione o site apropriado para o seu país.

Resumo

Usos possíveis

O carregador pode ser usado em operação independente e operado pelos botões. As funcionalidades da Powerline-Communication do carregador permitem que a conexão seja estabelecida com a rede doméstica. Para que isso aconteça, a rede elétrica existente é usada para configurar uma rede local para transferência de dados. A conexão PLC é um pré-requisito para operação por meio do aplicativo web do carregador ou para controle por meio do gerenciador de energia.

Usos possíveis	Operando o Porsche Mobile Charger Plus	Onde?
Variante 1	A operação é executada diretamente no carregador (operação independente)	▶ p. 129
Variante 2	A operação é executada pelo aplicativo web do carregador (sem gerenciador de energia). Uma rede doméstica (conexão PLC) é necessária para estabelecer uma conexão.	▶ p. 129
Variante 3	A operação é executada pelo aplicativo web do gerenciador de energia. O gerenciador de energia é registrado como um cliente na rede PLC.	▶ p. 129
Variante 4	A operação é executada pelo aplicativo web do gerenciador de energia. O carregador e	▶ p. 130

Usos possíveis	Operando o Porsche Mobile Charger Plus	Onde?
----------------	--	-------

o gerenciador de energia são conectados diretamente pelo servidor DHCP do gerenciador de energia.

Varição 1: Operação independente

Na operação independente, nenhuma conexão via rede é necessária. A operação e a configuração convenientes do carregador pelo aplicativo web não são usadas nesta variante. Em vez disso, o carregador é operado diretamente usando os botões no dispositivo. Para limitar a corrente de carregamento, estão disponíveis os ajustes **50%** ou **100%**.

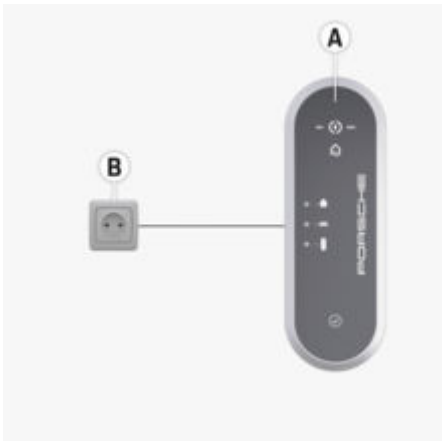

Fig. 56: Operação independente (exemplo de aplicativo)

A Porsche Mobile Charger Plus

B Soquete elétrico

Varição 2: Operação por meio do aplicativo web do carregador

O aplicativo web pode ser aberto no navegador em um dispositivo (PC, tablet ou smartphone) registrado na mesma rede doméstica que o carregador. Uma rede doméstica em que o carregador e o dispositivo devem estar presentes é necessária para estabelecer uma conexão. Uma conexão de rede pode ser estabelecida diretamente via PLC (Powerline Communication) O dispositivo e o carregador são conectados por um adaptador PLC e um roteador. O dispositivo pode acessar o aplicativo web do carregador por meio do roteador.

No entanto, o carregador ainda pode ser operado usando os botões no dispositivo. Para limitar a corrente de carregamento, estão disponíveis os ajustes **50%** ou **100%**.

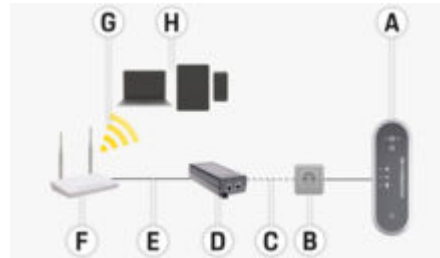

Fig. 57: Operação pelo aplicativo web do carregador (sem gerenciador de energia) (exemplo de aplicativo)

- A** Porsche Mobile Charger Plus
- B** Soquete elétrico
- C** Conexão de rede via rede elétrica (PLC)
- D** Adaptador PLC
- E** Conexão de rede via Ethernet
- F** Roteador

G WiFi

H Dispositivo móvel

Varição 3: Operação do carregador e o gerenciador de energia na mesma rede PLC.

Se um gerenciador de energia for usado, a corrente de carregamento será limitada pelo gerenciador de energia.

Para estabelecer uma conexão, o gerenciador de energia, o carregador e o dispositivo devem estar localizados na mesma rede doméstica.

Nesta configuração, o carregador e o gerenciador de energia estão conectados a um roteador por meio da PLC (Powerline Communication), o gerenciador de energia, opcional, diretamente por uma rede Ethernet ou WiFi. O aplicativo web do gerenciador de energia e do carregador pode ser acessado pelo dispositivo por meio do roteador.

A operação do carregador por meio dos botões no dispositivo ou por meio do aplicativo web do carregador ainda é possível. No entanto, neste caso, os ajustes do gerenciador de energia para limitar a corrente de carregamento são anulados.

► Consulte o capítulo "Gerenciador de energia" na página 139.

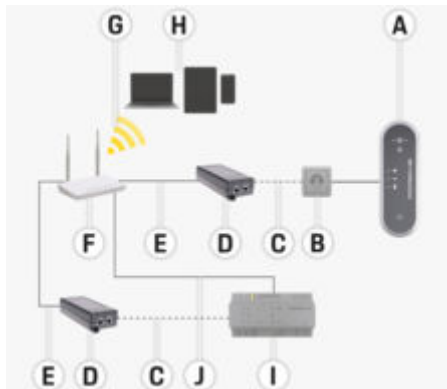

Fig. 58: Conexão do carregador e do gerenciador de energia por meio de um roteador (exemplo de aplicativo)

- A** Porsche Mobile Charger Plus
- B** Soquete elétrico
- C** Conexão de rede via rede elétrica (PLC)
- D** Adaptador PLC
- E** Conexão de rede via Ethernet
- F** Roteador
- G** WiFi
- H** Dispositivo móvel
- I** Gerenciador de energia
- J** Conexão de rede via Ethernet (alternativa)

Varição 4: Conexão direta do carregador e do gerenciador de energia via PLC

Como o gerenciador de energia tem um adaptador PLC integrado, a conexão entre o carregador e o gerenciador de energia também pode ocorrer diretamente pela PLC. Mais uma vez, a conexão do gerenciador de energia com o roteador ocorre via WiFi, PLC ou Ethernet.

Com o dispositivo móvel, o acesso ao aplicativo web do gerenciador de energia (e do carregador) ocorre como nas variantes 2e 3 por meio do roteador. A operação do carregador por meio dos botões no dispositivo ou por meio do aplicativo web do carregador ainda é possível. No entanto, neste caso, os ajustes do gerenciador de energia para limitar a corrente de carregamento são anulados.

► Consulte o capítulo "Gerenciador de energia" na página 139.

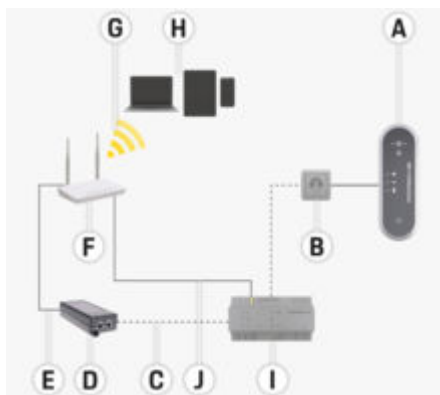

Fig. 59: Conexão direta do carregador e do gerenciador de energia via PLC (exemplo de aplicativo)

- A** Porsche Mobile Charger Plus
- B** Soquete elétrico
- C** Conexão de rede via rede elétrica (PLC)
- D** Adaptador PLC
- E** Conexão de rede via Ethernet
- F** Roteador WiFi
- G** WiFi
- H** Dispositivo móvel
- I** Gerenciador de energia
- J** Conexão de rede via Ethernet (alternativa)

Conexões na unidade de comando



Fig. 60: Conexões na unidade de comando

- A** Cabos de alimentação
- B** Cabo do veículo

O cabo de alimentação **A** pode ser removido e introduzido na parte superior da unidade de comando.

O cabo do veículo **B** é removido e introduzido na parte inferior da unidade de comando.

Unidade de comando

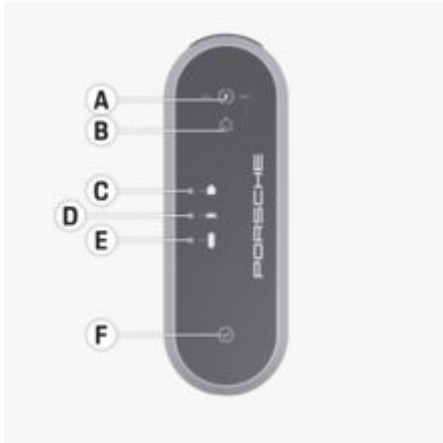

Fig. 61: Unidade de comando

- A** Botão **STATUS DE CARGA** com luzes piloto de **50%** e **100%**
- B** Luz piloto **GERENCIADOR DE ENERGIA**
- C** Luz piloto **CONEXÃO DOMÉSTICA**
- D** Luz piloto do **VEÍCULO**
- E** Luz piloto **CARREGADOR**
- F** **BOTÃO MULTIFUNÇÕES**

O botão de **STATUS DE CARGA** é usado para selecionar entre uma potência de carregamento de 50% ou 100%, ou para alternar o modo do gerenciador de energia. Se um gerenciador de energia estiver disponível quando estiver no modo de gerenciador de energia, uma conexão com o gerenciador será estabelecida e sua potência de carregamento configurada será adotada.

As seguintes funções de dispositivo podem ser definidas usando o **BOTÃO MULTIFUNCIONAL**, parcialmente combinado a outros botões:

- Pular reconexão com o gerenciador de energia
- Ativar e desativar o monitor de aterramento
- Redefinir para ajustes de fábrica
- Erro de reinício do disjuntor

Os botões **A** e **F** e as luzes piloto **B–E** indicam o estado operacional da unidade de comando e as possíveis falhas por meio de cores diferentes, luzes e luzes piscando.

- ▷ Consulte o capítulo "Defeitos" na página 151.
- ▷ Consulte o capítulo "Limitação da corrente de carregamento" na página 145.

Selecionando o local de instalação

PERIGO

Choque elétrico, incêndio

O uso incorreto do carregador ou a não conformidade com as instruções de segurança pode resultar em curtos-circuitos, choques elétricos, explosões, incêndios ou queimaduras.

- ▶ Não instale o suporte básico para parede em atmosferas potencialmente explosivas.
- ▶ Para reduzir o risco de explosão, especialmente em garagens, certifique-se de que a unidade de comando esteja localizada, pelo menos, 50 cm acima do piso durante o carregamento.
- ▶ Observe as normas de instalação elétrica aplicáveis localmente, medidas de proteção contra incêndio, normas de prevenção de acidentes e rotas de fuga.

O suporte básico para parede foi projetado para instalação em ambientes internos e externos.

Os seguintes critérios têm de ser considerados ao selecionar um local de instalação adequado:

- Instale a tomada elétrica e o suporte básico para parede preferencialmente em uma área coberta protegida contra luz solar direta e chuva (por exemplo, na garagem).
- Não pulverize água diretamente no suporte básico para parede (por exemplo, com equipamentos de lavagem de alta pressão ou mangueiras de jardim).
- Não instale o suporte básico para parede sob objetos suspensos ou pendurados.

- Não instale o suporte básico para parede em estábulos, locais de criação de animais ou locais em que houver gases de amônia.
 - Instale o suporte básico para parede em uma superfície lisa.
 - Para garantir a fixação segura, verifique a condição da parede antes de instalar.
 - Instale o suporte básico para parede de maneira que não fique próximo a locais de passagem e os cabos de carregamento não fiquem no caminho.
 - Instale o suporte básico para parede de forma que a distância entre o conector e o soquete não excedam o comprimento do cabo de alimentação disponível.
 - Instale a tomada elétrica o mais perto possível da posição preferida para estacionamento do veículo. Leve em conta a orientação do veículo.
 - A distância da tomada elétrica até o piso e o forro deverá ser selecionada em conformidade com as normas e regulamentações nacionais, de forma que o uso confortável seja assegurado.
- ▶ Consulte o capítulo "Instruções de segurança" na página 124.

Ferramentas necessárias

- Nível de bolha de ar
- Furadeira elétrica ou de martelo
- Chave de fenda

Instalando Instalando o suporte para parede Instalando o suporte básico para pa- rede

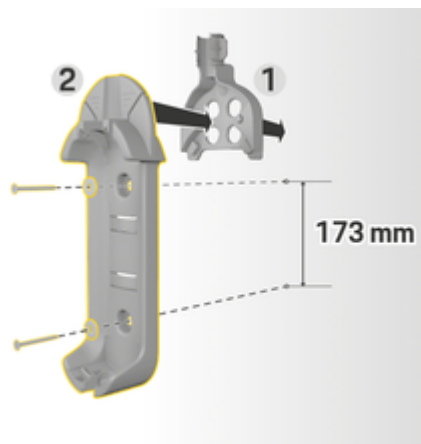

Fig. 62: Dimensões de perfuração

1. Marque os furos na parede.
2. Perfure os furos para a montagem e insira os conectores de parede.
3. Pressione o suporte básico para parede **2** (Fig. 62) na passagem do cabo **1** (Fig. 62) pela parte da frente.
4. Parafuse o suporte básico para parede na parede.

Instalando o prendedor do conector

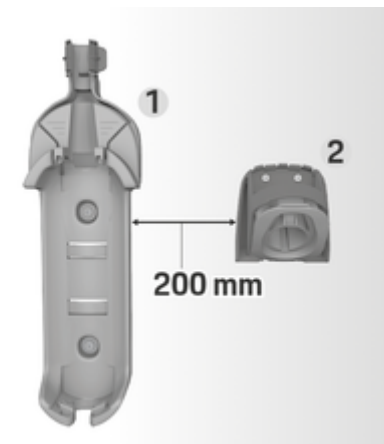

Fig. 63: Distância entre o suporte para parede e o prendedor do conector

Ao instalar o prendedor do conector, deixe uma distância de 200 mm do suporte básico para parede.

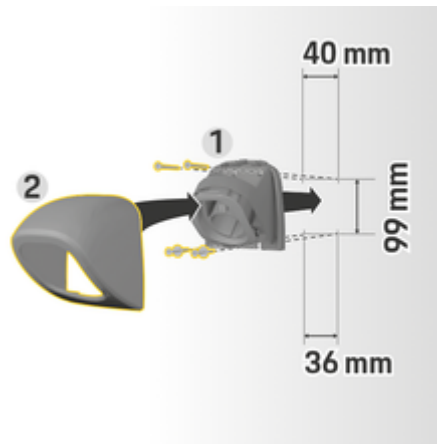

Fig. 64: Dimensões de perfuração

1. Remova o prendedor do conector 1 (Fig. 64) da tampa 2 (Fig. 64).
2. Marque os furos na parede.
3. Perfure os furos para a montagem e insira os conectores de parede.
4. Parafuse o prendedor do conector 1 (Fig. 64) na parede.
5. Fixe a tampa 2 (Fig. 64) no prendedor do conector 1 (Fig. 64) pela parte de baixo e empurre para cima.

Fixando a unidade de comando ao suporte básico para parede

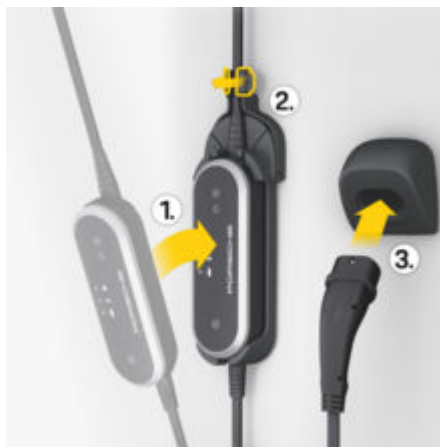

Fig. 65: Prendendo a unidade de comando

1. Passe o cabo do veículo pela abertura inferior do suporte básico para parede, posicione a parte inferior da unidade de comando na guia de travamento e empurre para trás para encaixar.
2. Passe o cabo de alimentação pela abertura superior no suporte básico para parede e trave o anel de retenção empurrando-o para a esquerda.
3. Insira o plugue do veículo no prendedor do conector.

Configuração

Cabos de carga e de alimentação do veículo

Informações sobre conectores e cabos de carga do veículo

Diferentes portas de carga do veículo A e conectores do veículo B estão disponíveis, dependendo do equipamento do veículo.



IEC 62196-2/
SAE-J1772-2009
Tipo 1 UL/IEC

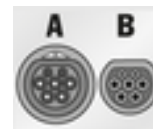

IEC 62196-2
Tipo 2

Selecionando cabos de alimentação

Para carregamento regular com velocidade de carga ideal, utilize somente os cabos de alimentação indicados a seguir. A potência de carregamento máxima possível é de até 11 kW (dependendo do tipo de dispositivo, das regulamentações nacionais, da rede elétrica/conexão doméstica e do carregador de bordo).

NOTA

Use apenas cabos de alimentação aprovados para o país onde você está. Quando estiver dirigindo no exterior, tenha sempre consigo o cabo de alimentação adequado para uso no país que você está visitando.

País	Cabos de alimentação
Rússia, Ucrânia	5, 6, 7, 8, C
Abu Dhabi, Israel, Singapura	5, 6, 7, 8

Aprovação de cabos de alimentação em diferentes países (exemplos)

Cabos de alimentação para tomadas elétricas industriais

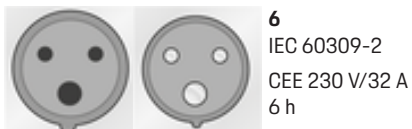

Cabos de alimentação para tomadas elétricas domésticas

Se não houver tomada elétrica industrial disponível, os cabos de alimentação listados a seguir também poderão ser utilizados para carregamento com uma potência de carregamento reduzida.

- ▶ Em alguns países, por exemplo, em Abu Dhabi, Israel, Singapura e Índia > p. 136, o carregamento a partir de tomadas elétricas domésticas é **proibido**.





H
CEI23-16-VII
Tipo L 16 A (5 mm)



I
IA6A3 (BS 546)
Tipo M

NEMA 6-50/NEMA 14-50 (informações adicionais)

i Informações

Descrição

Esta recomendação de uso se aplica apenas a regiões com o padrão NEMA 6-50/NEMA 14-50.

O carregamento do veículo pode gerar correntes elétricas altas. Por motivos de segurança, o uso de componentes exclusivamente aprovados e a instalação profissional de todo o dispositivo de carregamento é obrigatório.

Instruções gerais de segurança



PERIGO

Choque elétrico e incêndio

O uso incorreto do equipamento de carregamento e a não observação das instruções de instalação e segurança podem causar curto-circuito, choque elétrico, explosão, incêndio ou queimaduras.

- ▶ Preste atenção às instruções de instalação descritas no manual do equipamento de carregamento.
- ▶ Preste atenção especial a todos os avisos e alertas de segurança indicados.
- ▶ A instalação deve ser realizada por uma pessoa com a formação necessária em elétrica e conhecimentos especializados.
- ▶ Observe também os regulamentos nacionais para a realização de instalações elétricas.

Requisitos para a tomada elétrica



PERIGO

Tomadas elétricas inadequadas

Uma tomada elétrica inadequada pode causar curto-circuito, choque elétrico, explosão, incêndio ou queimaduras.

- ▶ Use apenas um tipo de tomada elétrica que seja adequada para esta instalação (veja **Tipos adequados de tomadas/conectores elétricos**).
- ▶ Use apenas tomadas elétricas que atendam aos requisitos de qualidade das superfícies de contato e fixação (veja **Requisitos de qualidade das tomadas elétricas**).
- ▶ Evite o contato direto entre os parafusos do terminal e o fio. De preferência, use ponteiras de fio elétrico.
- ▶ Evite prender o cabo no isolamento.

Tipos adequados de tomadas/conectores elétricos



NEMA 6-50
Tomada/conector



NEMA 14-50
Tomada/conector

Requisitos de qualidade das tomadas elétricas

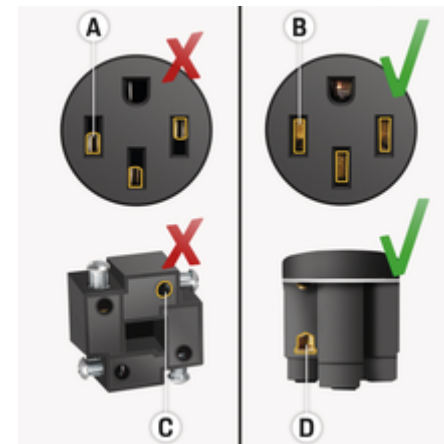

- A** A superfície de contato tem apenas metade da altura do contato plug-in
- B** A superfície de contato cobre toda a altura do contato plug-in
- C** Superfície de contato pequena entre o parafuso do terminal e o fio.

D Superfície de contato larga entre a placa de terminal e o fio

Requisitos para instalação de cabos



PERIGO

Cabo de alimentação inadequado

O uso de cabos de alimentação inadequados ou correntes elétricas excessivas pode causar curto-circuito, choque elétrico, explosão, incêndio ou queimaduras.

- ▶ O cabo deve ter um fusível de 50 A.
- ▶ Use apenas cabos de cobre com seção transversal mínima de 8 AWG ou, de preferência, 6 AWG.

Requisitos para instalação em ambiente externo



PERIGO

Contato direto com chuva

Se o equipamento de carregamento for usado em ambientes externos, o contato direto com a chuva pode causar curto-circuito, choque elétrico, explosão, incêndio ou queimaduras.

- ▶ Evite que o equipamento de carregamento entre em contato direto com a chuva.
- ▶ Use um gabinete resistente à chuva NEMA 3R.

Trocando o cabo de alimentação



PERIGO

Choque elétrico

Risco de ferimentos sérios ou fatais provocados por choque elétrico.

- ▶ Desconecte o cabo de alimentação da tomada elétrica antes de trocá-lo.
 - ▶ Troque os cabos somente em um ambiente seco.
 - ▶ Use apenas cabos aprovados pela Porsche.
- ▶ Consulte o capítulo "Escopo do fornecimento" na página 127.

Em alguns países, por exemplo, na Noruega¹, o cabo de alimentação pode ser trocado apenas por um electricista qualificado. A Porsche recomenda que você utilize uma Concessionária Porsche.



Fig. 66: Conexões na unidade de comando

O cabo de alimentação **A** pode ser removido e introduzido na parte superior da unidade de comando.

O cabo do veículo **B** está permanentemente conectado à unidade de controle.

Desconectando o cabo de alimentação

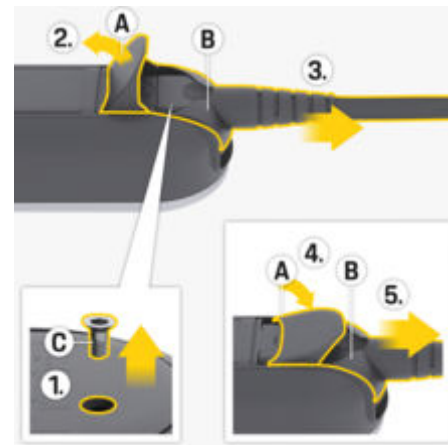

Fig. 67: Desconectando o cabo de alimentação

- ✓ O carregamento da bateria de alta tensão foi finalizado e o conector do veículo foi removido da porta de carregamento do veículo.
 - ✓ O conector foi desconectado da tomada elétrica.
1. Remova o parafuso **C** (Fig. 67) usando uma ferramenta adequada.
 2. Abra completamente a tampa **A** (Fig. 67).
 3. Puxe o conector **B** (Fig. 67) até sentir a resistência pela primeira vez.

1. Data de impressão.

4. Feche a tampa **A** (Fig. 67) até cerca de 15 graus (a tampa pode encostar no conector **B** (Fig. 67)).
5. Puxe o conector **B** (Fig. 67) completamente.

Conectando o cabo de alimentação

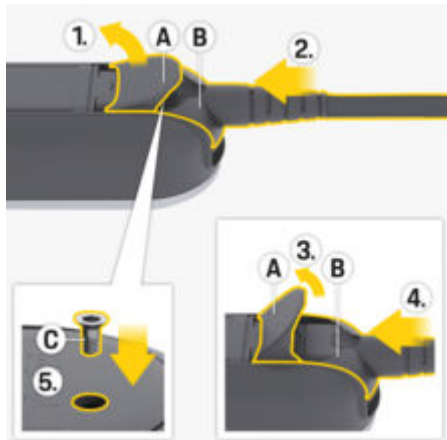

Fig. 68: Conectando o cabo de alimentação e o conector

1. Abra a tampa **A** (Fig. 68) cerca de 15 graus (somente até o conector **B** (Fig. 68) encaixar na unidade de comando).
2. Insira o conector **B** (Fig. 68) na unidade de comando até sentir a resistência pela primeira vez.
3. Abra completamente a tampa **A** (Fig. 68).
4. Empurre o conector **B** (Fig. 68) completamente.
5. Feche completamente a tampa **A** (Fig. 68) e fixe com o parafuso **C** (Fig. 68).

Operação inicial e configuração Inicialização

- ▶ O carregador conduz um autoteste quando está conectado à rede elétrica.

Após um autoteste bem-sucedido:

- O botão de **STATUS DE CARGA** acende na cor branca.
- O carregador é ajustado para a potência de carregamento da operação de carregamento anterior. A luz piloto **50%**, **100%** ou **50%** acende.
- ➔ O carregador está pronto para operação.

Selecionando o status de carga



Fig. 69: Selecionando o status de carga

Defina se o carregador deve ser limitado a um máximo de 50% ou 100% da potência de carregamento disponível. Se um gerenciador de energia estiver disponível, você poderá definir se a potência de carregamento deve ser especificada pelo gerenciador de energia.

- ✓ O carregador está pronto para operação.
- ▶ Pressione e segure o botão de **STATUS DE CARGA** por pelo menos 3 segundos.
- ➔ O carregador alterna para outro status de carga (**50%**, **100%** ou gerenciador de energia) e a luz piloto relevante acende.

Se o status de carga do carregador de energia estiver ativado, a luz piloto pulsa em amarelo e o status de carga **50%** acenderá em verde. No caso de uma falha do gerenciador de energia, o carregador alterna para o status de carga **50%**.

Para que o carregador seja controlado pelo gerenciador de energia, ele deve ser conectado à rede PLC correspondente.

- ▶ Consulte o capítulo "Gerenciador de energia" na página 139.

Gerenciador de energia

O gerenciador de energia coordena os consumidores de energia e os fornecedores de energia na instalação doméstica.

Para que o controle de carregamento seja assumido pelo gerenciador de energia, conecte o carregador ao gerenciador de energia por uma rede Powerline-Communication (PLC). Para que isso aconteça, a rede elétrica existente é usada para configurar uma rede local para transferência de dados.

Adicionando o gerenciador de energia

Existem duas opções para conectar o gerenciador de energia a uma rede PLC:

- O gerenciador de energia é registrado como um cliente em uma rede PLC (variante de aplicativo 3).
- Comunicação PLC direta entre o carregador e o gerenciador de energia (servidor DHCP) (variante de aplicativo 4).





► Consulte o capítulo "Usos possíveis" na página 128.



A conexão entre o carregador e o gerenciador de energia é estabelecida diretamente do carregador e no aplicativo web do gerenciador de energia.

Estabelecendo uma conexão ao carregador

A luz piloto  **GERENCIADOR DE ENERGIA** mostra o status da conexão com a rede PLC e o gerenciador de energia.

Indicador de status da conexão PLC/gerenciador de energia

Tela Status	Significado
 Pulsando em amarelo	Status 1 O carregador tenta restabelecer a conexão PLC usada anteriormente (duração máxima: 60 segundos). ► Opcional:  Pressione e segure o BOTÃO MULTIFUNCIONAL por 3 segundos para ignorar a reconexão. Em seguida, o carregador procura uma nova rede PLC.
 Piscando em amarelo	Status 2 O carregador tenta estabelecer uma conexão com a nova rede PLC (duração máxima: 9 minutos).
 Pulsando em branco	Status 3 A conexão PLC é estabelecida. Está sendo estabelecida uma conexão com o último gerenciador de energia conhecido.

Tela Status	Significado
 Piscando em branco	Status 4 A conexão PLC é estabelecida. A conexão com um novo gerenciador de energia é estabelecida.
 Acende em verde	Status 5 O gerenciador de energia foi conectado com êxito.
 Acende em vermelho	Status 6 Não foi possível estabelecer a conexão.

xão com o último gerenciador de energia conhecido.

► **Opcional:** 

Pressione e segure o **BOTÃO MULTIFUNCIONAL** por 3 segundos para ignorar a reconexão.

Garantindo a boa qualidade de conexão da rede PLC

Para garantir uma taxa de transmissão suficiente para a comunicação PLC, as seguintes medidas devem ser consideradas durante a instalação elétrica:

- ▶ Se uma conexão PLC não for possível, teste o carregador Porsche em uma tomada diferente.
- ▶ Mantenha a distância entre os consumidores com a funcionalidade PLC baixa. Como teste, a conexão com o modelo PLC pode ser estabelecida em uma tomada de conector elétrica próxima ao modem PLC (por exemplo, na sala de estar). Se uma conexão for estabelecida aqui, mas subsequentemente não funcionar na garagem, poderá ser devido à distância muito grande. Observe as informações a seguir sobre a atribuição de fases.
- ▶ Direcione o cabo VDSL a uma distância de pelo menos 10 cm das linhas de alimentação e dos soquetes elétricos.
- ▶ Preferencialmente, estabeleça a conexão PLC por meio da mesma fase atual.
 - Se o carregador estiver conectado usando um conector monofásico, o modem PLC externo deverá ser conectado à mesma fase que o carregador no caso de uma conexão doméstica multifásica.
 - Se o carregador estiver conectado usando um conector multifásico, o modem PLC externo deverá ser conectado à fase L1.
- ▶ Verifique se outros dispositivos elétricos estão causando interferência. Para esta finalidade, desconecte outros dispositivos da rede elétrica e verifique a conexão PLC. As possíveis fontes de interferência podem ser, por exemplo, controladores de intensidade da luz, sistemas de ilumina-

ção halógena, refrigeradores e freezers, fontes de alimentação chaveadas, secadores, máquinas de lavar e bombas elétricas em operação.

Conectando o carregador a uma rede PLC

Ao estabelecer uma conexão, o carregador e o modem PLC ou, no caso de uma comunicação PLC direta, o carregador e o gerenciador de energia são emparelhados automaticamente.

- ✓ O carregador está pronto para operação.
- ▶ Ative o status de carga do gerenciador de energia no carregador. Para isso, pressione e segure o botão de **STATUS DE CARGA** por 3 segundos para mudar o status de carga. Se necessário, repita este procedimento para alterar para o status de carga desejado. O carregador tenta estabelecer automaticamente uma conexão com a rede PLC.
 - A rede PLC é conhecida (Status 1):
Nenhuma ação é necessária. O carregador é automaticamente conectado à rede PLC.
 - A rede PLC é desconhecida (Status 2):
Pressione o botão de emparelhamento no modem PLC ou no gerenciador de energia para começar a estabelecer a conexão com o carregador.
 - ➔ Se a luz piloto **GERENCIADOR DE ENERGIA** piscar ou pulsar em branco, o carregador será integrado na rede PLC e uma conexão será estabelecida (Status 3 ou 4).

O carregador tenta estabelecer automaticamente uma conexão com o gerenciador de energia.

- ▶ Consulte o capítulo "Conectando o carregador ao gerenciador de energia" na página 141.

Se nenhum gerenciador de energia estiver disponível, a conexão com o gerenciador não será estabelecida (Status 6).

- ▶  Pressione e segure o botão de **STATUS DE CARGA** por 3 segundos para alternar para o status de carregamento desejado (**50%** ou **100%**).
 - ▶ Consulte o capítulo "Abrindo o aplicativo web" na página 146.
- ▶ Consulte as instruções de operação do modem PLC.

Conectando o carregador ao gerenciador de energia

Estabelecendo uma conexão no carregador

Depois que o carregador estabelecer uma conexão com a rede PLC, ele tentará conectar ao gerenciador de energia em modo aberto.

- ✓ O carregador estabeleceu uma conexão PLC.
- ✓ O carregador e o gerenciador de energia estão localizados na mesma rede PLC.
 - O gerenciador de energia é conhecido (Status 3):
Nenhuma ação é necessária. O carregador conecta automaticamente ao gerenciador de energia.
 - O gerenciador de energia é desconhecido (Status 4):
Adicione o carregador como um dispositivo EE-Bus no aplicativo web do gerenciador de energia.

Se a luz piloto **GERENCIADOR DE ENERGIA** acender em verde, o gerenciador de energia será conectado com êxito (Status 5).

As configurações do gerenciador de energia (por exemplo, informações sobre a corrente de carregamento, a proteção de sobrecarga e o carregamento otimizado) são adotadas pelo carregador.

► O procedimento para estabelecer a conexão com o carregador é descrito no capítulo "Adição de um dispositivo EEBus" nas instruções do aplicativo web do Porsche Home Energy Manager.

► Consulte as instruções de operação do gerenciador de energia.

Estabelecendo uma conexão no aplicativo web do carregador

► Se o carregador estiver no modo privado, um gerenciador de energia desconhecido deverá ser adicionado ao Web Application do carregador (**Conexões** ► **Gerenciador de energia**).

► Para obter informações sobre o aplicativo web, consulte o manual em <https://www.porsche.com/international/about-porsche/e-performance/help-and-contact/>

Se você precisar de um idioma diferente, selecione o site apropriado para o seu país.

Reconectando ao gerenciador de energia

Se o status de carga do gerenciador de energia estiver ativado, o carregador tentará estabelecer automaticamente uma conexão com a última rede PLC usada.

Hotspot

Se não for possível uma integração a uma rede doméstica, o carregador pode ativar um hotspot e usá-lo para estabelecer uma conexão com o aplicativo web do carregador.

► Para estabelecer um hotspot clique **Ativar hotspot**

Depois de estabelecer um hotspot, o símbolo  aparece na barra de status.

Informações

Se você usa um sistema Android, pode precisar confirmar separadamente se a conexão foi estabelecida, para que uma conexão de hotspot possa ser estabelecida.

Inicialização

Estabelecendo uma conexão ao carregador

Antes que o carregador e o aplicativo web possam ser colocados em uso diário, o carregador deve ser configurado primeiro. Em seguida, uma conexão precisa ser estabelecida entre o seu dispositivo (PC, tablet ou smartphone) e o carregador.

► Para obter informações sobre como estabelecer a conexão PLC, consulte o manual de operação e instalação do Porsche Mobile Charger Plus.

Requisitos para primeira inicialização no aplicativo web

Tenha as seguintes informações em mãos ao usar o aplicativo web pela primeira vez:

- Carta de dados de acesso do Porsche Mobile Charger Plus para fazer login no aplicativo da web do carregador
- Dados de acesso para a sua rede doméstica
- Dados de acesso para seu perfil de usuário (para vinculá-lo ao seu Porsche ID)

O aplicativo web suporta os seguintes navegadores:

- Google Chrome versão 57 ou posterior (recomendado)
- Mozilla Firefox versão 52 ou posterior (recomendado)
- Microsoft Internet Explorer versão 11 ou posterior
- Microsoft Edge
- Apple Safari versão 10 ou posterior

Visão geral

O aplicativo web oferece opções de ajuste mais abrangentes do que o carregador.

Informações

É possível acessar as informações sobre **conteúdo e licenças de terceiros** por meio do link no aplicativo web em qualquer momento.

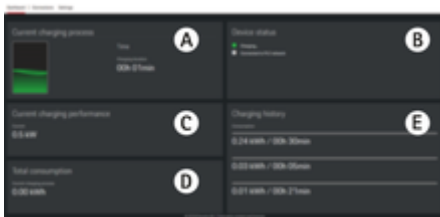

Fig. 70: Vista geral do aplicativo web

A Sessão de carregamento atual

Mostra a duração da sessão de carregamento atual. Se nenhum veículo estiver conectado, serão exibidas as informações sobre a sessão de carregamento anterior.

B Status do dispositivo

Mostra informações sobre o dispositivo, tais como:

- O status de carga atual
- O status da conexão à rede PLC
- O status da conexão ao gerenciador de energia (se disponível)
- A desativação do monitor de aterramento

C Capacidade de carregamento atual

O fluxo de corrente de eletricidade [em kilowatts] do carregador até a carga.

D Consumo

O consumo de energia total da corrente ou sessão de carregamento anterior [em kilowatt horas].

E História de carregamento

As três sessões anteriores de carregamento do carregador estão listadas cronologicamente. As seguintes informações estão disponíveis para cada processo de carregamento:

- Consumo
- Duração de carregamento

Operando

Instruções de operação

Em alguns países, as autoridades relevantes devem ser notificadas quando você conecta o equipamento de carregamento do veículo elétrico.

- ▶ Verifique se há qualquer obrigação de notificar as autoridades, os requisitos técnicos de conexão (TCR) e as exigências legais para operação antes de conectar o equipamento de carregamento.

NOTA

Risco de danos ao carregador

- ▶ Sempre coloque o carregador sobre uma superfície sólida durante o carregamento.
- ▶ A Porsche recomenda operar o carregador no suporte básico para parede. Em certos países, por exemplo, na Suíça¹, o carregador pode ser operado apenas no suporte básico para parede.
 - ▶ Consulte o capítulo "Instalando o suporte para parede" na página 133.
- ▶ **Não** mergulhe o carregador em água.
- ▶ Proteja o carregador contra neve e gelo.
- ▶ Proteja o carregador contra possíveis danos devido à condução, queda, obstrução, dobra ou esmagamento.
- ▶ Não abra a carcaça do carregador.

NOTA

Danos ao carregador

O carregador deve ser operado apenas dentro de uma faixa de temperatura de -30°C a $+50^{\circ}\text{C}$.

- ▶ Para evitar superaquecimento durante a operação, evite a exposição contínua do carregador à luz solar direta. Se ocorrer superaquecimento do carregador, o carregamento será interrompido automaticamente até a temperatura retornar à faixa normal.
- ▶ Se o carregador estiver muito quente ou muito frio, deixe-o retornar lentamente até a faixa de temperatura operacional e não o aqueça ou resfrie ativamente, por exemplo, com água fria ou secador de cabelo.

1. Data de impressão. Mais informações estão disponíveis em uma oficina especializada qualificada. A Porsche recomenda uma concessionária Porsche, pois ela dispõe de pessoal de oficina qualificado e das peças e ferramentas necessárias.

Carregamento

Instruções de carregamento

Porta de carga do veículo

PERIGO

Choque elétrico, incêndio

Risco de ferimentos sérios ou fatais devido a um incêndio ou choque elétrico.

- ▶ Sempre observe a ordem especificada para o procedimento de carregamento.
- ▶ Não desconecte o cabo do veículo da porta de carga do veículo durante o carregamento.
- ▶ Conclua o processo de carga antes de desconectar o cabo do veículo da porta de carga do veículo.
- ▶ Não desconecte o carregador da tomada elétrica durante o carregamento.

As falhas são indicadas pelas luzes de aviso vermelhas.

- ▶ Consulte o capítulo "Defeitos" na página 151.
 - ▶ Para obter informações sobre a conexão do cabo do veículo com a porta de carga do veículo e a desconexão dele, bem como sobre o status de carregamento e de conexão na porta de carga do veículo, consulte o Manual do proprietário.

Tempos de carregamento

A duração de carregamento pode variar dependendo dos seguintes fatores:

- Tomada elétrica usada (tomada elétrica doméstica ou industrial)
- Tensão e corrente da rede elétrica específicas do país

- Ajustes para limitar a corrente de carregamento no carregador
- Flutuações na tensão da rede elétrica
- Temperatura ambiente do veículo e do carregador. Os tempos de carregamento podem ser mais longos se a temperatura estiver nos limites da temperatura ambiente permitida.
 - ▶ Consulte o capítulo "Monitor de aterramento" na página 145.
- Temperatura da bateria de alta tensão e da unidade de comando
- Pré-refrigeração/aquecimento do compartimento de passageiros ativado
- Capacidade de transporte de corrente do conector elétrico e do conector do veículo
- Operar outros consumidores de larga escala. No caso de um projeto de instalação fraco, a corrente de carregamento pode ser reduzida pela proteção de sobrecarga do gerenciador de energia.

Informações

Devido aos diferentes sistemas de alimentação de rede elétrica nacionais, são oferecidas várias versões de cabo. Isso poderá resultar na potência total de carregamento não estar disponível. Mais informações estão disponíveis em uma oficina especializada qualificada. A Porsche recomenda uma concessionária Porsche, pois ela dispõe de pessoal de oficina qualificado e das peças e ferramentas necessárias.

Iniciando, pausando e terminando o carregamento

Iniciando o carregamento

- ✓ O carregador está pronto para operação.
- ✓ O limite desejado de corrente de carregamento é selecionado.

1. Insira o conector do veículo na porta de carga do veículo.

- A conexão com o veículo é estabelecida.
 - O botão de **STATUS DE CARGA** acende em amarelo.
 - A luz piloto **50%, 100%** ou gerenciador de energia acende em verde.
- Se for estabelecida uma conexão com o veículo:
 - Luz piloto **GERENCIADOR DE ENERGIA**,
 - luz piloto **CONEXÃO DOMÉSTICA** e
 - a luz indicadora pisca 1x verde **VEÍCULO**.
 - O botão de **STATUS DE CARGA** e **50%, 100%** ou gerenciador de energia acendem em verde.

2. O carregamento é iniciado automaticamente.

➔ O botão de **STATUS DE CARGA** pulsa em verde.

Caso não ocorra nenhuma operação adicional por meio do carregador ou aplicativo web, o carregador alterna para o modo de standby após 10 minutos. As luzes piloto não acendem mais.

O veículo continua sendo carregado.

i Informações

Se o modo de standby estiver ativado no aplicativo web do carregador e não for utilizado por meio do carregador ou aplicativo web, o carregador alternará para o modo de standby após 10 minutos. O carregador não pode mais ser acessado pelo aplicativo web.

A ativação do modo de standby serve para economia de energia. A função pode ser desativada no aplicativo web do carregador.

Pausando o carregamento

i Informações

- O carregamento é controlado pelo veículo. Em caso de mau funcionamento, o carregamento pode ser terminado no veículo ou pelo carregador.
- No caso de temperaturas altas do carregador, a potência de carregamento é reduzida. Se necessário, um corte de excesso de temperatura interrompe o carregamento para impedir o superaquecimento.

► Consulte o capítulo "Defeitos" na página 151.

O carregamento é controlado pelo veículo e pode ser pausado ocasionalmente, por exemplo, para otimizar o consumo de energia.

O veículo começa a carregar de novo automaticamente. O carregamento pode ser interrompido no veículo.

Interrompendo o carregamento

- ✓ O carregamento foi concluído com sucesso.
 - Desencaixe o conector do veículo da porta de carga do veículo.
 - ➔  O botão de STATUS DE CARGA acende na cor branca.
- O veículo não está mais conectado.

Limitação da corrente de carregamento

A corrente de carregamento máxima disponível é determinada pelos tipos de cabo que estão conectados. O carregador detecta automaticamente a tensão e a corrente disponível.

A corrente de carregamento também pode ser reduzida por outros consumidores na rede doméstica, por exemplo, por um aquecedor elétrico ou aquecedor de água. Se você não tiver certeza sobre isso, entre em contato com um eletricista qualificado.

Para evitar o superaquecimento da instalação elétrica quando tomadas domésticas são usadas, a corrente de carregamento é automaticamente limitada a 50 % na entrega.

Você pode ajustar manualmente a potência de carregamento a ser usada para o carregamento com o botão de **STATUS DE CARGA**. A última corrente de carregamento definida é salva. Se o carregador estiver conectado ao gerenciador de energia, a função de controle poderá ser assumida.

Monitor de aterramento



PERIGO

Choque elétrico, curto-circuito, incêndio, explosão

O uso do carregador sem o monitor de aterramento ativo pode provocar choques elétricos, curto circuitos, incêndio, explosões ou queimaduras.

- O carregador deverá ser preferencialmente operado em sistemas de rede elétrica aterrados.
- Somente desative o monitor de aterramento em sistemas com alimentação de rede elétrica não aterrada.
- Ative o monitor de aterramento em sistemas com alimentação de rede elétrica aterrada.

Desativando o monitor de aterramento

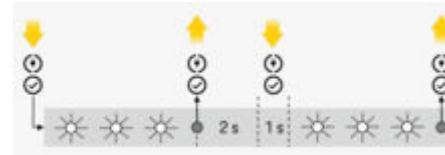

Fig. 71: Sequência principal para desativação do monitor de aterramento

- ✓ O botão de **STATUS DE CARGA** acende em vermelho.
 - ✓ As luzes piloto **DOMÉSTICA** e **VEÍCULO** acendem em vermelho.
 - ✓ O Monitor de aterramento interrompeu o processo de carregamento ou impede que ele seja iniciado.
1. Pressione e segure o botão **STATUS DE CARGA** e o **BOTÃO MULTIFUNCIONAL** simultaneamente.
 - ➔ A luz piloto **CARREGADOR** pisca em branco quando você faz isso.
 2. Assim que a luz piloto **CARREGADOR** parar de piscar, solte os dois botões.
 3. Após 2 segundos (conte o tempo assim que parar de piscar), pressione e segure novamente os dois botões ao mesmo tempo durante pelo menos 5 segundos.

O monitor de aterramento é desativado quando as luzes piloto **CONEXÃO DOMÉSTICA** e **VEÍCULO** acendem em amarelo. Durante o carregamento, o botão de **STATUS DE CARGA** também pulsa em verde.

➔ O monitoramento permanece desativado para processos de carregamento subsequentes.

i Informações

Para facilitar a operação do carregador, seus dedos devem cobrir os botões completamente e aplicar pressão uniforme.

Ativar monitor de aterramento

Se o carregador for operado em um sistema com alimentação de rede elétrica aterrada, ative o **monitor de aterramento**.

- ▶ Pressione e segure o botão de **STATUS DE CARGA** e o **BOTÃO MULTIFUNCIONAL** simultaneamente durante pelo menos 5 segundos. A luz piloto **CARREGADOR** pisca em branco quando você faz isso.

O monitor de aterramento pode ser ativado pelo aplicativo web:

- ▶ Para obter informações sobre o aplicativo web, consulte o manual em <https://www.porsche.com/international/about-porsche/e-performance/help-and-contact/>

Se você precisar de um idioma diferente, selecione o site apropriado para o seu país.

Fazendo login no aplicativo web

i Informações

Você encontrará dados para fazer login no aplicativo web na carta em anexo que contém dados de acesso. O campo de segurança contém o PUK. Esse campo é impresso com uma tinta especial que cobre o PUK.

Somente depois de molhar esse campo em água corrente, a tinta desbota, tornando o PUK visível.

Não esfregue nem arranhe o campo ao umedecê-lo; do contrário, o PUK também pode ser danificado.

- ✓ Os dados de acesso estão à mão.
- ▶ Insira uma senha.

i Informações

Após 25 minutos de inatividade, o usuário é automaticamente desconectado do aplicativo web.

Abrindo o aplicativo web

Abrindo o aplicativo web do carregador

- ✓ O carregador é conectado à rede PLC.
- ▶ Insira o nome de anfitrião do carregador (**<Hostname>** ou **<Host-name>**) na barra de endereço do navegador. O Nome de anfitrião está na carta que contém os dados de acesso.
 - ou –Insira o endereço IP corrente do carregador na barra de endereço do navegador. O endereço IP foi atribuído pelo servidor DHCP enquanto o seu dispositivo e o carregador estavam sendo emparelhados e pode ser exibido nos ajustes do roteador.

▶ Consulte o capítulo "Conectando o carregador a uma rede PLC" na página 141.

▶ Para obter informações sobre o aplicativo web, consulte o manual em <https://www.porsche.com/international/about-porsche/e-performance/help-and-contact/>

Se você precisar de um idioma diferente, selecione o site apropriado para o seu país.

▶ Consulte o capítulo "Dados de acesso" na página 127.

Usar o aplicativo web

Abrindo o aplicativo web

Abrindo o aplicativo web do carregador

- ✓ Dispositivo e carregador estão na mesma rede por meio de conexão PLC.
- 1. Abra o seu navegador.
- 2. Insira o nome de anfitrião do carregador na barra de endereço do navegador. O Nome de anfitrião está na carta que contém os dados de acesso.
 - ou –
 - Insira o endereço IP corrente do carregador na barra de endereço do navegador. O endereço IP foi atribuído pelo servidor DHCP enquanto o seu dispositivo e o carregador estavam sendo emparelhados e pode ser exibido nos ajustes do roteador.

Redirecionando ao aplicativo web

Informações

Dependendo do navegador utilizado, o aplicativo web poderá não abrir imediatamente. Em vez disso, um aviso sobre as configurações de segurança do navegador pode ser exibido primeiro.

1. Na mensagem de aviso do navegador exibida, selecione **Avançadas**.
2. Na próxima caixa de diálogo, adicione o certificado SSL como uma exceção.
 - ➔ O certificado SSL é confirmado e o aplicativo web se abre.

Conexões

Powerline Communication (PLC)

Se o carregador estiver conectado a uma rede PLC, as informações de rede (por exemplo, nome de anfitrião, endereço MAC, endereço IP) serão exibidas aqui.

Gerenciador de energia

Para que o controle de carregamento seja assumido pelo gerenciador de energia, primeiro o carregador (dispositivo EEBus) e o gerenciador de energia devem estar conectados entre si. No modo aberto, a conexão a um gerenciador de energia desconhecido é estabelecida no próprio carregador e no aplicativo web do gerenciador de energia.

Informações

Se o carregador estiver no modo privado, a conexão ao gerenciador de energia também deve ser confirmada no aplicativo web do carregador.

▸ Consulte a seção "Adicionando um dispositivo EEBus" nas instruções do aplicativo web do Porsche Home Energy Manager.

▸ Consulte o manual de operação e instalação do Porsche Mobile Charger Plus.

Visualizando a conexão ao gerenciador de energia no aplicativo web:

- No aplicativo web do carregador, navegue para **Conexões** ► **Gerenciador de energia**.
 - ➔ O gerenciador de energia conectado é exibido com o status **Gerenciador de energia conectado**. É possível ver informações de dispositivo do gerenciador de energia.

Modo aberto

O carregador é configurado para o modo aberto na entrega. Portanto, o gerenciador de energia é detectado e conectado na rede doméstica automaticamente. Para emparelhamento automático com o gerenciador de energia, as seguintes condições devem ser satisfeitas:

- ✓ O status de carga do **GERENCIADOR DE ENERGIA** foi selecionado no carregador.
- ✓ O carregador e o gerenciador de energia estão localizados na mesma rede PLC.
- ✓ O carregador foi adicionado como um dispositivo EEBus no aplicativo web do gerenciador de energia.
- Recomendamos mudar para o modo privado depois de ter iniciado o carregador pela primeira vez.

Ativando o modo privado

1. Navegue para **Conexões** ► **Gerenciador de energia** no Web Application.
2. Ative **Modo Privado**.

Confirmando a conexão com o gerenciador de energia.

- ✓ O carregador e o gerenciador de energia estão na mesma rede.
 - ✓ O modo privado foi ativado.
 - ✓ A conexão ao carregador já foi confirmada no aplicativo web do gerenciador de energia.
1. No aplicativo web do carregador, navegue para **Conexões ▶ Gerenciador de energia.**
 - ➔ O gerenciador de energia é exibido na lista **Gerenciadores de energia disponíveis.**
 2. Selecione e expanda o gerenciador de energia.
 3. Selecione **Emparelhar dispositivos.**
 4. Na caixa de diálogo **Estabelecer conexão**, marque a identidade do gerenciador de energia usando o número de identificação (SKI) mais uma vez, em seguida, selecione **Conectar.**
 - ➔ O gerenciador de energia é conectado com êxito e o status **Gerenciador de energia conectado** é exibido.

As configurações do gerenciador de energia (por exemplo, informações sobre a corrente de carregamento, a proteção de sobrecarga e o carregamento otimizado) são adotadas pelo carregador.

Desconectando do gerenciador de energia

No modo privado, a conexão ao gerenciador de energia pode ser desconectada no aplicativo web do carregador.

- ✓ O modo privado foi ativado.
1. No aplicativo web do carregador, navegue para **Conexões ▶ Gerenciador de energia.**
 - ➔ O gerenciador de energia conectado é exibido na lista **Gerenciadores de energia disponíveis.**
 2. Selecione **Desconectar.**
 - ➔ O carregador está desconectado do gerenciador de energia.

Ajustes

Sistema

Mudando a senha

É possível mudar a senha de login para o aplicativo web. A nova senha escolhida substitui a senha inicial da carta que contém os dados de acesso.

- ▶ Selecione **Mudar** e insira uma nova senha.

Inserindo um idioma e país

Campo	Explicação
Idioma	Seleciona o idioma para o aplicativo web.
País	O país de uso. Os ajustes de configuração variam dependendo do país. Se você inserir um país que não seja o local de uso real, alguns ajustes talvez não estejam disponíveis.

Controlando o consumo de energia

Ative o modo de standby para economizar a eletricidade.

Se o modo de standby estiver ativado e depois não for mais usado por meio do carregador ou aplicativo web, após 10 minutos o carregador mudará para o modo de standby. O carregador não pode mais ser acessado pelo aplicativo web.

- ▶ Ativar **Modo de Standby.**

O dispositivo precisa de algum tempo para sair do modo de standby e ficar pronto para uso mais uma vez.

Informações

O carregador alterna automaticamente para o modo de standby após um período mais longo de inatividade. Pressione o botão Iniciar para dar partida novamente.

Ativar um reinício com ajustes de fábrica

Se você ativar esta função, será possível um reinício com os ajustes de fábrica no próprio carregador. Se você desativar esta função, o reinício com ajustes de fábrica só poderá ocorrer no aplicativo web.

- ▶ Ativar **Reiniciar com ajustes de fábrica**.
 - ▶ Consulte a seção "Ajustes de fábrica repostos" no manual de operação do Porsche Mobile Charger Plus.

XXXLINKXXX Consulte a seção "Ajustes de fábrica repostos" na página 6.

Carregando

Status da rede elétrica

O carregador detecta automaticamente as informações sobre o status da rede elétrica mostrado aqui.

Exibir	Explicação
Fases da rede elétrica	Número de fases no cabo de alimentação.
Tipo de cabo	Tipo de cabo de carregamento do veículo. O tipo de cabo fornece informações importantes para ajustar a corrente de carregamento máxima.
Motivo da potência de carregamento reduzida	O número 0 indica que a potência de carregamento não está descarregada.

Exibir	Explicação
	Um número > 0 indica que a potência de carregamento está descarregada devido ao superaquecimento.

Monitor de aterramento



Choque elétrico, curto-circuito, incêndio, explosão

O uso do carregador sem o monitor de aterramento ativo pode provocar choques elétricos, curto circuitos, incêndio, explosões ou queimaduras.

- ▶ O carregador deverá ser preferencialmente operado em sistemas de rede elétrica aterrados.
- ▶ Somente desative o monitor de aterramento em sistemas com alimentação de rede elétrica não aterrada.
- ▶ Ative o monitor de aterramento em sistemas com alimentação de rede elétrica aterrada.

O monitor de aterramento pode ser ativado no aplicativo web ou no carregador. Por razões de segurança, ele pode ser desativado apenas no carregador.

- ▶ Selecione **Ativar monitor de aterramento**.
 - ▶ Para ativar e desativar o monitor de aterramento no carregador, consulte o manual de operação e instalação do Porsche Mobile Charger Plus.

Ajustando a corrente elétrica e o gerenciador de energia

Aqui, você pode ajustar manualmente a potência de carregamento a ser usada:

- **Potência reduzida:** O carregador carrega em 50% da corrente de carregamento máxima.
 - **Potência total:** O carregador carrega em 100% da corrente de carregamento máxima.
 - **Gerenciador de energia:** Se o carregador está conectado ao gerenciador de energia, a proteção de sobrecarga monitora a corrente de carregamento até o carregador.
- ▶ Selecione a função desejada.

Serviço

Exibindo informação de dispositivo

Essas informações são baseadas nos dados do carregador, por exemplo, o número de versão, número de série e nome de anfitrião.

Sua concessionária de serviço Porsche precisará desses dados no caso de uma mensagem de erro.

Exibindo diagnóstico

Mostra os parâmetros de diagnósticos, com informações sobre a temperatura do dispositivo.

- ▶ Selecione se a temperatura deve ser mostrada em graus **Celsius** ou **Fahrenheit**.

Exibindo informações do registro de eventos

As informações do registro de eventos mostradas aqui estão relacionadas as mensagens de erro que ocorreram durante o teste do sistema. Os registros

Operando

de eventos ativos e passivos são exibidos. Diferente dos eventos passivos, os eventos ou erros ativos ainda estão persistindo.

- ▶ Expandir a seção para visualizar o registro de eventos.

Redefinindo os ajustes de fábrica

Se você ativar esta função, todos os dados pessoais e configurações, por exemplo, história de carregamento e ajustes de rede, serão excluídos. Além disso, todas as senhas serão redefinidas para as senhas iniciais indicadas na carta que contém os dados de acesso.

- ▶ Ativar **Reiniciar com ajustes de fábrica**.

Defeitos

O carregador indica falhas e defeitos pelo indicador que acende ou pisca em vermelho ou amarelo.

NOTA

Danos ao carregador













- ▶ Se uma falha persistir ou recorrer, desconecte o carregador da alimentação da rede elétrica e entre em contato com um eletricista qualificado.

A Porsche recomenda uma concessionária Porsche, pois ela dispõe de pessoal de oficina qualificado e das peças e ferramentas necessárias.

- ▶ Consulte o capítulo "Unidade de comando" na página 131.















A visão geral a seguir contém recomendações para lidar com defeitos.









Luzes indicadoras	Significado	Solução
<ul style="list-style-type: none"> ● O botão de STATUS DE CARGA acende em vermelho. ● A luz piloto CONEXÃO DOMÉSTICA acende em vermelho. ● A luz piloto VEÍCULO acende em vermelho. ● A luz piloto CARREGADOR acende em vermelho. ● O BOTÃO MULTIFUNCIONAL acende em vermelho. 	<p>Erro de vigilância ou relé de carga conectado de forma permanente</p>	<ul style="list-style-type: none"> ▶ Desconecte e reconecte o conector elétrico. ▶ Se isso não resolver a falha, solicite que um eletricista qualificado verifique a instalação doméstica.
<ul style="list-style-type: none"> ● O botão de STATUS DE CARGA acende em vermelho. ● A luz piloto CONEXÃO DOMÉSTICA acende em vermelho. ● A luz piloto VEÍCULO acende em vermelho. ● A luz piloto CARREGADOR acende em vermelho. ● O BOTÃO MULTIFUNCIONAL pisca em vermelho. 	<p>Dispositivo de corrente residual, acionamento/corrente residual</p>	<ul style="list-style-type: none"> ▶ Reinicie a falha pressionando e segurando o botão multifuncional (durante pelo menos 2 segundos). ▶ Se isso não resolver a falha, solicite que um eletricista qualificado verifique a instalação doméstica.

Luzes indicadoras	Significado	Solução
<ul style="list-style-type: none">  O botão de STATUS DE CARGA acende em vermelho.  A luz piloto CONEXÃO DOMÉSTICA acende em vermelho.  A luz piloto VEÍCULO acende em vermelho.  A luz piloto CARREGADOR acende em vermelho. 	LED do botão multifuncional com defeito	<ul style="list-style-type: none"> ▶ Desconecte e reconecte o conector elétrico. ▶ Se isso não resolver a falha, solicite que um electricista qualificado verifique a instalação doméstica.
<ul style="list-style-type: none">  O botão de STATUS DE CARGA acende em vermelho.  A luz piloto CONEXÃO DOMÉSTICA pisca em vermelho.  A luz piloto VEÍCULO pisca em vermelho.  A luz piloto CARREGADOR pisca em vermelho. 	Falha de fiação	<ul style="list-style-type: none"> ▶ Desconecte e reconecte o conector elétrico. ▶ Se isso não resolver a falha, solicite que um electricista qualificado verifique a instalação doméstica.
<ul style="list-style-type: none">  A luz piloto CONEXÃO DOMÉSTICA acende em vermelho.  A luz piloto VEÍCULO acende em vermelho.  A luz piloto CARREGADOR acende em vermelho.  O BOTÃO MULTIFUNCIONAL acende em vermelho. 	LED de potência com defeito	<ul style="list-style-type: none"> ▶ Desconecte e reconecte o conector elétrico. ▶ Se isso não resolver a falha, solicite que um electricista qualificado verifique a instalação doméstica.

Luzes indicadoras	Significado	Solução
<p>● O botão de STATUS DE CARGA acende em vermelho.</p> <p>● A luz piloto CONEXÃO DOMÉSTICA acende em vermelho.</p> <p>● A luz piloto VEÍCULO acende em vermelho.</p>	<p>O condutor de proteção é interrompido/não está presente.</p>	<ul style="list-style-type: none"> ▶ Desconecte e reconecte o conector elétrico. ▶ Somente sistemas de alimentação de rede elétrica não aterrados (por exemplo, redes de TI): Se necessário, carregue o veículo com o monitoramento do condutor de proteção desativado. <ul style="list-style-type: none"> ▷ Consulte o capítulo "Monitor de aterramento" na página 145. ▶ Somente sistemas de alimentação de rede elétrica aterrados: Faça com que a unidade de comando seja verificada por uma oficina especializada qualificada/Concessionária Porsche. Faça com que a alimentação de rede elétrica/conexão doméstica seja verificada por um electricista qualificado.
<p>● O botão de STATUS DE CARGA acende em vermelho.</p> <p>● A luz piloto CONEXÃO DOMÉSTICA pisca em vermelho.</p>	<p>Sobretensão</p>	<ul style="list-style-type: none"> ▶ Desconecte e reconecte o conector elétrico. ▶ Se isso não resolver a falha, solicite que um electricista qualificado verifique a instalação doméstica.
<p>● O botão de STATUS DE CARGA acende em vermelho.</p> <p>● A luz piloto VEÍCULO acende em vermelho.</p>	<p>Sobrecarga</p>	<ul style="list-style-type: none"> ▶ Desconecte e reconecte o conector elétrico. ▶ Se isso não resolver a falha, solicite que um electricista qualificado verifique a instalação doméstica.
<p>● O botão de STATUS DE CARGA acende em vermelho.</p> <p>● A luz piloto CARREGADOR acende em vermelho.</p>	<p>Falha do relé</p>	<ul style="list-style-type: none"> ▶ Desconecte e reconecte o conector elétrico. ▶ Se isso não resolver a falha, solicite que um electricista qualificado verifique a instalação doméstica.

Defeitos

Luzes indicadoras	Significado	Solução
<p> O botão de STATUS DE CARGA acende em vermelho.</p> <p> A luz piloto CARREGADOR pisca em vermelho.</p>	Falha no autoteste	<ul style="list-style-type: none"> ▶ Desconecte e reconecte o conector elétrico. ▶ Se isso não resolver a falha, solicite que um electricista qualificado verifique a instalação doméstica.
<p> O botão de STATUS DE CARGA pulsa em vermelho.</p> <p> A luz piloto CARREGADOR acende em vermelho.</p>	Erro do ciclo de carga	<ul style="list-style-type: none"> ▶ O carregador está com defeito e não deve ser operado. ▶ Visite uma oficina especializada qualificada/concessionária Porsche.
<p> O botão de STATUS DE CARGA em conformidade com o status de carga.</p> <p> A luz piloto GERENCIADOR DE ENERGIA acende em vermelho.</p> <p> A luz piloto 50% acende em verde.</p>	Erro de conexão da PLC ou do gerenciador de energia	<ul style="list-style-type: none"> ▶ Durante a operação inicial, reinicie o carregador e repita a inicialização. Verifique a conexão com a rede PLC. Verifique a conexão com o gerenciador de energia.
<p> O botão de STATUS DE CARGA acende em vermelho.</p> <p> A luz piloto CONEXÃO DOMÉSTICA acende em amarelo.</p>	Excesso de temperatura do conector da infraestrutura	<ul style="list-style-type: none"> ▶ O dispositivo desligou devido à temperatura excessiva. Espere até a temperatura normal ser atingida novamente. Se necessário, proteja o carregador da luz solar direta.
<p> O botão de STATUS DE CARGA acende em vermelho.</p> <p> A luz piloto CONEXÃO DOMÉSTICA pisca em amarelo.</p>	Subtensão/frequência incorreta da rede elétrica	<ul style="list-style-type: none"> ▶ O processo de carregamento foi interrompido. Aguarde. Não tome nenhuma ação.
<p> O botão de STATUS DE CARGA acende em vermelho.</p> <p> A luz piloto VEÍCULO pisca em amarelo.</p>	Sinal inválido do CP	<ul style="list-style-type: none"> ▶ Desconecte e reconecte o conector elétrico.
<p> O botão de STATUS DE CARGA acende em vermelho.</p> <p> A luz piloto CARREGADOR acende em amarelo.</p>	Excesso de temperatura	<ul style="list-style-type: none"> ▶ O carregador desligou devido à temperatura excessiva. Aguarde. Se necessário, proteja o carregador da luz solar direta.

Luzes indicadoras	Significado	Solução
<p> O botão de STATUS DE CARGA acende em vermelho.</p> <p> A luz piloto CARREGADOR pisca em amarelo.</p>	<p>Não é possível ler a infraestrutura ou o cabo do veículo</p>	<ul style="list-style-type: none"> ▶ Desconecte e reconecte o conector elétrico.
<p> O botão de STATUS DE CARGA pulsa em verde.</p> <p> A luz piloto CONEXÃO DOMÉSTICA acende em amarelo.</p>	<p>Excesso de temperatura no conector da infraestrutura/apenas uma fase da tomada multifásica conectada</p>	<ul style="list-style-type: none"> ▶ A potência de carregamento do carregador é reduzida devido à alta temperatura. Aguarde. Se necessário, proteja o carregador da luz solar direta. ▶ Uma tomada multifásica pode ter apenas uma fase conectada. Neste caso, solicite que um electricista qualificado verifique se a tomada está corretamente conectada à rede elétrica.
<p> O botão de STATUS DE CARGA pulsa em verde.</p> <p> A luz piloto CARREGADOR acende em amarelo.</p>	<p>Redução de potência</p>	<ul style="list-style-type: none"> ▶ O carregador reduziu a potência de carregamento devido à alta temperatura. Aguarde. Se necessário, proteja o carregador da luz solar direta.
<p> LIGA/DESLIGA pulsa em verde.</p> <p> Fonte de alimentação/conexão doméstica acende em amarelo.</p> <p> Veículo acende em amarelo.</p>	<p>O veículo está sendo carregado com o monitoramento do condutor de proteção desativado.</p>	<ul style="list-style-type: none"> ▶ O veículo deverá idealmente ser carregado com o monitoramento do condutor de proteção ativado. ▶ Consulte o capítulo "Monitor de aterramento" na página 145.
<p>O carregador desligou completamente.</p>		<ul style="list-style-type: none"> ▶ O carregador está em modo de standby ou desligou devido a uma falha. ▶ Verifique se o carregador está em modo de standby tocando no botão de limitação da corrente de carregamento.

Transporte



AVISO

Carga solta

Um carregador solto, preso incorretamente ou posicionado incorretamente pode sair do lugar e colocar em perigo os ocupantes do veículo em caso de frenagem, aceleração, mudanças de sentido ou acidentes.

- ▶ Nunca transporte o carregador solto.
- ▶ Sempre transporte o carregador no porta-malas e nunca no compartimento de passageiros (por exemplo, em cima ou na frente dos bancos).

Prendendo o carregador para transporte

O carregador é fornecido com ou sem um estojo de transporte, dependendo do tipo de veículo.

- ▶ Se um estojo de transporte foi fornecido: Sempre guarde e transporte o carregador no estojo. Prenda a caixa de transporte nos anéis de amarração dianteiros e traseiros com ganchos.

Para obter informações sobre os anéis de amarração no porta-malas:

- ▶ Consulte o Manual do proprietário.
- ▶ Se um estojo de transporte não foi fornecido: Guarde o carregador no porta-malas traseiro para transporte.
- ▶ Dependendo do tipo de veículo, guarde o carregador de forma que não coloque nenhum ocupante em situações perigosas.

Limpeza e manutenção

Verifique o carregador quanto a danos e sujeira em intervalos regulares e limpe-o se necessário.



PERIGO

Choque elétrico, incêndio

Risco de ferimentos sérios ou fatais devido a incêndio ou choque elétrico.

- ▶ Nunca mergulhe o carregador ou os conectores na água e não pulverize-os diretamente com água (por exemplo, com equipamentos de lavagem de alta pressão ou mangueiras de jardim).
- ▶ Só limpe o carregador quando a unidade de comando estiver totalmente desconectada da alimentação da rede elétrica e do veículo. Use um pano seco para limpeza.

Descarte

Dispositivos elétricos/eletrônicos devem ser entregues em um ponto de coleta ou uma instalação de gerenciamento de resíduos.

- ▶ Não jogue dispositivos elétricos/eletrônicos junto com o lixo doméstico.
- ▶ Descarte de dispositivos elétricos/eletrônicos de acordo com as regulamentações de proteção ambiental aplicável.
- ▶ Se você tiver perguntas sobre o descarte, entre em contato com uma Concessionária Porsche.

Dados técnicos

Dados elétricos	PMCP11 A
Potência de saída	11 kW/7,2 kW
Corrente nominal	16 A, trifásica 32 A, monofásica
Tensão da rede elétrica	100 – 240/400V
Frequência da rede elétrica	50 Hz/60 Hz
Categoria de sobretensão (IEC 60664)	II
Dispositivo de corrente residual integrado	Tipo A (CA: 30 mA) + CC: 6 mA
Classe de proteção	I
Classificação de proteção	IP55
Conector do veículo	Tipo 2
Dados mecânicos	PMCP11 A
Peso da unidade de comando com cabo	4 kg
Comprimento do cabo do veículo	4,5 m
Comprimento do cabo de alimentação	0,3 m – 1,6 m (dependendo do país)

Condições do ambiente e de armazenamento	PMCP11 A
Temperatura ambiente	-30 °C – +50 °C
Umidade do ar	5% – 95% sem condensação
Altitude	máx. 5.000 m acima do nível do mar



03725-21-12707

Este equipamento opera em caráter secundário, isto é, não tem direito a proteção contra interferência prejudicial, mesmo de estações do mesmo tipo, e não pode causar interferência a sistemas operando em caráter primário. Para maiores informações, consulte o site da ANATEL www.anatel.gov.br

Placa de identificação

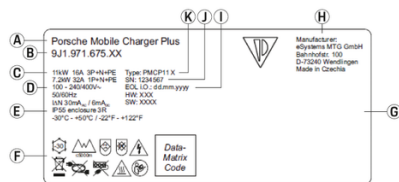

Fig. 72: Plaqueta de identificação (exemplo)

- A** Nome do produto
- B** Número do item
- C** Potência e corrente nominal

- D** Tensão da rede elétrica
- E** Classificação de proteção
- F** Pictogramas para operação
- G** Informações sobre certificação
- H** Fabricante
- I** Data de fabricação
- J** Número de série
- K** Designação do tipo

Informações de produção

Data de fabricação

A data de manufatura do carregador pode ser encontrada na plaqueta de identificação após a abreviação “EOL”.

Ela é mostrada no seguinte formato: Dia de produção.Mês de produção.Ano de produção

Fabricante do carregador

eSystems MTG GmbH
Bahnhofstraße 100
73240 Wendlingen
Germany

Testes elétricos

Em caso de dúvidas sobre testes elétricos regulares da infraestrutura de carregamento (por exemplo, VDE 0702), consulte <https://www.porsche.com/international/accessoriesandservice/porscheservice/vehicleinformation/documents/> ou entre em contato com uma concessionária Porsche.

Importadores

Abu Dhabi: Ali & Sons Co. L.L.C

Porsche Centre Abu Dhabi
Zayed 2nd Street
Abu Dhabi
United Arab Emirates
Caixa postal 915
Telephone: +971 2 619 3911

Dubai: Al Nabooda Automobiles L.L.C

Porsche Centre Dubai
Sheikh Zayed Road E11
Dubai
United Arab Emirates
Caixa postal 10773
Telephone: +971 4 305 8555

Great Britain

Singapore 069046

**UK
CA**

Porsche Cars Great Britain Ltd.

Bath Road

Calcot, Reading, Berkshire

RG31 7SE

United Kingdom

Russland

Porsche Russland

Ленинградское шоссе дом 71А, строение 10

125445, Москва, Россия

Telephone: +7-495-580-9911

Singapur: Porsche Singapore

Porsche Asia Pacific Pte Ltd

20 McCallum Street #12-01

Tokio Marine Centre

Índice

A

Abrindo o aplicativo web.....	146, 147
Ajustes de fábrica.....	128
Ajustes de fábrica, ativar um reinício.....	149
Ajustes de fábrica, redefinindo para.....	149
Aplicativo web	
Abrindo.....	146, 147
Fazendo login.....	146
Inicialização.....	142
Mudando a senha.....	127
Redefinindo os ajustes de fábrica.....	128
Senha inicial.....	127
Senha perdida.....	127
Ativando e desativando o modo de standby.....	148
Ativando o modo aberto.....	147
Ativando o modo privado.....	147
Avaria indic.....	151

B

Botão de status de carga.....	131
Botão multifunções.....	131

C

Cabo de alimentação:	
como escolher.....	134
Tomada doméstica.....	136
Tomada industrial.....	136
Cabos de alimentação	
Conectando.....	139
Desconectando.....	138
Trocando.....	138
Cabos de carga do veículo, plugues.....	134
Carregador	
Ativando o modo aberto.....	147
Ativando o modo privado.....	147
Emparelhar com o gerenciador de energia... ..	147

Carregamento:	
Ajustando o limite da corrente de carregamento.....	145
Limite da corrente de carregamento.....	145

Carregando	
Avisos.....	144
Carregando o veículo.....	144
Partida.....	144
Porta de carga do veículo.....	144

Condições do ambiente e de armazenamento.....	159
Conectando um carregador	
Para a rede PLC.....	141
Para o gerenciador de energia.....	141

Conexão	
Estabelecendo o carregador.....	140, 142
Garantindo a qualidade da rede PLC.....	141
Reconectando.....	142

Conexões	
Gerenciador de energia.....	139
Hotspot.....	142
Configurando um endereço IP.....	147

Consumo de energia	
Controlando.....	148
Processo de carregamento.....	142

D

Dados de acesso.....	127
Aplicativo web.....	127
Número de série do carregador.....	128
Dados de acesso perdidos.....	127
Dados elétricos.....	159
Dados mecânicos.....	159
Dados técnicos.....	159
Data de fabricação.....	160
Defeitos.....	151
Descarte.....	158
Diagnóstico de temperatura do dispositivo.....	149

E

Escopo do fornecimento.....	127
Estrutura dos alertas.....	122
Exibindo fases principais da rede elétrica.....	149
Exibindo informação de dispositivo.....	149
Exibindo o status da rede elétrica.....	149
Exibindo tipo de cabo.....	149

F

Fabricante.....	160
Fazendo login no aplicativo web.....	146
Ferramentas.....	133
Ferramentas necessárias.....	133

G

Gerenciador de energia.....	139
Adaptando a corrente de carregamento.....	139
Adicionar.....	140
Emparelhar.....	147
Vendo.....	147

H

História de carregamento.....	142
Hotspot.....	142

I

Importadores.....	160
Indicação de defeito.....	151
Informações de produção.....	160
Inicialização.....	139, 142
Inserindo um idioma.....	148
Inserindo um país.....	148
Instalando o prendedor do conector.....	133
Instalando o suporte básico para parede.....	133
Instruções de operação.....	143
Instruções de segurança.....	124

L

Limitação da corrente de carregamento.....	145
Limpendo.....	157
Luzes indicadoras.....	151

M

Mais informações.....	124
Memória de eventos.....	149
Mensagem de erro.....	149
Modo de operação	
Autônomo.....	129
Conexão direta por meio de PLC.....	130
Na mesma rede PLC.....	129
Por meio de aplicativo web.....	129
Modo de standby.....	148
Monitor de aterramento.....	149
Ativando.....	145
Desativando.....	145
Mudando a senha.....	148
Mudando a senha de login.....	148

N

Nome de anfitrião.....	147
Número de série do carregador.....	128

O

Operação independente.....	129
----------------------------	-----

P

Para o Manual do proprietário	
Mais informações.....	124
Pictogramas, resumo.....	124
Placa de identificação.....	160
Porta de carga do veículo.....	144
Possíveis usos do carregador.....	128
Prendendo para transporte.....	156

Pressione o botão	
Multifuncional.....	131
Status de carga.....	131
Processo de carregamento	
Consumo de energia.....	142
Vendo.....	142
PUK	
Mudando a senha.....	127
Perda.....	127

R

Rede doméstica	
Endereço IP.....	147
Nome de anfitrião.....	147
Rede PLC, garantindo a boa qualidade de conexão.....	141
Redefinindo os ajustes de fábrica.....	149
Requisitos do navegador.....	142
Resumo dos pictogramas.....	124

S

Selecionando o local de instalação.....	132
Selecionando o status de carga.....	139
Senha inicial.....	127
Serviço.....	149, 157
Sessão de carregamento atual.....	142
Símbolos neste Manual do proprietário.....	122
Status de carga.....	142
Status do dispositivo.....	142

T

Temperatura do dispositivo.....	149
Tempos de carregamento.....	144
Teste do sistema.....	149
Testes elétricos.....	160
Tomada elétrica doméstica, cabos de alimentação para.....	136

tomada elétrica industrial, cabos de alimentação para.....	136
Transporte, prendendo o carregador.....	156

U

Unidade de comando.....	131
Fixando ao suporte para parede.....	134
Visão geral das conexões.....	130
Uso adequado.....	126

V

Visualizando a potência de carregamento.....	142
--	-----

Bu Sürücü El Kitabı hakkında

Uyarılar ve semboller

Bu Sürücü El Kitabı'nda, farklı tiplerde uyarı ve semboller kullanılmıştır.

TEHLİKE

Ciddi yaralanma ya da ölüm tehlikesi

"Tehlike" kategorisindeki uyarılara uyulmaması, ciddi yaralanma ya da ölümlü sonuçlanır.

UYARI

Muhtemel yaralanma ya da ölüm tehlikesi

"Uyarı" kategorisindeki uyarılara uyulmaması, ciddi yaralanma ya da ölümlü sonuçlanabilir.

DİKKAT

Ufak ya da orta seviyeli yaralanma tehlikesi

"Dikkat" kategorisindeki uyarılara uyulmaması, ufak ya da orta dereceli yaralanmalarla sonuçlanabilir.

NOT

Aracın hasar görme tehlikesi

"Not" kategorisindeki uyarılara uyulmaması aracın zarar görmesiyle sonuçlanabilir.

Bilgi

Ek bilgiler, "Bilgi" sözcüğü kullanılarak belirtilir.

- ✓ Bir fonksiyonun kullanılabilmesi için karşılanması gereken koşulları belirtir.
- ▶ Uygulamanız gereken talimatları belirtir.

1. Bu talimatlar birden fazla aşamaya sahipse bu aşamalar numaralandırılmıştır.
2. Orta ekranda yer alan ve uygulamanız gereken talimatlar.
 - ▶ Konuyla ilgili önemli bilgilere ulaşabileceğiniz yeri belirtir.

Deutsch

Sürücü El Kitabı için

İşaretlerin anlamları.....	166
Daha Fazla Bilgi.....	166

Güvenlik

Güvenlik talimatları.....	166
Uygun kullanım.....	168

Paket içeriği

Erişim verileri.....	169
----------------------	-----

Genel bakış

Olası kullanımlar.....	170
Kontrol ünitesindeki bağlantılar.....	172
Kontrol ünitesi.....	173

Kurulum yerinin seçilmesi.....	174
---------------------------------------	------------

Gerekli aletler.....	175
-----------------------------	------------

Montaj

Duvar ünitesinin montajı.....	175
-------------------------------	-----

Ayarlar

Araç şarj kabloları ve besleme kabloları.....	176
İlk çalıştırma ve yapılandırma.....	181
Çalıştırma.....	183
Genel bakış.....	184

Kullanım

Kullanım talimatları.....	184
Şarj etme.....	185
Web uygulamasında oturum açma.....	187
Web uygulamasını kullanma.....	188

Arızalar.....	191
----------------------	------------

Taşıma.....	195
--------------------	------------

Temizlik ve bakım.....	196
-------------------------------	------------

İmha.....	197
------------------	------------

Teknik veriler

Tanımlama plakası.....	199
Üretim hakkında bilgiler.....	199
İthalatçılar.....	199

Dizin.....	201
-------------------	------------

Sürücü El Kitabı için İşaretlerin anlamları

Ülkeye bağlı olarak, şarj cihazına farklı işaretler verilmiş olabilir.



Şarj cihazını -30°C ila +50 °C arasında kullanın.



Şarj cihazı, 5.000 m üzerindeki rakımlarda kullanılmamalıdır.



Şarj cihazı anahtarlansız koruyucu iletkenle donatılmıştır.



Şarj cihazı anahtarlama koruyucu iletkenle donatılmıştır.



Şarj cihazını, geçerli tüm imha düzenlemelerine uygun biçimde imha edin.



Uzatma kabloları veya kablo makaraları kullanmayın.



Dönüştürücü adaptör kullanmayın.



Çoklayıcı prizler kullanmayın.



Elektronik sistemi veya bağlantı kabloları zarar görmüş şarj cihazlarını kullanmayın.



Hatalı kullanım nedeniyle elektrik çarpması tehlikesi.



Özellikle uyarılar ve güvenlik talimatları olmak üzere, verilen kullanım talimatlarına uyun.



Şarj cihazının yüzeyi çok ısınabilir.



Şarj cihazını topraklama bağlantısı olmayan şebeke sistemlerinde kullanmayın, örneğin, IT ağları. Şarj cihazını sadece topraklanmış şebeke sistemlerinde çalıştırın.



Voltaj aralığı ≤ 250 V AC olan tip 1 fişi belirler.



Voltaj aralığı ≤ 480 V AC olan tip 2 fişi belirler.

Daha Fazla Bilgi

Şarj cihazı ve Web uygulaması hakkında daha fazla bilgiyi <https://www.porsche.com> adresinde "E-Performans" alanında bulabilirsiniz.

Güvenlik

Güvenlik talimatları



TEHLİKE

Elektrik çarpması, kısa devre, yangın, patlama

Hasarlı veya kusurlu bir şarj cihazının ve hasarlı veya kusurlu bir elektrik prizinin kullanılması, şarj cihazının yanlış kullanılması veya güvenlik talimatlarına uyulmaması, kısa devrelere, elektrik çarpmalarına, patlamalara, yangına veya yanıklara neden olabilir.

- ▶ Yalnızca Porsche tarafından sağlanan ve onaylanan aksesuarlar (örneğin, güç kaynağı ve araç kabloları) kullanın.
- ▶ Hasarlı ve/veya kirlenmiş bir şarj cihazını kullanmayın. Kullanmadan önce lütfen kablunun ve fiş bağlantısının hasarsız ve temiz olduğunu kontrol edin.
- ▶ Şarj cihazını yalnızca kurulumu uygun şekilde yapılmış ve hasarsız prizlere ve sorunsuz elektrik tesisatlarına bağlayın.
- ▶ Uzatma kabloları, kablo makaraları, çoklu priz veya (dönüştürücü) adaptörler kullanmayın.
- ▶ Fırtınalı havalarda şarj cihazını şebeke elektriğinden ayırın.
- ▶ Hiçbir elektrikli parçada tadilat veya onarım yapmayın.
- ▶ Arıza giderme ve onarım işlemleri yalnızca uzmanlar tarafından gerçekleştirilmelidir.

⚠ TEHLİKE

Elektrik çarpması, yangın

Kurulumu hatalı yapılmış prizler, yüksek voltajlı batarya araç şarj portu kullanılarak şarj edilirken elektrik çarpmasına veya yangına neden olabilir.

- ▶ Şarj cihazının elektrik prizi için güç kaynağı testi ve kurulumu ve ilk çalıştırma işlemi, yalnızca yetkili bir elektrik teknisyeni tarafından gerçekleştirilmelidir. İlgili standartlara ve düzenlemelere uyum sağlanmasından tamamen bu kişi sorumludur. Porsche, yetkili bir Porsche yetkili servislerini tercih etmenizi önerir.
- ▶ Priz için elektrik kablosunun kesiti, kablo uzunluğuna ve geçerli yerel düzenlemelere ve standartlara göre belirlenmelidir.
- ▶ Şarj için kullanılan priz, yerel yasalara ve standartlara uygun ayrı bir sigortaya sahip olmalıdır.
- ▶ Şarj cihazı, hususi ve yarı kamusal alanlarda kullanım için tasarlanmıştır (örneğin, ev, şirket otoparkları). Bazı ülkelerde (örneğin İtalya ve Yeni Zelanda), mod 2 şarj işleminin kamusal alanlarda kullanılması **yasaktır**.

Daha fazla bilgiyi Porsche yetkili servisinden veya yerel elektrik dağıtım kuruluşundan alabilirsiniz.

- ▶ Yetkisiz kişilerin (örneğin çocuklar) veya hayvanların şarj cihazına ve gözetimsiz şarj sırasında araca erişimi engellenmelidir.
- ▶ Mutlaka kurulum talimatları ve sürücü kılavuzundaki güvenlik talimatlarını okuyun.

⚠ TEHLİKE

Elektrik çarpması, yangın

Fişin hatalı kullanılması, elektrik çarpmasına veya yangına neden olabilir.

- ▶ Araç şarj portundaki ve şarj cihazındaki kontaklara dokunmayın.
- ▶ Araç şarj portuna veya şarj cihazına herhangi bir nesne sokmayın.
- ▶ Prizleri ve fiş bağlantılarını nemden, sudan ve diğer sıvılardan koruyun.

⚠ UYARI

Yanıcı veya patlayıcı buhar

Şarj cihazının bileşenleri, kıvılcım üreterek yanıcı veya patlayıcı buharı ateşleyebilir.

- ▶ Özellikle garajlarda patlama riskini azaltmak için, kontrol ünitesinin şarj sırasında zeminden en az 50 cm yukarıda bulunduğundan emin olun.
- ▶ Şarj cihazını patlama tehlikesi olan ortamlara kurmayın.

Elektromanyetik radyasyona maruz kalma sınırı gerekliliklerini (1999/519/EC) karşılamak için, şarj cihazını tüm insanlar ile arasında en az 20 cm mesafe olacak şekilde kurun.

Şarj cihazı ile kesintisiz şarjı garanti edebilmek için aşağıdaki talimatlara ve önerilere uyun:

- Prizin montajı sırasında, mümkün olan en yüksek gücü sağlayan sanayi tipi yeni bir elektrik prizi seçin (ev tipi elektrik tesisatına uyarlanmıştır) ve

ilk çalıştırma işlemini yetkili bir elektrik teknisyenine yaptırın. Porsche, yetkili bir Porsche yetkili servislerini tercih etmenizi önerir.

- Teknik olarak mümkünse ve yasal izin veriyorsa, elektrik tesisatı araç şarj edilirken priz maksimum nominal gücünün kullanılabilir olduğu şekilde boyutlandırılmalıdır.
- Kurulmadan önce, bir aracı şarj etmek için gerekli elektriğin mevcut ev elektrik tesisatı tarafından kesintisiz biçimde sağlanabileceğinden emin olun. Gerekirse, elektrik tesisatını bir güç yönetim sistemi ile korumaya alın.
- Şarj cihazı, tercihen topraklanmış şebeke sistemlerinde kullanılmalıdır. Koruyucu iletken uygun şekilde kurulmalıdır.
- Ev tipi elektrik tesisatınızın ne tür gereklilikleri karşıladığından emin değilseniz, kalifiye bir elektrik teknisyeni ile görüşün. Porsche, yetkili bir Porsche yetkili servislerini tercih etmenizi önerir.
- Şarj cihazını bir fotovoltaik sistem ile birlikte kullanmayı düşünüyorsanız, bir Porsche yetkili servisi ile görüşün.
- Şarj cihazından en iyi şekilde faydalanabilmek ve aracın hızlı biçimde şarj edilmesini sağlamak için, IEC 60309 standardına göre elektrik fişi için uygun en yüksek akım değerine sahip NEMA elektrik prizleri veya endüstriyel elektrik prizleri kullanın.
- Yüksek voltajlı batarya ev/sanayi prizi üzerinden şarj edilirken, elektrik tesisatı maksimum kapasitesine kadar yüklenebilir. Porsche, şarj için kullanılan elektrik tesisatını düzenli olarak kalifiye bir elektrik teknisyenine kontrol ettirmenizi önerir. Tesisatınız için uygun kontrol aralıklarının tes-

piti için yetkili bir elektrik teknisyeni ile görüşün. Porsche, yetkili bir Porsche yetkili servislerini tercih etmenizi önerir.

- Teslimatta, elektrik tesisatının aşırı ısınmasının önlenmesi için şarj akımı otomatik olarak kısıtlanır. Şarj cihazını kullanıma alma ve şarj cihazını ev tesisatı için gerekli akım sınırına ayarlama işlemlerini kalifiye bir elektrik teknisyenine yaptırın.
 - ▷ Bkz. sayfa 186, bölüm "Şarj akımı sınırlaması".

Uygun kullanım

Genel olarak geçerli standartları ve elektrikli araç direktiflerini karşılayan yüksek voltajlı bataryaya sahip araçların şarj modu 2'de şarj edilmesi (Japonya hariç) ve entegre kontrollü şarj cihazı için şarj cihazı kullanımını.

- ▶ Daima yerel şebeke için uygun cihaz versiyonunu kullanın.
 - ▷ Bkz. sayfa 198, bölüm "Teknik veriler".

Şarj cihazı sadece güç kaynağı kabloları, kontrol ünitesi ve araç kablosundan oluşan kombine bir ünite olarak kullanılabilir.

Dış mekanda kullanım için uygundur.

Paket içeriği



Res. 73: Paket içeriği

- A** Besleme kablosu (kontrol ünitesine sabitlenmiş veya çıkarılabilir)
- B** Şebekeye bağlantı fişi
- C** Kontrol ünitesi
- D** Şarj fişi (araç için bağlantı fişi), ülkeye bağlı olarak değişir (tip 2 gösterilmiştir)
- E** Araç kablosu (kontrol ünitesinde sabitlenmiş)
- F** Erişim verilerini içeren zarf

i Bilgi

Opsiyonel bileşenler: Şarj cihazı için ülkeye bağlı olarak çeşitli duvar üniteleri mevcuttur, örneğin, temel duvar ünitesi.

Erişim verileri

Şarj cihazınızla birlikte, şarj cihazı ve web uygulaması için gerekli tüm verileri içeren bir erişim verileri zarfı verilir.

- ▶ Erişim verileri zarfını güvenli bir yerde muhafaza edin.

i Bilgi

Kaybedilmesi durumunda, ilk parola gibi teslimat anında geçerli olan erişim verileri bir Porsche yetkili servisi temin edilebilir.

- Şarj cihazının seri numarasını hazır bulundurun.

Tanım	Anlamı
Seri numarası	Şarj cihazının seri numarası
Güvenlik ID'si	PLC modemi ile güvenli bağlantı için
MAC	Ev ağı PLC arayüzünün MAC adresi
Web parolası	Web uygulamasının ilk parolası
Web sunucu adı	Web uygulamasına bir tarayıcı üzerinden bağlanmak için
PUK	Kişisel kilit açma anahtarı

PUK

PUK kodu, ilk parolayı yeniden aktif hale getirmek için kullanılır.

- ▶ PUK kodunuzu kaybetmeniz veya unutmanız durumunda, Porsche yetkili servisinizle görüşün.

i Bilgi

Güvenlik alanı, kilit açma anahtarını (PUK) içerir. Bu alan, PUK kodunu gizleyen özel bir mürekkep ile kaplanmıştır.

PUK kodunun okunabilmesi için, bu alanın suyla ıslatılması gereklidir. PUK kodu zarar görebileceğinden, bu alanı ıslatırken ovalamayın veya kazımayın.

Web uygulaması parolası

Parola, web uygulamasında oturum açmak için kullanılır.

İlk parolayı kullanırken:

- ▶ İlk parolayı kaybetmeniz veya unutmanız durumunda, Porsche yetkili servisiyle görüşün.

Belirlediğiniz bir parolayı kullanırken:

- ▶ Kaybedilmesi durumunda, ilk parola PUK kodu kullanılarak aktif hale getirilebilir. Alternatif olarak, lütfen bir Porsche yetkili servisiyle görüşün.
- ▶ Şarj cihazı fabrika ayarlarına sıfırlandığında, ilk parola yeniden aktif hale getirilir. Ancak bu işlem, tüm ayarların fabrika ayarlarına sıfırlanmasına neden olur.

Şarj cihazının seri numarası

Şarj cihazının seri numarası, şu konumlarda bulunabilir:

- Erişim verilerini içeren zarfta **Seri numarası** tanımlamasından sonra
- Tanımlama plakasında (kontrol ünitesinin arkasında) **SN** kısaltmasından sonra
- Web uygulamasında: **Ayarlar** ⚙️ ► **Bakım** ► **Cihaz bilgileri**

Fabrika ayarlarına dönüş

Bu fonksiyonu etkinleştirdiğinizde, tüm ayarlarınız silinecektir. Ayrıca, tüm parolalar erişim verileri zarfındaki ilk parolalara sıfırlanacaktır.

Bilgi

Bu fonksiyon, şarj cihazında standart olarak devre dışıdır. Bu fonksiyonun şarj cihazında yürütülmesi için, Web Applikation web uygulamasında etkinleştirilmesi gereklidir (**Ayarlar** ⚙️ ► **Sistem** ► **Fabrika ayarlarına sıfırlamaya izin ver**).

- 1. CHARGE STATUS** düğmesini ve **ÇOK FONKSİYONLU DÜĞMEYİ** birlikte 5 saniye basılı tutun. Bunu yapınca **ŞARJ CİHAZI** gösterge lambası beyaz yanıp söner.
- 2. ŞARJ CİHAZI** gösterge lambası yanıp sönmeyi bırakır bırakmaz, **ÇOK FONKSİYONLU DÜĞMEYİ** serbest bırakın ve **ŞARJ DURUMU** düğmesini 2 saniye daha basılı tutmaya devam edin.
- 3. ÇOK FONKSİYONLU DÜĞMEYİ** tekrar 5 saniye basılı tutun.
Bunu yapınca **ŞARJ CİHAZI** gösterge lambası beyaz yanıp söner.
➔ Şarj cihazı fabrika ayarlarına sıfırlanır. Bu sırada, gösterge lambaları yeşil yanar.

Cihaz kendi kendini başarıyla test ettikten sonra kullanıma hazır hale gelir.

Fabrika ayarlarına sıfırlama işlemi, web uygulaması üzerinden veya bir yetkili servis tarafından da yapılabilir. Porsche olarak, eğitimli servis personeline ve gerekli parça ve aletlere sahip olduklarından, Porsche yetkili servislerini tercih etmenizi öneririz.

Web uygulaması ile ilgili bilgi için <https://www.porsche.com/international/about-porsche/e-performance/help-and-contact/sayfa-sindaki-kilavuza-bakin>.

Farklı dildeki sürümü için ülkenize özgü uygun web sitesini seçin.

Genel bakış

Olası kullanımlar

Şarj cihazı tek başına kullanılabilir ve düğmeler aracılığıyla çalıştırılabilir. Şarj cihazının Powerline-Communication özelliği, evdeki ağ ile bağlantı kurulabilmesini sağlar. Bunun için, mevcut elektrik şebekesi veri iletimine yönelik bir yerel ağ oluşturmak için kullanılır. PLC bağlantısı, şarj cihazının web uygulaması üzerinden kullanılabilmesi veya güç yöneticisi üzerinden kontrol edilebilmesi için bir ön koşuldur.

Olası kullanımlar	Porsche Mobile Charger Plus'in kullanılması	Ne-rede?
Seçenek 1	Kullanım, doğrudan cihaz üzerinden (tek başına kullanım) yapılabilir.	► S. 171
Seçenek 2	Kullanım, şarj cihazının web uygulaması üzerinden yapılabilir (güç yöneticisi olmadan). Bağlantı kurulabilmesi için bir ev ağına (PLC bağlantısı) ihtiyaç duyulur.	► S. 171
Seçenek 3	Kullanım, güç yöneticisinin web uygulaması üzerinden yapılır. Güç yöneticisi bir PLC ağına istemci olarak kaydedilir.	► S. 171
Seçenek 4	Kullanım, güç yöneticisinin web uygulaması üzerinden yapılır. Güç yöneticisi ve şarj	► S. 172

Olası kullanımlar	Porsche Mobile Charger Plus'ın kullanılması	Ne-rede?
-------------------	---	----------

cihazı, güç yöneticisinin DHCP sunucusu üzerinden doğrudan bağlanır.

Seçenek 1: Tek başına çalıştırma

Tek başına çalıştırma esnasında ağ üzerinden bir bağlantıya gerek yoktur. Şarj cihazının web uygulaması üzerinden çalıştırılması ve yapılandırılması bu varyantta mümkün değildir. Bunun yerine, şarj cihazı doğrudan üzerindeki düğmeler vasıtasıyla kullanılır. Şarj akımının sınırlandırılması için **%50** veya **%100** seçenekleri mevcuttur.

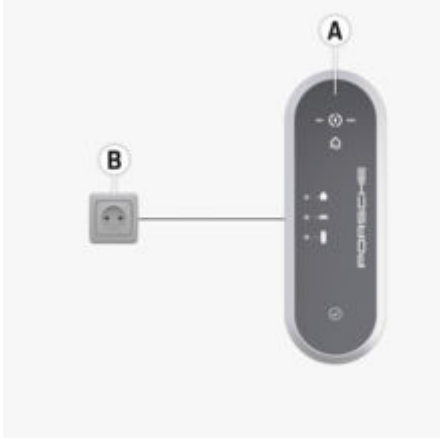

Res. 74: Tek başına kullanım (uygulama örneği)

- A** Porsche Mobile Charger Plus
- B** Elektrik Soketi

Seçenek 2: Şarj cihazının web uygulaması üzerinden kullanımı

Web uygulaması, şarj cihazıyla aynı ev ağına bağlı bir cihazdaki (PC, tablet veya akıllı telefon) tarayıcı kullanılarak açılabilir.

Cihaz ve şarj cihazı arasında bağlantı kurulabilmesi için evde bir ağ olması gerekir. Doğrudan PLC üzerinden bir ağ bağlantısı kurulabilir (Powerline Communication). Cihaz ve şarj cihazı PLC adaptörü ve yönlendirici (router) üzerinden bağlanır. Cihaz, şarj cihazının web uygulamasına, yönlendirici (router) üzerinden erişilebilir.

Buna rağmen şarj cihazının çalıştırılması hala cihaz üzerindeki düğmeler kullanılarak gerçekleştirilir. Şarj akımının sınırlandırılması için **%50** veya **%100** seçenekleri mevcuttur.

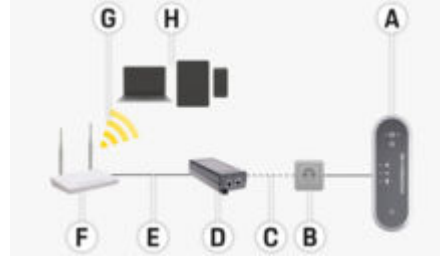

Res. 75: Şarj cihazının web uygulaması üzerinden kullanım (güç yöneticisi olmadan) (uygulama örneği)

- A** Porsche Mobile Charger Plus
- B** Elektrik Soketi
- C** Güç hattı (PLC) üzerinden ağ bağlantısı
- D** PLC adaptörü
- E** Ethernet üzerinden ağ bağlantısı
- F** Yönlendirici (Router)
- G** WiFi
- H** Mobil cihaz

Seçenek 3: Şarj cihazı ve enerji yöneticisinin aynı PCL ağında kullanılması

Bir güç yöneticisi kullanılıyorsa, şarj akımı güç yöneticisindeki değerler doğrultusunda sınırlanır.

Bağlantı kurulabilmesi için güç yöneticisi, cihaz ve şarj cihazının evde aynı ağa bağlanmış olması gerekir.

Bu kurulumda, şarj cihazı ve güç yöneticisi, PLC (Powerline Communication) üzerinden bir yönlendirici (router) ile bağlı olmalıdır. Güç yöneticisi opsiyonel olarak doğrudan Ethernet veya WiFi ile de bağlanabilir. Cihaz, güç yöneticisinin ve şarj cihazının web uygulamasına yönlendirici (router) üzerinden erişilebilir.

Şarj cihazının, cihaz üzerindeki düğmelerden veya cihazın web uygulaması üzerinden kullanılması mümkündür. Fakat bu durumda, şarj akımının sınırlandırılması işlevi ile ilgili güç yöneticisi ayarları devre dışı kalır.

► Bkz. sayfa 181, bölüm "Güç yöneticisi".

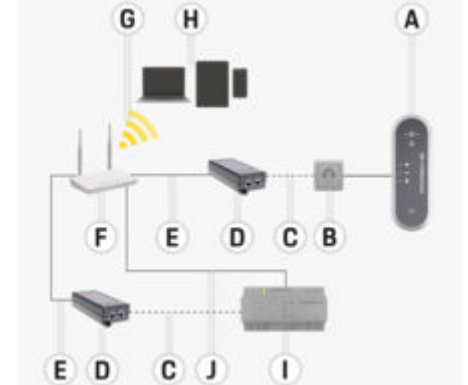

Res. 76: Şarj cihazının ve güç yöneticisinin yönlendirici (router) üzerinden bağlanması (uygulama örneği)

- A** Porsche Mobile Charger Plus

- B** Elektrik Soketi
- C** Güç hattı (PLC) üzerinden ağ bağlantısı
- D** PLC adaptörü
- E** Ethernet üzerinden ağ bağlantısı
- F** Yönlendirici (Router)
- G** WiFi
- H** Mobil cihaz
- I** Güç yöneticisi
- J** Ethernet üzerinden ağ bağlantısı (alternatif)

Seçenek 4: Güç yöneticisi ve şarj cihazının PLC üzerinden doğrudan bağlanması

Güç yöneticisi entegre bir PLC adaptörüne sahip olduğundan, şarj cihazı ve güç yöneticisi arasındaki bağlantı doğrudan PLC üzerinden yapılabilir. Güç yöneticisinin yönlendiriciye (router) bağlantısı yine de WiFi, PLC veya Ethernet üzerinden yapılabilir.

Mobil cihazla güç yöneticisinin (ve şarj cihazının) web uygulamasına erişimi seçenek 2 ve 3 ile aynı şekilde yönlendirici (router) üzerinden gerçekleşir. Şarj cihazının, cihaz üzerindeki düğmelerden veya cihazın web uygulaması üzerinden kullanılması mümkündür. Fakat bu durumda, şarj akımının sınırlandırılması işlevi ile ilgili güç yöneticisi ayarları devre dışı kalır.

► Bkz. sayfa 181, bölüm "Güç yöneticisi".

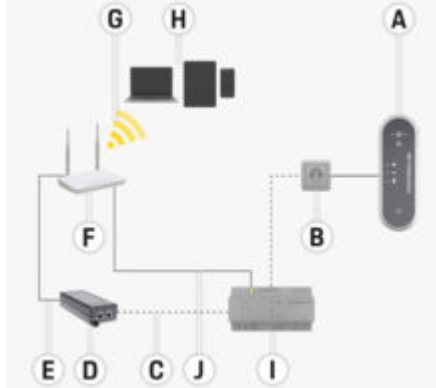

Res. 77: Şarj cihazının ve güç yöneticisinin, PLC üzerinden doğrudan bağlanması (uygulama örneği)

- A** Porsche Mobile Charger Plus
- B** Elektrik Soketi
- C** Güç hattı (PLC) üzerinden ağ bağlantısı
- D** PLC adaptörü
- E** Ethernet üzerinden ağ bağlantısı
- F** WiFi yönlendirici (Router)
- G** WiFi
- H** Mobil cihaz
- I** Güç yöneticisi
- J** Ethernet üzerinden ağ bağlantısı (alternatif)

Kontrol ünitesindeki bağlantılar



Res. 78: Kontrol ünitesindeki bağlantılar

- A** Besleme kablosu
- B** Araç kablosu

Kablo **A**, kontrol ünitesinin üst tarafından çıkarılıp takılabilir.

Araç kablosu **B**, kontrol ünitesinin alt tarafından çıkarılıp takılır.

Kontrol ünitesi

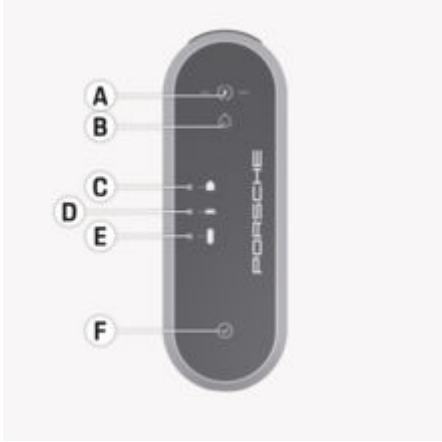

Res. 79: Kontrol ünitesi

- A %50 ve %100 gösterge lambaları bulunan **ŞARJ DURUMU** düğmesi
- B **GÜÇ YÖNETİCİSİ** gösterge lambası
- C **EV BAĞLANTISI** gösterge lambası
- D **ARAÇ** gösterge lambası
- E **ŞARJ CİHAZI** gösterge lambası
- F **ÇOK FONKSİYONLU DÜĞME**

ŞARJ DURUMU düğmesi, %50 veya %100 arasında seçim yapılması veya güç yöneticisi moduna dönüş için kullanılır. Güç yöneticisi modunddayken bir güç yöneticisi mevcut ise güç yöneticisi ile bağlantı kurulur ve şarj gücü mevcut ayarlara uygun olarak adapte edilir.

Cihazın aşağıdaki işlevleri **ÇOK FONKSİYONLU DÜĞME** ile diğer düğmeler de kullanılarak ayarlanabilir:

- Güç yöneticisine tekrar bağlanma işlemini iptal etme
- Topraklama takibini devreye alma ve devre dışı bırakma
- Fabrika ayarlarına dönüş
- Devre kesici hatasını sıfırlama

A ve **F** düğmeleri ve **B-E** gösterge lambaları kontrol ünitesinin çalışma durumunu farklı renkler ve yanıp sönme şekliyle gösterir.

► Bkz. sayfa 191, bölüm "Arızalar".

► Bkz. sayfa 186, bölüm "Şarj akımı sınırlaması".

Kurulum yerinin seçilmesi

⚠ TEHLİKE

Elektrik çarpması, yangın

Şarj cihazının yanlış kullanılması veya güvenlik talimatlarına uyulmaması, kısa devre, elektrik çarpması, patlama, yangın veya yanıklara neden olabilir.

- ▶ Temel duvar ünitesini patlama tehlikesi olan ortamlara kurmayın.
- ▶ Özellikle garajlarda patlama riskini azaltmak için, kontrol ünitesinin şarj sırasında zeminden en az 50 cm yukarıda bulunduğundan emin olun.
- ▶ Yerel olarak geçerli elektrik tesisatı düzenlemelerine, yangın koruma önlemlerine, kaza önleme düzenlemelerine ve kaçış rotalarına dikkat edin.

Temel duvar ünitesi, hem kapalı ve hem de açık ortamlarda kurulum için tasarlanmıştır.

Uygun bir kurulum noktası seçilirken aşağıdaki kriterler dikkate alınmalıdır:

- Prizi ve temel duvar ünitesini tercihen kapalı ve doğrudan güneş ışığına ve yağmura karşı korunan (garaj gibi) bir yere kurun.
- Temel duvar ünitesinin doğrudan üzerine su püskürtmeyin (örneğin yüksek basınçlı temizleme ekipmanları veya hortumlar)
- Temel duvar ünitesini asılı nesnelerin altına kurmayın.
- Temel duvar ünitesini ahır, hayvan barınağı veya amonyak açığa çıkabilecek yerlere kurmayın.
- Temel duvar ünitesini düz bir zemine kurun.
- Güvenli bir montaj için, kurulumdan önce duvarın durumunu kontrol edin.
- Temel duvar ünitesini, geçiş yollarının yakınında olmayacak şekilde kurun ve kabloların geçiş yollarında bulunmadığından emin olun.

- Temel duvar ünitesini, fiş ile priz arasındaki mesafe mevcut kabloların uzunluğunu aşmayacak şekilde kurun.
 - Prizi, tercih edilen park alanına mümkün olduğunca yakın bir yere kurun. Aracın yönünü dikkate alın.
 - Prizin yere ve tavana olan mesafesi, konforlu bir kullanım için ulusal düzenlemelere ve standartlara uygun şekilde seçilmelidir.
- ▶ Bkz. sayfa 166, bölüm "Güvenlik talimatları".

Gerekli aletler

- Su terazisi
- Elektrikli veya darbeli matkap
- Tornavida

Montaj

Duvar ünitesinin montajı

Temel duvar ünitesinin kurulması

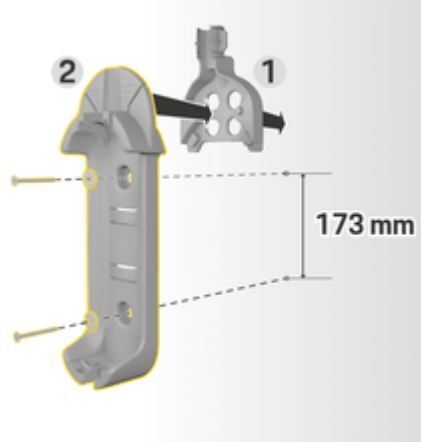

Res. 80: Delik boyutları

1. Duvara delikler için işaretler koyun.
2. Matkapla delikleri açın ve dübelleri takın.
3. Temel duvar ünitesini 2 (Res. 80)ön kısmından kablo yoluna1 (Res. 80) itin.
4. Temel duvar ünitesini duvara vidalayın.

Konektör bağlantılarının takılması

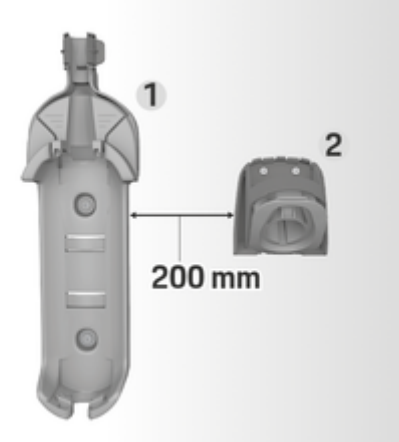

Res. 81: Duvar ünitesi ve konektör tutucu arasındaki mesafe

Konektör bağlantısını takarken, temel duvar ünitesi ile arasında 200 mm mesafe bırakın.

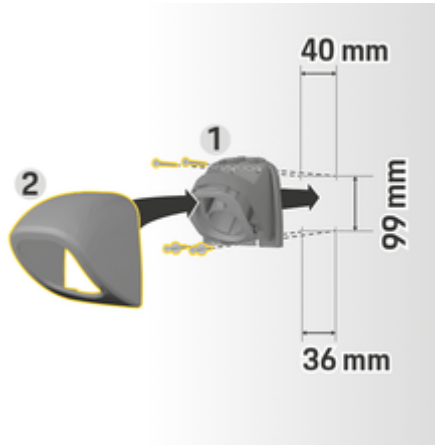

Res. 82: Delik boyutları

1. Konektör tutucuyu **1** (Res. 82) kapaktan **2** (Res. 82) çıkarın.
2. Duvara delikler için işaretler koyun.
3. Matkapla delikleri açın ve dübelleri takın.
4. Konektör bağlantısını **1** (Res. 82) duvara vidalayın.
5. Kapağı **2** (Res. 82) konektör bağlantısına **1** (Res. 82) alttan geçirin ve yukarı itin.

Kontrol ünitesinin duvar ünitesine takılması



Res. 83: Kontrol ünitesinin takılması

1. Araç kablosunu temel duvar ünitesinin alt açıklığından geçirin, kontrol ünitesinin alt kısmını kilitleme çıkıntısına yerleştirin ve sabitlenmesi için geriye doğru itin.
2. Güç kaynağı kablosunu temel duvar ünitesinin üst açıklığından geçirin ve segmanı sola iterek kilitleyin.
3. Araç fişini konektör bağlantısına takın.

Ayarlar

Araç şarj kabloları ve besleme kabloları

Araç şarj kabloları ve fişleri hakkında bilgiler

Ülke donanımına bağlı olarak farklı araç şarj portları **A** ve araç fişleri **B** mevcuttur.



IEC 62196-2/
SAE-J1772-2009
Tip 1 UL/IEC

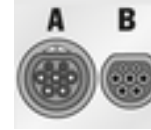

IEC 62196-2
Tip 2

Besleme kablosu seçimi

Optimum şarj hızı ile düzenli şarj etmek için, yalnızca aşağıda listelenen besleme kablolarını kullanın. Ulaşılabilir maksimum şarj gücü 11 kW değerine kadardır (cihaz tipine, ulusal düzenlemelere, şebekeye/evdeki tesisata ve araç üstü şarj cihazına bağlıdır).

NOT

Sadece bulunduğunuz ülke için onaylanmış besleme kabloları kullanın. Yurt dışında sürüş yaparken, ziyaret ettiğiniz ülke için uygun bir kablo bulundurun.

Ülke	Besleme kabloları
Rusya, Ukrayna	5, 6, 7, 8, C
Abu Dabi, İsrail, Singapur	5, 6, 7, 8

Ülkelerdeki besleme kabloları onayları (örnekler)

Sanayi tipi prizler için besleme kabloları

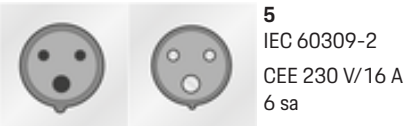

Ev tipi prizler için besleme kabloları

Sanayi tipi priz bulunmuyorsa, düşük şarj gücüyle şarj etmek için aşağıda listelenen besleme kabloları da kullanılabilir.

- Ülkeye bağlı olarak, ör. Abu Dabi, İsrail, Singapur ve Hindistan'da S. 178, ev tipi prizlerinde şarj etmek **yasaktır**.





H
CEI 23-16-VII
Tip L 16 A (5 mm)



I
IA6A3 (BS 546)
Tip M

NEMA 6-50 / NEMA 14-50 (tamamlayıcı bilgiler)

i Bilgi

Geçerlilik kapsamı

Bu kullanım tavsiyesi yalnızca NEMA 6-50 / NEMA 14-50 standardına sahip bölgeler için geçerlidir.

Aracınızı şarj etmek, yüksek elektrik akımlarına yol açabilir. Güvenlik nedenleriyle, sadece özel olarak onaylanmış parçaların kullanılması ve tüm şarj tertibatının yetkili bir teknisyen tarafından kurulması zorunludur.

Genel güvenlik talimatları

⚠ TEHLİKE

Elektrik çarpması ve yangın!

Şarj ekipmanının yanlış kullanılması ve kurulum ile güvenlik talimatlarına uyulmaması kısa devreye, elektrik çarpmasına, patlamaya, yangına veya yanıklara neden olabilir.

- ▶ Şarj ekipmanı kılavuzundaki kurulum talimatlarını dikkate alın.
- ▶ Uyarılara ve güvenlik talimatlarına özellikle dikkat edin.
- ▶ Kurulumu, gerekli elektrik eğitimi ve uzmanlık bilgisine sahip bir kişiye yaptırın.
- ▶ Ayrıca elektrik kurulumlarının gerçekleştirilmesi için ulusal düzenlemelere de uyun.

Elektrik prizi için talepler

⚠ TEHLİKE

Uygun olmayan elektrik prizleri

Uygun olmayan bir elektrik prizi kısa devreye, elektrik çarpmasına, patlamaya, yangına veya yanıklara neden olabilir.

- ▶ Yalnızca bu kurulumu uygun tipte bir elektrik prizi kullanın (bkz. **Uygun tipte elektrik prizleri/fişleri**).
- ▶ Yalnızca temas yüzeylerinin kalitesi ve sabitleme ile ilgili gereksinimleri karşılayan elektrik prizlerini kullanın (bkz. **Elektrik prizlerinin kalitesi için gereklilikler**).
- ▶ Terminal vidaları ve kablo arasında doğrudan temastan kaçınınız. Tercihen tel ucu halkaları kullanınız.
- ▶ Kabloyu yalıtıma sıkıştırmaktan kaçınınız.

Uygun tipte elektrik prizleri/elektrik fişleri

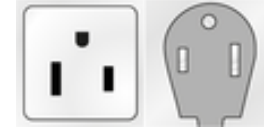

NEMA 6-50
Priz/fiş



NEMA 14-50
Priz/fiş

Elektrik prizlerinin kalitesi için talepler

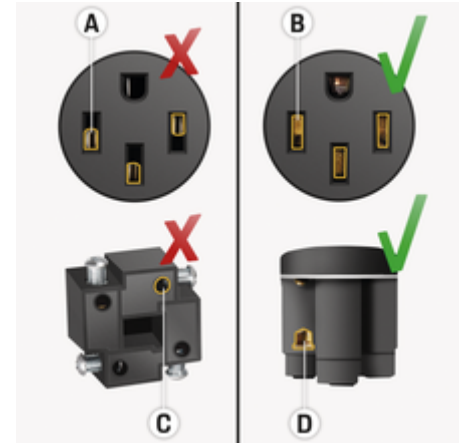

- A** Temas yüzeyi, sadece yarım fiş kontağı yüksekliğinde
- B** Temas yüzeyi, fiş kontağının tüm yüksekliğini kaplar
- C** Terminal vidası ve tel arasındaki alçak temas yüzeyi.
- D** Terminal plakası ve tel arasında geniş temas yüzeyi

Tesiat kurulumu için talepler

⚠ TEHLİKE

Uygun olmayan güç kablosu

Uygun olmayan güç kablolarının kullanılması veya aşırı elektrik akımı kısa devreye, elektrik çarpmasına, patlamaya, yangına veya yanıklara neden olabilir.

- ▶ Kablonun 50 amperlik sigortası olmalıdır.
- ▶ Yalnızca minimum 8 AWG veya tercihen 6 AWG kesitli bakır kablolar kullanın.

Dış mekan kurulumu için talepler

⚠ TEHLİKE

Yağmurla doğrudan temas

Şarj ekipmanı açık havada kullanılacaksa, yağmurla doğrudan temas kısa devreye, elektrik çarpmasına, patlamaya, yangına veya yanıklara neden olabilir.

- ▶ Şarj ekipmanının doğrudan yağmurla temas etmesine izin vermeyin.
- ▶ NEMA 3R su geçirmez muhafaza kullanın.

Besleme kablosunun değiştirilmesi

⚠ TEHLİKE

Elektrik çarpması

Elektrik çarpması nedeniyle ciddi ya da ölümcül yaralanma tehlikesi.

- ▶ Değiştirmeden önce besleme kablosunu elektrik prizinden çıkarın.
- ▶ Kabloyu yalnızca kuru ortamlarda değiştirin.
- ▶ Sadece Porsche tarafından onaylanan kabloları kullanın.

▶ Bkz. sayfa 169, bölüm "Paket içeriği".

1. Basım tarihi itibarıyla.

Norveç, ¹ gibi bazı ülkelerde güç kaynağı kablosu sadece kalifiye bir elektrik teknisyeni tarafından değiştirilebilir. Porsche, yetkili bir Porsche yetkili servislerini tercih etmenizi önerir.



Res. 84: Kontrol ünitesindeki bağlantılar

Kablo **A**, kontrol ünitesinin üst tarafından çıkarılıp tahtılabılır.

Araç kablosu **B** kontrol ünitesine kalıcı olarak bağlıdır.

Besleme kablosunun ayrılması

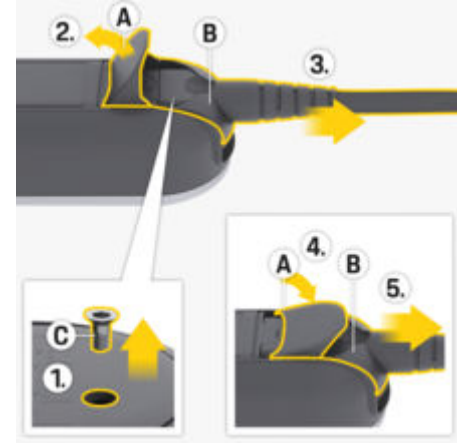

Res. 85: Besleme kablosunun ayrılması

✓ Yüksek voltajlı bataryanın şarj işlemi sona ermiş ve araç fişi araç şarj portundan çıkarılmış olmalıdır.

✓ Fiş, prizden çıkarılmış olmalıdır.

1. Uygun bir alet kullanarak vidayı **C** (Res. 85) sökün.
2. Kapağı **A** (Res. 85) tamamen açın.
3. İlk önce direnç hissedilinceye kadar fişi **B** (Res. 85) çekin.
4. Kapağı **A** (Res. 85) yaklaşık 15 derece kapatın (kapak, fişin **B** (Res. 85) üzerine yaslanabilir).
5. Fişi **B** (Res. 85) tamamen çıkarın.

Besleme kablosunun bağlanması

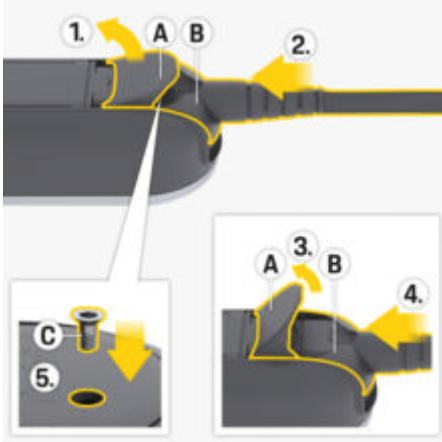

Res. 86: Besleme kablosunun ve fişin bağlanması

1. Kapağı **A** (Res. 86) yaklaşık 15 derece açın (sadece fiş **B** (Res. 86) kontrol ünitesine oturana kadar).
2. İlk direnç hissedilinceye kadar fişi **B** (Res. 86) kontrol ünitesine sokun.
3. Kapağı **A** (Res. 86) tamamen açın.
4. Fişi **B** (Res. 86) tamamen itin.
5. Kapağı **A** (Res. 86) tamamen kapatın ve vidayla **C** (Res. 86) sabitleyin.

İlk çalıştırma ve yapılandırma

Çalıştırma

- ▶ Şarj cihazı, şebekeye bağlandığında kendi kendini test eder.

Başarılı bir testin ardından:

- **ŞARJ DURUMU** düğmesi beyaz yanar.
- Şarj cihazı önceki şarj işleminin şarj gücüne ayarlanır. **50%**, **100%** veya ve **50%** gösterge lambası yanar.
- ➔ Şarj cihazı, kullanıma hazırdır.

Şarj durumunun seçilmesi



Res. 87: Şarj durumunun seçilmesi

Şarj cihazının mevcut şarj gücünün 50% veya 100% değeriyle sınırlanması seçilebilir. Bir güç yöneticisi mevcut ise, şarj gücünün güç yöneticisi tarafından belirlenmesini seçebilirsiniz.

- ✓ Şarj cihazı, kullanıma hazırdır.
- ▶ **ŞARJ DURUMU** düğmesini 3 saniye basılı tutun.
- ➔ Şarj cihazı başka bir şarj durumuna geçer (**50%**, **100%** veya güç yöneticisi) ve ilgili gösterge lambası yanar.

Güç yöneticisi şarj durumu aktifse, gösterge lambası sarı yanıp söner ve şarj durumu **50%** yeşil yanar. Güç yöneticisinde bir arıza meydana gelirse, şarj cihazı şarj durumunu **50%** olarak değiştirir.

Şarj cihazının güç yöneticisi tarafından kontrol edilmesi için, PLC ağına bağlı olması gereklidir.

- ▶ Bkz. sayfa 181, bölüm "Güç yöneticisi".

Güç yöneticisi

Güç yöneticisi, hanedeki güç tüketicileri ve güç sağlayıcıları koordine eder.

Şarj kontrolünün güç yöneticisi tarafından üstlenilmesi için, şarj cihazı ve güç yöneticisi birbirine bir Powerline-Communication (PLC) ağ bağlantısı ile bağlı olmalıdır. Bunun için, mevcut elektrik şebekesi veri iletimine yönelik bir yerel ağ oluşturmak için kullanılır.

Güç yöneticisi ekleme

Güç yöneticisini bir PLC ağına bağlamak için iki seçenek vardır:

- Güç yöneticisi, bir PLC ağına istemci olarak kaydedilir (uygulama türü 3).
- Şarj cihazı ile güç yöneticisi arasında doğrudan PLC bağlantısı (DHCP sunucusu) (uygulama türü 4).



- ▶ Bkz. sayfa 170, bölüm "Olası kullanımlar".





Şarj cihazı ile güç yöneticisi arasındaki bağlantı, doğrudan şarj cihazı ve güç yöneticisinin web uygulaması üzerinden kurulur.

Şarj cihazıyla bağlantı kurma

🏠 **GÜÇ YÖNETİCİSİ** gösterge lambası, PLC ağına ve güç yöneticisine bağlantı durumunu gösterir.

PLC/güç yöneticisi bağlantı durumu göstergesi

Durum ekranı	Anlamı
 Sarı yanıp söner	Durum 1 Şarj cihazı, daha önce kullanılan PLC bağlantısını tekrar kurmayı dener (maksimum süre: 60 saniye). Opsiyonel: ☺ Yeniden bağlanma işlemini atlamak için, ÇOK FONKSİYONLU DÜĞMEYİ 3 saniye basılı tutun. Böylece şarj cihazı, yeni bir PLC ağı aramaya başlar.
 Sarı yanıp söner	Durum 2 Şarj cihazı, yeni PLC ağına bağlanmayı dener (maksimum süre: 9 dakika).

Durum ekranı	Anlamı
 Beyaz yanıp söner	Durum 3 PLC veri bağlantısı mevcut olmalıdır. Bilinen son güç yöneticisine bir bağlantı kurulur. Opsiyonel: ☺ Yeniden bağlanma işlemini atlamak için, ÇOK FONKSİYONLU DÜĞMEYİ 3 saniye basılı tutun.
 Beyaz yanıp söner	Durum 4 PLC veri bağlantısı mevcut olmalıdır. Yeni bir enerji yöneticisine bağlantı kurulur.
 Yeşil renkte yanar	Durum 5 Güç yöneticisi, başarıyla bağlanmıştır.
 Kırmızı yanar	Durum 6 Bağlantı kurulamamıştır.

PLC ağının iyi bir bağlantı kalitesine sahip olduğundan emin olun

PLC iletişimine yeterli bir aktarım oranı elde etmek için, elektrik kurulumu sırasında aşağıdaki önlemler dikkate alınmalıdır:

- ▶ Bir PLC bağlantısı mümkün değilse, Porsche şarj cihazını farklı bir prizde deneyin.
- ▶ PLC işlevine sahip tüketiciler arasındaki mesafeyi kısa tutun. Bir test olarak, PLC modeminin yakınındaki bir elektrik prizine kurulabilir (örneğin, oturma odasında). Burada bir bağlantı kurulmuşsa fakat garajda çalışmıyorsa, sorunun nedeni mesafenin çok fazla olması olabilir. Faz tahsisi için lütfen aşağıdaki bilgileri dikkate alın.
- ▶ VDSL kablosunu güç hatlarından ve prizlerden en az 10 cm uzağa yerleştirin.
- ▶ Tercihen, PLC bağlantısını aynı akım faziyle kurun.
 - Şarj cihazı tek fazlı bir priz kullanılarak bağlanırsa, çok fazlı bir ev bağlantısı durumunda harici PLC modemi şarj cihazı ile aynı faza bağlanmalıdır.
 - Şarj cihazı çok fazlı bir priz kullanılarak bağlanırsa, harici PLC modemi L1 fazına bağlanmalıdır.
- ▶ Diğer elektrikli cihazların parazitlenmeye neden olup olmadığını kontrol edin. Bunun için, şebeke diğer cihazları ayırın ve PLC bağlantısını kontrol edin. Olası parazitlenme kaynakları, örneğin dimmerler, halojen aydınlatma sistemleri, buzdolapları ve dondurucular, sviç modlu güç kaynakları, kurutucular, çamaşır makineleri ve elektrikli pompalar olabilir.

Şarj cihazının bir PLC ağına bağlanması

Bir bağlantı kurulurken, şarj cihazı ile PLC modemi veya doğrudan PLC iletişiminde şarj cihazı ile güç yöneticisi arasındaki eşleştirme otomatik olarak yapılır.

- ✓ Şarj cihazı, kullanıma hazırdır.
- ▶ Güç yöneticisinin şarj durumunu şarj cihazında etkinleştirin. Bunun için, **ŞARJ DURUMU** düğmesini 3 saniye basılı tutarak şarj durumunu değiştirin. İstenen şarj durumuna geçmek için bu prosedürü gerektiği şekilde tekrarlayın. Şarj cihazı, PLC ağına otomatik olarak bağlanmayı dener.
 - PLC ağı biliniyor (Durum 1): İşlem gerekli değildir. Şarj cihazı, PLC ağına otomatik olarak bağlanır.
 - PLC ağı bilinmiyor (Durum 2): Şarj cihazına bağlantı kurulumunu başlatmak için PLC modemindeki veya güç yöneticisindeki eşleştirme düğmesine basın.
 - ➔ **GÜÇ YÖNETİCİSİ** gösterge lambası beyaz yanıp sönyorsa, şarj cihazı PLC ağına entegredir ve bir bağlantı kurulmuştur (Durum 3 veya 4).

Şarj cihazı, güç yöneticisine otomatik olarak bağlanmayı dener.

▶ Bkz. sayfa 183, bölüm "Şarj cihazının güç yöneticisine bağlanması".

Bir güç yöneticisi yoksa, güç yöneticisiyle bağlantı kurulumu başarısız olur (Durum 6).

- ▶ **İstenen şarj durumuna geçmek için ŞARJ DURUMU** düğmesini 3 saniye basılı tutun (**50%** veya **100%**).
 - ▶ Bkz. sayfa 187, bölüm "Web uygulamasının açılması".

▶ PLC modemin kullanım talimatlarına bakın.

Şarj cihazının güç yöneticisine bağlanması

Şarj cihazında bir bağlantı kurma

Şarj cihazı PLC ağına bağlandığında, açık modda güç yöneticisi ile bağlantı kurmayı dener.

- ✓ Şarj cihazı, bir PLC bağlantısı kurmuştur.
- ✓ Şarj cihazı ve güç yöneticisi, aynı PLC ağına yer almalıdır.
 - Güç yöneticisi biliniyor (Durum 3): İşlem gerekli değildir. Şarj cihazı güç yöneticisine otomatik olarak bağlanır.
 - Güç yöneticisi bilinmiyor (Durum 4): Şarj cihazını, güç yöneticisinin web uygulamasında bir EEBus cihazı olarak ekleyin.

GÜÇ YÖNETİCİSİ gösterge lambası yeşil yanıyorsa, güç yöneticisi başarıyla bağlanmıştır (Durum 5).

Güç yöneticisi ayarları (örneğin, şarj akımı, aşırı yük koruması ve optimize edilmiş şarj işlemi ile ilgili bilgiler) şarj cihazına aktarılır.

▶ Şarj cihazıyla bağlantı kurma işlemi, Porsche Home Energy Manager web uygulaması talimatlarındaki "EEBus cihazı ekleme" bölümünde açıklanmıştır.

▶ Güç yöneticisinin kullanım talimatlarına bakın.

Şarj cihazının web uygulamasında bir bağlantı kurma

- ▶ Şarj cihazı özel modundaydı, şarj cihazının Web uygulamasında bilinmeyen bir güç yöneticisi eklenmelidir (**Bağlantılar** ▶ **Güç yöneticisi**).

▶ Web uygulaması ile ilgili bilgi için <https://www.porsche.com/international/about-porsche/e-performance/help-and-contact/sayfasındaki-kilavuza-bakin>.

Farklı dildeki sürümü için ülkenize özgü uygun web sitesini seçin.

Güç yöneticisine yeniden bağlanma

Güç yöneticisinin şarj durumu etkinleştirilmişse, şarj cihazı son kullanılan PLC ağı ile otomatik olarak bağlantı kurmayı dener.

Hotspot

Bir ev ağına bağlantı mümkün değilse, şarj cihazı bir hotspot oluşturarak şarj cihazının web uygulamasına bağlantı kurulmasını sağlayabilir.

- ▶ Hotspot oluşturmak için **Hotspot'u etkinleştir** öğesine basın.

Hotspot oluşturulduğunda, durum çubuğunda  sembolü gösterilir.

Bilgi

Android sistemi kullanıyorsanız, bir hotspot bağlantısının kurulabilmesi için bağlantının kurulduğunu ayrıca onaylamanız gerekebilir.

Çalıştırma

Şarj cihazıyla bağlantı kurma

Şarj cihazının ve web uygulamasının gündelik amaçlar doğrultusunda kullanılabilmesi için ilk önce şarj cihazının kurulumu yapılmalıdır. Ardından, cihazınız (PC, tablet veya akıllı telefon) ve şarj cihazı arasında bağlantı kurulmalıdır.

► PLC bağlantısının kurulması hakkında bilgi için, Porsche Mobile Charger Plus kullanım ve kurulum kılavuzuna bakın.

Web uygulamasında ilk kullanım için gereksinimler

Web uygulamasını ilk defa kullanacağınızda, aşağıdaki bilgileri hazır bulundurun:

- Web uygulamasında ve şarj cihazında oturum açmak için erişim verilerini içeren Porsche Mobile Charger Plus zarfı
- Ev ağınızın erişim verileri
- Kullanıcı profiliniz için erişim verileri (Porsche ID'niz ile bağlamak için)

Web uygulaması, şu tarayıcıları destekler:

- Google Chrome, sürüm 57 veya sonrası (önerilir)
- Mozilla Firefox, sürüm 52 veya sonrası (önerilir)
- Microsoft Internet Explorer, sürüm 11 veya sonrası
- Microsoft Edge
- Apple Safari, sürüm 10 veya sonrası

Genel bakış

Web uygulaması, şarj cihazından daha kapsamlı ayar seçenekleri sunar.

i Bilgi

Üçüncü taraf içeriği ve lisanslarına ilişkin bilgiler istediğiniz zaman web uygulamasındaki bağlantı üzerinden görüntüleyebilirsiniz.



Res. 88: Web uygulaması kontrol paneli

A Mevcut şarj oturumu

Mevcut şarj işleminin süresini gösterir. Bağlı araç yoksa, son şarj işlemi ile ilgili bilgiler görüntülenir.

B Cihaz durumu

Cihaza ilişkin bilgileri gösterir, örneğin:

- Mevcut şarj durumu
- PLC ağına bağlantı durumu
- Güç yöneticisi (mevcut ise) ile bağlantı durumu
- Toprak hattı izlemesinin devre dışı bırakılması

C Mevcut şarj kapasitesi

Şarj cihazından yük yönüne elektrik akım geçişi [kilowatt cinsinden].

D Tüketim

Geçerli veya son şarj işleminin toplam güç tüketimi [kilowatt saat cinsinden].

E Şarj geçmişi

Şarj cihazının son üç şarj işlemi kronolojik olarak listelenir. Aşağıdaki bilgiler, her şarj işlemi için görüntülenebilir:

- Tüketim
- Şarj süresi

Kullanım

Kullanım talimatları

Bazı ülkelerde, elektrikli araç şarj donanımının bağlandığının yetkili makamlara bildirilmesi gerekmektedir.

- Şarj donanımını bağlamadan önce, yetkili makamlara bildirim ve teknik bağlantı gereksinimlerine (TCR) uyma zorunluluğu gerekip gerekmediğini kontrol edin.

NOT

Şarj cihazının zarar görmesi riski

- Şarj ederken, şarj cihazını mutlaka sağlam bir zemine yerleştirin.
- Porsche şarj cihazının temel duvar ünitesinden çalıştırılmasını önerir. Bazı ülkelerde, örneğin, İsviçre'de¹, şarj cihazı sadece duvar ünitesi içinde çalıştırılabilir.
 - Bkz. sayfa 175, bölüm "Duvar ünitesinin montajı".
- Şarj cihazını suya **daldırmayın**.
- Şarj cihazını kardan ve buzdan koruyun.
- Şarj cihazını araçla üzerinden geçme, düşürme, germe, bükme veya ezme gibi potansiyel hasarlara karşı koruyun.
- Şarj cihazının muhafazasını açmayın.

NOT

Şarj cihazında hasar

1. Basım tarihi itibarıyla. Daha fazla bilgiyi yetkili servisten alabilirsiniz. Porsche olarak, eğitimli servis personeline ve gerekli parça ve aletlere sahip olduklarından, Porsche yetkili servislerini tercih etmenizi öneririz.

Şarj cihazı, yalnızca -30°C ila $+50^{\circ}\text{C}$ aralığında çalıştırılmalıdır.

- ▶ Çalışma sırasında aşırı ısınmasını önlemek için, şarj cihazının sürekli doğrudan güneş ışığına maruz kalmasına engel olun. Şarj cihazının aşırı ısınması durumunda, sıcaklık normal aralığa dönmeye kadar şarj işlemi otomatik olarak durdurulur.
- ▶ Şarj cihazı aşırı sıcak veya aşırı soğuksa, kendiliğinden normal çalışma sıcaklığına ulaşmasını bekleyin; soğuk su veya saç kurutma makinesi kullanarak aktif biçimde soğutmaya veya ısıtmaya çalışmayın.

Şarj etme

Şarj talimatları

Araç şarj portu

TEHLİKE

Elektrik çarpması, yangın

Yangın veya elektrik çarpması nedeniyle ciddi ya da ölümcül yaralanma tehlikesi.

- ▶ Şarj işlemi için daima belirtilen sıralamaya uyun.
- ▶ Şarj sırasında araç kablosunu araç şarj portundan kesinlikle ayırmayın.
- ▶ Araç kablosunu araç şarj portundan çıkarmadan önce şarj işlemini sonlandırın.
- ▶ Şarj işlemi sırasında şarj cihazını prizden ayırmayın.

Arızalar kırmızı uyarı lambaları ile belirtilir.

- ▶ Bkz. sayfa 191, bölüm "Arızalar".
 - ▷ Araç kablosunun araç şarj portuna bağlanması ve ayrılması ve araç şarj portunda şarj ve bağlantı durumu hakkında bilgi için Sürücü El Kitabı'na bakın.

Şarj süreleri

Şarj süresi, çeşitli faktörlere dayalı olarak değişiklik gösterir:

- Kullanılan priz (mesken prizi veya sanayi prizi)
- Ülkeye özgü şebeke voltajı ve elektrik akımı
- Şarj cihazında şarj akımını sınırlama ayarları
- Şebeke voltajındaki dalgalanmalar
- Araç ve şarj cihazı çevresindeki ortam sıcaklığı. İzin verilen ortam sıcaklığı sınırında olduğunda şarj süreleri daha uzun olabilir.
- ▷ Bkz. sayfa 186, bölüm "Topraklama takibi".

- Yüksek voltajlı bataryanın ve kontrol ünitesinin sıcaklığı
- Yolcu bölmesindeki ön soğutma/ısıtma aktif
- Prizin ve araç fişinin akım taşıma kapasitesi
- Diğer yüksek güç tüketicilerinin kullanılması. Zayıf bir tesisat tasarımında, güç yöneticisinin aşırı yükü karşı korunması için şarj akımı düşürülebilir.





Bilgi

Ülkelerin şebeke voltajı farklılıklarından dolayı farklı kablo versiyonları mevcuttur. Bunun sonucunda, tam şarj gücü kullanılamayabilir. Daha fazla bilgiyi yetkili servisinizden alabilirsiniz. Porsche olarak, eğitimli servis personeline ve gerekli parça ve aletlere sahip olduklarından, Porsche yetkili servislerini tercih etmenizi öneririz.

Şarjı başlatma, duraklatma ve sonlandırma

Şarjı başlatma

- ✓ Şarj cihazı, kullanıma hazırdır.
 - ✓ İstenen şarj akımı sınırı seçilir.
1. Araç fişini araç şarj portuna takın.

- Araç ile bağlantı kurulur.
 -  **ŞARJ DURUMU** düğmesi sarı yanar.
 -  **50%, 100%** veya güç yöneticisi göstergesi yeşil yanar.
- Araç ile bağlantı kurulmuşsa:
 -  **GÜÇ YÖNETİCİSİ** göstergesi yanar,
 -  **EVSEL ŞEBEKE BAĞLANTISI** göstergesi yanar ve

- **ARAÇ** gösterge ışığı 1x yeşil yanıp söner.
- **ŞARJ DURUMU** düğmesi ve **50%**, **100%** veya güç yöneticisi gösterge lambası yeşil yanar.

2. Şarj işlemi otomatik olarak başlar.

- ➔ ● **ŞARJ DURUMU** düğmesi yeşil yanıp söner.

Şarj cihazı veya web uygulaması ile başka bir kullanım gerçekleşmezse, şarj cihazı 10 dakika sonra bekleme moduna geçer. Gösterge lambaları artık yanmaz.

Araç şarj edilmeye devam eder.

i Bilgi

Şarj cihazının web uygulamasında bekleme modu etkinleştirilirse ve şarj cihazında veya web uygulamasında başka bir kullanım gerçekleşmezse, şarj cihazı 10 dakika sonra bekleme moduna geçer. Bu durumda şarj cihazına artık web uygulamasından erişilemez.

Bekleme modu, güç tasarrufu sağlar. Fonksiyon, şarj cihazının web uygulamasında kapatılabilir.

Şarjın duraklatılması

i Bilgi

- Şarj işlemi araç tarafından kontrol edilir. Bir arıza durumunda, şarj işlemi yalnızca araçta veya şarj cihazında sonlandırılabilir.
- Şarj cihazı aşırı ısınır, şarj gücü düşürülür. Gerekirse, aşırı ısınmayı önlemek için bir aşırı sıcaklık kesme mekanizması şarj işlemi durdurur.

▶ Bkz. sayfa 191, bölüm "Arızalar".

Şarj işlemi araç tarafından kontrol edilir ve bazen duraklatılabilir (örneğin güç tüketimini optimize etmek için).

Araç şarj işlemi otomatik olarak tekrar başlatır. Şarj işlemi araç üzerinde durdurulabilir.

Şarj işleminin durdurulması

- ✓ Şarj işlemi başarıyla tamamlanmıştır.
 - ▶ Şarj fişi araç şarj portundan ayrılmış olmalıdır.
 - ➔ ○ **ŞARJ DURUMU** düğmesi beyaz yanar.
- Araç artık bağlı değildir.

Şarj akımı sınırlaması

Mevcut maksimum şarj akımı, bağlı kablo tiplerine göre belirlenir. Şarj cihazı, voltajı ve mevcut akımı otomatik olarak algılar.

Şarj akımı, ev ağındaki diğer tüketiciler tarafından da kısıtlanabilir, örneğin elektrikli ısıtıcı veya termosifon. Tereddüt durumunda kalifiye bir elektrik teknisyeni ile iletişime geçin.

Elektrik tesisatının aşırı ısınmasını önlemek için, ev tipi elektrik prizleri kullanıldığında şarj akımı tesli-matta otomatik olarak % 50 ile sınırlanır.

ŞARJ DURUMU düğmesini üzerinden şarj için kullanı-lacak gücü manuel olarak ayarlayabilirsiniz. Son şarj akımı ayarı kayıtlı tutulur. Şarj cihazı güç yöneticisine bağlıysa, kontrol fonksiyonunu güç yöneticisi üstlenebilir.

Topraklama takibi



TEHLİKE

Elektrik çarpması, kısa devre, yangın, patlama

Şarj cihazının aktif topraklama takibi olmadan kullanılması, elektrik çarpmasına, kısa devrelere, yangına, patlamalara veya yanıklara neden olabilir.

- ▶ Şarj cihazı, tercihen topraklanmış şebeke sistemlerinde kullanılmalıdır.
- ▶ Topraklama takibini yalnızca topraklanmamış şebeke sistemlerinde devre dışı bırakın.
- ▶ Topraklama takibini topraklanmış şebeke sistemlerinde etkinleştirin.

Topraklama takibinin devre dışı bırakılması

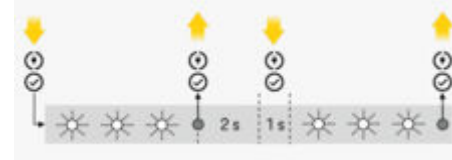

Res. 89: Topraklama takibini kapatmak için tuş sıralaması

- ✓ **ŞARJ DURUMU** düğmesi kırmızı yanar.
 - ✓ **EV** gösterge lambası ve **ARAÇ** gösterge lambası kırmızı yanar.
 - ✓ Topraklama takibi, şarj işlemi durdurdu veya başlamasına engel oluyor.
1. **ŞARJ DURUMU** düğmesini ve **ÇOK FONKSİYONLU DÜĞMEYİ** birlikte basılı tutun.
 - ➔ Bunu yapınca **ŞARJ CİHAZI** gösterge lambası beyaz yanıp söner.
 2. **ŞARJ CİHAZI** gösterge lambası yanıp sönmeyi bıraktığında, iki düğmeyi de serbest bırakın.

3. 2 saniye sonra (yanıp sönmeye durduktan sonra süre tutun), iki düğmeyi tekrar en az 5 saniye basılı tutun.

EV BAĞLANTISI gösterge lambası ve **ARAÇ** gösterge lambası sarı yandığında, topraklama takibi devre dışı kalır. Şarj işlemi sırasında, **ŞARJ DURUMU** düğmesi de yeşil yanıp söner.

- Sonraki şarj işlemleri için takip devre dışı kalır.

i Bilgi

Şarj cihazının daha kolay kullanılabilmesi için, parmaklarınız düğmeyi tamamen kaplamalı ve eşit bir şekilde baskı uygulamalıdır.

Topraklama takibinin etkinleştirilmesi

Şarj cihazı topraklanmış bir şebeke sisteminde kullanılacaksa, **topraklama takibini** etkinleştirin.

- ▶ **ŞARJ DURUMU** düğmesini ve **ÇOK FONKSİYONLU DÜĞMEYİ** birlikte en az 5 saniye basılı tutun. Bunu yapınca **ŞARJ CİHAZI** gösterge lambası beyaz yanıp söner.

Topraklama takibi, web uygulaması üzerinden açılabilir:

- ▶ Web uygulaması ile ilgili bilgi için <https://www.porsche.com/international/about-porsche/e-performance/help-and-contact/sayfa-sındaki-kılavuza-bakin>.

Farklı dildeki sürümü için ülkenize özgü uygun web sitesini seçin.

Web uygulamasında oturum açma

i Bilgi

Web uygulamasında oturum açmak için gerekli erişim verileri, erişim verilerini içeren zarfta yer almaktadır. Güvenlik alanı, PUK kodunu içerir. Bu alan, PUK kodunu gizleyen özel bir mürekkep ile kaplanmıştır.

PUK kodunun okunabilmesi için, bu alanın suyla ıslatılması gereklidir.

PUK kodu zarar görebileceğinden, bu alanı ıslatırken ovalamayın veya kazımayın.

- ✓ Erişim verileri hazır.
- ▶ Bir parola girin.

i Bilgi

25 dakika boyunca hiçbir işlem gerçekleştirilmemesi durumunda, kullanıcının web uygulaması oturumu otomatik olarak sonlandırılır.

Web uygulamasının açılması

Şarj cihazının web uygulamasının açılması

- ✓ Şarj cihazı PLC ağına bağlıdır.
- ▶ Şarj cihazının sunucu adını (<Hostname> veya <Hostname>/) tarayıcının adres satırına girin. Sunucu adı, erişim verilerini içeren zarfta yer alır. – veya –
Şarj cihazının IP adresini tarayıcının adres satırına girin. IP adresi, kişisel cihazınız ile şarj cihazının eşleştirilmesi sırasında DHCP sunucusu tarafından verilir ve yönlendirici ayarlarında görülebilir.
- ▶ Bkz. sayfa 183, bölüm "Şarj cihazının bir PLC ağına bağlanması".

- ▶ Web uygulaması ile ilgili bilgi için <https://www.porsche.com/international/about-porsche/e-performance/help-and-contact/sayfa-sındaki-kılavuza-bakin>.

Farklı dildeki sürümü için ülkenize özgü uygun web sitesini seçin.

- ▶ Bkz. sayfa 169, bölüm "Erişim verileri".

Web uygulamasını kullanma

Web uygulamasının açılması

Şarj cihazının web uygulamasının açılması

✓ Cihaz ve şarj cihazı bir PLC bağlantısı üzerinden aynı ağda olmalıdır.

1. Tarayıcınızı açın.
2. Şarj cihazının sunucu adını tarayıcının adres satırına girin. Sunucu adı, erişim verilerini içeren zarfta yer alır.
– veya –

Şarj cihazının IP adresini tarayıcının adres satırına girin. IP adresi, kişisel cihazınız ile şarj cihazının eşleştirilmesi sırasında DHCP sunucusu tarafından verilir ve yönlendirici ayarlarında görülebilir.

Web uygulamasına yönlendirme

i Bilgi

Kullandığınız tarayıcıya bağlı olarak web uygulaması hemen açılmayabilir. Bunun yerine, ilk olarak tarayıcının güvenlik ayarlarıyla ilgili bir bilgi görüntülenebilir.

1. Görüntülenen tarayıcı uyarı mesajında, **Gelişmiş** öğesini seçin.
2. Sonraki diyalog kutusunda, SSL sertifikasını bir istisna olarak ekleyin.
 - ➔ SSL sertifikası onaylanır ve web uygulaması açılır.

Bağlantılar

Güç Hattından Haberleşme (PLC)

Şarj cihazı bir PLC ağına bağlıysa, ağ bilgileri (örn. sunucu adı, MAC adresi, IP adresi) burada görüntülenir.

Güç yöneticisi

Şarj kontrolünün güç yöneticisi tarafından üstlenilmesi için, öncelikle şarj cihazı (EEBus cihazı) ve güç yöneticisi birbirine bağlı olmalıdır. Açık modda, şarj cihazının kendisinde ve güç yöneticisinin web uygulamasında, bilinmeyen bir güç yöneticisi ile bağlantı kurulur.

i Bilgi

Şarj cihazı özel modundaysa, şarj cihazının web uygulamasında güç yöneticisine bağlantı da doğrulanmalıdır.

- ▶ Porsche Home Energy Manager web uygulaması talimatlarındaki "EEBus cihazı ekleme" konusuna bakın.
- ▶ Porsche Mobile Charger Plus kullanım ve kurulum kılavuzuna bakın.

Web uygulamasında güç yöneticisine bağlantının görüntülenmesi:

- ▶ Şarj cihazının web uygulaması üzerinden **Bağlantılar** ▶ **Güç yöneticisi** öğesine gidin.
 - ➔ Bağlı olan enerji yöneticisi **Güç yöneticisi bağlantı** durumu ile görüntülenir. Güç yöneticisinin cihaz bilgilerini görüntüleyebilirsiniz:

Açık modu

Şarj cihazı, teslimatta açık modundadır. Böylece güç yöneticisi, otomatik olarak algılanır ve ev ağına bağlanır. Güç yöneticisiyle otomatik eşleştirme için, aşağıdaki koşullar sağlanmalıdır:

- ✓ Şarj cihazında **GÜÇ YÖNETİCİSİ** şarj durumu seçili olmalıdır.
- ✓ Şarj cihazı ve güç yöneticisi, aynı PLC ağına yer almalıdır.
- ✓ Şarj cihazı, güç yöneticisinin web uygulamasında bir EEBus cihazı olarak eklenmiş.
- ▶ Şarj cihazını ilk defa çalıştırdıktan sonra özel moda geçmenizi öneririz.

Gizlilik modunun etkinleştirilmesi

1. Web uygulaması üzerinden **Bağlantılar** ▶ **Güç yöneticisi** öğesine gidin.
2. **Gizlilik modu** seçeneğini devreye alın.

Güç yöneticisi ile bağlantının doğrulanması

- ✓ Şarj cihazı ve güç yöneticisi aynı ağdadır.
 - ✓ Özel modu aktif.
 - ✓ Şarj cihazına bağlantı, güç yöneticisinin web uygulamasında zaten doğrulanmış.
1. Şarj cihazının web uygulaması üzerinden **Bağlantılar** ▶ **Güç yöneticisi** öğesine gidin.
 - ➔ Güç yöneticisi, **Mevcut güç yöneticileri** listesinde görüntülenir.
 2. Güç yöneticisini seçin ve seçimi genişletin.
 3. **Cihazları eşleştir** öğesini seçin.

4. **Bağlantı kur** iletişim kutusunda, ID numarasını (SKI) kullanarak güç yöneticisinin kimliğini tekrar kontrol edin ve ardından, **Bağlan** öğesini seçin.
- ➔ Enerji yöneticisi bağlanır ve **Güç yöneticisi bağlandı** durumu ile görüntülenir.
- Güç yöneticisi ayarları (örneğin, şarj akımı, aşırı yük koruması ve optimize edilmiş şarj işlemi ile ilgili bilgiler) şarj cihazına aktarılır.

Güç yöneticisinden bağlantının kesilmesi

Özel modunda, şarj cihazının web uygulamasında güç yöneticisine bağlantı kesilebilir.

- ✓ Özel modu aktif.
1. Şarj cihazının web uygulaması üzerinden **Bağlantılar** ➔ **Güç yöneticisi** öğesine gidin.
 - ➔ Bağlı olan güç yöneticisi, **Mevcut güç yöneticileri** listesinde görüntülenir.
 2. **Bağlantıyı kes** öğesini seçin.
 - ➔ Şarj cihazının enerji yöneticisiyle bağlantısı kesilir.

Ayarlar

Sistem

Parola değiştirme

Web uygulamasının oturum açma parolasını değiştirebilirsiniz. Yeni parolanın belirlenmesiyle, erişim verilerini içeren zarftaki ilk parola geçersiz hale gelir.

- ➔ **Değiştir** öğesini seçin ve yeni parola girin.

Dil ve ülke seçme

Alan	Açıklama
Dil	Web uygulaması için dil seçilir.
Ülke	Kullanıldığı ülke. Yapılandırma ayarları, ülkeye göre değişir. Cihazın kullanıldığı ülkeden çıkıldığında, bazı ayarlar kullanılamayabilir.

Güç tüketimini kontrol etme

Elektrik tasarrufu için bekleme modunu etkinleştirin. Bekleme modu aktifse ve şarj cihazında veya web uygulamasında başka bir kullanım gerçekleşmezse, şarj cihazı 10 dakika sonra bekleme moduna geçer. Bu durumda şarj cihazına artık web uygulamasından erişilemez.

- ➔ **Bekleme modu** öğesini etkinleştirin.

Cihazın bekleme modundan çıkıp yeniden kullanıma hazır hale gelmesi için biraz zaman gereklidir.

i Bilgi

Uzun süre kullanılmadıktan sonra, şarj cihazı otomatik olarak bekleme moduna geçer. Tekrar başlatmak için güç düğmesine basın.

Fabrika ayarlarına sıfırlamaya izin verme

Bu fonksiyonu etkinleştirdiğinizde, şarj cihazında fabrika ayarlarına sıfırlama mümkün hale gelir. Bu fonksiyonu devre dışı bırakırsanız, fabrika ayarlarına sıfırlama yalnızca web uygulamasında yapılabilir.

- ➔ **Fabrika ayarlarına sıfırla** öğesini etkinleştirin.

▷ Porsche Mobile Charger Plus kullanım kılavuzundaki "Fabrika ayarlarına sıfırlama" bölümüne bakın.

XXXLINKXXX Sayfa 6'daki "Fabrika ayarlarına sıfırlama" bölümüne bakın.

Şarj etme

Şebeke durumu

Şarj cihazı, burada gösterilen şebeke durumu bilgilerini otomatik olarak algılar.

Ekran	Açıklama
Şebeke fazları	Besleme kablosunun faz sayısı.
Kablo tipi	Araç şarj kablosunun tipi. Kablo tipi, maksimum şarj akımının ayarlanmasına yönelik önemli bilgiler sağlar.
Değer düşürme nedeni	0 sayısı, şarj gücünün kısıtlanmadığını gösterir. > 0 sayısı, şarj gücünün aşırı ısınma nedeniyle kısıtlandığını gösterir.

Topraklama takibi



TEHLİKE

Elektrik çarpması, kısa devre, yangın, patlama

Şarj cihazının aktif topraklama takibi olmadan kullanılması, elektrik çarpmasına, kısa devrelere, yangına, patlamalara veya yanıklara neden olabilir.

- ▶ Şarj cihazı, tercihen topraklanmış şebeke sistemlerinde kullanılmalıdır.
- ▶ Topraklama takibini yalnızca topraklanmamış şebeke sistemlerinde devre dışı bırakın.
- ▶ Topraklama takibini topraklanmış şebeke sistemlerinde etkinleştirin.

Topraklama takibi, web uygulaması veya şarj cihazı üzerinden açılabilir. Güvenlik nedenleriyle, yalnızca cihaz üzerinden devre dışı bırakılabilir.

- ▶ **Topraklama takibini etkinleştir** öğesini seçin.
- ▶ Topraklama takibini şarj cihazı üzerinden etkinleştirmek ve devre dışı bırakmak için, Porsche Mobile Charger Plus kullanım ve kurulum kılavuzuna bakın.

Elektrik akımının ve güç yöneticisinin ayarlanması

Burada kullanılacak şarj gücünü manuel olarak ayarlayabilirsiniz:

- **Düşük güç:** Şarj cihazı, maksimum şarj akımının %50'si ile şarj eder.
- **Tam güç:** Şarj cihazı, maksimum şarj akımının %100'si ile şarj eder.
- **Güç Yöneticisi:** Şarj cihazına bir güç yöneticisi bağlıysa, aşırı yük koruması şarj cihazına giren şarj akımını izler.
- ▶ İstedığınız fonksiyonu seçin.

Servis

Cihaz bilgilerinin görüntülenmesi

Bu bilgiler, versiyon numarası, seri numarası ve kullanıcı adı gibi cihaz verilerine dayalıdır.

Hata mesajı alınması durumunda Porsche yetkili servisi bu verilere ihtiyaç duyacaktır.

Teşhis bilgilerinin görüntülenmesi

Cihaz sıcaklığı bilgileriyle teşhis parametrelerini görüntüler.

- ▶ Sıcaklık birimini **Celsius** veya **Fahrenheit** arasından seçin.

Olay belleği bilgilerinin görüntülenmesi

Burada gösterilen olay belleği bilgileri, sistem testi sırasında meydana gelen hata mesajlarını ifade eder. Aktif ve pasif olay kayıtları görüntülenir. Pasif olaylara kıyasla, aktif olaylar veya hatalar devam etmektedir.

- ▶ Olay belleğini görüntülemek için bölümü genişletin.

Fabrika ayarlarına dönüş

Bu fonksiyonu etkinleştirmekle, şarj geçmiş ve ağ ayarları gibi tüm kişisel veriler ve yapılandırmalar silinir. Ayrıca, tüm parolalar erişim verileri zarfındaki ilk parolalara sıfırlanacaktır.

- ▶ **Fabrika ayarlarına sıfırla** öğesini etkinleştirin.

Arızalar

Şarj cihazı, arızaları ve hataları gösterge lambasının kırmızı veya sarı renkle yanması veya yanıp sönmesi yoluyla gösterir.

NOT

Şarj cihazında hasar

Gösterge lambaları	Anlamı	Çözüm
<ul style="list-style-type: none"> ● ⚡ ŞARJ DURUMU düğmesi kırmızı yanar. ● 🏠 EV BAĞLANTISI gösterge lambası kırmızı yanar. ● 🚗 ARAÇ gösterge lambası kırmızı yanar. ● 📶 ŞARJ CİHAZI gösterge lambası kırmızı yanar. ● ⏸ ÇOK FONKSİYONLU DÜĞME kırmızı yanar. 	<p>Watchdog hatası veya yük rölesi kalıcı olarak bağlı</p>	<ul style="list-style-type: none"> ▶ Bkz. sayfa 173, bölüm "Kontrol ünitesi". ▶ Aşağıdaki genel bakışta, arızalar için öneriler verilmektedir. ▶ Fişi prizden çıkarın ve tekrar takın. ▶ Sorun devam ederse, ev elektrik tesisatını bir elektrik teknisyenine kontrol ettirin.
<ul style="list-style-type: none"> ● ⚡ ŞARJ DURUMU düğmesi kırmızı yanar. ● 🏠 EV BAĞLANTISI gösterge lambası kırmızı yanar. ● 🚗 ARAÇ gösterge lambası kırmızı yanar. ● 📶 ŞARJ CİHAZI gösterge lambası kırmızı yanar. ● ⏸ ÇOK FONKSİYONLU DÜĞME kırmızı yanıp sönür. 	<p>Kalan akım cihazının tetiklenmesi/kalan akım</p>	<ul style="list-style-type: none"> ▶ Çok fonksiyonlu düğmeyi (en az 2 saniye) basılı tutarak arızayı sıfırlayın. ▶ Sorun devam ederse, ev elektrik tesisatını bir elektrik teknisyenine kontrol ettirin.
<ul style="list-style-type: none"> ● ⚡ ŞARJ DURUMU düğmesi kırmızı yanar. ● 🏠 EV BAĞLANTISI gösterge lambası kırmızı yanar. ● 🚗 ARAÇ gösterge lambası kırmızı yanar. ● 📶 ŞARJ CİHAZI gösterge lambası kırmızı yanar. 	<p>Çok fonksiyonlu düğme LED'i arızalı</p>	<ul style="list-style-type: none"> ▶ Fişi prizden çıkarın ve tekrar takın. ▶ Sorun devam ederse, ev elektrik tesisatını bir elektrik teknisyenine kontrol ettirin.

Gösterge lambaları	Anlamı	Çözüm
<ul style="list-style-type: none"> ● ⚡ ŞARJ DURUMU düğmesi kırmızı yanar. ● 🏠 EV BAĞLANTISI gösterge lambası kırmızı yanıp söner. ● 🚗 ARAÇ gösterge lambası kırmızı yanıp söner. ● 🔌 ŞARJ CİHAZI gösterge lambası kırmızı yanıp söner. 	Kablo arızası	<ul style="list-style-type: none"> ▶ Fişi prizden çıkarın ve tekrar takın. ▶ Sorun devam ederse, ev elektrik tesisatını bir elektrik teknisyenine kontrol ettirin.
<ul style="list-style-type: none"> ● 🏠 EV BAĞLANTISI gösterge lambası kırmızı yanar. ● 🚗 ARAÇ gösterge lambası kırmızı yanar. ● 🔌 ŞARJ CİHAZI gösterge lambası kırmızı yanar. ● ⏸ ÇOK FONKSİYONLU DÜĞME kırmızı yanar. 	Güç LED'i arızalı	<ul style="list-style-type: none"> ▶ Fişi prizden çıkarın ve tekrar takın. ▶ Sorun devam ederse, ev elektrik tesisatını bir elektrik teknisyenine kontrol ettirin.
<ul style="list-style-type: none"> ● ⚡ ŞARJ DURUMU düğmesi kırmızı yanar. ● 🏠 EV BAĞLANTISI gösterge lambası kırmızı yanar. ● 🚗 ARAÇ gösterge lambası kırmızı yanar. 	Koruyucu iletken kesinti/iletken yok	<ul style="list-style-type: none"> ▶ Fişi prizden çıkarın ve tekrar takın. ▶ Sadece topraklanmamış şebeke sistemleri (örn. IT ağları): Gerekirse, aracı koruyucu iletken izleme kapalıyken şarj edin. ▶ Bkz. sayfa 186, bölüm "Topraklama takibi". ▶ Sadece topraklanmış şebeke sistemleri: Kontrol ünitesini yetkili servise/Porsche yetkili servisine kontrol ettirin. Şebekeyi/ev elektrik tesisatını bir elektrik teknisyenine kontrol ettirin.
<ul style="list-style-type: none"> ● ⚡ ŞARJ DURUMU düğmesi kırmızı yanar. ● 🏠 EV BAĞLANTISI gösterge lambası kırmızı yanıp söner. 	Yüksek voltaj	<ul style="list-style-type: none"> ▶ Fişi prizden çıkarın ve tekrar takın. ▶ Sorun devam ederse, ev elektrik tesisatını bir elektrik teknisyenine kontrol ettirin.
<ul style="list-style-type: none"> ● ⚡ ŞARJ DURUMU düğmesi kırmızı yanar. ● 🚗 ARAÇ gösterge lambası kırmızı yanar. 	Aşırı yük	<ul style="list-style-type: none"> ▶ Fişi prizden çıkarın ve tekrar takın. ▶ Sorun devam ederse, ev elektrik tesisatını bir elektrik teknisyenine kontrol ettirin.

Gösterge lambaları	Anlamı	Çözüm
<ul style="list-style-type: none"> ● ⚡ ŞARJ DURUMU düğmesi kırmızı yanar. ● 🚗 ŞARJ CİHAZI gösterge lambası kırmızı yanar. 	Röle arızası	<ul style="list-style-type: none"> ▶ Fişi prizden çıkarın ve tekrar takın. ▶ Sorun devam ederse, ev elektrik tesisatını bir elektrik teknisyenine kontrol ettirin.
<ul style="list-style-type: none"> ● ⚡ ŞARJ DURUMU düğmesi kırmızı yanar. 🔴 🚗 ŞARJ CİHAZI gösterge lambası kırmızı yanıp söner. 	Kendi kendine test başarısız	<ul style="list-style-type: none"> ▶ Fişi prizden çıkarın ve tekrar takın. ▶ Sorun devam ederse, ev elektrik tesisatını bir elektrik teknisyenine kontrol ettirin.
<ul style="list-style-type: none"> ● ⚡ ŞARJ DURUMU düğmesi kırmızı yanıp söner. ● 🚗 ŞARJ CİHAZI gösterge lambası kırmızı yanar. 	Yük döngüsü hatası	<ul style="list-style-type: none"> ▶ Şarj cihazı kusurludur ve kullanılmamalıdır. Bir yetkili servisi/Porsche yetkili satıcısını ziyaret edin.
<ul style="list-style-type: none"> ⚡ Şarj durumuna göre ŞARJ DURUMU düğmesi. ● 🏠 GÜÇ YÖNETİCİSİ gösterge lambası kırmızı yanar. ● 50 % gösterge lambası yeşil yanar. 	PLC veya güç yöneticisi bağlantı hatası	<ul style="list-style-type: none"> ▶ İlk çalışma sırasında, şarj cihazını yeniden çalıştırın ve başlatma işlemini tekrarlayın. PLC ağına bağlantıyı kontrol edin. Güç yöneticisine bağlantıyı kontrol edin.
<ul style="list-style-type: none"> ● ⚡ ŞARJ DURUMU düğmesi kırmızı yanar. ● 🏠 EV BAĞLANTISI gösterge lambası sarı yanar. 	Altyapı prizinde aşırı sıcaklık	<ul style="list-style-type: none"> ▶ Cihaz aşırı sıcaklık nedeniyle kapatılmıştır. Normal sıcaklığa dönülmesini bekleyin. Gerekirse, şarj cihazını doğrudan güneş ışığından koruyun.
<ul style="list-style-type: none"> ● ⚡ ŞARJ DURUMU düğmesi kırmızı yanar. ● 🏠 EV BAĞLANTISI gösterge lambası sarı yanıp söner. 	Düşük voltaj/kötü şebeke frekansı	<ul style="list-style-type: none"> ▶ Şarj işlemi kesildi. Bekleyin. Herhangi bir işlem yapmayın.
<ul style="list-style-type: none"> ● ⚡ ŞARJ DURUMU düğmesi kırmızı yanar. ● 🚗 ARAÇ gösterge lambası sarı yanıp söner. 	Geçersiz CP sinyali	<ul style="list-style-type: none"> ▶ Fişi prizden çıkarın ve tekrar takın.
<ul style="list-style-type: none"> ● ⚡ ŞARJ DURUMU düğmesi kırmızı yanar. ● 🚗 ŞARJ CİHAZI gösterge lambası sarı yanar. 	Aşırı sıcaklık	<ul style="list-style-type: none"> ▶ Şarj cihazı aşırı sıcaklık nedeniyle kapatılmıştır. Bekleyin. Gerekirse, şarj cihazını doğrudan güneş ışığından koruyun.

Gösterge lambaları	Anlamı	Çözüm
<ul style="list-style-type: none"> ● ⚡ ŞARJ DURUMU düğmesi kırmızı yanar. ● 🚗 ŞARJ CİHAZI gösterge lambası sarı yanıp söner. 	Altyapı veya araç kablosu okunamıyor	<ul style="list-style-type: none"> ▶ Fişi prizden çıkarın ve tekrar takın.
<ul style="list-style-type: none"> ● ⚡ ŞARJ DURUMU düğmesi yeşil yanıp söner. ● 🚗 EV BAĞLANTISI gösterge lambası sarı yanar. 	Altyapı fişinde aşırı sıcaklık/çok fazlı sokette sadece bir faz bağlı	<ul style="list-style-type: none"> ▶ Yüksek sıcaklık nedeniyle şarj cihazının şarj gücü düşürülmüştür. Bekleyin. Gerekirse, şarj cihazını doğrudan güneş ışığından koruyun. ▶ Çok fazlı bir prize yalnızca bir faz bağlı olabilir. Bu durumda, yetkili bir elektrik teknisyenine prizin şebekeye doğru biçimde bağlı olduğunu kontrol ettirin.
<ul style="list-style-type: none"> ● ⚡ ŞARJ DURUMU düğmesi yeşil yanıp söner. ● 🚗 ŞARJ CİHAZI gösterge lambası sarı yanar. 	Değer düşürme	<ul style="list-style-type: none"> ▶ Yüksek sıcaklık nedeniyle şarj cihazının şarj gücü düşürülmüştür. Bekleyin. Gerekirse, şarj cihazını doğrudan güneş ışığından koruyun.
<ul style="list-style-type: none"> ● 🔄 Açma/kapama yeşil yanıp söner. ● 🏠 Güç kaynağı/evsel şebeke bağlantısı gösterge lambası sarı yanar. ● 🚗 Araç sarı yanar. 	Araç, koruyucu iletken izleme kapalıyken şarj ediliyor.	<ul style="list-style-type: none"> ▶ Araç, ideal olarak koruyucu iletken izleme aktifken şarj edilmelidir. ▶ Bkz. sayfa 186, bölüm "Topraklama takibi".
Şarj cihazı tamamen kapatılmıştır.		<ul style="list-style-type: none"> ▶ Şarj cihazı bekleme modundadır veya bir arıza nedeniyle kapatılmıştır. ▶ Şarj akımı sınırlama düğmesine basarak şarj cihazının bekleme modunda olup olmadığını kontrol edin.

Taşıma

⚠ UYARI

Sabitlenmemiş yük

Sabitlenmemiş ya da hatalı şekilde yerleştirilmiş olan şarj cihazı kayabilir veya frenleme, hızlanma, yön değiştirme ya da kaza anında aracın yolcuları için tehlike oluşturabilir.

- ▶ Şarj cihazını emniyete almadan taşımayın.
- ▶ Şarj cihazını sadece bagaj bölmesinde taşıyın, asla yolcu bölümüne yük yerleştirmeyin (örneğin, koltukların önüne ya da üzerine).

Şarj cihazının taşıma için emniyete alınması

Şarj cihazı, araç tipine bağlı olarak bir taşıma çantası ile birlikte verilebilir.

- ▶ Taşıma çantası verilmişse: Şarj cihazını daima taşıma çantasına koyarak taşıyın. Taşıma çantasının ön ve arka halkalarını kancalara geçirin. Bagaj bölümündeki bağlama kancaları hakkında bilgi için:
 - ▷ Sürücü El Kitabı'na bakın.
- ▶ Taşıma çantası verilmemişse: Şarj cihazını, taşınmak üzere arka bagaj bölümüne yerleştirin.
- ▶ Araç tipine bağlı olarak, şarj cihazını tehlikeli durumlarda yolcuları tehlikeye sokmayacak bir şekilde muhafaza edin.

Temizlik ve bakım

Şarj cihazının hasarlı veya kirli olup olmadığını düzenli aralıklarla kontrol edin ve gerekirse temizleyin.



TEHLİKE

Elektrik çarpması, yangın

Yangın veya elektrik çarpması nedeniyle ciddi ya da ölümcül yaralanma tehlikesi.

- ▶ Şarj cihazını veya fişleri kesinlikle suya daldırmayın veya doğrudan üzerlerine su püskürtmeyin (örneğin yüksek basınçlı temizleme ekipmanları veya hortumlar).
- ▶ Şarj cihazını yalnızca kontrol ünitesinin şebekeye ve araca olan bağlantısı tamamen kesilmiş haldeyken temizleyin. Temizlik için kuru bir bez kullanın.

İmha

Elektrikli/elektronik cihazlar, bir toplama noktasında veya atık yönetim tesisinde işlenmelidir.

- ▶ Elektrikli/elektronik cihazları evsel atıklarla birlikte atmayın.
- ▶ Elektrikli/elektronik cihazları, geçerli çevre koruma düzenlemeleri doğrultusunda bertaraf edin.
- ▶ Ürünün imha edilmesine ile ilgili sorularınız varsa, bir Porsche yetkili servisi ile görüşün.

Teknik veriler

Elektrik verileri	PMCP11 A
Güç	11 kW/ 7,2 kW
Nominal akım	16 A, 3 fazlı 32 A, 1 fazlı
Şebeke voltajı	100 - 240/400 V
Şebeke frekansı	50 Hz/60 Hz
Aşırı voltaj kategorisi (IEC 60664)	II
Entegre hatalı akım koruma tertibatı	Tip A (AC: 30 mA) + DC: 6 mA
Koruma sınıfı	I
Koruma türü	IP55
Araç fişi	Tip 2
Mekanik veriler	PMCP11 A
Kontrol ünitesinin kablo ile ağırlığı	4,0 kg
Araç kablosunun uzunluğu	4,5 m
Besleme kablosunun uzunluğu	0,3 m – 1,6 m (ülkeye bağlı olarak)

Ortam ve saklama koşulları	PMCP11 A
Ortam sıcaklığı	-30 °C – +50 °C
Nem	%5 – %95 yoğuşmasız
Rakım	Deniz seviyesinin maks. 5.000 m üzerinde



03725-21-12707

Este equipamento opera em caráter secundário, isto é, não tem direito a proteção contra interferência prejudicial, mesmo de estações do mesmo tipo, e não pode causar interferência a sistemas operando em caráter primário". Para maiores informações, consulte o site da ANATEL www.anatel.gov.br

Tanımlama plakası

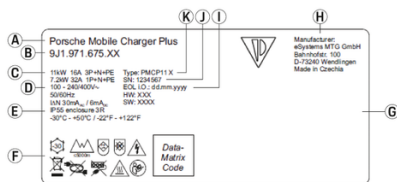

Res. 90: Tanımlama plakası (örnek)

- A Ürün adı
- B Parça numarası
- C Güç ve nominal akım

- D Şebeke voltajı
- E Koruma türü
- F Kullanım için piktogramlar
- G Sertifikalandırma hakkında bilgiler
- H Üretici
- I Üretim tarihi
- J Seri numarası
- K Tip tanımlaması

Üretim hakkında bilgiler

Üretim tarihi

Şarj cihazının üretim tarihini, tanımlama plakasında "EOL" kısaltmasının arkasında bulabilirsiniz. Aşağıdaki formatta gösterilir: Üretim günü.Üretim ayı.Üretim yılı

Şarj cihazının üreticisi

eSystems MTG GmbH
Bahnhofstraße 100
73240 Wendlingen
Almanya

Elektrik testleri

Şarj altyapısının (ör. VDE 0702) düzenli elektrik kontrolü hakkında sorularınız olduğunda lütfen [## İthalatçılar](https://www.porsche.com/international/accessoriesandservice/porscheservice/vehicleinformation/documents/adresinden veya bir Porsche ortağından bilgi edinin.</p>
</div>
<div data-bbox=)

Abu Dhabi: Ali & Sons Co. L.L.C

Porsche Centre Abu Dhabi
Zayed 2nd Street
Abu Dhabi
United Arab Emirates
P.O. Box 915
Telefon: +971 2 619 3911

Dubai: Al Nabooda Automobiles L.L.C

Porsche Centre Dubai
Sheikh Zayed Road E11
Dubai
United Arab Emirates
P.O. Box 10773
Telefon: +971 4 305 8555

Great Britain

Singapur 069046



Porsche Cars Great Britain Ltd.

Bath Road

Calcot, Reading, Berkshire

RG31 7SE

United Kingdom

Russland

Porsche Rusya

Ленинградское шоссе дом 71А, строение 10

125445, Москва, Россия

Telefon: +7-495-580-9911

Singapur: Porsche Singapore

Porsche Asia Pacific Pte Ltd

20 McCallum Street #12-01

Tokyo Marine Centre

Dizin

A

Açık modunun etkinleştirilmesi.....	188
Aletler.....	175
Araç şarj kablosu, fişi.....	176
Araç şarj portu.....	185
Arıza sinyali.....	191
Arızalar.....	191

B

Bağlantı	
Bağlanma.....	183
PLC ağının kalitesinin sağlanması.....	182
Şarj cihazına kurulum.....	182, 183
Bağlantılar	
Güç yöneticisi.....	181
Hotspot.....	183
Bakım.....	196
Bekleme modu.....	189
Bekleme modunun devreye alınması ve devre dışı bırakılması.....	189
Besleme kabloları	
Bağlanma.....	181
Bağlantı kesme.....	180
Değiştirme.....	180
Besleme kablosu	
Endüstriyel priz.....	178
Ev tipi priz.....	178
Seçme.....	176
Bir şarj cihazının bağlanması	
Enerji yöneticisine.....	183
PLC ağına.....	183
Bu Sürücü El Kitabındaki Semboller.....	164
C	
Cihaz bilgilerinin görüntülenmesi.....	190
Cihaz durumu.....	184

Cihaz sıcaklığı.....	190
Cihaz sıcaklığı teşhisi.....	190

Ç

Çalışma modu	
Aynı PLC ağında.....	171
Bağımsız.....	171
PLC üzerinden doğrudan bağlantı.....	172
Web uygulaması üzerinden.....	171
Çalıştırma.....	181, 183
Çok işlevli düğme.....	173

D

Daha Fazla Bilgi.....	166
Dil seçme.....	189
Düğmeye basın	
Çok fonksiyonlu.....	173
Şarj durumu.....	173

E

Elektrik testleri.....	199
Elektrik verileri.....	198
Enerji tüketimi	
Kontrol.....	189
Şarj işlemi.....	184
Erişim verileri.....	169
Şarj cihazının seri numarası.....	170
Web uygulaması.....	169
Ev ağı	
IP adresi.....	188
Sunucu adı.....	188
Ev tipi priz, şunlar için besleme kabloları.....	178

F

Fabrika ayarları.....	170
Fabrika ayarlarına dönüş.....	190
Fabrika ayarlarına sıfırlamaya izin verme.....	189

G

Geçerli şarj işlemi.....	184
Gerekli aletler.....	175
Gizlilik modunun etkinleştirilmesi.....	188
Gösterge lambaları.....	191
Güç yöneticisi.....	181
Ekleme.....	181
Eşleştirme.....	188
Görüntüleme.....	188
Şarj akımının uyarlanması.....	181
Güvenlik talimatları.....	166

H

Hata mesajı.....	190
Hatalı gösterim.....	191
Hotspot.....	183

I

IP adresi yapılandırma.....	188
-----------------------------	-----

İ

İlk parola.....	169
İmha.....	197
İthalatçılar.....	199

K

Kablo tipi görüntüleme.....	189
Kayıp erişim verileri.....	169
Konektör bağlantılarının takılması.....	175
Kontrol ünitesi.....	173
Bağlantılara genel bakış.....	172
Duvar ünitesinin monte edilmesi.....	176
Kullanım talimatları.....	184
Kurulum yerinin seçilmesi.....	174

M

Mekanik veriler.....	198
----------------------	-----

O

Olay kaydı.....	190
Ortam ve saklama koşulları.....	198
Oturum açma parolasını değiştirme.....	189

P

Paket içeriği.....	169
Parola değiştirme.....	189
Piktogramlar, genel bakış.....	166
Piktogramlara genel bakış.....	166
PLC ağının iyi bir bağlantı kalitesine sahip olduğundan emin olun.....	182
PUK	
Devre dışı.....	169
Parola değiştirme.....	169

S

Sanayi tipi priz, şunlar için besleme kabloları.....	178
Servis.....	190
Sistem testi.....	190
Sunucu adı.....	188
Sürücü El Kitabı'na Daha Fazla Bilgi.....	166

Ş

Şarj	
Şarj akımı sınırlaması.....	186
Şarj akımı sınırlamasını ayarlama.....	186
Şarj akımı sınırlaması.....	186
Şarj cihazı	
Açık modunun etkinleştirilmesi.....	188
Enerji yöneticisi ile eşleştirme.....	188
Gizlilik modunun etkinleştirilmesi.....	188
Şarj cihazının olası kullanımları.....	170
Şarj cihazının seri numarası.....	170
Şarj durumu.....	184
Şarj durumu düğmesi.....	173
Şarj durumunun seçilmesi.....	181

Şarj etme

Aracın şarj edilmesi.....	185
Araç şarj portu.....	185
Çalıştırma.....	185
Uyarılar.....	185
Şarj geçmişi.....	184
Şarj gücünü görüntüleme.....	184
Şarj işlemi	
Enerji tüketimi.....	184
Görüntüleme.....	184
Şarj süreleri.....	185
Şebeke durumunu görüntüleme.....	189
Şebeke fazlarını görüntüleme.....	189

T

Tanımlama plakası.....	199
Tarayıcı gereksinimleri.....	184
Taşıma için sabitleme.....	195
Taşıma, şarj cihazının sabitlenmesi.....	195
Tek başına çalıştırma.....	171
Teknik veriler.....	198
Temel duvar ünitesinin kurulması.....	175
Temizleme.....	196
Topraklama takibi.....	190
Devre dışı bırakma.....	186
Etkinleştirme.....	186

U

Uyarı bildirimlerinin yapısı.....	164
Uygun kullanım.....	168

Ü

Ülke seçme.....	189
Üretici.....	199
Üretim hakkında bilgiler.....	199
Üretim tarihi.....	199

W

Web uygulaması	
Açma.....	187, 188
Çalıştırma.....	183
Fabrika ayarlarına dönüş.....	170
İlk parola.....	169
Oturum açma.....	187
Parola değiştirme.....	169
Parolanın kaybedilmesi.....	169
Web uygulamasında oturum açma.....	187
Web uygulamasının açılması.....	187, 188

Об этом руководстве

Предупредительные указания и обозначения

В настоящем руководстве используются различные типы предупредительных указаний и символов.

ОПАСНО

Тяжелые травмы или смерть

Невыполнение предупредительных указаний категории «Опасно» приводит к тяжелым травмам или смертельному исходу.

ПРЕДУПРЕЖДЕНИЕ

Возможны тяжелые травмы или смерть

Невыполнение предупредительных указаний категории «Предупреждение» может привести к тяжелым травмам или смертельному исходу.

ВНИМАНИЕ

Возможны травмы средней или легкой степени тяжести

Невыполнение предупреждающих указаний категории «Внимание» может привести к травмам средней или легкой степени тяжести.

ПРИМЕЧАНИЕ

Возможен материальный ущерб

Невыполнение предупреждающих указаний категории «Примечание» может привести к повреждению компонентов автомобиля.

Информация

Дополнительная информация отмечена словом «Информация».

- ✓ Условия, которые должны быть выполнены для использования определенной функции.
 - ▶ Указание о выполнении действия, которое необходимо соблюдать.
 - 1. Указания о выполнении действия нумеруются, если необходимо последовательно выполнить несколько действий.
 - 2. Рабочие инструкции на центральном дисплее, которые необходимо соблюдать.
- ▷ Указание о том, где можно найти дополнительную информацию по какой-либо теме.

Содержание

Deutsch

К руководству по эксплуатации

Пояснение пиктограмм.	205
Дополнительная информация.	205

Безопасность

Указания по технике безопасности.	205
Использование по назначению.	207

Комплект поставки

Данные доступа.	208
----------------------	-----

Обзор

Возможности применения.	209
Разъемы на панели управления.	212
Панель управления.	212

Выбор места монтажа.	213
----------------------------------	------------

Необходимый инструмент.	214
-------------------------------------	------------

Монтаж

Монтаж настенного крепления.	214
-----------------------------------	-----

Настройка

Автомобильный зарядный кабель и сетевой кабель.	215
Ввод в эксплуатацию и конфигурация.	221
Ввод в эксплуатацию.	224
Обзор.	224

Управление

Указания по использованию.	225
Зарядка.	225
Авторизация в веб-приложении.	228
Работа с веб-приложением.	229

Нарушения работы.	233
-------------------------------	------------

Транспортировка.	239
------------------------------	------------

Очистка и обслуживание.	240
-------------------------------------	------------

Утилизация.	241
-------------------------	------------

Технические характеристики

Заводская табличка.	243
Данные о производстве.	243
Импортёры.	243

Алфавитный указатель.	245
-----------------------------------	------------

К руководству по эксплуатации

Пояснение пиктограмм

В некоторых странах на зарядное устройство могут быть нанесены различные пиктограммы.



Зарядное устройство следует эксплуатировать в диапазоне температур от $-30\text{ }^{\circ}\text{C}$ до $+50\text{ }^{\circ}\text{C}$.



Зарядное устройство следует использовать на высоте не более 5000 м над уровнем моря.



Зарядное устройство оснащено незамыкаемым защитным проводом.



Зарядное устройство оснащено замыкаемым защитным проводом.



Зарядное устройство подлежит утилизации в соответствии со всеми действующими предписаниями.



Не используйте удлинители и кабельные барабаны.



Не используйте (дорожные) переходники.



Не используйте сетевые фильтры.



Не используйте зарядное устройство с поврежденной электроникой или соединительными проводами.



Опасность поражения электрическим током из-за ненадлежащего использования.



Учитывайте соответствующее руководство по эксплуатации, в частности предупредительные указания и указания по безопасности.



Поверхность зарядного устройства может сильно нагреваться.



Не используйте зарядное устройство в незаземленных электрических сетях (например, ИТ-сети). Эксплуатируйте зарядное устройство исключительно в электрических сетях, имеющих надлежащее заземление.



Маркировка соединителя типа 1 с диапазоном напряжения $\leq 250\text{ В}$.



Маркировка соединителя типа 2 с диапазоном напряжения $\leq 480\text{ В}$.

Дополнительная информация

Дополнительную информацию по зарядному устройству и веб-приложению можно найти в разделе «E-Performance» на сайте <https://www.porsche.com>.

Безопасность

Указания по технике безопасности

ОПАСНО

Поражение электрическим током, короткое замыкание, пожар, взрыв, огонь

Использование поврежденного или неправильного зарядного устройства, а также поврежденной или неправильной розетки, ненадлежащее применение зарядного устройства или несоблюдение указаний по технике безопасности могут вызвать короткие замыкания, поражение электрическим током, взрывы, пожары или ожоги.

- ▶ Используйте только допущенные и выданные компанией Porsche принадлежности, например сетевые и автомобильные кабели.
- ▶ Не используйте поврежденное и/или загрязненное зарядное устройство. Перед использованием проверьте кабель и штекерное соединение на наличие повреждений и загрязнений.
- ▶ Подключайте зарядное устройство только к надлежащим образом установленным и неповрежденным розеткам, а также к исправному электрическому оборудованию.
- ▶ Не используйте удлинительные кабели, кабельные барабаны, разветвители розеток и (дорожные) переходники.
- ▶ Во время грозы отключайте зарядное устройство от электросети.

- ▶ Не вносите изменения в конструкцию электрических компонентов и не производите их ремонт.
- ▶ Устранение неисправностей и проведение ремонта зарядного устройства следует поручать только специалистам.

ОПАСНО

Поражение электрическим током, пожар

Ненадлежащим образом установленные розетки при зарядке высоковольтной АКБ через автомобильный зарядный разъем могут привести к поражению электрическим током или пожару.

- ▶ Проверку электропитания, монтаж и первый ввод в эксплуатацию розетки зарядного устройства имеет право выполнять только квалифицированный электрик. При этом он полностью отвечает за соблюдение существующих стандартов и предписаний. Porsche рекомендует поручать эти работы официальному сертифицированному дилеру Porsche.
- ▶ Поперечное сечение питающего провода, идущего к розетке, определяется с учетом длины провода в соответствии с местными предписаниями и стандартами.
- ▶ Используемую для зарядки розетку необходимо подключать к электрической сети, соответствующей местным законодательным актам и стандартам, через отдельный предохранитель.
- ▶ Зарядное устройство предназначено для частного и совместного использования, например на частной территории или корпоративной парковке. В некоторых странах, например в

Италии и Новой Зеландии, зарядка в общественных зонах и местах общего пользования в режиме 2 **запрещена**.

Посоветуйтесь со своим партнером Porsche или с местным поставщиком электроэнергии.

- ▶ При зарядке без присмотра доступ посторонних лиц (например, играющих детей) или животных к зарядному устройству и автомобилю должен быть исключен.
 - ▷ Соблюдайте указания по безопасности, приведенные в руководстве по монтажу и руководстве по эксплуатации автомобиля.

ОПАСНО

Поражение электрическим током, пожар

Неправильное обращение с контактами штекера может привести к поражению электрическим током или пожару.

- ▶ Не прикасайтесь к контактам автомобильного зарядного разъема и зарядного устройства.
- ▶ Не вставляйте посторонние предметы в автомобильный зарядный разъем или зарядное устройство.
- ▶ Защитите розетки и штекерные соединения от попадания влаги, воды и других жидкостей.

ПРЕДУПРЕЖДЕНИЕ

Воспламеняющиеся или взрывоопасные пары

Компоненты зарядного устройства могут вызывать искрение и тем самым возгорание воспламеняющихся или взрывоопасных паров.

- ▶ Для снижения риска взрыва, особенно в гаражах, убедитесь, что во время зарядки панель управления находится на высоте не менее 50 см от пола.
- ▶ Не используйте зарядное устройство во взрывоопасных зонах.

Чтобы обеспечить соблюдение требований по предельным значениям воздействия (согласно 1999/519/EC), необходимо установить устройство таким образом, чтобы соблюдалось минимальное расстояние 20 см между устройством и всеми людьми.

Для обеспечения бесперебойной зарядки с помощью зарядного устройства необходимо учесть указания и рекомендации, приведенные ниже.

- При первой установке розетки необходимо, обратившись к квалифицированному электрику, установить и ввести в эксплуатацию промышленную розетку с максимальной мощностью (адаптированной к домашней электропроводке). Porsche рекомендует поручать эти работы официальному сертифицированному дилеру Porsche.
- Подберите, если это технически возможно и разрешено законом, электропроводку с такими параметрами, которые бы обеспечивали для зарядки автомобиля неизменно максимальную номинальную мощность используемой розетки.

- Перед установкой проверьте, может ли имеющаяся домашняя электропроводка в течение длительного времени обеспечивать дополнительную необходимую мощность для зарядки автомобиля. При необходимости обеспечьте защиту домашней электропроводки при помощи системы управления энергопитанием.
- Зарядное устройство следует эксплуатировать предпочтительно в электрических сетях, имеющих надлежащее заземление. Защитный провод должен быть установлен надлежащим образом.
- При неясностях или сомнениях относительно электрической бытовой электропроводки следует обратиться к квалифицированному электрику. Porsche рекомендует поручать эти работы официальному сертифицированному дилеру Porsche.
- Если необходимо использовать зарядное устройство в сочетании с фотоэлектрической энергетической установкой, свяжитесь с партнером Porsche.
- Для оптимального использования мощностных характеристик зарядного устройства и быстрой зарядки рекомендуется использовать розетки NEMA, соответствующие сетевому штекеру, с максимальным номинальным током или промышленные розетки согласно IEC 60309.
- При зарядке высоковольтной АКБ от бытовой/промышленной розетки нагрузка на электропроводку может достигнуть максимального значения. Porsche рекомендует регулярно вызывать квалифицированного электрика для проверки используемой для зарядки электропроводки. Узнайте у электрика о рекомендуемых интервалах проверки установки.

Porsche рекомендует поручать эти работы официальному сертифицированному дилеру Porsche.

- Во избежание перегрева электропроводки при поставке ток зарядки автоматически ограничивается. Обратитесь к квалифицированному электрику для ввода зарядного устройства в эксплуатацию и установите ограничение тока зарядки в соответствии с домашней электропроводкой.
 - Обратите внимание на информацию в главе «Ограничение зарядного тока» на странице 227.

Использование по назначению

Зарядное устройство со встроенной системой управления и предохранительным устройством для режима зарядки 2 (кроме Японии) для зарядки автомобилей с высоковольтной АКБ, которые соответствуют общим действующим нормам и директивам по электромобилям.

- ▶ В зависимости от региональной электросети используйте подходящую версию устройства.
 - Обратите внимание на информацию в главе «Технические характеристики» на странице 242.

Зарядное устройство разрешается использовать только в качестве комбинации, состоящей из сетевого кабеля, панели управления и автомобильного кабеля.

Оно предназначено для использования вне помещений.

Комплект поставки



Рис. 91: Комплект поставки

- A** Сетевой кабель (в зависимости от экспортного исполнения сменный или зафиксированный на панели управления)
- B** Сетевой штекер для подключения к электросети
- C** Панель управления
- D** Автомобильный зарядный штекер (соединительный штекер для автомобиля) в зависимости от экспортного исполнения (на рисунке показан штекер типа 2)
- E** Автомобильный кабель (зафиксирован на панели управления)
- F** Письмо с данными доступа

i Информация

Оptionальные компоненты: в зависимости от страны доступны различные настенные крепления для зарядного устройства, например базовое настенное крепление.

Данные доступа

Вместе с устройством предоставляется письмо с данными доступа, в котором содержатся все необходимые для зарядного устройства и веб-приложения данные.

- ▶ Сохраните письмо с данными доступа.

i Информация

Действительные при поставке данные доступа, например первоначальный пароль, можно запросить у партнера Porsche.

- Для этого подготовьте серийный номер зарядного устройства.

Обозначение	Значение
Серийный номер	Серийный номер зарядного устройства
Security ID	Безопасное соединение с PLC-модемом
MAC	MAC-адрес PLC-интерфейса домашней сети
Web password	Первоначальный пароль для веб-приложения
Имя веб-хоста	Соединение с веб-приложением с помощью браузера
PUK	Персональный код разблокировки

PUK

PUK-код служит для повторной активации первоначального пароля.

- ▶ При потере PUK-кода обратитесь к своему партнеру Porsche.

i Информация

В поле безопасности приведен код разблокировки (PUK-код). Это поле покрыто особой краской поверх PUK-кода.

Краска на этом поле бледнеет только под проточной водой, и тогда можно считать PUK-код. При увлажнении краски запрещается тереть или соскрести защитный слой, так как вместе с ним можно повредить PUK-код.

Пароль для веб-приложения

Пароль служит для входа в систему веб-приложения.

Если используется первоначальный пароль:

- ▶ при потере первоначального пароля обратитесь к своему партнеру Porsche.

Если используется самостоятельно заданный пароль:

- ▶ при потере первоначального пароля восстановите его с помощью PUK-кода или обратитесь к партнеру Porsche;
- ▶ при сбросе зарядного устройства до заводских настроек первоначальный пароль активируется снова. Кроме того, на зарядном устройстве все настройки сбрасываются до заводских.

Серийный номер зарядного устройства

Серийный номер зарядного устройства указан в следующих местах:

- в письме с данными доступа за обозначением «**Serial Number**»;
- на фирменной табличке (с обратной стороны панели управления) за сокращением **SN**;
- в веб-приложении: **Настройки** ⚙️ ▶ **Техобслуживание** ▶ **Информация об устройстве**;

Сброс до заводских настроек

При активации этой функции удаляются все ваши настройки. Кроме того, все пароли сбрасываются до первоначального пароля, указанного в письме учетными данными.

Информация

Эта функция на зарядном устройстве по умолчанию деактивирована. Чтобы включить эту функцию на зарядном устройстве, ее необходимо разблокировать в веб-приложении (**Настройки** ⚙️ ▶ **Система** ▶ **Активация сброса до заводских настроек**).

1. Одновременно нажмите и 5 секунд удерживайте нажатой кнопку **СТАТУС ЗАРЯДКИ** и **МНОГОФУНКЦИОНАЛЬНУЮ КНОПКУ**. Тем временем мигает белый контрольный индикатор **ЗАРЯДНОЕ УСТРОЙСТВО**.
2. Как только контрольный индикатор **ЗАРЯДНОЕ УСТРОЙСТВО** перестает мигать, отпустите **МНОГОФУНКЦИОНАЛЬНУЮ КНОПКУ**, а кнопку **СТАТУС ЗАРЯДКИ** продолжайте удерживать нажатой еще 2 секунды.
3. Снова нажмите и удерживайте нажатой **МНОГОФУНКЦИОНАЛЬНУЮ КНОПКУ** 5 секунд.

Тем временем мигает белый контрольный индикатор **ЗАРЯДНОЕ УСТРОЙСТВО**.

- ➔ Зарядное устройство возвращается к заводским настройкам. Тем временем светятся зеленые контрольные индикаторы.

Устройство готово к работе после успешного завершения самодиагностики.

Сброс до заводских настроек также можно выполнить с помощью веб-приложения или на специализированной сервисной станции. Компания Porsche рекомендует обращаться к партнеру Porsche, так как в его распоряжении имеются необходимые запчасти и инструменты, а также квалифицированный персонал.

Указания по использованию веб-приложения см. в руководстве на сайте <https://www.porsche.com/international/aboutporsche/e-performance/help-andcontact/>.

Для просмотра данных на других языках выберите соответствующую версию веб-сайта.

Обзор

Возможности применения

Зарядное устройство можно использовать в автономном режиме с помощью размещенных на нем кнопок. Возможности зарядного устройства Powerline-Communication позволяют устанавливать соединение с домашней сетью. При этом используется имеющаяся электросеть для создания локальной сети передачи данных. Для управления с помощью веб-приложения зарядного устройства или энергетического менеджера требуется соединение с PLC.

Возможности применения	Управление Porsche Mobile Charger Plus	Где?
Вариант 1	Управление осуществляется непосредственно на зарядном устройстве (автономный режим).	▶ Стр. 210
Вариант 2	Управление осуществляется с помощью веб-приложения зарядного устройства (без энергетического менеджера). Для установки соединения требуется домашняя сеть (соединение с PLC).	▶ Стр. 210
Вариант 3	Управление осуществляется в веб-приложении энергетического менеджера. Энер-	▶ Стр. 210

Возможности применения	Управление Porsche Mobile Charger Plus	Где?
------------------------	--	------

энергетический менеджер зарегистрирован в сети PLC как клиент.

Вариант 4	Управление осуществляется в веб-приложении энергетического менеджера. Зарядное устройство и энергетический менеджер соединяются непосредственно через сервер DHCP энергетического менеджера.	► Стр. 211
-----------	--	------------

Вариант 1: автономный режим

В автономном режиме подключение к домашней сети не требуется. В таком случае удобное управление зарядным устройством и конфигурация зарядного устройства с помощью веб-приложения не используются. Вместо этого управление зарядным устройством осуществляется непосредственно кнопками на самом устройстве. Зарядный ток ограничивается настройками **50 %** или **100 %**.



Рис. 92: Автономный режим (пример использования)

- A** Porsche Mobile Charger Plus
- B** Розетка

Вариант 2: управление в веб-приложении зарядного устройства.

Веб-приложение, сохраненное на зарядном устройстве, позволяет осуществлять удобное управление с помощью веб-приложения в мобильном конечном устройстве (ПК, планшет, смартфон). Для установки соединения требуется домашняя сеть, в которой находятся зарядное и конечное устройства. Соединение с сетью можно устанавливать непосредственно с помощью PLC (Powerline Communication). Конечное и зарядное устройства подключаются посредством PLC-адаптера и маршрутизатора. Конечное устройство можно подключить к веб-приложению зарядного устройства с помощью маршрутизатора.

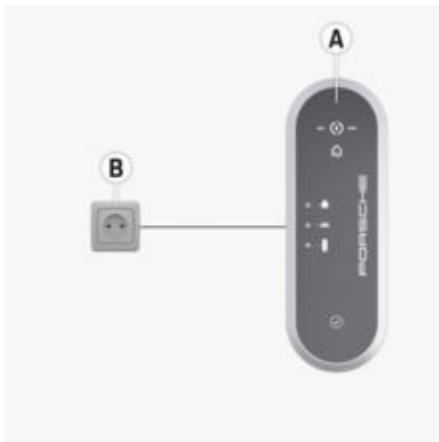
Управление зарядным устройством с помощью кнопок по-прежнему доступно. Зарядный ток ограничивается настройками **50 %** или **100 %**.



Рис. 93: Управление с помощью веб-приложения зарядного устройства (без энергетического менеджера) (пример использования)

- A** Porsche Mobile Charger Plus
- B** Розетка
- C** Соединение с сетью посредством электропроводки (PLC)
- D** PLC-адаптер
- E** Подключение к сети по Ethernet
- F** Маршрутизатор
- G** WiFi
- H** Мобильное конечное устройство

Вариант 3: управление зарядным устройством и энергетическим менеджером в одной сети PLC

Если используется энергетический менеджер, он ограничивает зарядный ток.

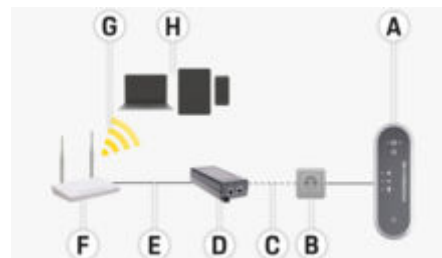
Для установки соединения энергетический менеджер, зарядное и конечное устройства должны находиться в единой домашней сети.

При такой конфигурации зарядное устройство и энергетический менеджер подключаются к маршрутизатору с помощью PLC (Powerline

Communication), а энергетический менеджер можно подключать напрямую по Ethernet или WiFi. На конечном устройстве можно получить доступ к маршрутизатору в веб-приложении энергетического менеджера и зарядного устройства.

Зарядным устройством по-прежнему можно управлять кнопками на устройстве или с помощью его веб-приложения. При этом зарядный ток по-прежнему ограничивается настройками энергетического менеджера.

▷ Обратите внимание на информацию в главе «Энергетический менеджер» на странице 221.



Рис. 94: Соединение зарядного устройства с энергетическим менеджером посредством маршрутизатора (пример использования)

- A** Porsche Mobile Charger Plus
- B** Розетка
- C** Соединение с сетью посредством электропроводки (PLC)
- D** PLC-адаптер
- E** Подключение к сети по Ethernet
- F** Маршрутизатор

G WiFi

H Мобильное конечное устройство

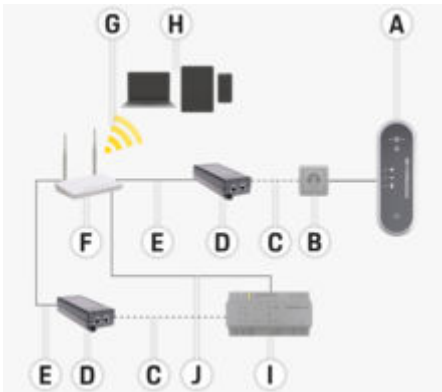
I Энергетический менеджер

J Подключение к сети по Ethernet (альтернативное)

Вариант 4: прямое соединение зарядного устройства с энергетическим менеджером посредством PLC

Если энергетический менеджер оборудован встроенным PLC-адаптером, можно устанавливать соединение между зарядным устройством и энергетическим менеджером непосредственно через PLC. В таком случае соединение энергетического менеджера с маршрутизатором осуществляется посредством WiFi, PLC или Ethernet.

При этом доступ к веб-приложению энергетического менеджера (и зарядного устройства) можно получить с мобильного конечного устройства посредством маршрутизатора, как в вариантах 2 и 3. Зарядным устройством по-прежнему можно управлять кнопками на устройстве или с помощью его веб-приложения. При этом зарядный ток по-прежнему ограничивается настройками энергетического менеджера.

▷ Обратите внимание на информацию в главе «Энергетический менеджер» на странице 221.



Рис. 95: Прямое соединение зарядного устройства с энергетическим менеджером посредством PLC (пример использования)

- A** Porsche Mobile Charger Plus
- B** Розетка
- C** Соединение с сетью посредством электропроводки (PLC)
- D** PLC-адаптер
- E** Подключение к сети по Ethernet
- F** WiFi-маршрутизатор
- G** WiFi
- H** Мобильное конечное устройство
- I** Энергетический менеджер
- J** Подключения к сети по Ethernet (альтернативное)

Разъемы на панели управления

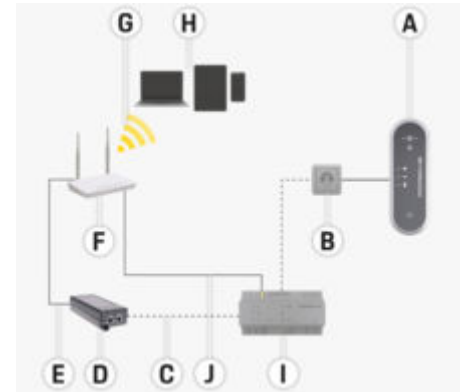

Рис. 96: Разъемы на панели управления

- A** Сетевой кабель
B Автомобильный кабель

Сетевой кабель **A** подключается сверху к панели управления.

Автомобильный кабель **B** подключается снизу к панели управления.

Панель управления



Рис. 97: Панель управления

- A** Кнопка **СТАТУС ЗАРЯДКИ** с контрольными индикаторами **50 %** и **100 %**
B Контрольный индикатор **ЭНЕРГЕТИЧЕСКИЙ МЕНЕДЖЕР**
C Контрольный индикатор **ДОМОВОЕ ПРИСОЕДИНЕНИЕ**
D Контрольный индикатор **АВТОМОБИЛЬ**
E Контрольный индикатор **ЗАРЯДНОЕ УСТРОЙСТВО**
F **МНОГОФУНКЦИОНАЛЬНАЯ КНОПКА**

Кнопка **СТАТУС ЗАРЯДКИ** позволяет переключать мощность зарядки 50 % и 100 % или переходить в режим энергетического менеджера. При наличии энергетического менеджера в этом режиме устанавливается соединение с энергетическим менеджером и настраивается сконфигурированная мощность зарядки.

С помощью **МНОГОФУНКЦИОНАЛЬНОЙ КНОПКИ** (в том числе в сочетании с другими кнопками) можно устанавливать следующие функции устройства:

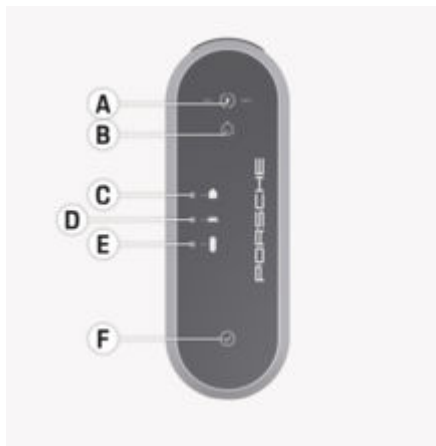
- пропуск повторного соединения с энергетическим менеджером;
- активация и деактивация контроля заземления;
- сброс до заводских настроек;
- сброс ошибок защитного выключателя.

Разные цветковые индикаторы кнопки **A** и **F**, а также контрольные индикаторы **B–E** указывают на рабочее состояние панели управления и возможные ошибки (свечение или мигание).

▷ Обратите внимание на информацию в главе «Нарушения работы» на странице 233.

▷ Обратите внимание на информацию в главе «Ограничение зарядного тока» на странице 227.

Выбор места монтажа



ОПАСНО

Поражение электрическим током, пожар

Неадекватное применение зарядного устройства или несоблюдение указаний по технике безопасности может вызвать короткие замыкания, поражение электрическим током, взрывы, пожары или ожоги.

- ▶ Не устанавливайте базовое настенное крепление во взрывоопасных зонах.
- ▶ Для снижения риска взрыва, особенно в гаражах, убедитесь, что во время зарядки панель управления находится на высоте не менее 50 см от пола.
- ▶ Соблюдайте местные предписания по электромонтажу, меры противопожарной защиты и инструкции по технике безопасности, а также имеющиеся пути эвакуации.

Базовое настенное крепление предназначено для монтажа внутри и снаружи помещений.

При выборе подходящего места установки следует учитывать приведенные ниже критерии.

- Розетку и базовое настенное крепление следует по возможности устанавливать в закрытом, защищенном от прямых солнечных лучей и атмосферных осадков месте (например, в гараже).
- Не подвергайте базовое настенное крепление воздействию прямой струи воды (например, из мойки высокого давления или садовых шлангов).
- Не устанавливайте базовое настенное крепление под висящими предметами.

- Не устанавливайте базовое настенное крепление в хлеву, помещениях для скота и местах, где образуется газообразный аммиак.
- Базовое настенное крепление следует монтировать на гладкой поверхности.
- Для обеспечения надежного крепления перед монтажом проверьте прочность стены.
- Установите базовое настенное крепление так, чтобы оно не находилось в проходах и чтобы зарядный кабель не пересекал проходы.
- Смонтируйте базовое настенное крепление таким образом, чтобы расстояние между сетевым штекером и сетевой розеткой не превышало длину имеющегося сетевого кабеля.
- Розетку по возможности устанавливайте вблизи предпочтительного парковочного положения автомобиля. При этом следует учитывать ориентацию автомобиля.
- Расстояние от розетки до пола и потолка необходимо подбирать с учетом местных стандартов и предписаний таким образом, чтобы было удобно пользоваться оборудованием.

▶ Обратите внимание на информацию в главе «Указания по технике безопасности» на странице 205.

Необходимый инструмент

- Уровень
- Дрель или перфоратор
- Отвертка

Монтаж Монтаж настенного крепления Монтаж базового настенного крепления



Рис. 98: Размеры под отверстия

1. Наметьте отверстия на стене.
2. Просверлите отверстия и вставьте дюбели.
3. Вдавите базовое настенное крепление **2** (Рис. 98) спереди в кабелепровод **1** (Рис. 98).
4. Закрепите базовое настенное крепление винтами на стене.

Монтаж крепления соединителя

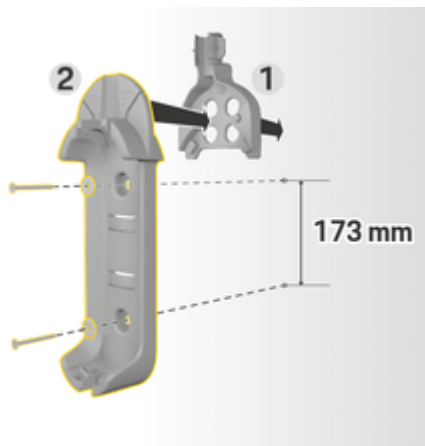

Рис. 99: Расстояние от настенного крепления до крепления соединителя

При монтаже крепления соединителя обеспечьте расстояние до базового настенного крепления 200 мм.

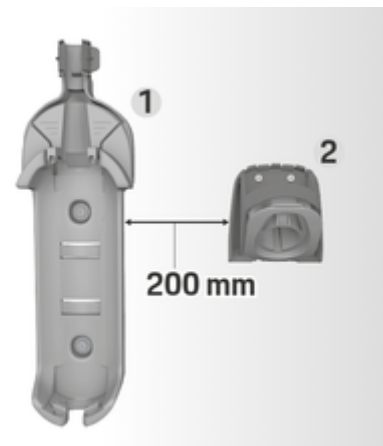

Рис. 100: Размеры под отверстия

1. Извлеките крепление соединителя **1** (Рис. 100) из кожуха **2** (Рис. 100).
2. Наметьте отверстия на стене.
3. Просверлите отверстия и вставьте дюбели.
4. Привинтите крепление для штекера **1** (Рис. 100) к стене.
5. Наденьте кожух **2** (Рис. 100) на крепление соединителя снизу **1** (Рис. 100) и прижмите его сверху.

Фиксация панели управления в настенном креплении

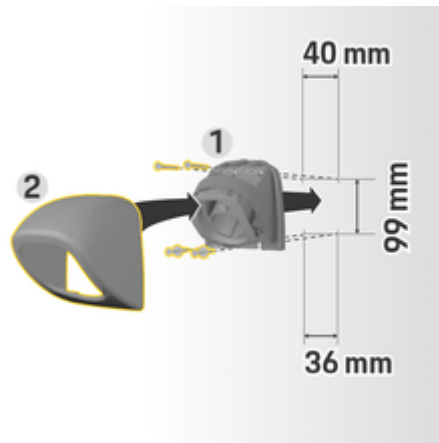

Рис. 101: Установка панели управления

1. Проведите автомобильный кабель через нижнее отверстие в базовом настенном креплении, установите панель управления внизу в фиксирующий выступ и прижмите назад до ощутимого щелчка.
2. Проведите сетевой кабель через верхнее отверстие в базовом настенном креплении и зафиксируйте стопорное кольцо, повернув его влево.
3. Вставьте автомобильный зарядный штекер в крепление для штекера.

Настройка

Автомобильный зарядный кабель и сетевой кабель

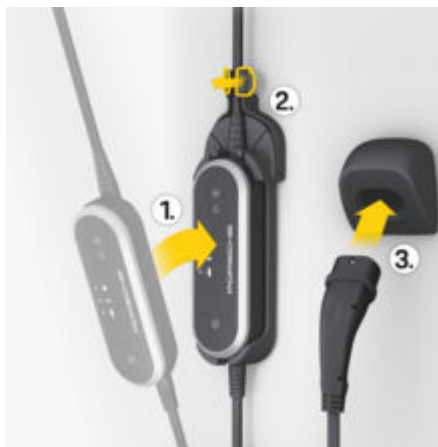
Информация о зарядном автомобильном кабеле и штекере автомобиля

В зависимости от варианта экспортного исполнения существуют различные автомобильные зарядные разъемы **A** и автомобильные зарядные штекеры **B**.



IEC 62196-2/
SAE-J1772-2009
Тип 1 UL/IEC

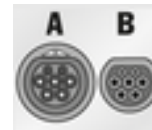

IEC 62196-2
Тип 2

Выбор сетевого кабеля

Для регулярной зарядки с оптимальной скоростью использовать исключительно следующие сетевые кабели. Максимально возможная мощность зарядки составляет до 11 кВт (в зависимости от варианта устройства, национальных норм, электросети или бытовой электросети и бортового зарядного устройства).

ПРИМЕЧАНИЕ

В некоторых странах разрешено использование только допущенного сетевого кабеля. Во время поездок за границу необходимо всегда брать с собой соответствующий сетевой кабель, который подходит для конкретной страны.

Страна	Сетевой кабель
Россия, Украина	5, 6, 7, 8, С
Абу-Даби, Израиль, Сингапур	5, 6, 7, 8

Допуск сетевых кабелей для конкретной страны
(примеры)

Сетевой кабель для промышленных розеток

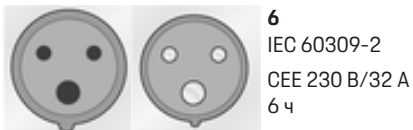
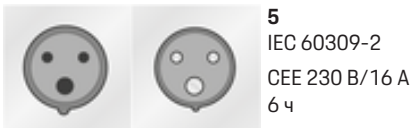

Сетевой кабель для бытовых розеток

Если промышленная розетка отсутствует, то можно производить зарядку с уменьшенной мощностью с использованием следующих сетевых кабелей.

- ▶ В зависимости от страны эксплуатации автомобиля, например, в Абу-Даби, Израиле, Сингапуре и Индии> Стр. 217, зарядка от бытовых розеток **запрещена**.





H
CEI 23-16-VII
Тип L 16 A (5 мм)



I
IA6A3 (BS 546)
Тип M

NEMA 6-50 / NEMA 14-50 (дополнительная информация)

Информация

Область действия

Данная рекомендация по использованию касается только регионов, где действует стандарт NEMA 6-50 / NEMA 14-50.

В результате зарядки автомобиля могут возникнуть высокие электрические токи. Поэтому по соображениям безопасности в обязательном порядке предписывается использование исключительно допущенных для эксплуатации компонентов, а также надлежащая установка всего зарядного устройства.

Общие указания по технике безопасности



ОПАСНО

Поражение электрическим током и пожар!

Неправильное использование зарядного устройства и несоблюдение указаний по монтажу и технике безопасности может привести к короткому замыканию, поражению электрическим током, взрыву, пожару или ожогам.

- ▶ Соблюдайте указания по монтажу, приведенные в руководстве по эксплуатации зарядного устройства.
- ▶ Обратите особое внимание на приведенные в них предупредительные указания и инструкции по технике безопасности.
- ▶ Поручите монтаж специалисту с соответствующим электротехническим образованием и требуемыми техническими знаниями.
- ▶ Кроме того, соблюдайте также национальные постановления по проведению электромонтажных работ.

Требования к сетевой розетке



ОПАСНО

Неподходящие сетевые розетки

Использование неподходящей сетевой розетки может привести к короткому замыканию, поражению электрическим током, взрыву, пожару или ожогам.

- ▶ Используйте только сетевые розетки подходящего для настоящей установки типа (см. **Подходящие типы сетевых розеток/штекеров**).
- ▶ Используйте только те сетевые розетки, которые соответствуют требованиям к качеству контактных поверхностей и клеммовому креплению (см. **Требования к качеству сетевых розеток**).
- ▶ Избегайте прямого контакта зажимных винтов с проводом. Если необходимо, лучше используйте кабельные зажимы.
- ▶ Не прижимайте кабель к изоляции.

Подходящие типы сетевых розеток / сетевых штекеров



NEMA 6-50
Розетка/разъем



NEMA 14-50
Розетка/разъем

Требования к качеству сетевых розеток

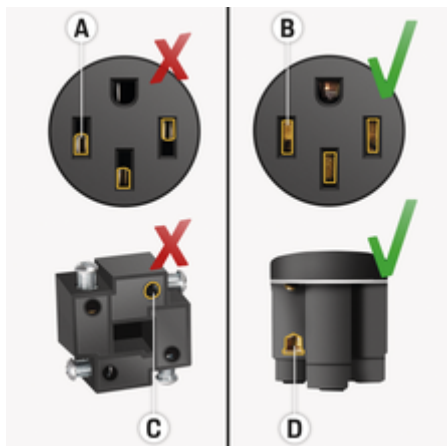

- A** Контактная поверхность только половина высоты штепсельного контакта
- B** Контактная поверхность по всей высоте штепсельного контакта
- C** Небольшая контактная поверхность между зажимным винтом и жилой.
- D** Широкая контактная поверхность между зажимной пластиной и жилой

Требования к монтажу проводов

⚠ ОПАСНО

Неподходящий сетевой кабель

Использование неподходящих сетевых кабелей или повышенное электрическое напряжение могут привести к короткому замыканию, поражению электрическим током, взрыву, пожару или ожогам.

- ▶ Провод должен быть оснащен предохранителем на 50 ампер.
- ▶ Используйте только медные кабели с поперечным сечением питающего провода не менее 8AWG (в идеале — 6AWG).

Требования при установке на открытом воздухе

⚠ ОПАСНО

Прямой контакт с дождем

При использовании зарядного устройства на открытом воздухе прямой контакт с дождем может привести к короткому замыканию, поражению электрическим током, взрыву, пожару или ожогам.

- ▶ Избегайте прямого контакта зарядного устройства с дождем.
- ▶ Используйте дождезащитный корпус NEMA 3R.

Замена сетевого кабеля

⚠ ОПАСНО

Поражение электрическим током

Опасность получения серьезных травм вплоть до смертельного исхода при ударе током.

- ▶ Перед заменой извлеките штекер сетевого кабеля из розетки.
- ▶ Производите замену кабеля исключительно в сухом месте.
- ▶ Используйте только допущенные компанией Porsche кабели.

▶ Обратите внимание на информацию в главе «Комплект поставки» на странице 208.

В некоторых странах, например в Норвегии¹, замену сетевого кабеля разрешается выполнять только квалифицированным электрикам. Porsche рекомендует поручать эти работы официальному сертифицированному дилеру Porsche.

1. По состоянию на момент публикации.



Рис. 102: Разъемы на панели управления

Сетевой кабель **А** подключается сверху к панели управления.

Автомобильный кабель **В** прочно подключен к панели управления.

Отсоединение сетевого кабеля



Рис. 103: Отсоединение сетевого кабеля

- ✓ Зарядка высоковольтной АКБ завершена, и автомобильный зарядный штекер извлечен из зарядного разъема автомобиля.
 - ✓ Сетевой штекер извлечен из розетки.
1. Выкрутите винт **С** (Рис. 103) с помощью подходящего инструмента.
 2. Полностью откройте крышку **А** (Рис. 103).
 3. Вытяните штекер **В** (Рис. 103) до первого сопротивления.
 4. Закройте крышку **А** (Рис. 103) прим. до 15 градусов (крышка должна опираться на штекер **В** (Рис. 103)).
 5. Полностью извлеките штекер **В** (Рис. 103).

Закрепление сетевого кабеля

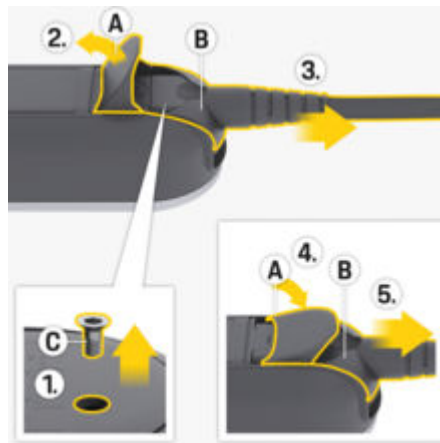

Рис. 104: Закрепление сетевого кабеля и фиксация штекера

1. Откройте крышку **А** (Рис. 104) прим. на 15 градусов (чтобы штекер **В** (Рис. 104) оказался в панели управления).
2. Вставьте штекер **В** (Рис. 104) в панель управления до первого сопротивления.
3. Полностью откройте крышку **А** (Рис. 104).
4. Вставьте штекер **В** (Рис. 104) до конца.
5. Полностью закройте крышку **А** (Рис. 104) и зафиксируйте винтом **С** (Рис. 104).

Ввод в эксплуатацию и конфигурация

Ввод в эксплуатацию

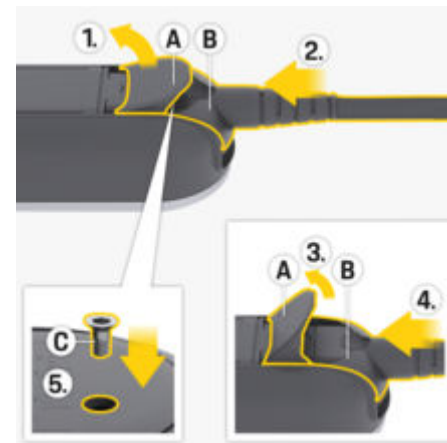
- ▶ Зарядное устройство при подключении к электросети выполняет самодиагностику. После успешной самодиагностики:
 - Горит белый индикатор кнопки **СТАТУС ЗАРЯДКИ**.
 - Зарядное устройство настроено на мощность предыдущего режима зарядки. Светится контрольный индикатор **50 %**, **100 %** и/или **50 %**.
- ➔ Зарядное устройство готово к работе.

Выбор статуса зарядки



Рис. 105: Выбор статуса зарядки

Задайте настройки ограничения для устройства максимум на 50 % или 100 % от доступной мощности зарядки. При наличии энергетического менеджера можно передать ему управление мощностью зарядки.

- ✓ Зарядное устройство готово к работе.
- ▶ Нажмите кнопку **СТАТУС ЗАРЯДКИ** и удерживайте ее 3 секунды.
- ➔ Зарядное устройство переключается на другой статус зарядки (**50 %**, **100 %** или «Энергетический менеджер»), и светится соответствующий контрольный индикатор. Если активирован статус зарядки «Энергетический менеджер», контрольный индикатор мигает желтым цветом, а статус зарядки **50 %** — зеленым. В случае выхода энергетического менеджера из строя зарядное устройство переходит в статус зарядки **50 %**.

Для управления зарядным устройством с помощью энергетического менеджера устройство необходимо подключить к соответствующей сети PLC.

- ▶ Обратите внимание на информацию в главе «Энергетический менеджер» на странице 221.

Энергетический менеджер

Энергетический менеджер координирует потребителей и источники тока в доме.

Чтобы передать управление процессом зарядки энергетическому менеджеру, он должен соединиться с зарядным устройством в одной сети Powerline-Communication (PLC). При этом используется имеющаяся электросеть для создания локальной сети передачи данных.

Добавление энергетического менеджера

Энергетический менеджер может соединяться с сетью PLC двумя способами.

- Энергетический менеджер зарегистрирован в сети PLC как клиент (вариант применения 3).
- Прямой обмен данными в PLC между зарядным устройством и энергетическим менеджером (сервер DHCP) (вариант применения 4)

- ▶ Обратите внимание на информацию в главе «Возможности применения» на странице 209.





Соединение между зарядным устройством и энергетическим менеджером осуществляется непосредственно на зарядном устройстве и в веб-приложении энергетического менеджера.

Установка соединения с зарядным устройством

Контрольный индикатор **ЭНЕРГЕТИЧЕСКИЙ МЕНЕДЖЕР** показывает статус соединения с сетью PLC и энергетическим менеджером.

Индикация статуса PLC-соединения или соединения с энергетическим менеджером

Индикация статуса	Значение
 мигает желтым цветом	Статус 1 Зарядное устройство пытается заново установить последнее используемое PLC-соединение (максимальная продолжительность: 60 секунд). ▶ Дополнительно:  Нажмите и удерживайте МНОГОФУНКЦИОНАЛЬНУЮ КНОПКУ 3 секунды, чтобы пропустить повторную установку соединения. После этого зарядное устройство начнет поиск новой сети PLC.
 мигает желтый индикатор	Статус 2 Зарядное устройство пытается установить соединение с новой сетью PLC (максимальная продолжительность: 9 минут).

Индикация статуса	Значение
 мигает белый индикатор	Статус 3 Соединение с PLC установлено. Соединение с последним известным энергетическим менеджером установлено. ▶ Дополнительно:  Нажмите и удерживайте МНОГОФУНКЦИОНАЛЬНУЮ КНОПКУ 3 секунды, чтобы пропустить повторную установку соединения.
 мигает белый индикатор	Статус 4 Соединение с PLC установлено. Соединение с новым энергетическим менеджером установлено.
 светится зеленый индикатор	Статус 5 Энергетический менеджер успешно подключен.
 светится красный индикатор	Статус 6 Не удалось установить соединение.

Регулировка качества соединения с сетью PLC



Для обеспечения достаточной скорости передачи обмена данными по PLC необходимо выполнить указанные ниже мероприятия при подключении к электросети.

- ▶ Если не удается установить PLC-соединение, проверьте зарядное устройство Porsche в другой настенной розетке.
- ▶ Обеспечьте достаточное расстояние между электрооборудованием с помощью функции PLC. В качестве пробы можно выполнить соединение с PLC-модемом при подключении к розетке вблизи PLC-модема (например, в гостиной). Если там соединение устанавливается, но не работает позже в гараже, проблема может заключаться в слишком большом расстоянии от модема. Следуйте приведенному ниже указанию по назначению фаз.
- ▶ Проложите VDSL-кабель на расстоянии не менее 10 см до электропроводки и розеток.
- ▶ Установите PLC-соединения преимущественно по этим фазам тока.
 - Если зарядное устройство подключено однофазным штекером, в домовом присоединении с несколькими фазами следует подключить внешний PLC-модем на фазу зарядного устройства.
 - Если зарядное устройство подключено многофазным штекером, следует подключить внешний PLC-модем на фазу L1.
- ▶ Проверьте, нет ли помех от других электрических устройств. Для этого отсоедините другие устройства от электросети и проверьте PLC-соединение. Помехи во время работы могут создавать такие устройства, как диммеры, га-

логенные системы, холодильники и морозильники, импульсные блоки питания, сушильные и стиральные машины, а также электронасосы.

Подключение зарядного устройства к сети PLC

При установке соединения зарядное устройство и PLC-модем (в том числе при прямом обмене данными по PLC) зарядное устройство автоматически соединяется с энергетическим менеджером.

- ✓ Зарядное устройство готово к работе.
- ▶ На зарядном устройстве активируйте статус зарядки от энергетического менеджера. Для этого нажмите и удерживайте 3 секунды  кнопку **СТАТУС ЗАРЯДКИ**, чтобы перейти в статус зарядки. При необходимости повторите процесс, чтобы перейти в требуемый статус зарядки . Зарядное устройство автоматически пытается установить соединение с сетью PLC.
 - Сеть PLC известна (статус 1). Действия не требуются. Зарядное устройство автоматически подключается к сети PLC.
 - Сеть PLC неизвестна (статус 2). Нажмите кнопки сопряжения на PLC-модеме и энергетическом менеджере, чтобы запустить установку соединения с зарядным устройством.
 - ➔ Если мигает белый контрольный индикатор  **ЭНЕРГЕТИЧЕСКИЙ МЕНЕДЖЕР**, зарядное устройство интегрировано с сетью PLC и соединение установлено (статус 3 или 4).

Зарядное устройство автоматически пытается установить соединение с энергетическим менеджером.

▶ Обратите внимание на информацию в главе «Соединение зарядного устройства с энергетическим менеджером» на странице 223.

Если энергетический менеджер недоступен, установка соединения с энергетическим менеджером прерывается (статус 6).

- ▶  Нажмите и удерживайте 3 секунды кнопку **СТАТУС ЗАРЯДКИ**, чтобы перейти на требуемый статус зарядки (**50 %** или **100 %**).
 - ▶ Обратите внимание на информацию в главе «Запуск веб-приложения» на странице 228.
- ▶ Соблюдайте руководство по эксплуатации PLC-модема.

Соединение зарядного устройства с энергетическим менеджером

Установка соединения с зарядным устройством

После установки соединения с сетью PLC зарядное устройство пытается в открытом режиме установить соединение с энергетическим менеджером.

- ✓ Зарядное устройство установило PLC-соединение.
- ✓ Зарядное устройство и энергетический менеджер находятся в одной сети PLC.
- Энергетический менеджер известен (статус 3).

Действия не требуются. Зарядное устройство автоматически подключается к энергетическому менеджеру.

- Энергетический менеджер неизвестен (статус 4).

Добавьте зарядное устройство как устройство EEBus в веб-приложении энергетического менеджера.

Если светится зеленый контрольный индикатор  **ЭНЕРГЕТИЧЕСКИЙ МЕНЕДЖЕР**, энергетический менеджер успешно подключен (статус 5).

Используются настройки энергетического менеджера (например, данные по зарядному току, защите от перегрузки и оптимизации зарядки) из зарядного устройства.

▶ Процесс установки соединения с зарядным устройством описан в главе «Добавление устройства EEBus» руководства по веб-приложению Porsche Home Energy Manager.

▶ Соблюдайте руководство по эксплуатации энергетического менеджера.

Установка соединения с помощью веб-приложения зарядного устройства

- ▶ Если зарядное устройство находится в приватном режиме, необходимо добавить неизвестный энергетический менеджер в веб-приложении зарядного устройства (**Соединения** ▶ **Энергетич. менеджер**).
 - ▶ Указания по использованию веб-приложения см. в руководстве на сайте <https://www.porsche.com/international/aboutporsche/e-performance/help-andcontact/>.

Для просмотра данных на других языках выберите соответствующую версию веб-сайта.

Повторное подключение к энергетическому менеджеру

Если активирован статус зарядки «Энергетический менеджер», зарядное устройство автоматически пытается установить соединение с последней используемой сетью PLC.

Точка доступа

Если привязка к домашней сети невозможна, можно настроить на зарядном устройстве точку доступа и установить тем самым соединение с веб-приложением зарядного устройства.

- ▶ Для настройки точки доступа нажмите **Активировать точку доступа**.

После создания точки доступа в строке состояния отображается символ .

Информация

При использовании систем Android для настройки точки доступа может потребоваться отдельное подтверждение установки соединения.

Ввод в эксплуатацию

Установка соединения с зарядным устройством

Прежде чем настраивать зарядное устройство и веб-приложение для ежедневного использования, на начальном этапе необходимо настроить устройство. После этого следует установить соединение между конечным устройством (ПК, планшет или смартфон) и зарядным устройством.

▶ Подробно об установке соединения с PLC см. руководство по эксплуатации и монтажу Porsche Mobile Charger Plus.

Требования для первого использования веб-приложения

Для первого использования веб-приложения необходимо подготовить следующие данные:

- письмо с данными доступа Porsche Mobile Charger Plus для авторизации в веб-приложении зарядного устройства;
- учетные данные домашней сети;
- учетные данные профиля пользователя (для привязки к Porsche ID).

В веб-приложении поддерживаются следующие браузеры:

- Google Chrome версии не ниже 57 (рекомендуется),
- Mozilla Firefox версии не ниже 52 (рекомендуется),
- Microsoft Internet Explorer версии не ниже 11,
- Microsoft Edge,
- Apple Safari версии не ниже 10.

Обзор

По сравнению с самим устройством веб-приложение предлагает более разнообразные возможности настройки.

Информация

Информацию по теме **Контент третьих сторон и лицензии** можно вызвать в любой момент по соответствующей ссылке в веб-приложении.



Рис. 106: Обзор в веб-приложении

A Текущая зарядная сессия

Показывает длительность текущего процесса зарядки. Если соединение с автомобилем отсутствует, будет отображаться информация о последнем процессе зарядки.

B Статус устройства

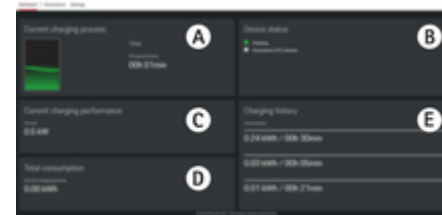
Отображает информацию об устройстве, например:

- текущий статус зарядки;
- статус соединения с сетью PLC;
- статус соединения с энергетическим менеджером (при наличии);
- деактивация контроля заземления.

C Текущая мощность зарядки

Текущий поток электрической мощности [в киловаттах] от зарядного устройства к потребителю.

D Расход

Общее энергопотребление текущего или последнего процесса зарядки [в киловатт-час].

E История зарядки

Последние три процесса зарядки устройства приведены в хронологическом порядке. По каждому процессу зарядки доступна следующая информация:

- расход;
- продолжительность зарядки.

Управление

Указания по использованию

В зависимости от страны подключение зарядных устройств для электромобилей подлежит обязательной регистрации.

- ▶ Перед подключением проверьте обязанность регистрации, технические условия подключения (ТАВ) и правовые рамочные условия по эксплуатации.

ПРИМЕЧАНИЕ

Опасность повреждения зарядного устройства

- ▶ При зарядке всегда ставьте зарядное устройство на устойчивое основание.
- ▶ Porsche рекомендует устанавливать зарядное устройство в базовое настенное крепление. В некоторых странах, например в Швейцарии¹, зарядное устройство может эксплуатироваться только в базовом настенном креплении.
 - Обратите внимание на информацию в главе «Монтаж настенного крепления» на странице 214.
- ▶ Ни в коем случае **не** погружайте зарядное устройство в воду.
- ▶ Обеспечьте защиту зарядного устройства от снега и льда.
- ▶ Обеспечьте невозможность переезда колесами, падения, растяжения, перегиба и сдавливания зарядного устройства.
- ▶ Не открывайте корпус зарядного устройства.

ПРИМЕЧАНИЕ

Повреждение зарядного устройства

Эксплуатация зарядного устройства допускается только в диапазоне температур от -30°C до $+50^{\circ}\text{C}$.

- ▶ Во избежание перегрева в ходе эксплуатации не подвергайте зарядное устройство длительному воздействию прямого солнечного излучения. При перегреве зарядного устройства процесс зарядки автоматически прерывается, пока температура не снизится до нормального уровня.
- ▶ При воздействии повышенных или пониженных температур медленно доведите зарядное устройство до рабочей температуры, но не охлаждайте и не нагревайте активно, например не охлаждайте холодной водой и не нагревайте феном.

Зарядка

Указания по зарядке

Автомобильный зарядный разъем



ОПАСНО

Поражение электрическим током, пожар

Опасность получения серьезных травм вплоть до смертельного исхода при пожаре или поражении электрическим током.

- ▶ Всегда соблюдайте предписанную последовательность действий при зарядке.
- ▶ Не извлекайте автомобильный кабель из автомобильного зарядного разъема во время зарядки.
- ▶ Завершите зарядку, прежде чем извлечь автомобильный кабель из автомобильного зарядного разъема.
- ▶ Не извлекайте зарядное устройство из розетки во время зарядки.

Красные индикаторы сигнализируют о неисправности.

- ▶ Обратите внимание на информацию в главе «Нарушения работы» на странице 233.
 - Информацию о подключении и отключении автомобильного кабеля из гнезда для зарядки автомобиля и о статусе зарядки и соединения на автомобильном зарядном разъеме см. в руководстве по эксплуатации автомобиля.

1. По состоянию на момент публикации. Проконсультируйтесь на специализированной сервисной станции. Компания Porsche рекомендует обращаться к партнеру Porsche, так как в его распоряжении имеются необходимые запчасти и инструменты, а также квалифицированный персонал.

Продолжительность зарядки

Продолжительность процесса зарядки зависит от факторов, указанных ниже.







- Используемая розетка (бытовая или промышленная).
 - Принятые в стране значения сетевого напряжения и силы тока.
 - Настройки ограничения тока зарядки на зарядном устройстве.
 - Отклонения сетевого напряжения.
 - температура окружающей среды в месте нахождения автомобиля и зарядного устройства. При температуре, находящейся в граничных областях допустимой температуры окружающей среды, продолжительность зарядки может увеличиться.
- Обратите внимание на информацию в главе «Контроль заземления» на странице 227.
- Температура высоковольтной АКБ и панели управления.
 - Активированное предварительное кондиционирование воздуха в салоне.
 - Максимальный ток сетевого штекера и автомобильного зарядного штекера.
 - Ввод в эксплуатацию крупных потребителей тока. В случае слабого соединения защита от перегрузки энергетического менеджера может ограничить зарядный ток.

Информация



Ввиду различных национальных вариантов сети питания предлагаются различные варианты кабелей. Из-за этого достижение полной мощности зарядки может оказаться невозможным. Проконсультируйтесь на своей специализированной сервисной станции. Компания Porsche рекомендует обращаться к партнеру Porsche, так как в его распоряжении имеются необходимые запчасти и инструменты, а также квалифицированный персонал.



Запуск, приостановка и завершение зарядки

Запуск зарядки

- ✓ Зарядное устройство готово к работе.
 - ✓ Выбрано требуемое ограничение тока зарядки.
1. Вставьте автомобильный зарядный штекер в соответствующий разъем.
 - Устанавливается соединение с автомобилем.
 -   Горит желтый индикатор кнопки **СТАТУС ЗАРЯДКИ**.
 -  Светится зеленый контрольный индикатор **50 %**, **100 %** или «Энергетический менеджер».
 - Если соединение с автомобилем установлено:
 -   однократно мигают зеленые индикаторы **ЭНЕРГЕТИЧЕСКИЙ МЕНЕДЖЕР**,
 -   **ДОМОВОЕ ПРИСОЕДИНЕНИЕ** и

АВТОМОБИЛЬ.

-   Кнопка **СТАТУС ЗАРЯДКИ 50 %**, **100 %** или «Энергетический менеджер» светится зеленым цветом.

2. Процесс зарядки начинается автоматически.
 - ➔   Мигает зеленый индикатор кнопки **СТАТУС ЗАРЯДКИ**.

Если на протяжении 10 минут управление зарядным устройством или веб-приложением не происходит, зарядное устройство переходит в режим ожидания. Индикаторы гаснут.

Автомобиль продолжает заряжаться.

Информация

Если на протяжении 10 минут активируется спящий режим веб-приложения и управление зарядным устройством или веб-приложением зарядного устройства не происходит, зарядное устройство переходит в спящий режим. После этого зарядное устройство перестает реагировать на управление посредством веб-приложения.

Активация режима ожидания позволяет экономить электроэнергию. Эту функцию можно деактивировать в веб-приложении зарядного устройства.

Приостановка зарядки

И Информация



- Управление процессом зарядки осуществляется из автомобиля. Прервать процесс зарядки можно только на автомобиле или посредством зарядного устройства в случае нарушения работы.
- При высокой температуре зарядного устройства мощность зарядки снижается. При необходимости выключение при повышенной температуре прерывает зарядку и защищает устройство от перегрева.

► Обратите внимание на информацию в главе «Нарушения работы» на странице 233.

По причине управления через автомобиль может возникать приостановка зарядки, например для оптимизации расхода электроэнергии.

Автомобиль самостоятельно возобновляет процесс зарядки. Процесс зарядки можно прервать на автомобиле.

Завершение зарядки

- ✓ Зарядка успешно завершена.
 - Извлеките автомобильный зарядный штекер из зарядного разъема автомобиля.
 - ➔   Горит белый индикатор кнопки СТАТУС ЗАРЯДКИ.
- Соединение с автомобилем прерывается.

Ограничение зарядного тока

Максимально доступный зарядный ток определяется подключенными типами кабелей. Зарядное устройство автоматически определяет напряжение и доступную силу тока.

Зарядный ток может снижаться также из-за других имеющихся потребителей в домашней сети, например, электроотопления или водонагревателя. В случае сомнения обратитесь к квалифицированному электрику.

Во избежание перегрева электропроводки при использовании бытовых розеток зарядный ток при поставке ограничен до 50 %.

С помощью кнопки **СОСТОЯНИЕ ЗАРЯДКИ** можно вручную настроить мощность зарядки. Сохраняется последняя настройка зарядного тока. Если зарядное устройство соединено с системой управления электропитанием, оно может взять на себя управление.

Контроль заземления

ОПАСНО

Поражение электрическим током, короткое замыкание, пожар, взрыв, огонь

Применение зарядного устройства без активного контроля заземления может вызвать поражение электрическим током, короткие замыкания, пожары, взрывы или ожоги.

- Зарядное устройство следует эксплуатировать предпочтительно в электрических сетях, имеющих надлежащее заземление.
- Контроль заземления отключайте только в незаземленных электрических сетях.
- Контроль заземления включайте в заземленных электрических сетях.

Деактивация контроля заземления



Рис. 107: Последовательность нажатия кнопок для деактивации контроля заземления

- ✓ Светится красный индикатор кнопки **СТАТУС ЗАРЯДКИ**.
 - ✓ Светятся красные контрольные индикаторы **ДОМ** и **АВТОМОБИЛЬ**.
 - ✓ Контроль заземления прервал процесс зарядки и препятствует запуску.
1. Одновременно нажмите и удерживайте нажатой кнопку **СТАТУС ЗАРЯДКИ** и **МНОГОФУНКЦИОНАЛЬНУЮ КНОПКУ**.
 - ➔ Тем временем мигает белый контрольный индикатор **ЗАРЯДНОЕ УСТРОЙСТВО**.
 2. Когда контрольный индикатор **ЗАРЯДНОЕ УСТРОЙСТВО** перестанет мигать, отпустите обе кнопки.
 3. Через 2 секунды (отсчет времени начинается, как только мигание прекращается) снова одновременно нажмите обе кнопки и удерживайте их нажатыми не менее 5 секунд.

Контроль заземления деактивирован, если светятся желтые контрольные индикаторы **ДОВОЕ ПРИСОЕДИНЕНИЕ** и **АВТОМОБИЛЬ**, а в режиме зарядки дополнительно пульсирует кнопка **СТАТУС ЗАРЯДКИ** зеленым цветом.

➔ Отключение сохраняется также для последующих процессов зарядки.

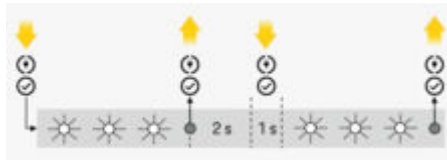
i Информация

Чтобы было легче управлять зарядным устройством, разместите пальцы на кнопках и равномерно нажмите их.

Активация контроля заземления

Если зарядное устройство эксплуатируется в заземленной электросети, то снова активируйте **контроль заземления**.

- ▶ Одновременно нажмите и минимум 5 секунд удерживайте нажатой кнопку **СТАТУС ЗАРЯДКИ** и **МНОГОФУНКЦИОНАЛЬНУЮ КНОПКУ**. Тем временем мигает белый контрольный индикатор **ЗАРЯДНОЕ УСТРОЙСТВО**.

Контроль заземления можно также активировать в веб-приложении.

- ▶ Указания по использованию веб-приложения см. в руководстве на сайте <https://www.porsche.com/international/aboutporsche/e-performance/help-andcontact/>.

Для просмотра данных на других языках выберите соответствующую версию веб-сайта.

Авторизация в веб-приложении

i Информация

Данные для авторизации в веб-приложении указаны в прилагающемся письме с данными доступа. В поле безопасности приведен PUK-код. Это поле покрыто особой краской поверх PUK-кода.

Краска на этом поле бледнеет только под проточной водой, и тогда можно считать PUK-код.

При увлажнении краски запрещается тереть или соскребать защитный слой, так как вместе с ним можно повредить и PUK-код.

- ✓ Найдите письмо с данными доступа.
- ▶ Введите пароль.

i Информация

Через 25 минут отсутствия активности пользователь автоматически выходит из веб-приложения.

Запуск веб-приложения

Вызов веб-приложения зарядного устройства

- ✓ Зарядное устройство подключено к сети PLC.
- ▶ Введите в адресную строку браузера имя хоста зарядного устройства (<Hostname> или <Hostname>/). Имя хоста приведено в письме с данными доступа.
— или —
Введите в адресную строку браузера IP-адрес зарядного устройства. IP-адрес вводится DHCP-сервером при сопряжении конечного и зарядного устройств и отображается в настройках маршрутизатора.

▶ Обратите внимание на информацию в главе «Подключение зарядного устройства к сети PLC» на странице 223.

▶ Указания по использованию веб-приложения см. в руководстве на сайте <https://www.porsche.com/international/aboutporsche/e-performance/help-andcontact/>.

Для просмотра данных на других языках выберите соответствующую версию веб-сайта.

▶ Обратите внимание на информацию в главе «Данные доступа» на странице 208.

Работа с веб-приложением

Запуск веб-приложения

Вызов веб-приложения зарядного устройства

✓ Конечное и зарядное устройства находятся в одной сети в рамках одного соединения с PLC.

1. Откройте браузер.
2. Введите в адресную строку браузера имя хоста зарядного устройства. Имя хоста приведено в письме с данными доступа.
— или —

Введите в адресную строку браузера IP-адрес зарядного устройства. IP-адрес вводится DHCP-сервером при сопряжении конечного и зарядного устройств и отображается в настройках маршрутизатора.

Переадресация в веб-приложение

Информация

В зависимости от используемого браузера веб-приложение открывается не сразу, а сначала отображается указание на настройки безопасности браузера.

1. В предупредительном сообщении браузера нажмите **Подробнее**.
2. В приведенном ниже диалоговом окне добавьте сертификат SSL в качестве исключения.
 - ➔ Веб-приложение откроется после подтверждения сертификата SSL.

Соединения

Powerline Communication (PLC)

Если зарядное устройство соединено с сетью PLC, здесь отображается сетевая информация (например, имя хоста, MAC-адрес, IP-адрес).

Энергетический менеджер

Чтобы передать управление процессом зарядки энергетическому менеджеру, сначала его необходимо соединить с зарядным устройством (устройством EEBus) в одной сети Powerline-Communication (PLC). Соединение с неизвестным энергетическим менеджером можно установить в открытом режиме непосредственно на зарядном устройстве и в веб-приложении энергетического менеджера.

Информация

Если зарядное устройство находится в приватном режиме, необходимо также подтвердить соединение с энергетическим менеджером в веб-приложении зарядного устройства.

- Обратите внимание на главу «Добавление устройства EEBus» в руководстве по работе с веб-приложением Porsche Home Energy Manager.
- Изучите руководство по эксплуатации и монтажу Porsche Mobile Charger Plus.

Отображение соединения с энергетическим менеджером в веб-приложении

- В веб-приложении зарядного устройства перейдите к пункту **Соединения** ▶ **Энергетич. менеджер**.
 - ➔ Отображается подключенный энергетический менеджер со статусом **Энергетический менеджер подключен**. Можно просмотреть информацию об устройстве энергетического менеджера.

Открытый режим

На момент поставки зарядное устройство сконфигурировано в открытом режиме. При этом выполняется автоматический поиск энергетического менеджера в домашней сети и соединение с ним. Для автоматического сопряжения с энергетическим менеджером должны быть выполнены условия, указанные ниже.

- ✓ На зарядном устройстве выбран статус зарядки **ЭНЕРГЕТИЧЕСКИЙ МЕНЕДЖЕР**.
- ✓ Зарядное устройство и энергетический менеджер находятся в одной сети PLC.
- ✓ Зарядное устройство добавлено как устройство EEBus в веб-приложении энергетического менеджера.
- Рекомендуется после ввода устройства в эксплуатацию перевести его в приватный режим.

Активация приватного режима

1. В веб-приложении перейдите к пункту **Соединения** ▶ **Энергетич. менеджер**.
2. Активируйте опцию **Приватный режим**.

Подтверждение соединения с энергетическим менеджером

- ✓ Зарядное устройство и энергетический менеджер находятся в одной сети.
 - ✓ Приватный режим активирован.
 - ✓ Соединение с зарядным устройством подтверждено в веб-приложении энергетического менеджера.
1. В веб-приложении зарядного устройства перейдите к пункту **Соединения** ▶ **Энергетич. менеджер**.
 - ➔ Энергетический менеджер отобразится в списке **Доступные энергетические менеджеры**.
 2. Выберите и разверните энергетический менеджер.
 3. Выберите пункт **Подсоединить устройство**.
 4. В диалоговом окне **Установить соединение** еще раз проверьте идентификацию энергетического менеджера по идентификационному номеру (SKI) и выберите опцию **Соединить**.
 - ➔ Энергетический менеджер успешно подключен и отображается со статусом **Энергетический менеджер подключен**.

Используются настройки энергетического менеджера (например, данные по зарядному току, защите от перегрузки и оптимизации зарядки) из зарядного устройства.

Отсоединение от энергетического менеджера

В приватном режиме можно разорвать соединение с энергетическим менеджером в веб-приложении зарядного устройства.

- ✓ Приватный режим активирован.
1. В веб-приложении зарядного устройства перейдите к пункту **Соединения** ▶ **Энергетич. менеджер**.
 - ➔ Подключенный энергетический менеджер отобразится в списке **Доступные энергетические менеджеры**.
 2. Выберите пункт **Разъединить**.
 - ➔ Соединение между энергетическим менеджером и зарядным устройством разрывается.

Настройки Система

Изменение пароля

Позволяет изменить пароль для входа в систему веб-приложения. Поверх первоначального пароля из письма с данными доступа записывается новый введенный пароль.

- ▶ Выберите пункт **Изменить** и введите новый пароль.

Указание языка и страны

Поле	Пояснение
Язык	Выбор языка для веб-приложения.
Страна	Страна использования. Настройки конфигурации зависят от экспортного исполнения. Если данные отличаются от фактического места использования, некоторые настройки могут быть недоступны.

Регулировка энергопотребления

Активируйте спящий режим для экономии электроэнергии.

Если на протяжении 10 минут активируется спящий режим и управление зарядным устройством или веб-приложением зарядного устройства не происходит, зарядное устройство переходит в спящий режим. После этого зарядное устройство перестает реагировать на управление посредством веб-приложения.

- ▶ Активируйте функцию **Спящий режим**.

Для выхода из спящего режима и возврата в состояние готовности работы устройству требуется время.

i Информация

Через длительное время бездействия зарядное устройство автоматически переключается в режим ожидания: для продолжения работы нажмите кнопку питания.

Активация сброса до заводских настроек

При активации этой функции можно выполнить возврат к заводским настройкам непосредственно на зарядном устройстве. Если функция деактивирована, возврат к заводским настройкам возможен только в веб-приложении.

- ▶ Активируйте функцию **Сбросить до заводских настроек**.

▷ Изучите главу «Сброс до заводских настроек» в руководстве по эксплуатации Porsche Mobile Charger Plus.

XXXLINKXXX Обратите внимание на информацию в главе «Сброс до заводских настроек» на стр. 6.

Зарядка**Статус сети**

Представленная здесь информация о статусе сети автоматически распознается устройством.

Индикатор	Пояснение
Фазы сети	Количество фаз сетевого кабеля.
Тип кабеля	Тип автомобильного зарядного кабеля. Тип кабеля подразумевает важную информацию для настройки максимального зарядного тока.
Причина снижения мощности зарядки	Нуль (0) указывает на то, что мощность зарядки не ограничена. Число больше нуля (> 0) указывает на то, что мощность зарядки снижается вследствие перегрева.

Контроль заземления

⚠ ОПАСНО

Поражение электрическим током, короткое замыкание, пожар, взрыв, огонь

Применение зарядного устройства без активного контроля заземления может вызвать поражение электрическим током, короткие замыкания, пожары, взрывы или ожоги.

- ▶ Зарядное устройство следует эксплуатировать предпочтительно в электрических сетях, имеющих надлежащее заземление.
- ▶ Контроль заземления отключайте только в незаземленных электрических сетях.
- ▶ Контроль заземления включайте в заземленных электрических сетях.

Активировать контроль заземления можно также в веб-приложении или на зарядном устройстве. Из соображений безопасности деактивация доступна только на зарядном устройстве.

- ▶ Выберите функцию **Активировать контроль заземления**.
- ▷ Подробно об активации и деактивации контроля заземления на зарядном устройстве см. в руководстве по эксплуатации и монтажу Porsche Mobile Charger Plus.

Задание силы тока и настройка энергетического менеджера

Здесь можно вручную задать мощность зарядки устройства.

- **Уменьшенная мощность:** зарядное устройство заряжается с зарядным током 50 % от максимального.
 - **Полная мощность:** зарядное устройство заряжается с зарядным током 100 % от максимального.
 - **Энергетический менеджер:** если зарядное устройство соединено с энергетическим менеджером, то защита от перегрузки контролирует поступление зарядного тока на устройство.
- ▶ Выберите нужную функцию.

Техническое обслуживание

Отображение информации об устройстве

Эта информация относится к таким данным устройства, как номер версии, серийный номер и имя хоста.

При возникновении сообщения о неисправности эти данные потребуются дилеру Porsche.

Отображение диагностики

Параметры диагностики с данными по температуре устройства.

- ▶ Выберите, показывать ли температуру в градусах **по Цельсию** или **по Фаренгейту**.

Отображение информации о памяти событий

Отображаемая информация о памяти событий относится к сообщениям о неисправностях, возникающих в процессе проверки системы. Отображаются активная и пассивная памяти событий.

В отличие от пассивных событий, активные события и текущие ошибки отображаются длительное время.

- ▶ Раскройте раздел, чтобы просмотреть память событий.

Сброс до заводских настроек

Активация этой функции позволяет удалить все личные данные и конфигурации, например истории зарядок и сетевые настройки. Кроме того, все пароли сбрасываются до первоначального пароля, указанного в письме с учетными данными.

- ▶ Активируйте функцию **Сбросить до заводских настроек**.

Нарушения работы

Мигающие или светящиеся красные или желтые контрольные индикаторы указывают на ошибки или неисправности зарядного устройства.

ПРИМЕЧАНИЕ

Повреждение зарядного устройства













- ▶ Если неисправность возникает постоянно или повторно, отключите зарядное устройство от электросети и свяжитесь с квалифицированным электриком. Компания Porsche рекомендует обращаться к партнеру Porsche, так как в









его распоряжении имеются необходимые запчасти и инструменты, а также квалифицированный персонал.

- ▶ Обратите внимание на информацию в главе «Панель управления» на странице 212.

В следующем обзоре приведены рекомендации с порядком действий в случае нарушений работы.

Контрольные лампы	Значение	Способ устранения
<ul style="list-style-type: none"> ● Светится красный индикатор кнопки СТАТУС ЗАРЯДКИ. ● Светится красный контрольный индикатор ДОВОМОЕ ПРИСОЕДИНЕНИЕ. ● Светится красный контрольный индикатор АВТОМОБИЛЬ. ● Светится красный контрольный индикатор ЗАРЯДНОЕ УСТРОЙСТВО. ● Светится красный индикатор МНОГОФУНКЦИОНАЛЬНОЙ КНОПКИ. 	<p>Неисправность системы Watchdog, или силовое реле переключается слишком долго</p>	<ul style="list-style-type: none"> ▶ Отсоедините сетевой штекер и подсоедините его к сети снова. ▶ Если ошибка не устранена, обратитесь к квалифицированному электрику для проверки домашней электросети.
<ul style="list-style-type: none"> ● Светится красный индикатор кнопки СТАТУС ЗАРЯДКИ. ● Светится красный контрольный индикатор ДОВОМОЕ ПРИСОЕДИНЕНИЕ. ● Светится красный контрольный индикатор АВТОМОБИЛЬ. ● Светится красный контрольный индикатор ЗАРЯДНОЕ УСТРОЙСТВО. ● Мигает красный индикатор МНОГОФУНКЦИОНАЛЬНОЙ КНОПКИ. 	<p>Сработало устройство защитного отключения/ток утечки</p>	<ul style="list-style-type: none"> ▶ Сбросьте ошибку, нажимая и удерживая (минимум 2 секунды) многофункциональную кнопку. ▶ Если ошибка не устранена, обратитесь к квалифицированному электрику для проверки домашней электросети.

Контрольные лампы	Значение	Способ устранения
<ul style="list-style-type: none"> ●  Светится красный индикатор кнопки СТАТУС ЗАРЯДКИ. ●  Светится красный контрольный индикатор ДОВОЕ ПРИСОЕДИНЕНИЕ. ●  Светится красный контрольный индикатор АВТОМОБИЛЬ. ●  Светится красный контрольный индикатор ЗАРЯДНОЕ УСТРОЙСТВО. 	<p>Многофункциональная кнопка с индикатором не-исправна</p>	<ul style="list-style-type: none"> ▶ Отсоедините сетевой штекер и подсоедините его к сети снова. ▶ Если ошибка не устранена, обратитесь к квалифицированному электрику для проверки домашней электросети.
<ul style="list-style-type: none"> ●  Светится красный индикатор кнопки СТАТУС ЗАРЯДКИ. ●  Мигает красный контрольный индикатор ДОВОЕ ПРИСОЕДИНЕНИЕ. ●  Мигает красный контрольный индикатор АВТОМОБИЛЬ. ●  Мигает красный контрольный индикатор ЗАРЯДНОЕ УСТРОЙСТВО. 	<p>Неисправность проводки</p>	<ul style="list-style-type: none"> ▶ Отсоедините сетевой штекер и подсоедините его к сети снова. ▶ Если ошибка не устранена, обратитесь к квалифицированному электрику для проверки домашней электросети.
<ul style="list-style-type: none"> ●  Светится красный контрольный индикатор ДОВОЕ ПРИСОЕДИНЕНИЕ. ●  Светится красный контрольный индикатор АВТОМОБИЛЬ. ●  Светится красный контрольный индикатор ЗАРЯДНОЕ УСТРОЙСТВО. ●  Светится красный индикатор МНОГОФУНКЦИОНАЛЬНОЙ КНОПКИ. 	<p>Неисправен индикатор питания</p>	<ul style="list-style-type: none"> ▶ Отсоедините сетевой штекер и подсоедините его к сети снова. ▶ Если ошибка не устранена, обратитесь к квалифицированному электрику для проверки домашней электросети.

Контрольные лампы	Значение	Способ устранения
<ul style="list-style-type: none"> ●  Светится красный индикатор кнопки СТАТУС ЗАРЯДКИ. ●  Светится красный контрольный индикатор ДОВОЕ ПРИСОЕДИНЕНИЕ. ●  Светится красный контрольный индикатор АВТОМОБИЛЬ. 	Защитный провод оборван/отсутствует	<ul style="list-style-type: none"> ▶ Отсоедините сетевой штекер и подсоедините его к сети снова. ▶ Только незаземленные электросети (например, ИТ-сети): при необходимости зарядите автомобиль с деактивированным контролем защитного провода. <ul style="list-style-type: none"> ▷ Обратите внимание на информацию в главе «Контроль заземления» на странице 227. ▶ Только заземленные электросети: поручите сотрудникам специализированной сервисной станции/партнеру Porsche проверку панели управления. Поручите электрику проверку электросети или домового присоединения.
<ul style="list-style-type: none"> ●  Светится красный индикатор кнопки СТАТУС ЗАРЯДКИ. ●  Мигает красный контрольный индикатор ДОВОЕ ПРИСОЕДИНЕНИЕ. 	Избыточное напряжение	<ul style="list-style-type: none"> ▶ Отсоедините сетевой штекер и подсоедините его к сети снова. ▶ Если ошибка не устранена, обратитесь к квалифицированному электрику для проверки домашней электросети.
<ul style="list-style-type: none"> ●  Светится красный индикатор кнопки СТАТУС ЗАРЯДКИ. ●  Светится красный контрольный индикатор АВТОМОБИЛЬ. 	Перегрузка	<ul style="list-style-type: none"> ▶ Отсоедините сетевой штекер и подсоедините его к сети снова. ▶ Если ошибка не устранена, обратитесь к квалифицированному электрику для проверки домашней электросети.
<ul style="list-style-type: none"> ●  Светится красный индикатор кнопки СТАТУС ЗАРЯДКИ. ●  Светится красный контрольный индикатор ЗАРЯДНОЕ УСТРОЙСТВО. 	Неисправность реле	<ul style="list-style-type: none"> ▶ Отсоедините сетевой штекер и подсоедините его к сети снова. ▶ Если ошибка не устранена, обратитесь к квалифицированному электрику для проверки домашней электросети.

Нарушения работы

Контрольные лампы	Значение	Способ устранения
<ul style="list-style-type: none"> ● ↻ Светится красный индикатор кнопки СТАТУС ЗАРЯДКИ. ● 🚫 Мигает красный контрольный индикатор ЗАРЯДНОЕ УСТРОЙСТВО. 	Самодиагностика не выполнена	<ul style="list-style-type: none"> ▶ Отсоедините сетевой штекер и подсоедините его к сети снова. ▶ Если ошибка не устранена, обратитесь к квалифицированному электрику для проверки домашней электросети.
<ul style="list-style-type: none"> ● ↻ Мигает красный индикатор кнопки СТАТУС ЗАРЯДКИ. ● 🚫 Светится красный контрольный индикатор ЗАРЯДНОЕ УСТРОЙСТВО. 	Сбой циклов нагрузки	<ul style="list-style-type: none"> ▶ Зарядное устройство неисправно, и дальнейшее его использование запрещено. Обратитесь на специализированную сервисную станцию или к партнеру Porsche.
<ul style="list-style-type: none"> ↻ Кнопка СТАТУС ЗАРЯДКИ соответствует статусу зарядки. ● 🚫 Светится красный контрольный индикатор ЭНЕРГЕТИЧЕСКИЙ МЕНЕДЖЕР. ● Светится зеленый контрольный индикатор 50 %. 	Ошибка PLC-соединения или подключения к энергетическому менеджеру	<ul style="list-style-type: none"> ▶ При вводе зарядного устройства в эксплуатацию перезапустите его и повторите ввод в эксплуатацию. Проверьте соединение с сетью PLC. Проверьте соединение с энергетическим менеджером.
<ul style="list-style-type: none"> ● ↻ Светится красный индикатор кнопки СТАТУС ЗАРЯДКИ. ● 🏠 Светится желтый контрольный индикатор ДОМОВОЕ ПРИСОЕДИНЕНИЕ. 	Повышенная температура штекера инфраструктуры	<ul style="list-style-type: none"> ▶ Устройство отключается из-за повышенной температуры. Подождите, пока температура не нормализуется. При необходимости защитите зарядное устройство от прямых солнечных лучей.
<ul style="list-style-type: none"> ● ↻ Светится красный индикатор кнопки СТАТУС ЗАРЯДКИ. ● 🏠 Мигает желтый контрольный индикатор ДОМОВОЕ ПРИСОЕДИНЕНИЕ. 	Пониженное напряжение/недействительная частота сети	<ul style="list-style-type: none"> ▶ Процесс зарядки прерван. Подождите. Не предпринимайте действий.
<ul style="list-style-type: none"> ● ↻ Светится красный индикатор кнопки СТАТУС ЗАРЯДКИ. ● 🚗 Мигает желтый контрольный индикатор АВТОМОБИЛЬ. 	CP-сигнал недействителен	<ul style="list-style-type: none"> ▶ Отсоедините сетевой штекер и подсоедините его к сети снова.

Контрольные лампы	Значение	Способ устранения
<p>● (⊕) Светится красный индикатор кнопки СТАТУС ЗАРЯДКИ.</p> <p>● (⊕) Светится желтый контрольный индикатор ЗАРЯДНОЕ УСТРОЙСТВО.</p>	Повышенная температура	<ul style="list-style-type: none"> ▶ Зарядное устройство отключается из-за повышенной температуры. Подождите. При необходимости защитите зарядное устройство от прямых солнечных лучей.
<p>● (⊕) Светится красный индикатор кнопки СТАТУС ЗАРЯДКИ.</p> <p>⊙ (⊕) Мигает желтый контрольный индикатор ЗАРЯДНОЕ УСТРОЙСТВО.</p>	Автомобильный кабель или кабель инфраструктуры не распознается	<ul style="list-style-type: none"> ▶ Отсоедините сетевой штекер и подсоедините его к сети снова.
<p>● (⊕) Мигает зеленый индикатор кнопки СТАТУС ЗАРЯДКИ.</p> <p>● (⊕) Светится желтый контрольный индикатор ДОМОВОЕ ПРИСОЕДИНЕНИЕ.</p>	Повышенная температура штекера инфраструктуры/на многофазной розетке подключена только одна фаза	<ul style="list-style-type: none"> ▶ Вследствие высокой температуры зарядное устройство снизило мощность зарядки. Подождите. При необходимости защитите зарядное устройство от прямых солнечных лучей. ▶ Возможно, на многофазной розетке подключена только одна фаза. В таком случае поручите квалифицированному специалисту проверить, правильно ли подключена розетка к электросети.
<p>● (⊕) Мигает зеленый индикатор кнопки СТАТУС ЗАРЯДКИ.</p> <p>● (⊕) Светится желтый контрольный индикатор ЗАРЯДНОЕ УСТРОЙСТВО.</p>	Снижение номинальных значений параметров	<ul style="list-style-type: none"> ▶ Вследствие высокой температуры зарядное устройство снизило мощность зарядки. Подождите. При необходимости защитите зарядное устройство от прямых солнечных лучей.
<p>⊙ (⊕) Мигает зеленый индикатор «Вкл./Выкл.»</p> <p>● (⊕) Светится желтый индикатор «Электросеть/домовое присоединение».</p> <p>● (⊕) Светится желтый индикатор «Автомобиль».</p>	Зарядка автомобиля осуществляется с деактивированным контролем защитного провода	<ul style="list-style-type: none"> ▶ В идеальном случае зарядка автомобиля должна осуществляться с активированным контролем защитного провода. ▶ Обратите внимание на информацию в главе «Контроль заземления» на странице 227.

Нарушения работы

Контрольные лампы	Значение	Способ устранения
Зарядное устройство полностью отключилось.		<ul style="list-style-type: none">▶ Зарядное устройство перешло в режим ожидания или отключилось из-за неисправности.▶ Нажмите кнопку ограничения тока зарядки, чтобы проверить, не находится ли зарядное устройство в режиме ожидания.

Транспортировка



Незакрепленный груз

Незакрепленное, неправильно закрепленное или неправильно размещенное зарядное устройство при торможении, разгоне, изменении направления движения или в случае аварии может сместиться и подвергнуть пассажиров опасности.

- ▶ Не перевозите зарядное устройство в незакрепленном виде.
- ▶ Всегда перевозите зарядное устройство в багажном отсеке, а не в салоне автомобиля (например, на сиденьях или перед ними).

Фиксация зарядного устройства при транспортировке

В зависимости от типа автомобиля зарядное устройство поставляется вместе с транспортной сумкой или без нее.

- ▶ Если транспортная сумка включена в комплект поставки, всегда убирайте зарядное устройство в сумку и перевозите в ней. Закрепите сумку с помощью карабинов за передние и задние крепежные петли.

Подробная информация о крепежной петле в багажном отсеке:

▶ соблюдайте руководство по эксплуатации автомобиля.

- ▶ Если транспортная сумка не включена в комплект поставки, поместите зарядное устройство для транспортировки в задний багажный отсек.
- ▶ В зависимости от типа автомобиля следует хранить зарядное устройство так, чтобы в случае опасности ничего не угрожало пассажирам.

Очистка и обслуживание

Регулярно проверяйте зарядное устройство на предмет повреждений и загрязнения, при необходимости чистите его.



ОПАСНО

Поражение электрическим током, пожар

Опасность получения серьезных травм вплоть до смертельного исхода при пожаре или ударе током.

- ▶ Не погружайте зарядное устройство и штекеры в воду и не подвергайте их воздействию прямой струи воды (например, из мойки высокого давления или садовых шлангов).
- ▶ Очищайте зарядное устройство только после полного отсоединения панели управления от электросети и автомобиля. Для очистки используйте сухую салфетку.

Утилизация

Старые электрические и электронные приборы сдавайте в специализированный пункт приема или в компанию, специализирующуюся на утилизации.

- ▶ Не выбрасывайте электрические/электронные приборы вместе с бытовым мусором.
- ▶ Утилизируйте электрические/электронные приборы согласно действующим нормативным актам об охране окружающей среды.
- ▶ По вопросам утилизации обращайтесь к партнеру Porsche.

Технические характеристики

Электрические характеристики	PMCP11 A
Мощность	11 кВт/7,2 кВт
Номинальный ток	16 А, 3-фазный 32 А, 1-фазный
Сетевое напряжение	100–240/400 В
Частота сети	50 Гц/60 Гц
Категория защиты от перенапряжения (IEC 60664)	II
Встроенное устройство защитного отключения	Тип А (перем. ток: 30 мА) + пост. ток: 6 мА
Класс защиты	I
Тип защиты	IP55
Автомобильный зарядный штекер	Тип 2
Механические характеристики	PMCP11 A
Масса панели управления с кабелем	4,0 кг
Длина автомобильного кабеля	4,5 м
Длина сетевого кабеля	0,3 м – 1,6 м (в зависимости от экспортного исполнения)

Условия окружающей среды и хранения	PMCP11 A
Температура окружающей среды	-30 °C – +50 °C
Влажность воздуха	5 % – 95 %, без конденсата
Высота расположения	Макс. 5000 м над уровнем моря



03725-21-12707

Este equipamento opera em caráter secundário, isto é, não tem direito a proteção contra interferência prejudicial, mesmo de estações do mesmo tipo, e não pode causar interferência a sistemas operando em caráter primário". Para maiores informações, consulte o site da ANATEL www.anatel.gov.br

Заводская табличка



Рис. 108: Заводская табличка (пример)

- A** Название продукта
- B** Артикульный номер
- C** Мощность и номинальный ток

- D** Сетевое напряжение
- E** Тип защиты
- F** Пиктограммы по эксплуатации
- G** Данные по сертификации
- H** Производитель
- I** Дата производства
- J** Серийный номер
- K** Обозначение типа

Данные о производстве

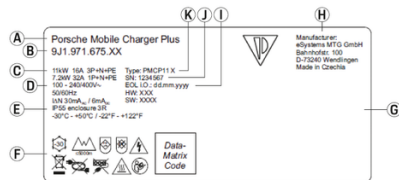
Дата производства

Дата производства зарядного устройства указана на заводской табличке с обозначением модели за сокращением «EOL».

Она указана в следующем формате: ДД.ММ.ГГ

Производитель зарядного устройства

eSystem MTG GmbH
Bahnhofstraße 100
73240 Вендлинген
Германия

Электрические испытания

Информацию о регулярном электрическом испытании зарядной инфраструктуры (например, VDE 0702) можно найти на сайте <https://www.porsche.com/international/accessoriesandservice/porscheservice/vehicleinformation/documents/> или узнать у партнера Porsche.

Импортеры

Abu Dhabi: Ali & Sons Co. L.L.C

Porsche Centre Abu Dhabi
Zayed 2nd Street

Abu Dhabi

United Arab Emirates

P.O. Box 915

Телефон: +971 2 619 3911

Dubai: Al Nabooda Automobiles L.L.C

Porsche Centre Dubai
Sheikh Zayed Road E11

Dubai

United Arab Emirates

P.O. Box 10773

Телефон: +971 4 305 8555

20 McCallum Street #12-01

Tokio Marine Centre

Singapore 069046

Great Britain

**UK
SA**

Porsche Cars Great Britain Ltd.

Bath Road

Calcot, Reading, Berkshire

RG31 7SE

United Kingdom

Russland

Porsche Russia

Ленинградское шоссе дом 71А, строение 10

125445, Москва, Россия

Телефон: +7-495-580-9911

Singapur: Porsche Singapore

Porsche Asia Pacific Pte Ltd

Алфавитный указатель

А

Автомобильный зарядный кабель / штекер автомобиля.....	215
Автомобильный зарядный разъем.....	225
Автономный режим.....	210
Авторизация в веб-приложении.....	228
Активация и деактивация спящего режима.....	230
Активация открытого режима.....	229
Активация приватного режима.....	229

Б

Бытовая розетка, сетевой кабель для.....	217
--	-----

В

Ввод в эксплуатацию.....	221, 224
Веб-приложение	
Авторизация.....	228
Ввод в эксплуатацию.....	224
Запуск.....	228, 229
Изменение пароля.....	208
Первоначальный пароль.....	208
Сброс до заводских настроек.....	209
Утрата пароля.....	208
Возможное применение зарядного устройства	209
Выбор места монтажа.....	213
Выбор статуса зарядки.....	221

Д

Данные доступа.....	208
Веб-приложение.....	208
Серийный номер зарядного устройства.....	209
Данные о производстве.....	243
Дата производства.....	243
Диагностика температуры устройства.....	232

Домашняя сеть	
Имя хоста.....	229
IP-адрес.....	229
Дополнительная информация.....	205

З

Заводская табличка.....	243
Заводские настройки.....	209
Заводские настройки, активация сброса.....	231
Заводские настройки, сброс.....	232
Запуск веб-приложения.....	228, 229
Зарядка	
Автомобильный зарядный разъем.....	225
Запуск.....	226
Зарядка автомобиля.....	226
настройка ограничения зарядного тока.....	227
огранические зарядного тока.....	227
Примечания.....	225

Зарядное устройство	
Активация открытого режима.....	229
Активация приватного режима.....	229
Соединение с энергетическим менеджером.....	229

И

Изменение пароля.....	230
Изменение пароля для входа в систему.....	230
Импортеры.....	243
Имя хоста.....	229
Индикация неисправностей.....	233
Индикация ошибок.....	233
Инструменты.....	214
Использование по назначению.....	207
История зарядок.....	224

К

К руководству по эксплуатации	
Дополнительная информация.....	205

Кнопка	
Многофункциональная.....	212
Статус зарядки.....	212
Кнопка статуса зарядки.....	212
Комплект поставки.....	208
Контроль заземления.....	231
Активация.....	227
Деактивация.....	227
Контрольные лампы.....	233
Конфигурация IP-адреса.....	229

М

Механические характеристики.....	242
Многофункциональная кнопка.....	212
Монтаж базового настенного крепления.....	214
Монтаж крепления соединителя.....	214

Н

Нарушения работы.....	233
Необходимый инструмент.....	214

О

Обзор пиктограмм.....	205
Ограничение зарядного тока.....	227
Отображение информации об устройстве.....	232
Отображение мощности зарядки.....	224
Отображение статуса сети.....	231
Отображение типа кабеля.....	231
Отображение фаз сети.....	231
Очистка.....	240

П

Память событий.....	232
Панель управления.....	212
Обзор разъемов.....	212
Фиксация в настенном креплении.....	215
Первоначальный пароль.....	208
Пиктограммы, обзор.....	205

Алфавитный указатель

Подключение зарядного устройства			
К сети PLC.....	223		
К энергетическому менеджеру.....	223		
Потеря данных доступа.....	208		
Проверка системы.....	232		
Продолжительность зарядки.....	226		
Производитель.....	243		
Промышленная розетка, сетевой кабель для..	217		
Процесс зарядки			
Отображение.....	224		
Энергопотребление.....	224		
Р			
Режим ожидания.....	230		
Режим работы			
Автономный.....	210		
В веб-приложении.....	210		
В одной сети PLC.....	210		
Прямое подключение посредством PLC...	211		
Ремонт.....	240		
С			
Сброс до заводских настроек.....	232		
Серийный номер зарядного устройства.....	209		
Сетевой кабель			
бытовая розетка.....	217		
выбор.....	215		
Закрепление.....	220		
Замена.....	219		
Отсоединение.....	220		
промышленная розетка.....	217		
Сеть PLC, регулировка качества соединения..	222		
Символы, используемые в настоящем руководстве			
.....	203		
Соединение			
Обеспечение качества сети PLC.....	222		
Повторное подключение.....	224		
Установка с зарядным устройством.	221, 224		
Соединения			
Точка доступа.....	224		
Энергетический менеджер.....	221		
Сообщение о неисправности.....	232		
Статус зарядки.....	224		
Статус устройства.....	224		
Структура предупредительного указания.....	203		
Т			
Текущий процесс зарядки.....	224		
Температура устройства.....	232		
Технические характеристики.....	242		
Техническое обслуживание.....	232		
Точка доступа.....	224		
Транспортировка, фиксация зарядного устройства			
.....	239		
Требования к браузеру.....	224		
У			
Указание страны.....	230		
Указание языка.....	230		
Указания по использованию.....	225		
Указания по технике безопасности.....	205		
Условия окружающей среды и хранения.....	242		
Утилизация.....	241		
Ф			
Фиксация при транспортировке.....	239		
Э			
Электрические испытания.....	243		
Электрические характеристики.....	242		
Энергетический менеджер.....	221		
Добавление.....	221		
Настройка зарядного тока.....	221		
Отображение.....	229		
Соединение.....	229		
Энергопотребление			
Процесс зарядки.....	224		
Регулировка.....	230		
Р			
РUK			
Изменение пароля.....	208		
Утеря.....	208		

Про посібник

Попередження й символи

У цьому посібнику використовуються різноманітні попереджувальні написи й символи.



НЕБЕЗПЕКА

Тяжкі травми або смерть

Недотримання попереджувальних написів категорії "Небезпека" призводить до тяжких травм або смерті.



ПОПЕРЕДЖЕННЯ

Можливі тяжкі травми або смерть

Недотримання попереджувальних написів категорії "Попередження" може призвести до тяжких травм або смерті.



УВАГА

Можливі травми середнього або легкого ступеня тяжкості

Недотримання попереджувальних написів категорії "Увага" може призвести до травм середнього або легкого ступеня тяжкості.

ПРИМІТКА

Можливий матеріальний збиток

Недотримання попереджувальних написів категорії "Примітка" може призвести до пошкодження компонентів автомобіля.



Інформація

Про наявність додаткових відомостей свідчить позначка "Інформація".

- ✓ Умови, які мають бути виконані для того, щоб можна було використовувати функцію.

▶ Інструкції, яких потрібно дотримуватися.

1. Якщо інструкції складаються з кількох кроків, кожен із них пронумеровано.
2. Інструкції на центральному дисплеї, яких потрібно дотримуватися.

▷ Інформація про те, де знайти додаткові відомості на цю тему.

Deutsch

До посібника з експлуатації

Пояснення піктограм.....	249
Додаткова інформація.....	249

Безпека

Указівки з безпеки.....	249
Використання за призначенням.....	251

Комплект постачання

Дані доступу.....	252
-------------------	-----

Огляд

Можливості використання.....	253
Роз'єми на панелі керування.....	256
Панель керування.....	256

Вибір місяця монтажу.....	257
---------------------------	-----

Необхідні інструменти.....	258
----------------------------	-----

Монтаж

Монтаж настінного кріплення.....	258
----------------------------------	-----

Налаштування

Зарядний кабель автомобіля та мережний кабель.....	259
Уведення в експлуатацію та конфігурація.....	265
Перший запуск.....	268
Огляд.....	268

Використання

Інструкції з експлуатації.....	269
Заряджання.....	270
Вхід у веб-програму.....	272
Використання веб-програми.....	273

Несправності під час роботи.....	277
----------------------------------	-----

Транспортування.....	282
----------------------	-----

Очищення й обслуговування.....	283
--------------------------------	-----

Утилізація.....	284
-----------------	-----

Технічні дані

Заводська табличка з позначенням моделі.....	286
Інформація про виробництво.....	286
Імпортери.....	286

Алфавітний покажчик.....	288
--------------------------	-----

До посібника з експлуатації Пояснення піктограм

Залежно від країни на зарядному пристрої може бути нанесено різні піктограми.



Використовувати зарядний пристрій на температури від $-30\text{ }^{\circ}\text{C}$ до $+50\text{ }^{\circ}\text{C}$.



Використовувати зарядний пристрій на висоті макс. 5000 м над рівнем моря.



Зарядний пристрій обладнано некомутованим захисним проводом.



Зарядний пристрій обладнано комутованим захисним проводом.



Утилізуйте зарядний пристрій згідно з усіма чинними правилами утилізації.



Не використовуйте подовжувачі та кабельні барабани.



Не використовуйте дорожні адаптери.



Не використовуйте багатоконтактні розетки.



Не використовуйте зарядний пристрій із пошкодженнями електроніки чи з'єднувальних проводів.



Небезпека удару струмом через неналежне використання.



Дотримуйтеся відповідного посібника з експлуатації, зокрема попереджувальних указівок та інструкцій із безпеки.



Поверхня зарядного пристрою може дуже нагріватися.



Не використовуйте зарядний пристрій у незаземлених електромережах (наприклад, IT-мережах). Використовуйте зарядний пристрій лише в електромережах із заземленням.



Позначає штекер типу 1 із діапазоном напруги $\leq 250\text{ В}$ змінного струму.



Позначає штекер типу 2 з діапазоном напруги $\leq 480\text{ В}$ змінного струму.

Додаткова інформація

Додаткову інформацію про зарядний пристрій і веб-програму можна знайти в розділі "E-Performance" на сайті <https://www.porsche.com>.

Безпека

Указівки з безпеки



НЕБЕЗПЕКА

Ураження струмом, коротке замикання, опік, вибух, пожежа

Використання пошкодженого чи несправного зарядного пристрою або розетки, неправильне використання зарядного пристрою чи недотримання вказівок із безпеки може призвести до короткого замикання, ураження електричним струмом, вибуху, пожежі або отримання опіків.

- ▶ Використовуйте лише приладдя, схвалене й випущене компанією Porsche, зокрема мережний кабель і кабель для автомобіля.
- ▶ Не використовуйте зарядний пристрій, якщо він пошкоджений або брудний. Перед застосуванням перевіряйте кабель і штекерний роз'єм на відсутність пошкоджень та забруднення.
- ▶ Підключайте зарядний пристрій лише до встановлених кваліфікованим спеціалістом розеток, які не мають пошкоджень, а також до справної електропроводки.
- ▶ Не використовуйте подовжувачі, кабельні барабани, багатоконтактні розетки й дорожні адаптери.
- ▶ Під час грози від'єднуйте зарядний пристрій від електромережі.
- ▶ Не модифікуйте й не ремонтуйте електричні деталі.
- ▶ Усунення несправностей і ремонт зарядного пристрою має здійснювати лише кваліфікований спеціаліст.

НЕБЕЗПЕКА

Ураження електричним струмом, опік

Використання розеток, які встановлював некваліфікований робітник, може призвести до враження електричним струмом або опіку під час заряджання високовольтного акумулятора через роз'єм для заряджання автомобіля.

- ▶ Перевірку електроживлення, монтаж і введення в експлуатацію розетки для зарядного пристрою має здійснювати тільки професійний електрик. При цьому він несе повну відповідальність за дотримання чинних норм і правил. Компанія Porsche рекомендує використовувати послуги сертифікованого сервісного партнера Porsche.
- ▶ Поперечний переріз проводу підведення струму до розетки слід визначати, ураховуючи довжину кабелю та місцеві правила й норми.
- ▶ Підключайте розетку, що використовується для заряджання, через електроланцюг з окремим запобіжником, який відповідає місцевим законодавствам і нормам.
- ▶ Зарядний пристрій призначений для використання в приватних і напівгромадських місцях, наприклад на приватних земельних ділянках чи паркувальних майданчиках компаній. У деяких країнах, наприклад Італії та Новій Зеландії, заряджання відповідно до типу 2 в громадських місцях і приміщеннях **заборонено**. Інформація можна отримати в партнера Porsche або в місцевій електропостачальній компанії.
- ▶ Під час заряджання, яке відбувається без нагляду, сторонні особи (наприклад, діти, що граються) або тварини не повинні мати доступу до зарядного пристрою й автомобіля.

▶ Дотримуйтеся вказівок із безпеки, наведених у посібнику зі встановлення та посібнику до автомобіля.

НЕБЕЗПЕКА

Ураження електричним струмом, опік

Неправильне поводження зі штекерними контактами може призвести до враження струмом або опіку.

- ▶ Не торкайтеся контактів на роз'ємі для заряджання автомобіля та зарядному пристрої.
- ▶ Не вставляйте жодних предметів у роз'єм для заряджання автомобіля чи зарядний пристрій.
- ▶ Захистіть розетки та штекерні роз'єми від волги, води й інших рідин.

ПОПЕРЕДЖЕННЯ

Легкозаймисті або вибухонебезпечні пари

Деталі зарядного пристрою можуть викликати іскріння та призводити до загоряння легкозаймистих і вибухонебезпечних парів.

- ▶ Щоб зменшити ризик вибуху, особливо в гаражах, на час заряджання панель керування необхідно розмістити на рівні не нижче ніж 50 см над підлогою.
- ▶ Не використовуйте зарядний пристрій у вибухонебезпечних зонах.

Щоб відповідати вимогам до дії електромагнітних полів на людину (Рекомендації Європейської Ради 1999/519/EC), пристрій має перебувати на відстані не менше ніж 20 см від людей.

Щоб забезпечити безперебійний режим заряджання за допомогою зарядного пристрою, слід дотримуватися наведених нижче вказівок і рекомендацій.

- Установлюючи нову розетку, вибирайте промислову розетку з максимально можливою потужністю (відповідно до електропроводки будинку). Її монтаж і введення в експлуатацію має здійснювати професійний електрик. Компанія Porsche рекомендує використовувати послуги сертифікованого сервісного партнера Porsche.
- За можливості, якщо дозволяють технічні умови й законодавчі норми, розрахуйте параметри електричної проводки так, щоб розетка постійно могла використовуватися для заряджання автомобіля з максимальною номінальною потужністю.
- Перед установленням перевірте, чи може наявна будинкова проводка постійно забезпечувати додаткову потужність, необхідну для заряджання автомобіля. Якщо потрібно, забезпечте електропроводку будинку за допомогою системи керування енергоспоживанням.
- Зарядний пристрій бажано використовувати в електромережах із заземленням. Захисний провід має бути встановлено належним чином.
- Якщо вам щось не зрозуміло стосовно електропроводки будівлі, звертайтеся до професійного електрика. Компанія Porsche рекомендує використовувати послуги сертифікованого сервісного партнера Porsche.
- Якщо ви збираєтеся використовувати зарядний пристрій разом із фотоелектричною системою, зверніться до партнера Porsche.

- Для оптимальної роботи зарядного пристрою та швидкого заряджання використовуйте розетки NEMA з максимально можливим номінальним струмом або промислові розетки стандарту IEC 60309, які підходять до мережної вилки.
- Під час заряджання високовольтного акумулятора від побутової/промислової розетки навантаження на електропроводку може бути максимальним. Компанія Porsche рекомендує, щоб електричну проводку, яка використовується для заряджання, регулярно перевіряв професійний електрик. Дізнайтеся в нього, через які проміжки часу варто перевіряти вашу електропроводку. Компанія Porsche рекомендує використовувати послуги сертифікованого сервісного партнера Porsche.
- Щоб запобігти перегріванню електропроводки, у заводських налаштуваннях зарядний струм автоматично обмежено. Уведення зарядного пристрою в експлуатацію та налаштування обмеження зарядного струму відповідно до електропроводки будівлі має здійснювати професійний електрик.
 - ▷ Ознайомтеся з розділом «Обмеження зарядного струму» на с. 271.
- ▷ Ознайомтеся з розділом «Технічні дані» на с. 285.

Зарядний пристрій дозволяється використовувати лише разом із мережним кабелем, панеллю керування та кабелем для автомобіля.

Він призначений для використання на відкритому повітрі.

Використання за призначенням

Зарядний пристрій з інтегрованою системою керування та пристроєм захисного відключення для заряджання автомобілів із високовольтним акумулятором відповідно до режиму 2 (крім Японії), які відповідають загальноприйнятим нормам і правилам щодо електромобілів.

- ▶ Використовуйте відповідну модель пристрою залежно від типу місцевої електромережі.

Комплект постачання



рис. 109: Комплект постачання

- A** Мережний кабель (залежно від країни, замінюється на панелі керування або з'єднаний із нею стаціонарно)
- B** Мережна вилка для з'єднання з електромережею
- C** Панель керування
- D** Вилка зарядного пристрою автомобіля (штекерний з'єднувач для автомобіля), залежно від країни (зображено штекер типу 2)
- E** Кабель для автомобіля (стаціонарно з'єднаний із панеллю керування)
- F** Лист із даними доступу

i Інформація

Додаткові компоненти: Залежно від країни доступні різні варіанти настінних кріплень для зарядного пристрою, наприклад базове настінне кріплення.

Дані доступу

Разом із пристроєм ви отримаєте лист із даними доступу, який містить усі дані, необхідні для роботи зарядного пристрою та веб-програми.

- ▶ Зберігайте лист із даними доступу.

i Інформація

У разі втрати заводських даних доступу, як-от початковий пароль, їх можна отримати в партнера Porsche.

- Для цього потрібно надати серійний номер зарядного пристрою.

Позначення	Значення
Serialnumber	Серійний номер зарядного пристрою
Security ID	Для безпечного з'єднання з модемом PLC
MAC	MAC-адреса інтерфейсу PLC в домашній мережі
Web password	Початковий пароль веб-програми
Web Hostname	Для з'єднання з веб-програмою через веб-браузер
PUK	Особистий код розблокування

PUK-код

PUK-код використовується для повторної активації початкового пароля.

- ▶ Якщо ви втратили PUK-код, зверніться до партнера Porsche.

i Інформація

Поле безпеки містить код розблокування (PUK-код). PUK-код розташований під шаром спеціальної фарби, якою вкрите це поле.

PUK-код можна побачити, якщо змочити поле під проточною водою; тоді фарба стане прозорою. При цьому не тріть і не шкрябайте поле, інакше PUK-код може стертися.

Пароль веб-програми

Пароль використовується для входу у веб-програму.

Якщо використовується початковий пароль:

- ▶ у разі втрати початкового пароля зверніться до партнера Porsche.

Якщо використовується пароль, призначений самостійно:

- ▶ у разі втрати можна відновити початковий пароль за допомогою PUK-коду або звернутися до партнера Porsche.
- ▶ Початковий пароль повторно активується, якщо відновити на зарядному пристрої заводські налаштування. Однак це призводить до скидання всіх налаштувань зарядного пристрою до заводських.

Серійний номер зарядного пристрою

Серійний номер зарядного пристрою вказано:

- у листі з даними доступу після напису **Serialnumber**;
- на заводській табличці із зазначенням моделі (на задньому боці панелі керування) після ско- рочення **SN**;
- У веб-програмі: **Налаштування** ⚙️ ▶ **Технічне обслуговування** ▶ **Інформація про пристрій**.

Відновлення заводських налаштувань

У разі ввімкнення цієї функції всі ваші налаштування видаляються. Крім того, усі паролі скидаються й відновлюються початкові, зазначені в листі з даними доступу.

i Інформація

За умовчанням цю функцію можна вимкнути на зарядному пристрої. Щоб мати змогу запускати функцію на зарядному пристрої, її необхідно розблокувати у веб-програмі (**Налаштування** ⚙️ ▶ **Система** ▶ **Активация відновлення заводських налаштувань**).

1. Водночас натисніть кнопку **СТАН ЗАРЯДЖАННЯ** та **БАГАТОФУНКЦІОНАЛЬНУ КНОПКУ** й утримуйте впродовж 5 секунд. У цей час контрольна лампа **ЗАРЯДНИЙ ПРИСТРІЙ** блиматиме білим.
2. Щойно контрольна лампа **ЗАРЯДНИЙ ПРИСТРІЙ** припинить блимати, відпустіть **БАГАТОФУНКЦІОНАЛЬНУ КНОПКУ** та продовжуйте втримувати кнопку **СТАН ЗАРЯДЖАННЯ** протягом 2 секунд.
3. Знову натисніть **БАГАТОФУНКЦІОНАЛЬНУ КНОПКУ** й утримуйте її впродовж 5 секунд.

У цей час контрольна лампа **ЗАРЯДНИЙ ПРИСТРІЙ** блиматиме білим.

➔ Виконується відновлення заводських налаштувань зарядного пристрою. У цей час контрольні лампи світяться зеленим.

Після успішного автотестування пристрій готовий до роботи.

Щоб відновити заводські налаштування, також можна скористатися веб-програмою або звернутися на спеціалізовану станцію технічного обслуговування. Для виконання цих робіт Porsche рекомендує звертатися до партнера Porsche, оскільки він має кваліфікований персонал СТО, необхідні деталі й інструменти.

Указівки щодо використання веб-програми можна знайти в посібнику на веб-сайті <https://www.porsche.com/international/aboutporsche/e-performance/help-and-contact/>.

Щоб отримати інформацію потрібною мовою, виберіть версію сайту для відповідної країни.

Огляд

Можливості використання

Зарядний пристрій можна використовувати в автономному режимі й керувати ним за допомогою кнопок. Функція зарядного пристрою Powerline-Communication дає змогу встановити з'єднання з домашньою мережею. При цьому наявна електромережа використовується для створення локальної мережі для передавання даних. З'єднання з PLC потрібне для керування через веб-програму зарядного пристрою або за допомогою системи керування енергоспоживанням.

Можливості використання	Керування зарядним пристроєм Porsche Mobile Charger Plus	Сторінка
Варіант 1	Керування виконується безпосередньо на зарядному пристрої (автономний режим)	▶ С. 254
Варіант 2	Керування виконується через веб-програму зарядного пристрою (без системи керування енергоспоживанням). Для встановлення з'єднання використовується домашня мережа (з'єднання з PLC).	▶ С. 254
Варіант 3	Керування виконується через веб-програму системи керування енергоспоживанням. Система керу-	▶ С. 254

Можливості використання	Керування зарядним пристроєм Porsche Mobile Charger Plus	Сто-рінка
-------------------------	--	-----------

вання енергоспоживанням реєструється в мережі PLC в режимі клієнта.

Варіант 4 Керування виконується через веб-програму системи керування енергоспоживанням. З'єднання між зарядним пристроєм і системою керування енергоспоживанням встановлюється безпосередньо через DHCP-сервер системи керування енергоспоживанням. ▷ С. 255

Варіант 1. Автономний режим

В автономному режимі під'єднання через мережу не потрібне. У цьому режимі не використовується система зручного керування й конфігурація зарядного пристрою через веб-програму. Замість цього керування зарядним пристроєм виконується безпосередньо кнопками на пристрої. Для обмеження зарядного струму використовуються налаштування **50 %** або **100 %**.



рис. 110: Автономний режим (приклад застосування)

- A** Зарядний пристрій Porsche Mobile Charger Plus
- B** Розетка

Варіант 2. Керування через веб-програму зарядного пристрою

Веб-програма, збережена на зарядному пристрої, дає змогу використовувати систему зручного керування за допомогою веб-браузера кінцевого мобільного пристрою (ПК, планшета або смартфона). Для встановлення з'єднання використовується домашня мережа, до якої необхідно підключити зарядний і кінцевий пристрій. Підключення можна встановити безпосередньо через мережу PLC (Powerline Communication). З'єднання між кінцевим і зарядним пристроями встановлюється за допомогою адаптера PLC та маршрутизатора. За допомогою маршрутизатора кінцевий пристрій можна підключити до веб-програми зарядного пристрою.

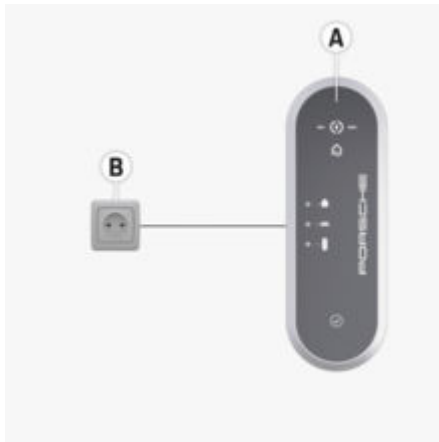
При цьому все одно можна керувати зарядним пристроєм за допомогою кнопок на пристрої. Для обмеження зарядного струму використовуються налаштування **50 %** або **100 %**.



рис. 111: Керування через веб-програму зарядного пристрою (без системи керування енергоспоживанням) (приклад застосування)

- A** Зарядний пристрій Porsche Mobile Charger Plus
- B** Розетка
- C** Підключення до мережі через електропроводку (PLC)
- D** Адаптер PLC
- E** Підключення до мережі за допомогою з'єднання Ethernet
- F** Маршрутизатор
- G** WLAN
- H** Мобільний кінцевий пристрій

Варіант 3. Зарядний пристрій і система керування енергоспоживанням працюють у тій самій мережі PLC.

У разі використання системи керування енергоспоживанням обмеження зарядного струму виконується через неї. Щоб установити з'єднання, необхідно підключити систему керування енергоспоживанням, зарядний і кінцевий пристрої до тієї самої домашньої мережі.

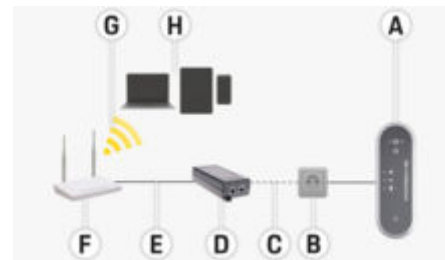
У цій конфігурації зарядний пристрій і система керування енергоспоживанням з'єднуються за допомогою маршрутизатора через мережу PLC (Powerline Communication), за необхідності систему керування енергоспоживанням можна підключити безпосередньо через з'єднання Ethernet або WLAN. Кінцевий пристрій дає змогу отримати доступ до веб-програми зарядного пристрою та системи керування енергоспоживанням через маршрутизатор.

Можливість керування зарядним пристроєм за допомогою кнопок на пристрої або через його веб-програму зберігається. При цьому налаштування обмеження зарядного струму, виконані в системі керування енергоспоживанням, скасовуються.

► Ознайомтеся з розділом «Система керування енергоспоживанням» на с. 265.



рис. 112: Установлення з'єднання між зарядним пристроєм і системою керування енергоспоживанням за допомогою маршрутизатора (приклад застосування)

- A** Зарядний пристрій Porsche Mobile Charger Plus
- B** Розетка

- C** Підключення до мережі через електропроводку (PLC)
- D** Адаптер PLC
- E** Підключення до мережі за допомогою з'єднання Ethernet
- F** Маршрутизатор
- G** WLAN
- H** Мобільний кінцевий пристрій
- I** Система керування енергоспоживанням
- J** Підключення до мережі за допомогою з'єднання Ethernet (на вибір)

Варіант 4. Безпосереднє з'єднання зарядного пристрою та системи керування енергоспоживанням через мережу PLC

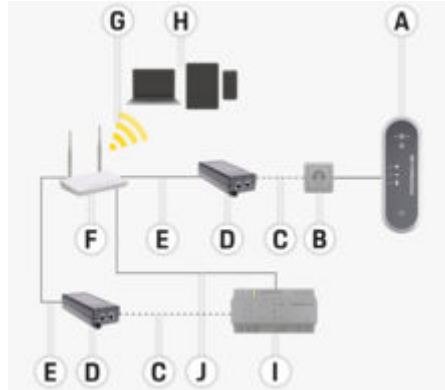
Оскільки система керування енергоспоживанням оснащена вбудованим адаптером PLC, з'єднання між нею та зарядним пристроєм також можна встановити безпосередньо через мережу PLC. Потім з'єднання між системою керування енергоспоживанням і маршрутизатором знову встановлюється через мережу WLAN, PLC або Ethernet. Як і у варіантах 2 й 3, кінцевий пристрій дає змогу отримати доступ до веб-програми системи керування енергоспоживанням (і зарядного пристрою) через маршрутизатор. Можливість керування зарядним пристроєм за допомогою кнопок на пристрої або через його веб-програму зберігається. При цьому налаштування обмеження зарядного струму, виконані в системі керування енергоспоживанням, скасовуються.

► Ознайомтеся з розділом «Система керування енергоспоживанням» на с. 265.



рис. 113: Безпосереднє з'єднання зарядного пристрою та системи керування енергоспоживанням через мережу PLC (приклад застосування)

- A** Зарядний пристрій Porsche Mobile Charger Plus
- B** Розетка
- C** Підключення до мережі через електропроводку (PLC)
- D** Адаптер PLC
- E** Підключення до мережі за допомогою з'єднання Ethernet
- F** Маршрутизатор WLAN
- G** WLAN
- H** Мобільний кінцевий пристрій
- I** Система керування енергоспоживанням
- J** Підключення до мережі за допомогою з'єднання Ethernet (на вибір)

Роз'єми на панелі керування

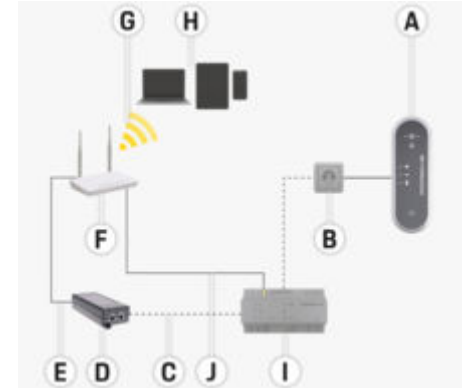

рис. 114: Роз'єми на панелі керування

- A** Мережний кабель
B Кабель для автомобіля

Мережний кабель **A** виймається та вставляється з верхнього боку панелі керування.

Кабель для автомобіля **B** виймається та вставляється з нижнього боку панелі керування.

Панель керування



рис. 115: Панель керування

- A** Кнопка **СТАН ЗАРЯДЖАННЯ** з контрольними лампами **50 %** і **100 %**
B Контрольна лампа **СИСТЕМА КЕРУВАННЯ ЕНЕРГОСПОЖИВАННЯМ**
C Контрольна лампа **ЕЛЕКТРОПІДКЛЮЧЕННЯ БУДИНКУ**
D Контрольна лампа **АВТОМОБІЛЬ**
E Контрольна лампа **ЗАРЯДНИЙ ПРИСТРІЙ**
F **БАГАТОФУНКЦІОНАЛЬНА КНОПКА**

За допомогою кнопки **СТАН ЗАРЯДЖАННЯ** можна вибрати зарядну потужність 50 % чи 100 % або перейти в режим керування енергоспоживанням. Якщо система керування енергоспоживанням доступна, у режимі керування енергоспоживанням із нею встановлюється з'єднання. При цьому застосовується налаштування зарядної потужності, задане в системі.

За допомогою **БАГАТОФУНКЦІОНАЛЬНОЇ КНОПКИ** можна налаштувати такі функції пристрою (частково в поєднанні з іншими кнопками):

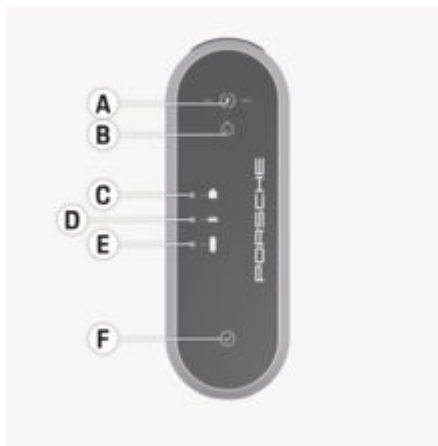
- пропуск повторного підключення до системи керування енергоспоживанням;
- увімкнення й вимкнення контролю заземлення;
- відновлення заводських налаштувань;
- скидання помилки автоматичного вимикача.

Кнопки **A** та **F**, а також контрольні лампи **B–E** відображають робочий режим панелі керування й можливі помилки за допомогою різних кольорів, світіння й блимання.

▷ Ознайомтеся з розділом «Несправності під час роботи» на с. 277.

▷ Ознайомтеся з розділом «Обмеження зарядного струму» на с. 271.

Вибір місяця монтажу

НЕБЕЗПЕКА

Ураження електричним струмом, опік

Неналежне використання зарядного пристрою або недотримання інструкцій із безпеки може призвести до короткого замикання, ураження електричним струмом, вибуху, пожежі або отримання опіків.

- ▶ Не встановлюйте базове настінне кріплення у вибухонебезпечних зонах.
- ▶ Щоб зменшити ризик вибуху, особливо в гаражах, на час заряджання панель керування необхідно розмістити на рівні не нижче ніж 50 см над підлогою.
- ▶ Дотримуйтеся місцевих правил електромотажу, заходів протипожежної безпеки, правил попередження нещасних випадків, а також вимог до шляхів евакуації.

Базове настінне кріплення призначене для внутрішнього та зовнішнього монтажу.

Під час вибору правильного місця встановлення слід урахувати наведені нижче критерії.

- За можливості встановлюйте розетку й базове настінне кріплення в критому місці, захищеному від прямих сонячних променів і опадів (наприклад, у гаражі).
- Не обливайте базове настінне кріплення прямими струменями води (наприклад, із мийки високого тиску чи садового шлангу).
- Не встановлюйте базове настінне кріплення під підвішеними предметами.
- Не монтуйте базове настінне кріплення в коноплях, тваринницьких приміщеннях і місцях, де присутні гази аміаку.

- Установлюйте базове настінне кріплення на рівній поверхні.
 - Щоб надійно їх закріпити, перед монтажем потрібно перевірити стан стіни.
 - Установлюйте базове настінне кріплення так, щоб воно не перебувало в зоні проходу, а зарядний кабель не перетинав місця проходів.
 - Монтуйте базове настінне кріплення так, щоб відстань від мережевої вилки до розетки не перевищувала довжину кабелю живлення.
 - Установлюйте розетку якомога ближче до бажаного місця паркування автомобіля. При цьому слід урахувувати напрямок розміщення автомобіля.
 - Відстань від розетки до підлоги та стелі слід вибирати з урахуванням державних норм і правил так, щоб нею було зручно користуватися.
- ▶ Ознайомтеся з розділом «Указівки з безпеки» на с. 249.

Необхідні інструменти

- Рівень
- Дриль або перфоратор
- Викрутка

Монтаж Монтаж настінного кріплення Монтаж базового настінного кріплення



рис. 116: Розміри отворів

1. Позначте місця отворів на стіні.
2. Просвердліть отвори для кріплення та вставте дюбелі.
3. Вставте базове настінне кріплення 2 (рис. 116) спереду в кабельний канал 1 (рис. 116) і притисніть.
4. Прикрутіть базове настінне кріплення до стіни.

Монтаж тримача вилки

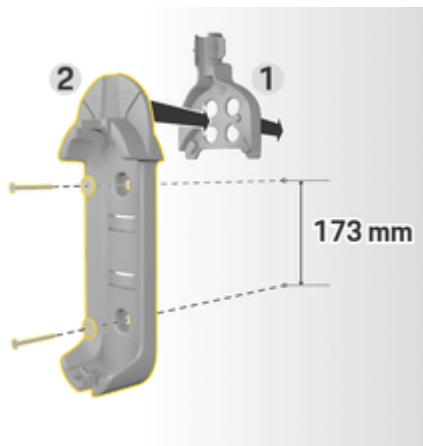

рис. 117: Відстань від настінного кріплення до тримача вилки

Тримач вилки слід установлювати на відстані 200 мм від базового настінного кріплення.

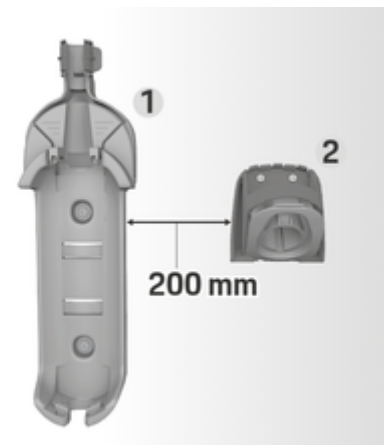

рис. 118: Розміри отворів

1. Вийміть тримач вилки **1** (рис. 118) із кришки **2** (рис. 118).
2. Позначте місця отворів на стіні.
3. Просвердліть отвори для кріплення та вставте дюбелі.
4. Прикрутіть тримач вилки **1** (рис. 118) до стіни.
5. Надіньте кришку **2** (рис. 118) знизу на тримач вилки **1** (рис. 118) і притисніть догори.

Вставлення панелі керування в настінне кріплення

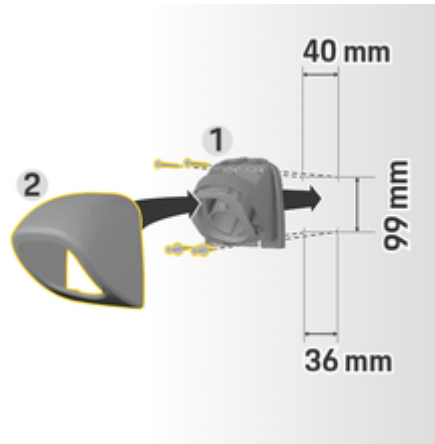

рис. 119: Вставлення панелі керування

1. Просуньте кабель для автомобіля через нижній отвір базового настінного кріплення, установіть панель керування на фіксатор унизу й замкніть, посунувши її назад.
2. Просуньте мережний кабель через верхній отвір базового настінного кріплення й зафіксуйте стопорне кільце, повернувши його ліворуч.
3. Вставте вилку зарядного пристрою автомобіля в тримач вилки.

Налаштування

Зарядний кабель автомобіля та мережний кабель

Інформація про кабелі й вилки зарядного пристрою автомобіля

У комплектаціях для певних країн пропонуються різні роз'єми для заряджання **A** та вилки **B** зарядного пристрою автомобіля.



Вибір мережного кабелю

Для нормального заряджання з оптимальною швидкістю використовуйте лише мережні кабелі наведених нижче типів. Максимально можлива потужність заряджання становить до 11 кВт (залежно від моделі пристрою, національних норм, електромережі/будинкового електропідключення та бортового зарядного пристрою).

ПРИМІТКА

У деяких країнах дозволено використовувати лише певні типи мережних кабелів. Виїжджаючи за кордон, завжди беріть із собою мережний кабель, придатний для використання у відповідній країні.

Налаштування

Країна	Мережний кабель
Росія, Україна	5, 6, 7, 8, С
Абу-Дабі, Ізраїль, Сингапур	5, 6, 7, 8

Маркування мережних кабелів у різних країнах
(наприклад)

Мережні кабелі для промислових розеток



1
NEMA 14-30



2
NEMA 14-50



3
NEMA 6-30



4
NEMA 6-50

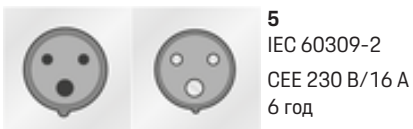

5
IEC 60309-2
CEE 230 В/16 А
6 год

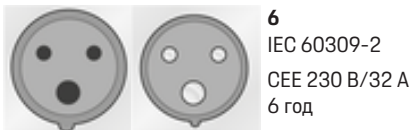

6
IEC 60309-2
CEE 230 В/32 А
6 год



7
IEC 60309-2
CEE 400 В/16 А
6 год



8
IEC 60309-2
CEE 400 В/32 А
6 год



9
WCZ8 20 А

Мережні кабелі для побутових розеток

За відсутності промислової розетки можна використовувати мережні кабелі наведених нижче типів зі зниженою потужністю заряджання.

- У деяких країнах, наприклад Абу-Дабі, Ізраїлі, Сингапурі й Індії> С. 261, заряджання від побутових розеток **заборонено**.



A
NEMA 5-15
Тип В

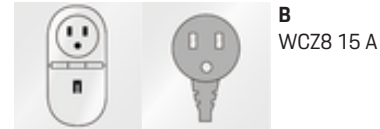

B
WCZ8 15 А

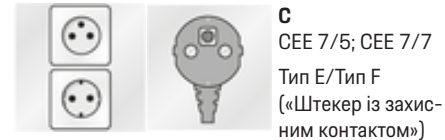

C
CEE 7/5; CEE 7/7
Тип Е/Тип F
 («Штекер із захисним контактом»)



D
BS 1363
Тип G



E
AS 3112
Тип I



F
SEV 1011
Тип J



G
DS 60884-2-D1
Тип K



H
CEI 23-16-VII
Тип L 16 A (5 мм)



I
IA6A3 (BS 546)
Тип M

NEMA 6-50 / NEMA 14-50 (додаткова інформація)

Інформація

Межі дії

Ця рекомендація щодо використання поширюється лише на регіони, що підтримують стандарт NEMA 6-50 / NEMA 14-50.

Під час заряджання вашого автомобіля можуть виникати високі електричні струми. З міркувань безпеки настійно рекомендується використовувати тільки затверджені компоненти і професійне встановлення всього зарядного пристрою.

Загальні вказівки з безпеки



НЕБЕЗПЕКА

Ураження електричним струмом і пожежа!

Неправильне використання зарядного пристрою та нехтування вказівками зі встановлення та техніки безпеки може призвести до короткого замикання, ураження електричним струмом, вибуху, пожежі або отримання опіків.

- ▶ Дотримуйтеся інструкцій зі встановлення, наведених у посібнику з експлуатації зарядного пристрою.
- ▶ Зверніть особливу увагу на всі зазначені в ньому вказівки з безпеки та попередження.
- ▶ Установлювати обладнання має фахівець із відповідною електротехнічною освітою, який володіє необхідними знаннями.
- ▶ Крім того, дотримуйтеся національних постанов щодо електромонтажу.

Вимоги до розетки



НЕБЕЗПЕКА

Невідповідні мережні розетки

Використання невідповідної мережної розетки може привести до короткого замикання, ураження електричним струмом, вибуху, пожежі або отримання опіків.

- ▶ Використовуйте лише такий тип мережних розеток, що підходить для даного встановлення (див. **Придатні типи мережних розеток/штекерів**).
- ▶ Використовуйте тільки такі мережні розетки, які відповідають вимогам до якості контактних поверхонь і клемового кріплення (див. **Вимоги до якості мережних розеток**).
- ▶ Уникайте прямого контакту між затискними гвинтами та проводом. Натомість можна використовувати кабельні зажими.
- ▶ Не притискайте кабель до ізоляції.

Відповідні типи мережних розеток/мережних вилок



NEMA 6-50
Розетка/вилка



NEMA 14-50
Розетка/вилка

Вимоги до якості мережних розеток

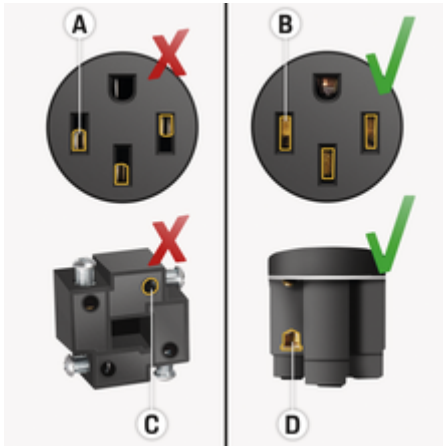

- A** Контактна поверхня займає лише пів вилки у висоту
- B** Контактна поверхня займає всю вилку у висоту
- C** Незначна контактна поверхня між затискним гвинтом і дротом.
- D** Значна контактна поверхня між затискним гвинтом і дротом

Вимоги до електромотажу

- ⚠ НЕБЕЗПЕКА** Невідповідний мережний кабель

Використання невідповідних мережних кабелів або надмірного електричного струму може призвести до короткого замикання, ураження електричним струмом, вибуху, пожежі або отримання опіків.

- ▶ Провід має бути оснащено запобіжником на 50 ампер.
- ▶ Використовуйте тільки мідні кабелі з поперечним перерізом проводу підведення струму не менше ніж 8AWG (краще — 6AWG).

Вимоги для монтажу на відкритому повітрі

- ⚠ НЕБЕЗПЕКА** Пряме потрапляння дощу

Якщо зарядний пристрій використовується на відкритому повітрі, пряме потрапляння дощу може призвести до короткого замикання, ураження електричним струмом, вибуху, пожежі або отримання опіків.

- ▶ Уникайте прямого потрапляння дощу на зарядний пристрій.
- ▶ Використовуйте корпус із захистом від дощу NEMA 3R.

Заміна мережного кабелю

- ⚠ НЕБЕЗПЕКА** Ураження електричним струмом

Небезпека тяжкого або смертельного ураження електричним струмом.

- ▶ Перш ніж замінювати мережний кабель, вийміть його з розетки.
- ▶ Кабель слід замінювати лише в сухому місці.
- ▶ Використовуйте лише кабелі, схвалені компанією Porsche.

▶ Ознайомтеся з розділом «Комплект постачання» на с. 252.

У деяких країнах, наприклад Норвегії¹, замінювати мережний кабель дозволяється лише професійному електрику. Компанія Porsche рекомендує використовувати послуги сертифікованого сервісного партнера Porsche.

1. Стан на момент друку.



рис. 120: Роз'єми на панелі керування

Мережний кабель **A** виймається та вставляється з верхнього боку панелі керування.

Кабель для автомобіля **B** надійно підключено до панелі керування.

Виймання мережного кабелю



рис. 121: Виймання мережного кабелю

- ✓ Заряджання високовольтної батареї припинено, вилку зарядного пристрою автомобіля вийнято з роз'єму для заряджання автомобіля.
 - ✓ Мережну вилку вийнято з розетки.
1. Відкрутіть гвинт **C** (рис. 121) за допомогою відповідного інструмента.
 2. Повністю відкрийте кришку **A** (рис. 121).
 3. Витягніть штекер **B** (рис. 121) до першого упору.
 4. Опустіть кришку **A** (рис. 121) приблизно на 15 градусів (кришка може прилягати до штекера **B** (рис. 121)).
 5. Повністю витягніть штекер **B** (рис. 121).

Закріплення мережного кабелю

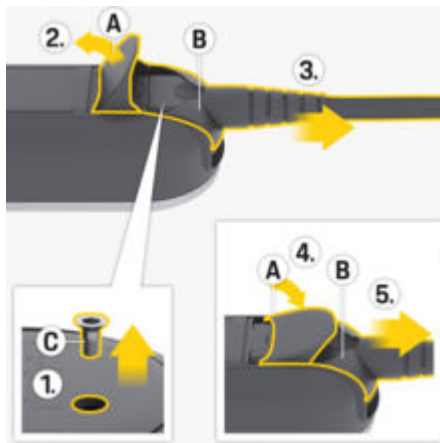

рис. 122: Кріплення мережного кабелю та фіксація штекера

1. Відкрийте кришку **A** (рис. 122) приблизно на 15 градусів (лише так, щоб штекер **B** (рис. 122) увійшов у панель керування).
2. Вставте штекер **B** (рис. 122) до першого упору в панель керування.
3. Повністю відкрийте кришку **A** (рис. 122).
4. Повністю вставте штекер **B** (рис. 122).
5. Повністю закрийте кришку **A** (рис. 122) і закріпіть її гвинтом **C** (рис. 122).

Уведення в експлуатацію та конфігурація

Перший запуск

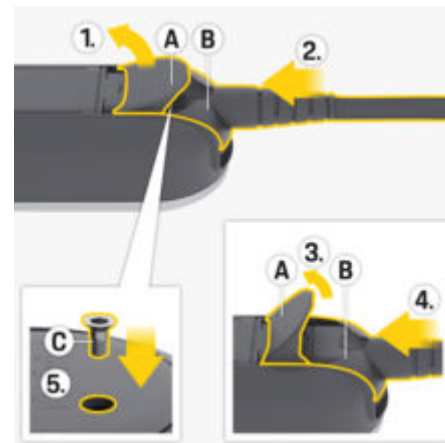
- ▶ Під час підключення до електромережі зарядний пристрій виконує автотест.

Після виконання автотесту:

- Кнопка **СТАН ЗАРЯДЖАННЯ** світиться білим.
- Зарядна потужність пристрою налаштована відповідно до попереднього режиму заряджання. Контрольна лампа **50 %**, **100 %** або і **50 %** світиться.
- ➔ Зарядний пристрій готовий до експлуатації.

Вибір стану заряджання



рис. 123: Вибір стану заряджання

Установіть максимальне значення зарядної потужності: 50 % або 100 % від потужності, доступної в електромережі, до якої підключено зарядний пристрій. Якщо система керування енергоспоживанням доступна, можна налаштувати встановлення зарядної потужності за її допомогою.

- ✓ Зарядний пристрій готовий до експлуатації.
 - ▶ Натисніть кнопку **СТАН ЗАРЯДЖАННЯ** й утримуйте її впродовж 3 секунд.
 - ➔ Стан заряджання зарядного пристрою зміниться (**50 %**, **100 %** або "Система керування енергоспоживанням"), і засвітиться відповідна контрольна лампа.
- Якщо ввімкнено стан заряджання "Система керування енергоспоживанням", контрольна лампа блимає жовтим, а індикатор стану заряджання **50 %** — зеленим. У разі виходу системи керування енергоспоживанням із ладу зарядний пристрій переходить у стан заряджання **50 %**.

Щоб керувати зарядним пристроєм за допомогою системи керування енергоспоживанням, необхідно з'єднати його з мережею PLC, до якої підключено систему.

- ▶ Ознайомтеся з розділом «Система керування енергоспоживанням» на с. 265.

Система керування енергоспоживанням

Система керування енергоспоживанням узгоджує споживачів і постачальників енергії в побутовій електромережі.

Щоб керувати процесами заряджання за допомогою системи керування енергоспоживанням, зарядний пристрій і систему керування енергоспоживанням необхідно з'єднати через мережу Powerline-Communication (PLC). При цьому наявна електромережа використовується для створення локальної мережі для передавання даних.

Додавання системи керування енергоспоживанням

Систему керування енергоспоживанням можна з'єднати з мережею PLC двома способами:

- реєстрація системи керування енергоспоживанням у мережі PLC в режимі клієнта (варіант застосування 3);
- пряме з'єднання PLC між зарядним пристроєм і системою керування енергоспоживанням (DHCP-сервер) (варіант застосування 4).



- ▶ Ознайомтеся з розділом «Можливості використання» на с. 253.



Установлення з'єднання між зарядним пристроєм і системою керування енергоспоживанням виконується безпосередньо на зарядному пристрої та у веб-програмі системи керування енергоспоживанням.

Установлення з'єднання із зарядним пристроєм

Контрольна лампа **СИСТЕМА КЕРУВАННЯ ЕНЕРГОСПОЖИВАННЯМ** відображає стан з'єднання з мережею PLC й системою керування енергоспоживанням.

Індикація стану з'єднання з мережею PLC / системою керування енергоспоживанням

Індикація стану	Значення
 блимає жовтим	<p>Статус 1</p> <p>Зарядний пристрій намагається відновити останнє використання з'єднання з PLC (максимальна тривалість — 60 секунд).</p> <p>▶ Додатково: ☺ Натисніть і втримуйте БАГАТО-ФУНКЦІОНАЛЬНУ КНОПКУ впродовж 3 секунд, щоб пропустити повторне підключення. Після цього зарядний пристрій починає пошук нової мережі PLC.</p>
 блимає жовтим	<p>Статус 2</p> <p>Зарядний пристрій намагається встановити з'єднання з новою мережею PLC (максимальна тривалість — 9 хвилин).</p>

Індикація стану	Значення
 блимає білим	<p>Статус 3</p> <p>Установлено з'єднання з PLC. Установлюється з'єднання з останньою зареєстрованою системою керування енергоспоживанням.</p> <p>▶ Додатково: ☺ Натисніть і втримуйте БАГАТО-ФУНКЦІОНАЛЬНУ КНОПКУ впродовж 3 секунд, щоб пропустити повторне підключення.</p>
 блимає білим	<p>Статус 4</p> <p>Установлено з'єднання з PLC. Установлено з'єднання з новою системою керування енергоспоживанням.</p>
 світиться зеленим	<p>Статус 5</p> <p>З'єднання із системою керування енергоспоживанням успішно встановлено.</p>

Індикація стану	Значення
 світиться червоним	<p>Статус 6</p> <p>Не вдалося встановити з'єднання.</p>

Перевірка якості з'єднання з мережею PLC

Щоб забезпечити достатню швидкість передачі даних за допомогою з'єднання PLC, під час електромонтажу необхідно вжити заходів, зазначених нижче.

- ▶ Якщо не вдається встановити з'єднання з PLC, перевірте зарядний пристрій Porsche, підключивши його до іншої розетки.
- ▶ Відстань між споживачами, які підтримують функцію PLC, має бути невеликою. Для перевірки можна встановити з'єднання з модемом PLC, підключивши зарядний пристрій до розетки, розташованої поблизу модема PLC (наприклад, у вітальні). Якщо в цьому місці вдалося встановити з'єднання, а в гаражі воно відсутнє, проблема може полягати в завеликій відстані. Зверніть увагу на примітку нижче щодо призначення фаз.
- ▶ Кабель VDSL необхідно прокласти на відстані принаймні 10 см від електропроводки й розеток.
- ▶ Кілька з'єднань із PLC бажано встановлювати на тій самій фазі.
 - Якщо зарядний пристрій підключено через однофазний штекер, за будинкового електропідключення з кількома фазами

зовнішній модем PLC необхідно підключити до тієї самої фази, що й зарядний пристрій.

- Якщо зарядний пристрій підключено через багатофазний штекер, зовнішній модем PLC необхідно підключити до фази L1.
- ▶ Перевірте, чи не створюють перешкод інші електричні пристрої. Для цього від'єднайте інші пристрої від електромережі й перевірте з'єднання з PLC. Джерелами перешкод зокрема можуть бути регулятори світла, галогенні системи, холодильники й морозильники, імпульсні джерела живлення, сушарки, пральні машини й електричні насоси, які перебувають у режимі експлуатації.

Підключення зарядного пристрою до мережі PLC

Під час установлення з'єднання автоматично виконується з'єднання зарядного пристрою з модемом PLC або — у разі прямого з'єднання PLC — із системою керування енергоспоживанням.

- ✓ Зарядний пристрій готовий до експлуатації.
- ▶ Увімкніть на зарядному пристрої стан заряджання "Система керування енергоспоживанням". Для цього натисніть і втримуйте кнопку **☺ СТАН ЗАРЯДЖАННЯ** протягом 3 секунд, щоб змінити стан заряджання. За потреби повторіть цю операцію, щоб перейти до бажаного стану заряджання **☺**. Зарядний пристрій автоматично виконує спробу встановити з'єднання з мережею PLC.
 - Мережу PLC було зареєстровано раніше (статус 1)

Нічого не потрібно робити. Зарядний пристрій автоматично встановлює з'єднання з мережею PLC.

- Мережу PLC не було зареєстровано раніше (статус 2)
- Натисніть кнопку з'єднання на модемі PLC або на системі керування енергоспоживанням, щоб почати встановлення з'єднання із зарядним пристроєм.
- ➔ Якщо контрольна лампа **☺ СИСТЕМА КЕРУВАННЯ ЕНЕРГОСПОЖИВАННЯМ** блимає білим, це означає, що зарядний пристрій інтегровано в мережу PLC та з'єднання встановлено (статус 3 або 4).

Зарядний пристрій автоматично виконує спробу встановити з'єднання із системою керування енергоспоживанням.

▶ Ознайомтеся з розділом «Установлення з'єднання між зарядним пристроєм і системою керування енергоспоживанням» на с. 267.

Якщо система керування енергоспоживанням недоступна, установити з'єднання з нею не вдасться (статус 6).

- ▶ Натисніть і втримуйте кнопку **☺ СТАН ЗАРЯДЖАННЯ** протягом 3 секунд, щоб перейти до бажаного стану заряджання (**50 %** або **100 %**).
 - ▶ Ознайомтеся з розділом «Запуск веб-програми» на с. 272.
 - ▶ Див. посібник з експлуатації модема PLC.

Установлення з'єднання між зарядним пристроєм і системою керування енергоспоживанням

Установлення з'єднання на зарядному пристрої

Після встановлення з'єднання з мережею PLC зарядний пристрій виконує спробу встановити з'єднання із системою керування енергоспоживанням у відкритому режимі.

- ✓ З'єднання зарядного пристрою з PLC встановлено.
- ✓ Зарядний пристрій і система керування енергоспоживанням перебувають у тій самій мережі PLC.
 - Систему керування енергоспоживанням було зареєстровано раніше (статус 3)

Нічого не потрібно робити. Зарядний пристрій автоматично встановлює з'єднання із системою керування енергоспоживанням.

 - Систему керування енергоспоживанням не було зареєстровано раніше (статус 4)

У веб-програмі системи керування енергоспоживанням додайте зарядний пристрій як пристрій EEBus.

Якщо контрольна лампа **☺ СИСТЕМА КЕРУВАННЯ ЕНЕРГОСПОЖИВАННЯМ** світиться зеленим, з'єднання із системою керування енергоспоживанням успішно встановлено (статус 5).

Налаштування системи керування енергоспоживанням (наприклад, дані про зарядний струм, захист від перевантаження й оптимізоване заряджання) передаються на зарядний пристрій.

▶ Щоб дізнатися, як установити з'єднання із зарядним пристроєм, див. розділ "Додавання пристрою EEBus" у посібнику з використання веб-програми системи Porsche Home Energy Manager.

► Див. посібник з експлуатації системи керування енергоспоживанням.

Установлення з'єднання у веб-програмі зарядного пристрою

► Якщо зарядний пристрій перебуває в приватному режимі, не зареєстровану раніше систему керування енергоспоживанням необхідно додати у веб-програмі зарядного пристрою (**Підключення** ► **Енергетичний менеджер**).

► Указівки щодо використання веб-програми можна знайти в посібнику на веб-сайті <https://www.porsche.com/international/aboutporsche/e-performance/help-and-contact/>.

Щоб отримати інформацію потрібною мовою, виберіть версію сайту для відповідної країни.

Повторне з'єднання із системою керування енергоспоживанням

Якщо ввімкнено стан заряджання "Система керування енергоспоживанням", зарядний пристрій автоматично виконує спробу встановити з'єднання з мережею PLC, що використовувалася востаннє.

Точка доступу

Якщо підключити зарядний пристрій до домашньої мережі неможливо, на ньому можна налаштувати точку доступу, щоб установити з'єднання з веб-програмою зарядного пристрою.

► Щоб налаштувати точку доступу, натисніть **Увімкнення точки доступу**.

Після успішного встановлення точки доступу в рядку стану відображається значок .

Інформація

Якщо використовуються системи Android, для налаштування точки доступу може знадобитись окремо підтвердити встановлення з'єднання.

Перший запуск

Установлення з'єднання із зарядним пристроєм

Щоб мати змогу щодня використовувати зарядний пристрій і веб-програму, спершу потрібно налаштувати зарядний пристрій. Потім знадобиться підключити кінцевий пристрій (ПК, планшет або смартфон) до зарядного.

► Інформація щодо встановлення з'єднання з PLC міститься в посібнику з експлуатації та встановлення пристрою Porsche Mobile Charger Plus.

Вимоги щодо першого запуску у веб-програмі

Для першого запуску веб-програми необхідно підготувати таку інформацію:

- лист із даними доступу для реєстрації у веб-програмі зарядного пристрою Porsche Mobile Charger Plus;
- дані доступу до вашої домашньої мережі;
- дані доступу до профілю користувача (для зв'язування з Porsche ID).

Веб-програма підтримує використання таких браузерів:

- Google Chrome версії 57 або новішої (рекомендовано);
- Mozilla Firefox версії 52 або новішої (рекомендовано);

- Microsoft Internet Explorer версії 11 або новішої;
- Microsoft Edge;
- Apple Safari версії 10 або новішої.

Огляд

Веб-програма пропонує більше варіантів настройки, ніж сам пристрій.

Інформація

Відомості про **вміст сторонніх постачальників і ліцензії** можна переглянути в будь-який час із веб-програми за відповідним посиланням.



рис. 124: Огляд у веб-програмі

A Поточний процес заряджання

Відображає тривалість поточного заряджання. Якщо автомобіль не підключено, відображається інформація про останній процес заряджання.

B Статус пристрою

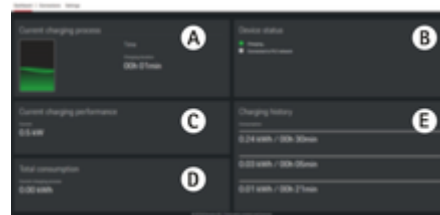
Відображає інформацію про пристрій, зокрема:

- поточний стан заряджання;
- стан з'єднання з мережею PLC;
- стан з'єднання із системою керування енергоспоживанням (за наявності);
- вимкнення контролю заземлення.

С Поточна потужність заряджання

Поточна подача електричної потужності [в кіловатах] від зарядного пристрою до споживача.

D Витрата

Загальна витрата енергії під час поточного або останнього процесу заряджання [в кіловат-годинах].

E Історія заряджання

Тут перелічені останні три процеси заряджання в хронологічному порядку. Про кожний процес заряджання можна отримати такі відомості:

- Витрата
- Тривалість заряджання

Використання Інструкції з експлуатації

В окремих країнах підключення зарядних пристроїв для електромобілів підлягає реєстрації.

- ▶ Перевірте обов'язковість реєстрації, технічні умови підключення (ТАВ) і нормативно-правову базу щодо використання пристрою, перш ніж підключати його.

ПРИМІТКА

Небезпека пошкодження зарядного пристрою

- ▶ Під час заряджання завжди розміщуйте зарядний пристрій на твердій поверхні.
- ▶ Компанія Porsche рекомендує використовувати зарядний пристрій у базовому настінному кріпленні. У деяких країнах, наприклад Швейцарії¹, зарядний пристрій дозволяється використовувати лише в базовому настінному кріпленні.
 - ▷ Ознайомтеся з розділом «Монтаж настінного кріплення» на с. 258.
- ▶ **Не** занурюйте зарядний пристрій у воду.
- ▶ Бережіть зарядний пристрій від снігу та льоду.
- ▶ Зарядний пристрій не можна переїжджати, кидати, розтягувати, згинати чи здавлювати.
- ▶ Не відкривайте корпус зарядного пристрою.

ПРИМІТКА

Пошкодження зарядного пристрою

Зарядний пристрій дозволяється використовувати лише за температури від -30°C до $+50^{\circ}\text{C}$.

- ▶ Щоб уникнути перегрівання зарядного пристрою під час роботи, не допускайте тривалої дії на нього прямого сонячного проміння. Якщо зарядний пристрій перегрівається, процес заряджання автоматично припиняється, доки температура знову не опуститься до нормального рівня.
- ▶ У разі перегрівання чи переохолодження зарядного пристрою відновлення нормальної робочої температури має відбуватися поступово. Його не можна охолоджувати або нагрівати (наприклад, холодною водою чи феном).

1. Стан на момент друку. Щоб отримати інформацію, зверніться на спеціалізовану станцію технічного обслуговування. Для виконання цих робіт Porsche рекомендує звертатися до партнера Porsche, оскільки він має кваліфікований персонал СТО, необхідні деталі й інструменти.

Заряджання

Указівки щодо заряджання

Роз'єм для заряджання автомобіля



НЕБЕЗПЕКА

Ураження електричним струмом, опік

Небезпека тяжкого або смертельного травмування внаслідок опіку чи ураження електричним струмом.

- ▶ Завжди дотримуйтеся вказаної послідовності дій під час процесу заряджання.
- ▶ Під час заряджання не виймайте кабель для автомобіля з роз'єму для заряджання.
- ▶ Перш ніж виймати кабель для автомобіля з роз'єму, припиніть заряджання.
- ▶ Під час заряджання не виймайте зарядний пристрій із розетки.

Увімкнення червоної контрольної лампи свідчить про помилки.

- ▶ Ознайомтеся з розділом «Несправності під час роботи» на с. 277.
 - ▶ Щоб дізнатися, як вставити кабель для автомобіля в роз'єм для заряджання та вийняти його звідти, а також про стан заряджання та з'єднання на роз'ємі для заряджання автомобіля, ознайомтеся з посібником до автомобіля.

Тривалість заряджання

Тривалість заряджання може змінюватися залежно від зазначених далі факторів.

- Тип розетки (побутова або промислова).
- Місцева напруга в електромережі та сила струму.





- Налаштування обмеження зарядного струму на зарядному пристрої.
- Коливання напруги в електромережі.
- Температура навколишнього середовища, де перебувають автомобіль і зарядний пристрій. За гранично допустимої температури навколишнього середовища тривалість заряджання може збільшуватися.
 - ▶ Ознайомтеся з розділом «Контроль заземлення» на с. 271.
- Температура високовольтного акумулятора й панелі керування.
- Увімкнено функцію попереднього кондиціонування салону.
- Гранично допустима сила струму мережної вилки й вилки зарядного пристрою автомобіля.
- Уведення в експлуатацію інших великих енергоспоживачів. Якщо електропроводку спроектовано неправильно, функція захисту від перевантаження системи керування енергоспоживаннями може обмежити зарядний струм.



Інформація

Через відмінності електромереж в інших країнах пропонуються різні варіанти кабелів. У зв'язку з цим потужність заряджання може бути неповною. Щоб отримати інформацію, зверніться на свою спеціалізовану станцію технічного обслуговування. Для виконання цих робіт Porsche рекомендує звертатися до партнера Porsche, оскільки він має кваліфікований персонал СТО, необхідні деталі й інструменти.

Запуск, призупинення та завершення заряджання

Запуск заряджання

- ✓ Зарядний пристрій готовий до експлуатації.
 - ✓ Вибрано необхідне обмеження зарядного струму.
1. Вставте вилку зарядного пристрою в роз'єм для заряджання автомобіля.
 - З'єднання з автомобілем устанавлюється.
 -  Кнопка **СТАН ЗАРЯДЖАННЯ** світиться жовтим.
 -  Контрольна лампа **50 %, 100 %** або "Система керування енергоспоживанням" світиться зеленим.
 - У разі встановлення з'єднання з автомобілем:
 -  контрольна лампа **СИСТЕМА КЕРУВАННЯ ЕНЕРГОСПОЖИВАННЯМ**,
 -  контрольна лампа **ЕЛЕКТРОПІДКЛЮЧЕННЯ БУДИНКУ** та

-  контрольна лампа **АВТОМОБІЛЬ** один раз блимнуть зеленим.
- ●  Кнопка **СТАН ЗАРЯДЖАННЯ** й контрольна лампа **50 %**, **100 %** або "Система керування енергоспоживанням" світяться зеленим.

2. Зарядження почнеться автоматично.

- ➔ ●  Кнопка **СТАН ЗАРЯДЖАННЯ** блимає зеленим.

Якщо подальше керування через зарядний пристрій або веб-програму не виконується, через 10 хвилин зарядний пристрій переходить у режим очікування. Індикатори більше не світяться.

Зарядження автомобіля триває.

Інформація

Якщо у веб-програмі зарядного пристрою ввімкнено режим спокою, а подальше керування через зарядний пристрій або веб-програму не виконується, зарядний пристрій переходить у режим спокою через 10 хвилин. Після цього до зарядного пристрою більше не можна отримати доступ через веб-програму.

Коли ввімкнено режим спокою, заощаджується електроенергія. Цю функцію можна вимкнути у веб-програмі зарядного пристрою.

Призупинення зарядження

Інформація

- Зарядження регулює автомобіль. У разі несправності під час роботи процес зарядження можна скасувати лише з автомобіля або через зарядний пристрій.
- За високої температури зарядного пристрою зарядна потужність знижується. У разі необхідності функція вимкнення за надмірної температури припиняє процес зарядження, щоб запобігти перегріванню.

► Ознайомтеся з розділом «Несправності під час роботи» на с. 277.

Автомобіль регулює зарядження, тому воно може призупинятися, зокрема для оптимізації енергоспоживання.

Автомобіль продовжує заряджатись автоматично. Процес зарядження можна припинити з автомобіля.

Завершення зарядження

- ✓ Процес зарядження успішно завершено.
 - ▶ Вийміть вилку зарядного пристрою з роз'єму для зарядження автомобіля.
 - ➔ ○  Кнопка "СТАН ЗАРЯДЖАННЯ" світиться білим.
- З'єднання з автомобілем розірвано.

Обмеження зарядного струму

Максимально доступний зарядний струм залежить від типу підключеного кабелю. Зарядний пристрій автоматично визначає напругу й доступну силу струму.

Доступний зарядний струм може зменшуватися через наявність у домашній мережі інших енергоспоживачів, наприклад системи електроопалення чи водонагрівача. У разі сумнівів зверніться до професійного електрика.

Щоб запобігти перегріванню електропроводки, у заводських налаштуваннях зарядний струм при використанні побутових розеток обмежено до 50 %.

За допомогою кнопки **СТАН ЗАРЯДЖАННЯ** можна вручну налаштувати необхідну потужність зарядження. Зберігається останнє налаштування зарядного струму. Якщо встановлено з'єднання зарядного пристрою із системою керування енергоспоживанням, керування можна виконувати за допомогою цієї системи.

Контроль заземлення

 **НЕБЕЗПЕКА**

Ураження струмом, коротке замикання, опік, вибух, пожежа

Використання зарядного пристрою без активного контролю заземлення може призвести до ураження електричним струмом, короткого замикання, пожежі, вибуху або отримання опіків.

- ▶ Зарядний пристрій бажано використовувати в електромережах із заземленням.
- ▶ Вимикайте контроль заземлення лише в незаземлених електромережах.
- ▶ Умикайте контроль заземлення в заземлених електромережах.

Вимкнення контролю заземлення



рис. 125: Послідовність натиснення кнопок для вимкнення контролю заземлення

- ✓ Кнопка **СТАН ЗАРЯДЖАННЯ** світиться червоним.
- ✓ Контрольні лампи **БУДИНОК і АВТОМОБІЛЬ** світяться червоним.
- ✓ Процес заряджання не починається або припинився через контроль заземлення.

1. Одночасно натисніть і втримуйте кнопку **СТАН ЗАРЯДЖАННЯ** й **БАГАТОФУНКЦІОНАЛЬНУ КНОПКУ**.

➔ У цей час контрольна лампа **ЗАРЯДНИЙ ПРИСТРІЙ** блиматиме білим.

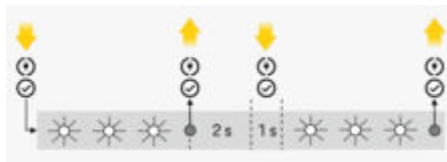
2. Щойно контрольна лампа **ЗАРЯДНИЙ ПРИСТРІЙ** припинить блимати, відпустіть обидві кнопки.

3. Через 2 секунди (відлік часу починається після припинення блимання) знову натисніть одночасно обидві кнопки і утримуйте їх принаймні 5 секунд.

Коли контроль заземлення вимкнено, контрольні лампи **ЕЛЕКТРОПІДКЛЮЧЕННЯ БУДИНКУ і АВТОМОБІЛЬ** світяться жовтим. Крім того, у режимі заряджання кнопка **СТАН ЗАРЯДЖАННЯ** блимає зеленим.

➔ Контроль заземлення лишатиметься вимкненим і впродовж наступних процесів заряджання.

Інформація

Користуватися зарядним пристроєм зручно, коли пальці повністю закривають кнопки, а натискання виконуються рівномірно.

Увімкнення контролю заземлення

Якщо зарядний пристрій працює в заземленій електромережі, увімкніть **контроль заземлення**.

- ▶ Водночас натисніть кнопку **СТАН ЗАРЯДЖАННЯ** й **БАГАТОФУНКЦІОНАЛЬНУ КНОПКУ** та втримуйте впродовж принаймні 5 секунд. У цей час контрольна лампа **ЗАРЯДНИЙ ПРИСТРІЙ** блиматиме білим.

Контроль заземлення також можна увімкнути через веб-програму.

▶ Указівки щодо використання веб-програми можна знайти в посібнику на веб-сайті <https://www.porsche.com/international/aboutporsche/e-performance/help-and-contact/>.

Щоб отримати інформацію потрібною мовою, виберіть версію сайту для відповідної країни.

Вхід у веб-програму

Інформація

Дані для входу у веб-програму містяться в листі з даними доступу, що додається. Поле безпеки містить PUK-код. PUK-код розташований під шаром спеціальної фарби, якою вкрите це поле.

PUK-код можна побачити, якщо змочити поле під проточною водою; тоді фарба стане прозорою.

Під час змочування не тріть і не шкрябайте поле, інакше PUK-код може стертися.

✓ Дані доступу готові.

▶ Введіть пароль.

Інформація

Якщо користувач не виконує жодних дій впродовж 25 хвилин, він автоматично виходить із веб-програми.

Запуск веб-програми

Запуск веб-програми зарядного пристрою

- ✓ Зарядний пристрій підключено до мережі PLC.
- ▶ У рядку адреси браузера введіть ім'я хосту зарядного пристрою (<Hostname> чи <Hostname>/). Його можна знайти в листі з даними доступу.
— або —

У рядку адреси браузера введіть IP-адресу зарядного пристрою. IP-адреса була призначена DHCP-сервером під час установлення з'єднання між кінцевим і зарядним пристроями. Її можна переглянути в налаштуваннях маршрутизатора.

▶ Ознайомтеся з розділом «Підключення зарядного пристрою до мережі PLC» на с. 267.

▶ Указівки щодо використання веб-програми можна знайти в посібнику на веб-сайті <https://www.porsche.com/international/aboutporsche/e-performance/help-and-contact/>.

Щоб отримати інформацію потрібною мовою, виберіть версію сайту для відповідної країни.

▶ Ознайомтеся з розділом «Дані доступу» на с. 252.

Використання веб-програми

Запуск веб-програми

Запуск веб-програми зарядного пристрою

✓ Кінцевий і зарядний пристрої підключені до тієї самої мережі за допомогою з'єднання з PLC.

1. Відкрийте браузер.
2. У рядку адреси браузера введіть ім'я хосту зарядного пристрою. Його можна знайти в листі з даними доступу.
— або —

У рядку адреси браузера введіть IP-адресу зарядного пристрою. IP-адреса була призначена DHCP-сервером під час встановлення з'єднання між кінцевим і зарядним пристроями. Її можна переглянути в налаштуваннях маршрутизатора.

Переспрямування до веб-програми.

i Інформація

У деяких браузерах веб-програма відкривається не відразу, спочатку відображається вказівка щодо налаштувань безпеки.

1. У відображеному попереджувальному повідомленні браузера натисніть кнопку **Додатково**.
2. Відобразиться діалогове вікно, у якому необхідно додати сертифікат SSL як виняток.
 - ➔ Сертифікат SSL буде підтверджено, і відкриється веб-програма.

Підключення

Powerline Communication (PLC)

Якщо зарядний пристрій з'єднано з мережею PLC, тут відображаються дані про мережу (наприклад, ім'я хосту, MAC-адреса, IP-адреса).

Система керування енергоспоживанням

Щоб керувати процесами заряджання за допомогою системи керування енергоспоживанням, спочатку необхідно з'єднати з нею зарядний пристрій (пристрій EEBus). Установлення з'єднання із системою керування енергоспоживанням, не зареєстрованою раніше, виконується у відкритому режимі безпосередньо на зарядному пристрої та у веб-програмі цієї системи.

i Інформація

Якщо зарядний пристрій перебуває в приватному режимі, з'єднання із системою керування енергоспоживанням також необхідно підтвердити у веб-програмі зарядного пристрою.

- Дотримуйтеся вказівок у розділі "Додавання пристрою EEBus" посібника з використання веб-програми системи Porsche Home Energy Manager.
- Дотримуйтеся вказівок у посібнику з експлуатації та встановлення пристрою Porsche Mobile Charger Plus.

Відображення з'єднання із системою керування енергоспоживанням у веб-програмі

- У веб-програмі зарядного пристрою послідовно виберіть **Підключення** ▶ **Енергетичний менеджер**.
 - ➔ Підключена система керування енергоспоживанням відображається зі статусом **Систему керування енергоспоживанням підключено**. Відображається інформація про пристрої системи керування енергоспоживанням.

Відкритий режим

У заводських налаштуваннях зарядного пристрою встановлено відкритий режим. Завдяки цьому пристрій автоматично знаходить систему керування енергоспоживанням у домашній мережі й підключається до неї. Для автоматичного з'єднання із системою керування енергоспоживанням необхідно задовольнити наведені нижче умови.

- ✓ На зарядному пристрої вибрано стан заряджання **СИСТЕМА КЕРУВАННЯ ЕНЕРГОСПОЖИВАННЯМ**.
- ✓ Зарядний пристрій і система керування енергоспоживанням перебувають у тій самій мережі PLC.
- ✓ Зарядний пристрій додано у веб-програмі системи керування енергоспоживанням як пристрій EEBus.
- Після першого введення в експлуатацію рекомендовано змінити режим на приватний.

Увімкнення приватного режиму

1. У веб-програмі послідовно виберіть **Підключення** ▶ **Енергетичний менеджер**.
2. Увімкніть **Приватний режим**.

Підтвердження з'єднання із системою керування енергоспоживанням

- ✓ Зарядний пристрій і система керування енергоспоживанням перебувають у тій самій мережі.
 - ✓ Приватний режим увімкнено.
 - ✓ З'єднання із зарядним пристроєм уже підтверджено у веб-програмі системи керування енергоспоживанням.
1. У веб-програмі зарядного пристрою послідовно виберіть **Підключення** ► **Енергетичний менеджер**.
 - ➔ Система керування енергоспоживанням відображається в списку **Доступні системи керування енергоспоживанням**.
 2. Виберіть і розгорніть систему керування енергоспоживанням.
 3. Виберіть **Сполучити пристрій**.
 4. У діалоговому вікні **Встановлення з'єднання** ще раз перевірте дані системи керування енергоспоживанням, використовуючи ідентифікаційний номер (SKI), потім виберіть параметр **Підключитися**.
 - ➔ Систему керування енергоспоживанням успішно підключено. Відображається статус **Систему керування енергоспоживанням підключено**.

Налаштування системи керування енергоспоживанням (наприклад, дані про зарядний струм, захист від перевантаження й оптимізоване заряджання) передаються на зарядний пристрій.

Переривання з'єднання із системою керування енергоспоживанням

- У приватному режимі з'єднання із системою керування енергоспоживанням можна перервати у веб-програмі зарядного пристрою.
- ✓ Приватний режим увімкнено.
1. У веб-програмі зарядного пристрою послідовно виберіть **Підключення** ► **Енергетичний менеджер**.
 - ➔ Підключена система керування енергоспоживанням відображається в списку **Доступні системи керування енергоспоживанням**.
 2. Виберіть **Роз'єднати**.
 - ➔ З'єднання між системою керування енергоспоживанням і зарядним пристроєм переривається.

Налаштування

Система

Зміна пароля

Використовується для зміни пароля входу у веб-програму. Замість початкового пароля, указанного в листі з даними доступу, записується новий.

- Виберіть пункт **Змінити** та введіть новий пароль.

Вибір мови й країни

Поле	Пояснення
Мова	Вибір мови веб-програми.
Країна	Країна місця використання. Налаштування конфігурації залежать від країни. Якщо введене місце використання відрізняється від фактичного, можуть бути недоступні всі налаштування.

Регулювання витрати електроенергії

Увімкніть режим спокою, щоб заощадити енергію.

Якщо увімкнено режим спокою, а подальше керування через зарядний пристрій або веб-програму не виконується, зарядний пристрій переходить у режим спокою через 10 хвилин. Після цього до зарядного пристрою більше не можна отримати доступ через веб-програму.

- Увімкніть функцію **Режим спокою**.

Пристрій потребує певного часу, щоб вийти з режиму спокою та відновити готовність до роботи.

Інформація

Якщо зарядний пристрій не використовується впродовж тривалого часу, він автоматично переходить у режим очікування. Щоб знову почати користуватися пристроєм, натисніть кнопку живлення.

Активція відновлення заводських налаштувань

Увімкнувши цю функцію, можна відновити заводські налаштування безпосередньо на зарядному пристрої. Якщо цю функцію вимкнено, відновити заводські налаштування можна лише у веб-програмі.

- ▶ Увімкніть функцію **Відновити заводські налаштування**.
 - ▷ Дотримуйтеся вказівок у розділі "Відновлення заводських налаштувань" посібника з експлуатації пристрою Porsche Mobile Charger Plus.
 - XXXLINKXXX Дотримуйтеся вказівок у розділі "Відновлення заводських налаштувань" на сторінці 6.

Зарядження

Статус мережі

Інформація про стан мережі, наведена нижче, автоматично розпізнається пристроєм.

Індикатор	Пояснення
Фази мережі	Кількість фаз мережного кабелю.
Тип кабелю	Тип зарядного кабелю автомобіля. Тип кабелю надає важливу інформацію для настройки максимального зарядного струму.

Індикатор	Пояснення
Причина зменшеної потужності зарядження	Число 0 означає, що зарядну потужність не обмежено. Число > 0 означає, що зарядну потужність обмежено через перегрівання.

Контроль заземлення

 НЕБЕЗПЕКА	Ураження струмом, коротке замикання, опік, вибух, пожежа
--	--

Використання зарядного пристрою без активного контролю заземлення може призвести до ураження електричним струмом, короткого замикання, пожежі, вибуху або отримання опіків.

- ▶ Зарядний пристрій бажано використовувати в електромережах із заземленням.
- ▶ Вимикайте контроль заземлення лише в незаземлених електромережах.
- ▶ Умикайте контроль заземлення в заземлених електромережах.

Контроль заземлення можна увімкнути у веб-програмі або на зарядному пристрої. З міркувань безпеки вимкнути його можна лише на зарядному пристрої.

- ▶ Виберіть функцію **Увімкнути контроль заземлення**.

▷ Дотримуйтеся вказівок щодо увімкнення й вимкнення контролю заземлення на зарядному пристрої, наведених у посібнику з експлуатації та встановлення пристрою Porsche Mobile Charger Plus.

Установлення сили струму й системи керування енергоспоживанням

У цьому розділі можна вручну налаштувати необхідну потужність зарядження.

- **Зменшена потужність.** Зарядний пристрій працює з потужністю 50 % від максимального зарядного струму.
 - **Повна потужність.** Зарядний пристрій працює з потужністю 100 % від максимального зарядного струму.
 - **Система керування енергоспоживанням.** Якщо встановлено з'єднання зарядного пристрою із системою керування енергоспоживанням, функція захисту від перевантаження контролює зарядний струм, що надходить до зарядного пристрою.
- ▶ Виберіть потрібну функцію.

Технічне обслуговування

Перегляд інформації про пристрій

Ця інформація містить дані пристрою, зокрема номер версії, серійний номер та ім'я хосту.

У разі повідомлення про помилку ці дані необхідно надати сервісному партнеру Porsche.

Перегляд даних діагностики

Відображаються параметри діагностики з інформацією про температуру пристрою.

- ▶ Вибір одиниць вимірювання для відображення температури: градуси за шкалою **Цельсія** або **Фаренгейта**.

Перегляд даних реєстратора подій

Відображені дані реєстратора подій стосуються повідомлень про помилки, які сталися під час перевірки системи. Відображаються активні й пасивні реєстратори подій. Активні події або помилки, на відміну від пасивних, актуальні на момент перегляду.

- ▶ Розгорніть розділ, щоб переглянути реєстратор подій.

Відновлення заводських налаштувань

Після ввімкнення цієї функції всі персональні дані й конфігурації, зокрема історія заряджання й налаштування мережі, видаляються. Крім того, усі паролі скидаються й відновлюються початкові, зазначені в листі з даними доступу.

- ▶ Увімкніть функцію **Відновити заводські налаштування**.

Несправності під час роботи

У разі помилок або несправностей контрольні лампи на зарядному пристрої світяться чи блимають червоним або жовтим.

ПРИМІТКА

Пошкодження зарядного пристрою

- ▶ Якщо несправність виникає постійно або з'являється знову, від'єднайте зарядний пристрій від електромережі та зверніться до професійного електрика. Для виконання цих робіт

Porsche рекомендує звертатися до партнера Porsche, оскільки він має кваліфікований персонал СТО, необхідні деталі й інструменти.











- ▶ Ознайомтеся з розділом «Панель керування» на с. 256.

Нижче наведено рекомендації щодо усунення несправностей під час роботи.

Контрольні лампи	Значення	Усунення несправності
<ul style="list-style-type: none"> ● Кнопка СТАН ЗАРЯДЖАННЯ світиться червоним. ● Контрольна лампа ЕЛЕКТРОПІДКЛЮЧЕННЯ БУДИНКУ світиться червоним. ● Контрольна лампа АВТОМОБІЛЬ світиться червоним. ● Контрольна лампа ЗАРЯДНИЙ ПРИСТРІЙ світиться червоним. ● БАГАТОФУНКЦІОНАЛЬНА КНОПКА світиться червоним. 	<p>Помилка сторожового таймера або тривале перемикання реле навантаження</p>	<ul style="list-style-type: none"> ▶ Вийміть і знову вставте мережну вилку. ▶ Якщо не вдалось усунути помилку, зверніться до професійного електрика, щоб він перевірів електропроводку будівлі.
<ul style="list-style-type: none"> ● Кнопка СТАН ЗАРЯДЖАННЯ світиться червоним. ● Контрольна лампа ЕЛЕКТРОПІДКЛЮЧЕННЯ БУДИНКУ світиться червоним. ● Контрольна лампа АВТОМОБІЛЬ світиться червоним. ● Контрольна лампа ЗАРЯДНИЙ ПРИСТРІЙ світиться червоним. ● БАГАТОФУНКЦІОНАЛЬНА КНОПКА блимає червоним. 	<p>Спрацювання автоматичного вимикача аварійного струму / аварійний струм</p>	<ul style="list-style-type: none"> ▶ Скиньте помилку, натиснувши й утримуючи багатофункціональну кнопку (принаймні 2 секунди). ▶ Якщо не вдалось усунути помилку, зверніться до професійного електрика, щоб він перевірів електропроводку будівлі.









Несправності під час роботи

Контрольні лампи	Значення	Усунення несправності
<ul style="list-style-type: none"> ● ↻ Кнопка СТАН ЗАРЯДЖАННЯ світиться червоним. ● 🏠 Контрольна лампа ЕЛЕКТРОПІДКЛЮЧЕННЯ БУДИНКУ світиться червоним. ● 🚗 Контрольна лампа АВТОМОБІЛЬ світиться червоним. ● 🔌 Контрольна лампа ЗАРЯДНИЙ ПРИСТРІЙ світиться червоним. 	<p>Світлодіодна багатофункціональна кнопка несправна</p>	<ul style="list-style-type: none"> ▶ Вийміть і знову вставте мережну вилку. ▶ Якщо не вдалось усунути помилку, зверніться до професійного електрика, щоб він перевірів електропроводку будівлі.
<ul style="list-style-type: none"> ● ↻ Кнопка СТАН ЗАРЯДЖАННЯ світиться червоним. ● 🏠 Контрольна лампа ЕЛЕКТРОПІДКЛЮЧЕННЯ БУДИНКУ блимає червоним. ● 🚗 Контрольна лампа АВТОМОБІЛЬ блимає червоним. ● 🔌 Контрольна лампа ЗАРЯДНИЙ ПРИСТРІЙ блимає червоним. 	<p>Неправильне розташування проводів</p>	<ul style="list-style-type: none"> ▶ Вийміть і знову вставте мережну вилку. ▶ Якщо не вдалось усунути помилку, зверніться до професійного електрика, щоб він перевірів електропроводку будівлі.
<ul style="list-style-type: none"> ● 🏠 Контрольна лампа ЕЛЕКТРОПІДКЛЮЧЕННЯ БУДИНКУ світиться червоним. ● 🚗 Контрольна лампа АВТОМОБІЛЬ світиться червоним. ● 🔌 Контрольна лампа ЗАРЯДНИЙ ПРИСТРІЙ світиться червоним. ● ↻ БАГАТОФУНКЦІОНАЛЬНА КНОПКА світиться червоним. 	<p>Світлодіод живлення несправний</p>	<ul style="list-style-type: none"> ▶ Вийміть і знову вставте мережну вилку. ▶ Якщо не вдалось усунути помилку, зверніться до професійного електрика, щоб він перевірів електропроводку будівлі.

Контрольні лампи	Значення	Усунення несправності
<ul style="list-style-type: none">  Кнопка СТАН ЗАРЯДЖАННЯ світиться червоним.  Контрольна лампа ЕЛЕКТРОПІДКЛЮЧЕННЯ БУДИНКУ світиться червоним.  Контрольна лампа АВТОМОБІЛЬ світиться червоним. 	<p>Захисний провід перерваний або відсутній</p>	<ul style="list-style-type: none"> ▶ Вийміть і знову вставте мережну вилку. ▶ Лише незаземлені електромережі (наприклад, IT-мережі): за можливості заряджайте автомобіль із вимкненим контролем захисного проводу. <ul style="list-style-type: none"> ▷ Ознайомтеся з розділом «Контроль заземлення» на с. 271. ▶ Лише заземлені електромережі: панель керування потрібно перевірити на спеціалізованій станції технічного обслуговування або в партнера Porsche. Електромережу / будинкове електропідключення має оглянути кваліфікований електрик.
<ul style="list-style-type: none">  Кнопка СТАН ЗАРЯДЖАННЯ світиться червоним.  Контрольна лампа ЕЛЕКТРОПІДКЛЮЧЕННЯ БУДИНКУ блимає червоним. 	<p>Надмірна напруга</p>	<ul style="list-style-type: none"> ▶ Вийміть і знову вставте мережну вилку. ▶ Якщо не вдалось усунути помилку, зверніться до професійного електрика, щоб він перевірів електропроводку будівлі.
<ul style="list-style-type: none">  Кнопка СТАН ЗАРЯДЖАННЯ світиться червоним.  Контрольна лампа АВТОМОБІЛЬ світиться червоним. 	<p>Перевантаження</p>	<ul style="list-style-type: none"> ▶ Вийміть і знову вставте мережну вилку. ▶ Якщо не вдалось усунути помилку, зверніться до професійного електрика, щоб він перевірів електропроводку будівлі.
<ul style="list-style-type: none">  Кнопка СТАН ЗАРЯДЖАННЯ світиться червоним.  Контрольна лампа ЗАРЯДНИЙ ПРИСТРІЙ світиться червоним. 	<p>Помилка реле</p>	<ul style="list-style-type: none"> ▶ Вийміть і знову вставте мережну вилку. ▶ Якщо не вдалось усунути помилку, зверніться до професійного електрика, щоб він перевірів електропроводку будівлі.
<ul style="list-style-type: none">  Кнопка СТАН ЗАРЯДЖАННЯ світиться червоним.  Контрольна лампа ЗАРЯДНИЙ ПРИСТРІЙ блимає червоним. 	<p>Не вдалося виконати автотест</p>	<ul style="list-style-type: none"> ▶ Вийміть і знову вставте мережну вилку. ▶ Якщо не вдалось усунути помилку, зверніться до професійного електрика, щоб він перевірів електропроводку будівлі.

Несправності під час роботи

Контрольні лампи	Значення	Усунення несправності
<ul style="list-style-type: none">  Кнопка СТАН ЗАРЯДЖАННЯ блимає червоним.  Контрольна лампа ЗАРЯДНИЙ ПРИСТРІЙ світиться червоним. 	Помилка циклу навантаження	<ul style="list-style-type: none"> ▶ Зарядний пристрій несправний, його більше не можна використовувати. Зверніться на спеціалізовану станцію технічного обслуговування або до партнера Porsche.
<ul style="list-style-type: none">  Кнопка СТАН ЗАРЯДЖАННЯ світиться відповідно до стану заряджання.  Контрольна лампа СИСТЕМА КЕРУВАННЯ ЕНЕРГОСПОЖИВАННЯМ світиться червоним.  Контрольна лампа 50 % світиться зеленим. 	Помилка з'єднання з PLC або системою керування енергоспоживанням	<ul style="list-style-type: none"> ▶ Під час першого введення зарядного пристрою в експлуатацію перезавантажте його та знову виконайте введення в експлуатацію. Перевірте з'єднання з мережею PLC. Перевірте з'єднання із системою керування енергоспоживанням.
<ul style="list-style-type: none">  Кнопка СТАН ЗАРЯДЖАННЯ світиться червоним.  Контрольна лампа ЕЛЕКТРОПІДКЛЮЧЕННЯ БУДИНКУ світиться жовтим. 	Надмірна температура штекера інфраструктури	<ul style="list-style-type: none"> ▶ Пристрій вимкнувся через надмірну температуру. Зачекайте, доки температура знизиться до нормального значення. За потреби захистіть зарядний пристрій від прямих сонячних променів.
<ul style="list-style-type: none">  Кнопка СТАН ЗАРЯДЖАННЯ світиться червоним.  Контрольна лампа ЕЛЕКТРОПІДКЛЮЧЕННЯ БУДИНКУ блимає жовтим. 	Недостатня напруга або невідповідна частота мережі	<ul style="list-style-type: none"> ▶ Заряджання припинено. Зачекайте. Не виконуйте жодних дій.
<ul style="list-style-type: none">  Кнопка СТАН ЗАРЯДЖАННЯ світиться червоним.  Контрольна лампа АВТОМОБІЛЬ блимає жовтим. 	Невідповідний сигнал CP	<ul style="list-style-type: none"> ▶ Вийміть і знову вставте мережну вилку.
<ul style="list-style-type: none">  Кнопка СТАН ЗАРЯДЖАННЯ світиться червоним.  Контрольна лампа ЗАРЯДНИЙ ПРИСТРІЙ світиться жовтим. 	Надмірна температура	<ul style="list-style-type: none"> ▶ Зарядний пристрій вимкнувся через надмірну температуру. Зачекайте. За потреби захистіть зарядний пристрій від прямих сонячних променів.

Контрольні лампи	Значення	Усунення несправності
<p> Кнопка СТАН ЗАРЯДЖАННЯ світиться червоним.</p> <p> Контрольна лампа ЗАРЯДНИЙ ПРИСТРІЙ блимає жовтим.</p>	<p>Не вдалося зчитати дані кабелю для інфраструктури або автомобіля</p>	<p>▶ Вийміть і знову вставте мережну вилку.</p>
<p> Кнопка СТАН ЗАРЯДЖАННЯ блимає зеленим.</p> <p> Контрольна лампа ЕЛЕКТРОПІДКЛЮЧЕННЯ БУДИНКУ світиться жовтим.</p>	<p>Надмірна температура штекера інфраструктури / багатофазна розетка підключена лише на одну фазу</p>	<p>▶ Зарядний пристрій знизив зарядну потужність через високу температуру. Зачекайте. За потреби захистіть зарядний пристрій від прямих сонячних променів.</p> <p>▶ Можливо, багатофазна розетка підключена лише на одну фазу. У цьому разі зверніться до професійного електрика, щоб він перевірів правильність підключення розетки до електромережі.</p>
<p> Кнопка СТАН ЗАРЯДЖАННЯ блимає зеленим.</p> <p> Контрольна лампа ЗАРЯДНИЙ ПРИСТРІЙ світиться жовтим.</p>	<p>Вихід значень за межі діапазону</p>	<p>▶ Зарядний пристрій знизив зарядну потужність через високу температуру. Зачекайте. За потреби захистіть зарядний пристрій від прямих сонячних променів.</p>
<p> Індикатор увімкнення блимає зеленим.</p> <p> Індикатор електромережі й будинкового електропідключення світиться жовтим.</p> <p> Індикатор автомобіля світиться жовтим.</p>	<p>Автомобіль заряджається з вимкненим контролем захисного проводу.</p>	<p>▶ Бажано заряджати автомобіль з увімкненим контролем захисного проводу.</p> <p>▶ Ознайомтеся з розділом «Контроль заземлення» на с. 271.</p>
<p>Зарядний пристрій повністю вимкнувся.</p>		<p>▶ Зарядний пристрій перебуває в режимі очікування або вимкнувся через помилку.</p> <p>▶ Натисніть кнопку "Обмеження зарядного струму", щоб перевірити, чи перебуває зарядний пристрій у режимі очікування.</p>

Транспортування

⚠ ПОПЕРЕДЖЕННЯ

Незакріплений вантаж

Незакріплений, неналежним чином закріплений або неправильно розміщений зарядний пристрій під час гальмування, прискорення, зміни напрямку руху або в разі аварії може зміститися й наразити пасажирів на небезпеку.

- ▶ У жодному разі не перевозьте зарядний пристрій незакріпленим.
- ▶ Зарядний пристрій слід перевозити завжди в багажному відсіку. У жодному разі не перевозьте його в салоні (наприклад, на сидіннях або перед ними).

Закріплення зарядного пристрою для транспортування

Залежно від типу автомобіля зарядний пристрій постачається із сумкою для транспортування або без неї.

- ▶ Якщо сумка для транспортування входить до комплекту постачання: завжди зберігайте й транспортуйте зарядний пристрій у сумці. Зачепіть сумку гачками за передні та задні кріпильні петлі.

Щоб отримати інформацію про кріпильні петлі в багажному відсіку, виконайте наведені нижче дії.

▶ Ознайомтеся з посібником до автомобіля.

- ▶ Якщо сумка для транспортування не входить до комплекту постачання: під час транспортування розміщуйте зарядний пристрій у задньому багажному відсіку.
- ▶ Розміщуйте зарядний пристрій залежно від типу автомобіля так, щоб у разі небезпеки ніхто з пасажирів не постраждав.

Очищення й обслуговування

Регулярно перевіряйте зарядний пристрій на наявність пошкоджень і забруднення, очищуйте в разі потреби.

НЕБЕЗПЕКА

Ураження електричним струмом, пожежа

Небезпека важкого чи смертельного травмування внаслідок пожежі чи ураження електричним струмом.

- ▶ У жодному разі не занурюйте зарядний пристрій і вилки у воду й не обливайте їх прямими струменями води (наприклад, з мийки високого тиску чи садового шланга).
- ▶ Очищуйте зарядний пристрій, лише коли панель керування повністю від'єднано від електромережі й автомобіля. Використовуйте для цього суху серветку.

Утилізація

Електричні й електронні пристрої необхідно здати в пункт приймання або передати підприємству з утилізації відходів.

- ▶ Не викидайте електричні й електронні пристрої в побутове сміття.
- ▶ Утилізуйте електричні й електронні пристрої відповідно до чинних екологічних норм.
- ▶ Якщо у вас виникли запитання щодо утилізації, зверніться до партнера Porsche.

Технічні дані

Електричні дані	PMCP11 A
Потужність	11 кВт/7,2 кВт
Номинальний струм	16 А, трифазний 32 А, однофазний
Напруга електромережі	100–240/400 В
Частота мережі	50 Гц/60 Гц
Категорія перенапруги (IEC 60664)	II
Інтегрований пристрій захисного відключення аварійного струму	Тип А (змінний струм: 30 мА) + постійний струм: 6 мА
Клас захисту	I
Ступінь захисту	IP55
Вилка зарядного пристрою автомобіля	Тип 2
Механічні дані	PMCP11 A
Вага панелі керування з кабелем	4,0 кг
Довжина кабелю для автомобіля	4,5 м
Довжина мережного кабелю	0,3 м – 1,6 м (залежно від країни)

Умови навколишнього середовища та зберігання	PMCP11 A
Температура навколишнього середовища	-30 °C – +50 °C
Вологість повітря	5 % – 95 % без конденсації
Висота над рівнем моря	макс. 5000 м над рівнем моря



03725-21-12707

Este equipamento opera em caráter secundário, isto é, não tem direito a proteção contra interferência prejudicial, mesmo de estações do mesmo tipo, e não pode causar interferência a sistemas operando em caráter primário". Para maiores informações, consulte o site da ANATEL www.anatel.gov.br

Заводська табличка з позначенням моделі



рис. 126: Заводська табличка з позначенням моделі (приклад)

- A** Назва виробу
- B** Номер артикула
- C** Потужність і номінальний струм
- D** Напруга електромережі
- E** Ступінь захисту
- F** Піктограми щодо використання
- G** Інформація про сертифікацію
- H** Виробник
- I** Дата виготовлення
- J** Серійний номер
- K** Позначення типу

Інформація про виробництво

Дата виготовлення

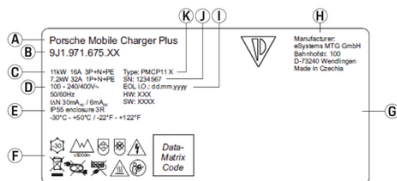
Дата виготовлення зарядного пристрою вказана на заводській табличці із зазначенням моделі й позначається скороченням EOL.

Формат зазначення дати виготовлення: день.місяць.рік

Виробник зарядного пристрою

eSystems MTG GmbH
 Bahnhofstraße 100
 73240 Wendlingen
 Німеччина

Перевірки електрики

У разі виникнення запитань щодо регулярної перевірки електрики зарядної інфраструктури (наприклад, VDE 0702) інформацію можна отримати за посиланням <https://www.porsche.com/international/accessoriesandservice/porscheservice/vehicleinformation/documents/> або в партнера Porsche.

Імпортери

Abu Dhabi: Ali & Sons Co. L.L.C

Porsche Centre Abu Dhabi
 Zayed 2nd Street

Abu Dhabi

United Arab Emirates

P.O. Box 915

Телефон: +971 2 619 3911

Dubai: Al Nabooda Automobiles L.L.C

Porsche Centre Dubai
 Sheikh Zayed Road E11

Dubai

United Arab Emirates

P.O. Box 10773

Телефон: +971 4 305 8555

20 McCallum Street #12-01

Tokio Marine Centre

Singapore 069046

Great Britain

**UK
CA**

Porsche Cars Great Britain Ltd.

Bath Road

Calcot, Reading, Berkshire

RG31 7SE

United Kingdom

Russland

Porsche Россия

Ленинградское шоссе дом 71А, строение 10

125445, Москва, Россия

Телефон: +7-495-580-9911

Singapur: Porsche Singapore

Porsche Asia Pacific Pte Ltd

Алфавітний покажчик

А

Автономний режим..... 254

Б

Багатофункціональна кнопка..... 256

В

Веб-програма

Відновлення заводських налаштувань..... 253

Вхід..... 272

Запуск..... 272, 273

Зміна пароля..... 252

Перший запуск..... 268

Початковий пароль..... 252

Утрата пароля..... 252

Виберіть

мережний кабель..... 259

Вибір країни..... 274

Вибір місяця монтажу..... 257

Вибір мови..... 274

Вибір стану заряджання..... 265

Використання за призначенням..... 251

Вимоги до браузера..... 268

Виробник..... 286

Витрата електроенергії

Процес заряджання..... 268

Регулювання..... 274

Відновлення заводських налаштувань..... 275

Вхід у веб-програму..... 272

Д

Дані діагностики про температуру пристрою... 275

Дані доступу..... 252

Веб-програма..... 252

Серійний номер зарядного пристрою..... 253

Дата виготовлення..... 286

До посібника з експлуатації

Додаткова інформація..... 249

Додаткова інформація..... 249

Домашня мережа

Ім'я хосту..... 273

IP-адреса..... 273

Е

Електричні дані..... 285

З

З'єднання

Із зарядним пристроєм..... 265, 268

Перевірка якості мережі PLC..... 266

Повторне..... 268

Заводська табличка з позначенням моделі.... 286

Заводські налаштування..... 253

Заводські налаштування, активація відновлення..... 275

Заводські налаштування, їх відновлення..... 275

Закріплення під час транспортування..... 282

Запуск веб-програми..... 272, 273

Заряджання

Запуск..... 270

Заряджання автомобіля..... 270

Роз'єм для заряджання автомобіля..... 270

Указівки..... 270

Зарядний пристрій

З'єднання із системою керування енергоспоживанням..... 273

Увімкнення відкритого режиму..... 273

Увімкнення приватного режиму..... 273

Зміна пароля..... 274

Зміна пароля для входу..... 274

І

Ім'я хосту..... 273

Імпортери..... 286

Індикація неполадок..... 277

Індикація помилок..... 277

Індикація статусу мережі..... 275

Індикація типу кабелю..... 275

Індикація фаз мережі..... 275

Інструкції з експлуатації..... 269

Інструменти..... 258

Інформація про виробництво..... 286

Історія заряджання..... 268

К

Кабелі та вилки зарядного пристрою автомобіля..... 259

Кнопка

Багатофункціональна..... 256

Стан заряджання..... 256

Кнопка стану заряджання..... 256

Комплект постачання..... 252

Контроль заземлення..... 275

Вимкнення..... 271

Увімкнення..... 271

Контрольні лампи..... 277

М

Мережа PLC, перевірка якості з'єднання..... 266

Мережний кабель

Виймання..... 264

Закріплення..... 264

Заміна..... 263

Побутова розетка..... 261

Промислова розетка..... 261

Мережні кабелі для побутових розеток..... 261

Мережні кабелі для промислових розеток..... 261

Механічні дані..... 285

Можливості використання зарядного пристрою... .. 253

Монтаж базового настінного кріплення..... 258

Монтаж тримача вилки..... 258

Н

Навантаження	
Встановити обмеження зарядного струму.	271
Обмеження зарядного струму.	271
Налаштування IP-адреси.	273
Необхідні інструменти.	258
Несправності під час роботи.	277

О

Обмеження зарядного струму.	271
Огляд піктограм.	249
Очищення.	283

П

Панель керування.	256
Вставлення в настінне кріплення.	259
Огляд роз'ємів.	256
Перевірка системи.	275
Перевірки електрики.	286
Перегляд інформації про пристрій.	275
Перегляд потужності заряджання.	268
Перший запуск.	265, 268
Підключення	
Система керування енергоспоживанням.	265
Точка доступу.	268
Підключення зарядного пристрою	
До мережі PLC.	267
До системи керування енергоспоживанням	
.	267
Піктограми, огляд.	249
Повідомлення про помилку.	275
Поточний процес заряджання.	268
Початковий пароль.	252
Процес заряджання	
Витрата електроенергії.	268
Перегляд.	268

Р

Реєстратор подій.	275
Режим	
Автономний.	254
Безпосереднє з'єднання через PLC.	255
В одній мережі PLC.	254
через веб-програму.	254
Режим очікування.	274
Роз'єм для заряджання автомобіля.	270

С

Серійний номер зарядного пристрою.	253
Символи, які використовуються в цьому посібнику	
.	247
Система керування енергоспоживанням.	265
Відображення.	273
Додавання.	265
З'єднання.	273
Коригування зарядного струму.	265
Стан заряджання.	268
Статус пристрою.	268
Структура попереджень.	247

Т

Температура пристрою.	275
Технічне обслуговування.	275, 283
Технічні дані.	285
Точка доступу.	268
Транспортування, закріплення зарядного пристрою.	282
Тривалість заряджання.	270

У

Увімкнення відкритого режиму.	273
Увімкнення й вимкнення режиму спокою.	274
Увімкнення приватного режиму.	273
Указівки з безпеки.	249

Умови навколишнього середовища та зберігання	
.	285
Утилізація.	284
Утрата даних доступу.	252

Р

ПУК-код	
Зміна пароля.	252
Утрата.	252

Giới thiệu về Hướng dẫn sử dụng trình điều khiển này

Cảnh báo và ký hiệu

Hướng dẫn sử dụng dành cho người lái này sử dụng nhiều hình thức cảnh báo và ký hiệu khác nhau.

NGUY HIỂM

Chấn thương nghiêm trọng hoặc tử vong

Việc không tuân thủ các cảnh báo trong mục "Nguy hiểm" sẽ gây ra chấn thương nghiêm trọng hoặc tử vong.

CẢNH BÁO

Có thể bị chấn thương nghiêm trọng hoặc tử vong

Việc không tuân thủ các cảnh báo trong mục "Cảnh báo" có thể gây ra chấn thương nghiêm trọng hoặc tử vong.

THẬN TRỌNG

Có thể bị chấn thương nhẹ hoặc vừa

Việc không tuân thủ các cảnh báo trong mục "Thận trọng" có thể gây ra chấn thương nhẹ hoặc vừa.

CHÚ Ý

Có thể gây hư hại xe

Việc không tuân thủ các cảnh báo trong mục "Chú ý" có thể gây ra hư hại cho xe.

Thông tin

Từ "Thông tin" là để chỉ các thông tin bổ sung.

- ✓ Điều kiện phải được đáp ứng để sử dụng một chức năng.
 - ▶ Hướng dẫn bạn phải tuân theo.
 - 1. Nếu hướng dẫn bao gồm nhiều bước, những bước này sẽ được đánh số.
 - 2. Các hướng dẫn mà bạn phải tuân theo trên màn hình hiển thị trung tâm.
- ▶ Thông báo về nơi bạn có thể tìm thấy thêm thông tin quan trọng về một chủ đề.

Deutsch

Đề biết Hướng dẫn sử dụng dành cho người lái

Chú giải cho biểu tượng. 292
 Thông tin thêm. 292

Bảo mật

Hướng dẫn an toàn. 292
 Sử dụng đúng cách. 294

Phạm vi cung cấp

Dữ liệu truy cập. 295

Khái quát

Cách sử dụng. 296
 Kết nối trên thiết bị điều khiển. 298
 Thiết bị điều khiển. 299

Chọn vị trí lắp đặt. 300

Dụng cụ yêu cầu. 301

Lắp đặt

Lắp đế gắn tường. 301

Thiết lập

Dây cáp sạc và dây cáp cấp nguồn của xe. 302
 Hoạt động và cấu hình ban đầu. 307
 Khởi động. 310
 Khái quát. 311

Vận hành

Hướng dẫn vận hành. 311
 Sạc điện. 312

Đăng nhập vào ứng dụng web. 314
 Sử dụng ứng dụng web. 315
Trực trực. 319
Vận chuyển. 324
Vệ sinh và bảo trì. 325
Hủy bỏ. 326
Thông số kỹ thuật
 Nhận nhận biết thiết bị. 328
 Thông tin về sản phẩm. 328
 Nhà nhập khẩu. 328
Chỉ mục. 330

Để biết Hướng dẫn sử dụng dành cho người lái Chú giải cho biểu tượng

Có nhiều biểu tượng khác nhau được gắn vào bộ sạc tùy theo từng quốc gia.

 Vận hành bộ sạc trong phạm vi nhiệt độ từ -30°C đến +50°C.

 Không được vận hành bộ sạc ở độ cao trên 5.000 m so với mực nước biển.

 Bộ sạc được trang bị dây dẫn bảo vệ không chuyển mạch.

 Bộ sạc được trang bị dây dẫn bảo vệ có chuyển mạch.



 Thải bỏ bộ sạc tuân theo tất cả các quy định về thải bỏ hiện hành.



 Không sử dụng cáp kéo dài, cuộn dây cáp.



 Không sử dụng bộ chuyển đổi (di động).

 Không sử dụng nhiều ổ cắm.

 Không sử dụng bộ sạc có dây cáp kết nối hoặc linh kiện điện tử bị hư hỏng.

  Nguy cơ bị điện giật do sử dụng không đúng cách.

  Làm theo các hướng dẫn vận hành được cung cấp, đặc biệt là các cảnh báo và hướng dẫn an toàn.

  Bề mặt của bộ sạc có thể trở nên rất nóng.

 Không vận hành bộ sạc ở các hệ thống cấp điện lưới không được nối đất, ví dụ: mạng CNTT. Chỉ vận hành bộ sạc trong các hệ thống cấp điện lưới có nối đất.

 Biểu thị phích cắm loại 1 có phạm vi điện áp ≤250 V AC.

 Biểu thị phích cắm loại 2 có phạm vi điện áp ≤480 V AC.

Thông tin thêm

Bạn sẽ tìm thấy thêm thông tin về bộ sạc và ứng dụng web trong phần "E-Performance" tại <https://www.porsche.com>.

Bảo mật Hướng dẫn an toàn

 **NGUY HIỂM** Điện giật, đoản mạch, cháy, nổ

Việc sử dụng bộ sạc bị hỏng/lỗi và ổ điện bị hỏng/lỗi, việc sử dụng bộ sạc không đúng cách hoặc không làm theo hướng dẫn an toàn có thể gây ra đoản mạch, điện giật, cháy nổ hoặc bỏng.

- ▶ Chỉ sử dụng các phụ kiện, như bộ cấp nguồn và dây cáp của xe đã được Porsche phê chuẩn và cung cấp.
- ▶ Không sử dụng bộ sạc bị hỏng và/hoặc bị bẩn. Trước khi sử dụng, kiểm tra kết nối dây cáp và phích cắm xem có bị hỏng và bẩn không.
- ▶ Chỉ kết nối bộ sạc với ổ cắm điện được lắp đúng cách và không bị hư hỏng và với trang thiết bị điện không có lỗi.
- ▶ Không sử dụng cáp kéo dài, cuộn dây cáp, nhiều ổ cắm hoặc bộ điều hợp (di động).
- ▶ Ngắt kết nối bộ sạc khỏi nguồn điện lưới khi mưa bão sấm sét.
- ▶ Không sửa đổi hoặc sửa chữa bất kỳ bộ phận điện nào.
- ▶ Chỉ các chuyên gia mới được thực hiện hoạt động sửa chữa và khắc phục lỗi.

⚠️ NGUY HIỂM

Điện giật, cháy

Việc lắp ổ điện không đúng cách có thể gây ra điện giật hoặc cháy khi áp điện áp cao được sạc điện bằng công sạc trên xe.

- ▶ Chỉ có nhân viên kỹ thuật điện đủ tiêu chuẩn mới được thực hiện kiểm tra và lắp đặt nguồn điện, cũng như hoạt động ban đầu của ổ cắm điện cho bộ sạc. Nhân viên này hoàn toàn chịu trách nhiệm tuân thủ các tiêu chuẩn và quy định có liên quan. Porsche khuyến bạn nên sử dụng đối tác cung cấp dịch vụ Porsche được chứng nhận.
- ▶ Mặt cắt của dây cáp nguồn cho ổ cắm điện phải được xác định theo độ dài dây điện cùng các quy định và tiêu chuẩn hiện hành tại địa phương.
- ▶ Ổ cắm điện dùng để sạc phải được kết nối với một mạch điện có cầu chì riêng và tuân thủ các luật và tiêu chuẩn tại địa phương.
- ▶ Bộ sạc dành riêng cho các khu vực tư nhân hoặc bán công cộng, ví dụ như cơ sở tư nhân hoặc bãi đỗ xe của công ty. Tại một số quốc gia như Ý và New Zealand, sạc chế độ 2 bị **cấm** tại các khu vực công cộng. Có thể tìm hiểu thêm thông tin từ đối tác Porsche hoặc nhà cung cấp điện tại địa phương bạn.
- ▶ Không được cho phép các cá nhân không được ủy quyền (ví dụ: trẻ em vui chơi) hoặc động vật đến gần bộ sạc và xe trong quá trình sạc không có giám sát.
 - ▷ Luôn đọc các hướng dẫn an toàn trong hướng dẫn lắp đặt và Hướng dẫn sử dụng dành cho người lái.

⚠️ NGUY HIỂM

Điện giật, cháy

Việc xử lý các tiếp điểm phích cắm sai cách có thể gây ra điện giật hoặc cháy.

- ▶ Không chạm vào các tiếp điểm trên cổng sạc trên xe và bộ sạc.
- ▶ Không đưa bất cứ vật gì vào cổng sạc trên xe hoặc bộ sạc.
- ▶ Bảo vệ các ổ cắm điện và kết nối phích cắm khỏi hơi ẩm, nước và các chất lỏng khác.

⚠️ CẢNH BÁO

Hơi dễ cháy nổ

Các bộ phận của bộ sạc có thể gây ra tia lửa và kích hoạt các loại hơi dễ gây cháy nổ.

- ▶ Để giảm rủi ro cháy nổ – đặc biệt là trong ga-ra – hãy đảm bảo đặt thiết bị điều khiển ở vị trí cao hơn sàn ít nhất 50 cm trong khi sạc.
- ▶ Không lắp đặt bộ sạc ở khu vực có khả năng cháy nổ.

Để đáp ứng các yêu cầu về giới hạn phơi nhiễm bức xạ điện từ (1999/519/EC), hãy lắp đặt bộ sạc sao cho khoảng cách tối thiểu đến mọi người là 20cm.

Tuân theo các hướng dẫn và đề xuất sau để đảm bảo quá trình sạc không gián đoạn:

- Khi lắp mới ổ cắm điện, hãy chọn ổ cắm điện công nghiệp có công suất càng cao càng tốt (được điều chỉnh theo hệ thống điện đang dùng) và yêu cầu một nhân viên kỹ thuật điện đủ tiêu chuẩn đưa vào vận

hành. Porsche khuyến bạn nên sử dụng đối tác cung cấp dịch vụ Porsche được chứng nhận.

- Khi các điều kiện kỹ thuật và pháp lý cho phép, phải bố trí lắp đặt hệ thống điện sao cho ổ điện được dùng có thể cung cấp nguồn điện danh nghĩa tối đa để sạc điện cho xe.
- Trước khi lắp đặt, hãy kiểm tra để đảm bảo cách lắp đặt hiện tại có thể liên tục cung cấp nguồn điện cần thiết để sạc điện cho xe. Nếu cần, hãy bảo vệ hệ thống lắp đặt trong nhà bằng hệ thống quản lý năng lượng.
- Nên sử dụng bộ sạc trong các hệ thống cấp điện lưới có nối đất. Phải lắp đặt dây dẫn bảo vệ thích hợp.
- Nếu bạn không chắc chắn về hệ thống lắp đặt điện trong nhà, hãy liên hệ với nhân viên kỹ thuật điện đủ tiêu chuẩn. Porsche khuyến bạn nên sử dụng đối tác cung cấp dịch vụ Porsche được chứng nhận.
- Nếu bạn định sử dụng bộ sạc với hệ thống quang điện, hãy liên hệ với đối tác Porsche.
- Để tận dụng tối đa bộ sạc và đảm bảo sạc xe nhanh chóng, hãy sử dụng ổ cắm điện NEMA với giá trị định mức dòng điện cao nhất có thể, phù hợp với phích cắm điện hoặc ổ cắm điện công nghiệp theo IEC 60309.
- Khi sạc áp quy điện áp cao qua ổ cắm điện gia dụng/công nghiệp, hệ thống lắp đặt điện có thể tải lên đến công suất tối đa. Porsche khuyến bạn nên tìm một nhân viên kỹ thuật điện đủ tiêu chuẩn tiến hành kiểm tra hệ thống điện thường xuyên. Hãy

tham khảo ý kiến của nhân viên kỹ thuật điện để biết tần suất kiểm tra hệ thống điện. Porsche khuyên bạn nên sử dụng đối tác cung cấp dịch vụ Porsche được chứng nhận.

- Khi giao xe, dòng điện sạc được tự động giới hạn để ngăn hệ thống lắp đặt điện bị quá nhiệt. Yêu cầu một nhân viên kỹ thuật điện đủ tiêu chuẩn tiến hành lắp đặt bộ sạc và thiết lập giới hạn dòng điện sạc cho việc lắp đặt trong nhà.
 - Tham khảo chương “Giới hạn dòng điện sạc” trên trang 313.

Sử dụng đúng cách

Bộ sạc có hệ thống điều khiển và bảo vệ tích hợp để sạc chế độ 2 (ngoại trừ Nhật Bản), cho xe có ắc quy điện áp cao, đáp ứng các tiêu chuẩn chung và chỉ thị có liên quan đối với xe điện.

- ▶ Luôn sử dụng phiên bản thiết bị thích hợp cho nguồn cấp điện chính trong nhà.
 - Tham khảo chương “Thông số kỹ thuật” trên trang 327.

Chỉ có thể sử dụng bộ sạc như một thiết bị kết hợp bao gồm dây cáp, thiết bị điều khiển và dây cáp xe.

Thích hợp để sử dụng ngoài trời.

Phạm vi cung cấp



H. 127: Phạm vi cung cấp

- A** Dây cáp cấp điện (được gắn cố định vào thiết bị điều khiển hoặc có thể tháo rời)
- B** Phích cắm nguồn để kết nối với nguồn điện lưới
- C** Thiết bị điều khiển
- D** Phích cắm của xe (phích cắm đầu nối cho xe), khác nhau tùy theo quốc gia (trong hình minh họa là loại 2)
- E** Dây cáp xe (được gắn cố định vào thiết bị điều khiển)
- F** Thư chứa dữ liệu truy cập

i Thông tin

Các bộ phận tùy chọn: Có nhiều để gắn tường khác nhau cho bộ sạc tùy theo quốc gia khác nhau, ví dụ như để gắn tường cơ bản.

Dữ liệu truy cập

Thư chứa dữ liệu truy cập, trong đó có toàn bộ dữ liệu bạn cần cho bộ sạc và ứng dụng web, được cung cấp kèm theo thiết bị của bạn.

- ▶ Giữ thư chứa dữ liệu truy cập ở nơi an toàn.

i Thông tin

Nếu thư này bị mất, bạn có thể nhận dữ liệu truy cập hợp lệ khi giao xe, ví dụ như mật khẩu ban đầu từ đối tác Porsche.

- Chuẩn bị sẵn số sê-ri của bộ sạc.

Nhiệm vụ	Ý nghĩa
Số sê-ri	Số sê-ri của bộ sạc
ID bảo mật	Để kết nối bảo mật với modem PLC
MAC	Địa chỉ MAC của giao diện PLC mạng gia đình
Mật khẩu web	Mật khẩu ban đầu cho ứng dụng web
Tên máy chủ web	Để kết nối với ứng dụng web qua trình duyệt web
PUK	Mã mở khóa cá nhân

PUK

PUK đóng vai trò kích hoạt lại mật khẩu ban đầu.

- ▶ Nếu bạn làm mất hoặc quên PUK, hãy liên hệ với đối tác Porsche của mình.

i Thông tin

Trường bảo mật chứa mã mở khóa (PUK) Trường này được in phủ bằng loại mực đặc biệt để che đi PUK.

Chỉ sau khi tắm ướt trường này dưới dòng nước chảy để làm phai màu mực, PUK sẽ hiện ra. Không chà xát hoặc cào vào trường này trong khi tắm nước, do PUK có thể bị hỏng.

Mật khẩu ứng dụng web

Mật khẩu của bạn được sử dụng để đăng nhập vào ứng dụng web.

Khi sử dụng mật khẩu ban đầu:

- ▶ Nếu bạn làm mất hoặc quên mật khẩu ban đầu, hãy liên hệ với đối tác Porsche của mình.

Khi sử dụng mật khẩu mà bạn tự đặt:

- ▶ Nếu dữ liệu này bị mất, có thể khôi phục mật khẩu ban đầu bằng PUK. Hoặc vui lòng liên hệ với đối tác Porsche.
- ▶ Bằng cách đặt lại bộ sạc về cài đặt mặc định khi xuất xưởng, mật khẩu ban đầu sẽ được kích hoạt lại. Tuy nhiên, điều này sẽ khiến cho tất cả các cài đặt được đặt lại về cài đặt khi xuất xưởng.

Số sê-ri của bộ sạc

Số sê-ri của bộ sạc có ở những vị trí sau:

- Trong thư chứa dữ liệu truy cập sau khi chỉ định **Số sê-ri**
- Trên nhãn nhận biết (trên mặt sau của thiết bị điều khiển) sau dòng chữ viết tắt **SN**
- Trong ứng dụng web: **Settings**  **► Maintenance** **► Device information**

Điều chỉnh các cài đặt về tiêu chuẩn khi xuất xưởng

Tất cả các cài đặt của bạn sẽ bị xóa nếu bạn kích hoạt chức năng này. Mặc dù, tất cả các mật khẩu sẽ được đặt lại về mật khẩu ban đầu trong thư chứa dữ liệu truy cập của bạn.

Thông tin

Chức năng này được tắt theo tiêu chuẩn trong bộ sạc. Để thực hiện chức năng này trong bộ sạc, phải bật chức năng này trong Web Applikation (**Settings**  **► System** **► Allow reset to factory settings**).

1. Đồng thời nhấn và giữ nút **TRẠNG THÁI SẠC** và **NÚT ĐA CHỨC NĂNG** trong 5 giây. Đèn báo **BỘ SẠC** nháy trong khi bạn thực hiện điều này.
2. Ngay khi đèn báo **BỘ SẠC** dừng nháy, hãy nhấn **NÚT ĐA CHỨC NĂNG** và nhấn giữ nút **TRẠNG THÁI SẠC** trong 2 giây.
3. Nhấn và giữ lại **NÚT ĐA CHỨC NĂNG** trong 5 giây.

Đèn báo **BỘ SẠC** nháy trong khi bạn thực hiện điều này.

- ➔ Bộ sạc được đặt lại về cài đặt tiêu chuẩn khi xuất xưởng. Khi đó, đèn báo sẽ sáng màu xanh lục.

Thiết bị sẽ sẵn sàng vận hành khi đã hoàn tất thành công quá trình tự kiểm tra.

Cũng có thể đặt lại về cài đặt tiêu chuẩn khi xuất xưởng qua ứng dụng web hoặc tại trung tâm dịch vụ sửa xe đủ tiêu chuẩn. Porsche khuyến nghị bạn nên gặp đối tác Porsche vì họ có đội ngũ kỹ thuật viên đã qua đào tạo với đầy đủ phụ tùng và dụng cụ cần thiết.

Để biết thông tin về ứng dụng web, xem hướng dẫn sử dụng tại <https://www.porsche.com/international/aboutporsche/e-performance/help-and-contact/>
Nếu bạn yêu cầu một ngôn ngữ khác, vui lòng chọn trang web thích hợp cho quốc gia bạn.

Khái quát Cách sử dụng

Có thể sử dụng bộ sạc theo cách độc lập và được vận hành thông qua các nút. Các chức năng mạng Powerline-Communication của bộ sạc cho phép thiết lập kết nối với mạng gia đình. Để thực hiện điều này, nguồn cấp điện lưới hiện tại được sử dụng nhằm thiết lập mạng cục bộ để truyền dữ liệu. Kết nối PLC là điều kiện tiên quyết để vận hành qua ứng dụng web của bộ sạc hoặc điều khiển qua thiết bị quản lý năng lượng.

Cách sử dụng	Vận hành Porsche Mobile Charger Plus	Ở đâu?
Cách 1	Việc vận hành được thực hiện trực tiếp tại bộ sạc (vận hành độc lập)	► Trang 297
Cách 2	Việc vận hành được thực hiện qua ứng dụng web của bộ sạc (không có thiết bị quản lý năng lượng). Cần có mạng gia đình (kết nối PLC) để thiết lập kết nối.	► Trang 297
Cách 3	Việc vận hành được thực hiện qua ứng dụng web của thiết bị quản lý năng lượng. Thiết bị quản lý năng lượng được đăng ký dưới dạng ứng dụng khách trong mạng PLC.	► Trang 297

Cách sử dụng	Vận hành Porsche Mobile Charger Plus	Ở đâu?
--------------	--------------------------------------	--------

Cách 4 Việc vận hành được thực hiện qua ứng dụng web của thiết bị quản lý năng lượng. Bộ sạc và thiết bị quản lý năng lượng kết nối trực tiếp qua máy chủ DHCP của thiết bị quản lý năng lượng. ▶ Trang 29

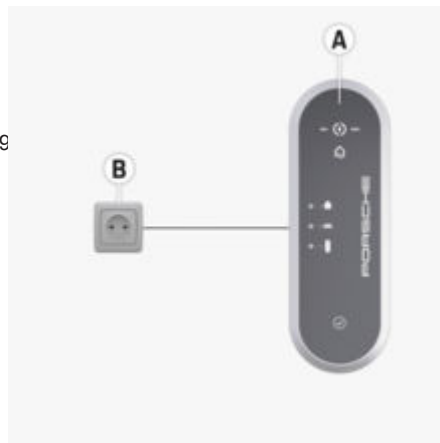

H. 128: Vận hành độc lập (ví dụ về ứng dụng)

- A** Bộ sạc di động cao cấp của Porsche
- B** Ổ cắm điện

Phiên bản 2: Vận hành qua ứng dụng web của bộ sạc

Có thể mở ứng dụng web trong trình duyệt trên thiết bị (máy tính, máy tính bảng hoặc điện thoại thông minh) được đăng nhập vào cùng một mạng gia đình với bộ sạc.

Cần có mạng gia đình để bộ sạc và thiết bị thiết lập kết nối. Có thể thiết lập trực tiếp kết nối mạng thông qua PLC (Powerline Communication). Thiết bị và bộ sạc được kết nối qua bộ điều hợp PLC và bộ định tuyến. Thiết bị có thể truy cập ứng dụng web của bộ sạc qua bộ định tuyến.

Tuy nhiên, vẫn có thể vận hành bộ sạc qua các nút trên thiết bị. Để giới hạn dòng điện sạc, cài đặt **50%** hoặc **100%** đều khả dụng.

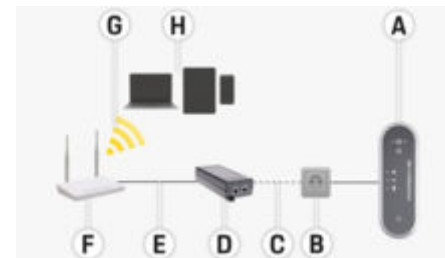

H. 129: Vận hành qua ứng dụng web của bộ sạc (không có thiết bị quản lý năng lượng) (ví dụ về ứng dụng)

- A** Bộ sạc di động cao cấp của Porsche
- B** Ổ cắm điện
- C** Kết nối mạng qua đường dây điện (PLC)
- D** Bộ chuyển đổi PLC
- E** Kết nối mạng qua Ethernet
- F** Bộ định tuyến
- G** WiFi
- H** Thiết bị di động

Phiên bản 3: Vận hành bộ sạc và thiết bị quản lý năng lượng trong cùng một mạng PLC

Nếu sử dụng thiết bị quản lý năng lượng, dòng điện sạc được giới hạn qua thiết bị quản lý năng lượng.

Để thiết lập kết nối, thiết bị quản lý năng lượng, bộ sạc và thiết bị phải ở trong cùng một mạng gia đình.

Trong cấu hình này, mỗi bộ sạc và thiết bị quản lý năng lượng sẽ kết nối với một bộ định tuyến qua PLC (Powerline Communication), thiết bị quản lý năng lượng tùy chọn trực tiếp qua

Ethernet hoặc WiFi. Ứng dụng web của thiết bị quản lý năng lượng và của bộ sạc có thể được truy cập bởi thiết bị qua bộ định tuyến.

Vẫn có thể vận hành bộ sạc qua các nút trên thiết bị hoặc qua ứng dụng web của bộ sạc. Tuy nhiên, trong trường hợp này, ưu tiên việc cài đặt thiết bị quản lý năng lượng để giới hạn dòng điện sạc.

► Tham khảo chương “Thiết bị quản lý năng lượng” trên trang 308.

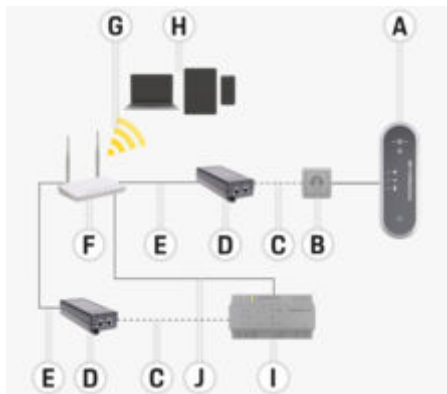

H. 130: Kết nối của bộ sạc và thiết bị quản lý năng lượng qua bộ định tuyến (ví dụ về ứng dụng)

- A** Bộ sạc di động cao cấp của Porsche
- B** Ổ cắm điện
- C** Kết nối mạng qua đường dây điện (PLC)
- D** Bộ chuyển đổi PLC
- E** Kết nối mạng qua Ethernet
- F** Bộ định tuyến
- G** WiFi
- H** Thiết bị di động
- I** Thiết bị quản lý năng lượng
- J** Kết nối mạng qua Ethernet (thay thế)

Phiên bản 4: Kết nối trực tiếp bộ sạc với thiết bị quản lý năng lượng qua PLC

Do thiết bị quản lý năng lượng có tích hợp bộ điều hợp PLC, kết nối giữa bộ sạc và thiết bị quản lý năng lượng cũng có thể diễn ra trực tiếp qua PLC. Sau đó, kết nối của thiết bị quản lý năng lượng đến bộ định tuyến diễn ra một lần nữa qua WiFi, PLC hoặc Ethernet.

Với thiết bị di động, hãy truy cập ứng dụng web của thiết bị quản lý năng lượng (và bộ sạc), rồi diễn ra như trong cách 2 và 3 qua bộ định tuyến. Vẫn có thể vận hành bộ sạc qua các nút trên thiết bị hoặc qua ứng dụng web của bộ sạc. Tuy nhiên, trong trường hợp này, ưu tiên việc cài đặt thiết bị quản lý năng lượng để giới hạn dòng điện sạc.

► Tham khảo chương “Thiết bị quản lý năng lượng” trên trang 308.

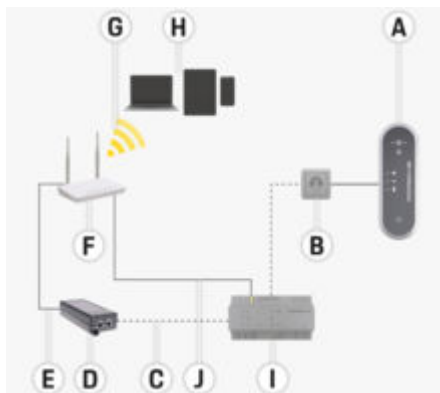

H. 131: Kết nối trực tiếp của bộ sạc và thiết bị quản lý năng lượng qua PLC (ví dụ về ứng dụng)

- A** Bộ sạc di động cao cấp của Porsche
- B** Ổ cắm điện
- C** Kết nối mạng qua đường dây điện (PLC)
- D** Bộ chuyển đổi PLC
- E** Kết nối mạng qua Ethernet
- F** Bộ định tuyến WiFi
- G** WiFi
- H** Thiết bị di động
- I** Thiết bị quản lý năng lượng
- J** Kết nối mạng qua Ethernet (thay thế)

Kết nối trên thiết bị điều khiển



H. 132: Kết nối trên thiết bị điều khiển

- A** Dây cáp cấp nguồn
- B** Cáp xe

Dây cáp cấp nguồn **A** có thể được tháo và lắp ở đầu thiết bị điều khiển.

Dây cáp **B** của xe có thể được tháo và lắp ở cuối thiết bị điều khiển.

Thiết bị điều khiển

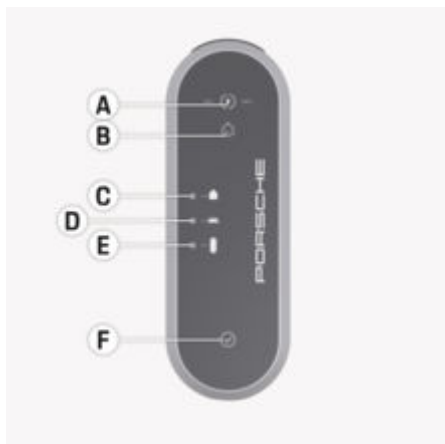

H. 133: Thiết bị điều khiển

- A** Nút **TRẠNG THÁI SẠC** có đèn báo **50%** và **100%**
- B** Đèn báo **THIẾT BỊ QUẢN LÝ NĂNG LƯỢNG**
- C** Đèn báo **KẾT NỐI NỘI BỘ**
- D** Đèn báo **XE**
- E** Đèn báo **BỘ SẠC**
- F** **NÚT ĐA CHỨC NĂNG**

Nút **TRẠNG THÁI SẠC** được sử dụng để chọn giữa công suất sạc 50% hay 100% hoặc để chuyển sang chế độ thiết bị quản lý năng lượng. Nếu thiết bị quản lý năng lượng khả dụng khi ở chế độ thiết bị quản lý năng lượng,

kết nối với thiết bị quản lý năng lượng được thiết lập và công suất sạc được cấu hình được lựa chọn.

Có thể đặt chức năng của thiết bị sau bằng cách sử dụng **NÚT ĐA CHỨC NĂNG**, một phần kết hợp với các nút khác:

- Bỏ qua việc kết nối lại với thiết bị quản lý năng lượng
- Bật và tắt chức năng theo dõi tiếp mát
- Điều chỉnh về cài đặt tiêu chuẩn khi xuất xưởng
- Lỗi đặt lại bộ ngắt mạch

Các nút **A** và **F** và đèn báo **B-E** cho biết trạng thái vận hành của thiết bị điều khiển và các lỗi có thể xảy ra thông qua các màu khác nhau, đèn và trạng thái nháy.

► Tham khảo chương “Trực trực” trên trang 319.

► Tham khảo chương “Giới hạn dòng điện sạc” trên trang 313.

Chọn vị trí lắp đặt

⚠ NGUY HIỂM

Điện giật, cháy

Việc sử dụng bộ sạc không đúng cách hoặc không tuân thủ các hướng dẫn về an toàn có thể gây ra điện giật, đoản mạch, cháy, nổ.

- ▶ Không lắp đặt để gắn tường tiêu chuẩn trong môi trường có khả năng cháy nổ.
- ▶ Để giảm rủi ro cháy nổ – đặc biệt là trong ga-ra – hãy đảm bảo đặt thiết bị điều khiển ở vị trí cao hơn sàn ít nhất 50 cm trong khi sạc.
- ▶ Tuân thủ các quy định về lắp đặt điện, các biện pháp chống cháy nổ, các quy định phòng ngừa tai nạn hiện hành tại địa phương, đồng thời quan sát lối thoát hiểm.

Để gắn tường tiêu chuẩn được thiết kế để lắp đặt trong nhà và ngoài trời.

Khi chọn vị trí lắp đặt phù hợp, cần cân nhắc các tiêu chí sau:

- Tốt nhất nên lắp đặt ổ điện và để gắn tường tiêu chuẩn ở khu vực được che chắn, tránh ánh nắng trực tiếp và mưa (ví dụ: ga-ra).
- Không xịt nước trực tiếp lên để gắn tường tiêu chuẩn (chẳng hạn như bằng thiết bị vệ sinh cao áp hoặc ống nước tưới vườn)
- Không lắp đặt để gắn tường tiêu chuẩn bên dưới các vật treo.
- Không lắp đặt để gắn tường tiêu chuẩn trong chuồng ngựa, chuồng gia súc hoặc những nơi có khí amoniac.
- Lắp đặt để gắn tường tiêu chuẩn trên bề mặt trơn tru.

- Để đảm bảo bắt chặt, hãy kiểm tra tình trạng của tường trước khi lắp đặt.
 - Lắp để gắn tường tiêu chuẩn sao cho không gần đường đi, đồng thời cáp sạc không được giăng qua đường đi.
 - Lắp để gắn tường tiêu chuẩn sao cho khoảng cách từ phích cắm và ổ điện không vượt quá độ dài của dây cáp nguồn hiện có.
 - Lắp ổ điện càng gần vị trí đỗ xe càng tốt. Cân nhắc đến hướng của xe.
 - Cần lựa chọn khoảng cách của ổ cắm điện từ sàn đến trần theo các quy định và tiêu chuẩn của quốc gia nhằm đảm bảo sự thoải mái khi sử dụng.
- ▶ Tham khảo chương “Hướng dẫn an toàn” trên trang 292.

Dụng cụ yêu cầu

- Ống ni vô
- Khoan điện hoặc khoan búa
- Tua-vít

Lắp đặt Lắp đế gắn tường Lắp đế gắn tường tiêu chuẩn

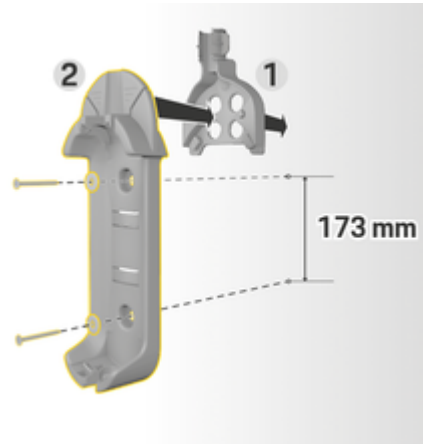

H. 134: Kích thước khoan

1. Đánh dấu lỗ khoan trên tường.
2. Khoan lỗ lắp và lắp chốt cắm tường.
3. Ấn đế gắn tường tiêu chuẩn 2 (H. 134) vào đường dẫn cáp 1 (H. 134) từ phía trước.
4. Bắt vít đế gắn tường tiêu chuẩn vào tường.

Lắp chốt đầu nối



H. 135: Khoảng cách giữa đế gắn tường và chốt đầu nối

Khi lắp chốt đầu nối, đảm bảo khoảng cách 200 mm với chốt đến để gắn tường tiêu chuẩn.

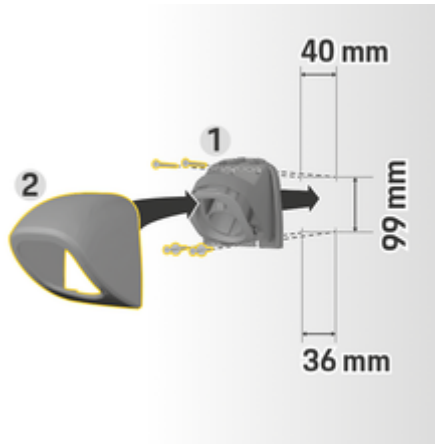

H. 136: Kích thước khoan

1. Tháo chốt đầu nối 1 (H. 136) khỏi nắp 2 (H. 136).
2. Đánh dấu lỗ khoan trên tường.
3. Khoan lỗ lắp và lắp chốt cắm tường.
4. Bắt vít chốt đầu nối 1 (H. 136) vào tường.
5. Đặt nắp 2 (H. 136) lên chốt đầu nối 1 (H. 136) từ bên dưới rồi đẩy lên.

Gắn thiết bị điều khiển vào đế gắn tường



H. 137: Gắn thiết bị điều khiển

1. Đưa dây cáp xe qua lỗ bên dưới của đế gắn tường tiêu chuẩn, đặt phần dưới của thiết bị điều khiển trên vấu chốt và đẩy ngược trở lại để ăn khớp.
2. Luồn dây cáp cấp nguồn qua lỗ phía trên ở đế gắn tường tiêu chuẩn và đẩy khay hãm sang trái để khóa lại.
3. Cắm phích cắm của xe vào chi tiết bắt chặt trên đầu nối.

Thiết lập

Dây cáp sạc và dây cáp cấp nguồn của xe

Thông tin về phích cắm và cáp sạc của xe

Có các cổng sạc trên xe A và phích cắm của xe B khác nhau tùy vào thiết bị dành cho xe.



IEC 62196-2/
SAE-J1772-2009
Loại 1 UL/IEC

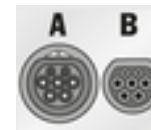

IEC 62196-2
Loại 2

Chọn dây cáp cấp nguồn

Trong quá trình sạc thông thường với tốc độ sạc tối ưu, chỉ dùng các dây cáp cấp nguồn trong danh sách bên dưới. Công suất sạc tối đa có thể đạt được là 11 kW (tùy vào loại thiết bị, quy định của quốc gia, nguồn cấp điện/kết nối nội bộ và bộ sạc trên xe).

CHÚ Ý

Chỉ sử dụng dây cáp cấp nguồn được phê duyệt cho quốc gia của bạn. Khi lái xe ra nước ngoài, luôn mang theo dây cáp nguồn thích hợp để dùng tại quốc gia mà bạn đến.

Quốc gia	Dây cáp cấp nguồn
Nga, Ukraina	5, 6, 7, 8, C
Abu Dhabi, Israel, Singapore	5, 6, 7, 8

Quy định về dây cáp cấp nguồn tại các quốc gia khác nhau (ví dụ)

Thiết lập

Dây cáp cấp nguồn cho ổ điện công nghiệp

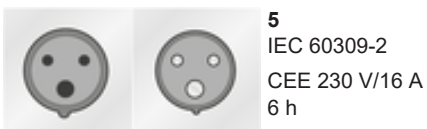

Dây cáp cấp nguồn cho ổ điện gia dụng

Nếu không có ổ cắm điện công nghiệp, có thể dùng các dây cáp nguồn trong danh sách bên dưới để sạc với công suất sạc giảm.

- Tùy thuộc vào quy định ở mỗi quốc gia, ví dụ: ở Abu Dhabi, Israel, Singapore và Ấn Độ> Trang 304, việc sạc từ ổ cắm điện sinh hoạt bị **cấm**.

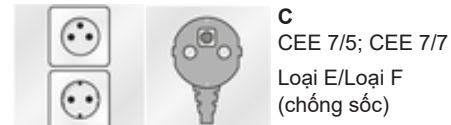



H
CEI23-16-VII
Type L 16 A (5mm)



I
IA6A3 (BS 546)
Loại M

NEMA 6-50/NEMA 14-50 (thông tin bổ sung)

i Thông tin

Phạm vi áp dụng

Khuyến nghị sử dụng này chỉ áp dụng cho các khu vực có tiêu chuẩn NEMA 6-50/NEMA 14-50.

Việc sạc xe có thể tạo ra dòng điện cường độ cao. Vì lý do an toàn, chỉ sử dụng các bộ phận dành riêng để sạc đã được cho phép, và phải tuân theo những quy định về việc lắp đặt toàn bộ hệ thống sạc.

Hướng dẫn an toàn chung

⚠ NGUY HIỂM Điện giật và cháy!

Việc sử dụng thiết bị sạc không đúng cách và không tuân theo hướng dẫn về lắp đặt và an toàn có thể dẫn đến lỗi đoạn mạch, điện giật, cháy nổ hoặc bỏng.

- ▶ Lưu ý các hướng dẫn lắp đặt trong hướng dẫn sử dụng thiết bị sạc.
- ▶ Đặc biệt chú ý đến tất cả các thông báo an toàn và cảnh báo trong đó.
- ▶ Công việc lắp đặt phải được thực hiện bởi nhân viên có kiến thức chuyên môn và đã qua đào tạo cần thiết về điện.
- ▶ Ngoài ra, cần tuân thủ các quy định quốc gia về việc thực hiện lắp đặt điện.

Yêu cầu đối với ổ cắm điện

⚠ NGUY HIỂM Ổ cắm điện lưới không phù hợp

Ổ cắm điện lưới không phù hợp có thể gây lỗi đoạn mạch, điện giật, cháy nổ hoặc bỏng.

- ▶ Chỉ sử dụng duy nhất loại ổ cắm điện lưới phù hợp cho hệ thống lắp đặt này (xem **Loại ổ cắm/phích cắm điện lưới phù hợp**).
- ▶ Chỉ sử dụng ổ cắm điện lưới đáp ứng các yêu cầu về chất lượng của bề mặt tiếp xúc và khả năng bắt chặt (xem **Yêu cầu về chất lượng của ổ cắm điện lưới**).
- ▶ Tránh tiếp xúc trực tiếp giữa vít đầu cuối và dây điện. Tốt hơn nên sử dụng măng sông bịt đầu dây.
- ▶ Tránh kẹp cáp trên lớp cách điện.

Loại ổ cắm/phích cắm điện phù hợp



NEMA 6-50
Ổ cắm/phích cắm



NEMA 14-50
Ổ cắm/phích cắm

Yêu cầu về chất lượng của ổ cắm điện

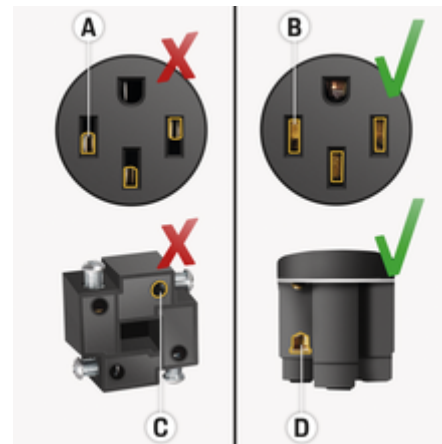

- A** Bề mặt tiếp xúc chỉ bằng một nửa chiều cao của tiếp điểm phích cắm
- B** Bề mặt tiếp xúc bao phủ toàn bộ chiều cao của tiếp điểm phích cắm
- C** Bề mặt tiếp xúc nhỏ giữa vít đầu cuối và dây.
- D** Bề mặt tiếp xúc bao phủ toàn bộ chiều cao của tiếp điểm phích cắm

D Bề mặt tiếp xúc rộng giữa tấm đầu cuối và dây

Yêu cầu về việc lắp đặt dây cáp

⚠ NGUY HIỂM Dây cáp nguồn không phù hợp

Việc sử dụng dây cáp điện không phù hợp hoặc dòng điện quá cao có thể gây lỗi đoàn mạch, điện giật, cháy nổ hoặc bỏng.

- ▶ Dây cáp phải có cầu chì 50 amp.
- ▶ Chỉ sử dụng dây cáp đồng có tiết diện ngang tối thiểu là 8 AWG, hoặc tốt nhất là 6 AWG.

Yêu cầu về lắp đặt ngoài trời

⚠ NGUY HIỂM Tiếp xúc trực tiếp với nước mưa

Nếu thiết bị sạc được sử dụng ngoài trời, việc tiếp xúc trực tiếp với nước mưa có thể gây lỗi đoàn mạch, điện giật, cháy nổ hoặc bỏng.

- ▶ Tránh để thiết bị sạc tiếp xúc trực tiếp với nước mưa.
- ▶ Sử dụng tủ chống mưa NEMA 3R.

Thay dây cáp cấp nguồn

⚠ NGUY HIỂM Điện giật

Nguy cơ thương tích nghiêm trọng hoặc tử vong do điện giật.

- ▶ Ngắt kết nối dây cáp cấp nguồn khỏi ổ cắm điện trước khi sạc.
 - ▶ Chỉ thay dây cáp trong môi trường khô ráo.
 - ▶ Chỉ sử dụng dây cáp đã được Porsche phê chuẩn.
- ▶ Tham khảo chương “Phạm vi cung cấp” trên trang 295.

Tại một số quốc gia như Na Uy¹, chỉ có nhân viên kỹ thuật điện đủ tiêu chuẩn mới có thể thay dây cáp cấp nguồn. Porsche khuyên bạn nên sử dụng đội tác cung cấp dịch vụ Porsche được chứng nhận.



H. 138: Kết nối trên thiết bị điều khiển

Dây cáp cấp nguồn **A** có thể được tháo và lắp ở đầu thiết bị điều khiển.

Dây cáp **B** của xe được kết nối cố định với thiết bị điều khiển.

Ngắt kết nối dây cáp cấp nguồn

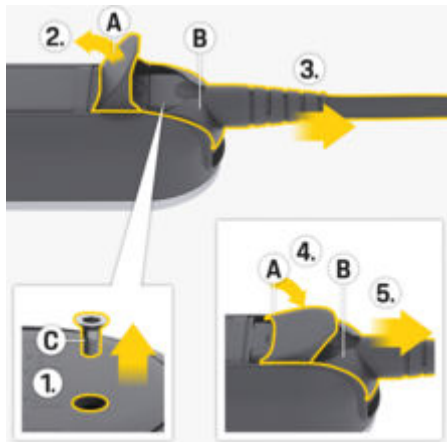

H. 139: Ngắt kết nối dây cáp cấp nguồn

- ✓ Quá trình sạc ắc quy điện áp cao đã xong và phích cắm của xe đã được gỡ khỏi cổng sạc trên xe.
 - ✓ Phích cắm đã được ngắt kết nối khỏi ổ cắm điện.
1. Tháo vít **C** (H. 139) bằng dụng cụ phù hợp.
 2. Mở hoàn toàn nắp **A** (H. 139).
 3. Rút phích cắm **B** (H. 139) đến khi bạn cảm thấy có lực cản lần đầu tiên.
 4. Đóng nắp **A** (H. 139) đến khoảng 15 độ (nắp có thể nằm trên phích cắm **B** (H. 139)).
 5. Rút hoàn toàn phích cắm **B** (H. 139).

Kết nối dây cáp cấp nguồn

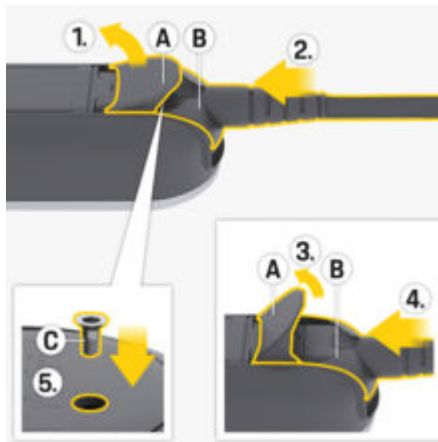

H. 140: Kết nối dây cáp cấp nguồn và phích cắm

1. Mở nắp **A** (H. 140) khoảng 15 độ (chỉ đủ rộng để phích cắm **B** (H. 140) vừa trong thiết bị điều khiển).
2. Cắm phích cắm **B** (H. 140) vào thiết bị điều khiển đến khi cảm thấy có lực cản lần đầu tiên.
3. Mở hoàn toàn nắp **A** (H. 140).
4. Ấn toàn bộ phích cắm **B** (H. 140) vào.
5. Đóng hoàn toàn nắp **A** (H. 140) và siết chặt vít **C** (H. 140).

Hoạt động và cấu hình ban đầu

Khởi động

- ▶ Bộ sạc tiến hành tự kiểm tra khi được kết nối với nguồn cấp điện lưới.
- Sau khi tự kiểm tra thành công:
 - Nút **TRẠNG THÁI SẠC** sáng lên màu trắng.
 - Bộ sạc được đặt thành công suất sạc của hoạt động sạc trước đó. Đèn báo **50%**, **100%** và/hoặc **🏠 50%** sáng lên.
- ➔ Bộ sạc ở trạng thái sẵn sàng vận hành.

Chọn trạng thái sạc



H. 141: Chọn trạng thái sạc

Đặt xem giới hạn bộ sạc ở mức tối đa 50% hay 100% công suất sạc sẵn có. Nếu thiết bị quản lý năng lượng khả dụng, bạn có thể đặt để công suất sạc có được chỉ định bởi thiết bị quản lý năng lượng hay không.

Thiết lập

✓ Bộ sạc ở trạng thái sẵn sàng vận hành.

▶  Nhấn và giữ nút **TRẠNG THÁI SẠC** trong 3 giây.

➔ Bộ sạc chuyển sang một trạng thái sạc khác (**50%**, **100%** hoặc thiết bị quản lý năng lượng) và đèn báo tương ứng sáng lên.

Nếu trạng thái sạc của thiết bị quản lý năng lượng được bật, đèn báo  sáng màu vàng và trạng thái sạc **50%** sáng màu xanh lục. Trong trường hợp lỗi thiết bị quản lý năng lượng, bộ sạc chuyển sang trạng thái sạc **50%**.

Đối với bộ sạc được điều khiển qua thiết bị quản lý năng lượng, phải kết nối thiết bị này với mạng PLC.

▶ Tham khảo chương “Thiết bị quản lý năng lượng” trên trang 308.

Thiết bị quản lý năng lượng

Thiết bị quản lý năng lượng điều phối các tải tiêu thụ năng lượng và nguồn cung cấp năng lượng trong hộ gia đình.

Nếu thiết bị quản lý năng lượng đảm nhiệm chức năng điều khiển sạc, phải kết nối bộ sạc và thiết bị quản lý năng lượng với nhau qua kết nối mạng Powerline-Communication (PLC). Để thực hiện điều này, nguồn cấp điện lưới hiện tại được sử dụng nhằm thiết lập mạng cục bộ để truyền dữ liệu.

Thêm thiết bị quản lý năng lượng

Có hai tùy chọn để kết nối thiết bị quản lý năng lượng với mạng PLC:

- Thiết bị quản lý năng lượng được đăng ký dưới dạng ứng dụng khách trong mạng PLC (ứng dụng cách 3).
- Giao tiếp PLC trực tiếp giữa bộ sạc và thiết bị quản lý năng lượng (máy chủ DHCP) (ứng dụng cách 4).



▶ Tham khảo chương “Cách sử dụng” trên trang 296.

Kết nối giữa bộ sạc và thiết bị quản lý năng lượng được thiết lập trực tiếp từ bộ sạc và ứng dụng web của thiết bị quản lý năng lượng.

Thiết lập kết nối với bộ sạc

Đèn báo  **THIẾT BỊ QUẢN LÝ NĂNG LƯỢNG** cho biết trạng thái của kết nối với mạng PLC và với thiết bị quản lý năng lượng.

Đèn báo trạng thái kết nối PLC/thiết bị quản lý năng lượng

Hiện thị trạng thái	Ý nghĩa
  Nháy theo nhịp màu vàng	Trạng thái 1 Bộ sạc thử thiết lập lại kết nối PLC đã sử dụng trước đó (khoảng thời gian tối đa: 60 giây). ▶ Tùy chọn: 

Hiện thị trạng thái	Ý nghĩa
  Nháy màu vàng	Trạng thái 2 Bộ sạc thử thiết lập kết nối với mạng PLC mới (khoảng thời gian tối đa: 9 phút).
  Nháy theo nhịp màu trắng	Trạng thái 3 Kết nối PLC được thiết lập. Kết nối đang được thiết lập với thiết bị quản lý năng lượng đã biết sau cùng. ▶ Tùy chọn:  Nhấn và giữ NÚT ĐA CHỨC NĂNG trong 3 giây để bỏ qua việc kết nối lại.

Hiện thị trạng thái	Ý nghĩa
 Nháy màu trắng	Trạng thái 4 Kết nối PLC được thiết lập. Kết nối với thiết bị quản lý năng lượng mới được thiết lập.
 Đèn sáng xanh lục	Trạng thái 5 Thiết bị quản lý năng lượng đã được kết nối thành công.
 Sáng màu đỏ	Trạng thái 6 Không thể thiết lập kết nối.

Đảm bảo chất lượng kết nối tốt của mạng PLC

Để đảm bảo tốc độ truyền đầy đủ cho kết nối PLC, cần tính đến các số đo sau trong khi lắp đặt thiết bị điện:



- ▶ Nếu không thể kết nối PLC, hãy kiểm tra bộ sạc của Porsche trong một ổ cắm điện khác.
- ▶ Duy trì khoảng cách thấp giữa các tải tiêu thụ với chức năng PLC. Để kiểm tra, có thể thực hiện kết nối với modem PLC tại ổ cắm điện gần modem PLC (ví dụ: phòng khách). Nếu kết nối được thiết lập tại đây, nhưng sau đó, không hoạt động trong gara, điều

này có thể là do khoảng cách đang quá lớn. Vui lòng lưu ý các thông tin sau khi chỉ định pha.

- ▶ Định tuyến cáp VDSL ở khoảng cách tối thiểu 10 cm đến đường dây điện và ổ cắm điện.
- ▶ Tốt nhất là thiết lập kết nối PCL qua cùng một pha dòng điện.
 - Nếu bộ sạc được kết nối bằng phích cắm một pha, phải kết nối modem PLC bên ngoài ở cùng một pha với bộ sạc trong trường hợp kết nối nội bộ nhiều pha.
 - Nếu bộ sạc được kết nối bằng phích cắm nhiều pha, phải kết nối modem PLC bên ngoài với pha L1.
- ▶ Kiểm tra xem các thiết bị điện khác có gây can nhiễu không. Để thực hiện điều này, hãy ngắt kết nối các thiết bị khác khỏi nguồn cấp điện lưới và kiểm tra kết nối PLC. Các nguồn có thể gây can nhiễu có thể là, ví dụ như công tắc chỉnh độ sáng, hệ thống đèn halogen, tủ lạnh và máy cấp đông, nguồn cấp điện chế độ chuyển mạch, máy sấy, máy giặt và bơm chạy điện đang hoạt động.

Kết nối bộ sạc với mạng PLC

Khi thiết lập kết nối, bộ sạc và modem PLC hoặc trong trường hợp giao tiếp PLC trực tiếp, bộ sạc và thiết bị quản lý năng lượng được ghép cặp tự động.

- ✓ Bộ sạc ở trạng thái sẵn sàng vận hành.
- ▶ Kích hoạt trạng thái sạc của thiết bị quản lý năng lượng ở bộ sạc. Để thực hiện điều này, nhấn và giữ nút  **TRẠNG THÁI SẠC** trong 3 giây để thay đổi trạng thái sạc. Lặp lại quy trình này nếu cần để thay đổi sang trạng thái sạc mong muốn . Bộ sạc tự động thử thiết lập kết nối với mạng PLC.
 - Mạng PLC đã biết (Trạng thái 1):
Không cần thực hiện hành động. Bộ sạc tự động kết nối với mạng PLC.
 - Mạng PLC chưa biết (Trạng thái 2):
Bấm nút ghép cặp trên modem PLC hoặc trên thiết bị quản lý năng lượng để bắt đầu thiết lập kết nối với bộ sạc.
 - ➔ Nếu đèn báo  **THIẾT BỊ QUẢN LÝ NĂNG LƯỢNG** nháy hoặc nháy theo nhịp màu trắng, bộ sạc được tích hợp trong mạng PLC và kết nối được thiết lập (Trạng thái 3 hoặc 4).

Bộ sạc tự động thử thiết lập kết nối với thiết bị quản lý năng lượng.

- ▶ Tham khảo chương “Kết nối bộ sạc với thiết bị quản lý năng lượng” trên trang 310.

Nếu không có thiết bị quản lý năng lượng, không thiết lập được kết nối với thiết bị quản lý năng lượng (Trạng thái 6).

- ▶  Nhấn và giữ nút **TRẠNG THÁI SẠC** trong 3 giây để chuyển sang trạng thái sạc mong muốn (**50%** hoặc **100%**).
 - ▶ Tham khảo chương “Mở ứng dụng web” trên trang 315.
 - ▶ Tham khảo hướng dẫn vận hành của modem PLC.

Kết nối bộ sạc với thiết bị quản lý năng lượng

Thiết lập kết nối với bộ sạc

Khi bộ sạc đã thiết lập kết nối với mạng PLC, thiết bị này thử kết nối với thiết bị quản lý năng lượng ở chế độ mở.

- ✓ Bộ sạc đã thiết lập kết nối PLC.
- ✓ Bộ sạc và thiết bị quản lý năng lượng ở trong cùng một mạng PLC.
- Thiết bị quản lý năng lượng đã biết (Trạng thái 3):
Không cần thực hiện hành động. Bộ sạc tự động kết nối với thiết bị quản lý năng lượng.
- Thiết bị quản lý năng lượng chưa biết (Trạng thái 4):
Thêm bộ sạc làm thiết bị EEBus trong ứng dụng web của thiết bị quản lý năng lượng.

Nếu đèn báo  **THIẾT BỊ QUẢN LÝ NĂNG LƯỢNG** sáng màu xanh lục, thiết bị quản lý năng lượng được kết nối thành công (Trạng thái 5).

Cài đặt thiết bị quản lý năng lượng (ví dụ: thông tin về dòng điện sạc, chức năng chống quá tải và sạc tối ưu) được lựa chọn bởi bộ sạc.

- ▶ Quy trình thiết lập kết nối với bộ sạc được mô tả trong chương "Thêm thiết bị EEBus" trong hướng dẫn về ứng dụng web cho Thiết bị quản lý năng lượng gia đình của Porsche.
- ▶ Tham khảo hướng dẫn vận hành của thiết bị quản lý năng lượng.

Thiết lập kết nối trong ứng dụng web của bộ sạc

- ▶ Nếu bộ sạc ở chế độ riêng tư, phải thêm thiết bị quản lý năng lượng chưa biết trong Web Application của bộ sạc (**Connections** ▶ **Energy manager**).
 - ▷ Để biết thông tin về ứng dụng web, xem hướng dẫn sử dụng tại <https://www.porsche.com/international/aboutporsche/e-performance/help-and-contact/>
- Nếu bạn yêu cầu một ngôn ngữ khác, vui lòng chọn trang web thích hợp cho quốc gia bạn.

Kết nối lại với thiết bị quản lý năng lượng

Nếu trạng thái sạc của thiết bị quản lý năng lượng được kích hoạt, bộ sạc tự động thử thiết lập kết nối với mạng PLC được sử dụng sau cùng.

Điểm phát

Nếu không thể tích hợp với mạng gia đình, bộ sạc có thể kích hoạt điểm phát và sử dụng điểm phát này để thiết lập kết nối với ứng dụng web của bộ sạc.

- ▶ Để thiết lập điểm phát, nhấp vào **Activate hotspot**.

Sau khi điểm phát được thiết lập, biểu tượng  sẽ xuất hiện trong thanh trạng thái.

Thông tin

Nếu bạn sử dụng hệ thống Android, bạn có thể cần xác nhận riêng rằng kết nối đã được thiết lập để có thể thiết lập kết nối với điểm phát.

Khởi động

Thiết lập kết nối với bộ sạc

Trước khi đưa bộ sạc và ứng dụng web vào sử dụng hàng ngày, trước tiên phải thiết lập bộ sạc. Tiếp theo, cần thiết lập kết nối giữa thiết bị của bạn (máy tính cá nhân, máy tính bảng hoặc điện thoại thông minh) và bộ sạc.

- ▷ Để biết thông tin về cách thiết lập kết nối PLC, hãy tham khảo Hướng dẫn lắp đặt và vận hành Bộ sạc di động cao cấp của Porsche.

Các yêu cầu để khởi động lần đầu tiên trong ứng dụng web

Chuẩn bị sẵn thông tin sau khi sử dụng ứng dụng web lần đầu tiên:

- Truy cập thư chứa dữ liệu của Porsche Mobile Charger Plus để biết cách đăng nhập vào ứng dụng web của bộ sạc
- Dữ liệu truy cập cho mạng gia đình bạn
- Dữ liệu truy cập cho hồ sơ người dùng của bạn (để liên kết với ID Porsche của bạn)

Ứng dụng web hỗ trợ các trình duyệt sau:

- Google Chrome, phiên bản 57 trở lên (được khuyến nghị)
- Mozilla Firefox, phiên bản 52 trở lên (được khuyến nghị)
- Microsoft Internet Explorer, phiên bản 11 trở lên

- Microsoft Edge
- Apple Safari phiên bản 10 trở lên

Khái quát

Ứng dụng web cung cấp nhiều tùy chọn cài đặt hơn so với bộ sạc.

i Thông tin

Bạn có thể truy cập thông tin về **nội dung và giấy phép bên thứ ba** qua liên kết trong ứng dụng web bất kỳ lúc nào.

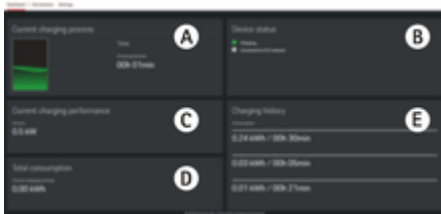

H. 142: Bảng điều khiển của ứng dụng web

A Current charging process

Hiển thị thời lượng của quá trình sạc hiện tại. Nếu không có xe nào được kết nối, thông tin về quá trình sạc gần nhất sẽ hiển thị.

B Device status

Hiển thị thông tin về thiết bị, ví dụ như:

- Trạng thái sạc hiện tại
- Trạng thái của kết nối với mạng PLC
- Trạng thái của kết nối với thiết bị quản lý năng lượng (nếu có)
- Tắt chức năng theo dõi tiếp mát

C Current charging performance

Dòng điện [tính bằng kilowatt] từ bộ sạc đến tải.

D Consumption

Tổng mức năng lượng tiêu thụ của quá trình sạc hiện tại hoặc gần nhất [tính bằng kilowatt giờ].

E Charging history

Ba quá trình sạc gần nhất của bộ sạc được liệt kê theo trình tự thời gian. Mọi quá trình sạc đều sẵn có các thông tin sau:

- Mức tiêu thụ
- Thời gian sạc

Vận hành

Hướng dẫn vận hành

Tại một số quốc gia, bạn cần báo cho cơ quan có thẩm quyền khi kết nối thiết bị sạc xe điện.

- ▶ Bạn hãy kiểm tra nghĩa vụ thông báo cho cơ quan có thẩm quyền, yêu cầu kết nối kỹ thuật (TCR) và các yêu cầu pháp lý đối với việc vận hành trước khi kết nối thiết bị sạc.

CHÚ Ý

Nguy cơ hư hỏng bộ sạc

- ▶ Luôn đặt bộ sạc lên bề mặt cứng cáp khi sạc.
- ▶ Porsche khuyến nghị vận hành bộ sạc trong chế độ gắn tường tiêu chuẩn. Ở các quốc gia nhất định, chẳng hạn như Thụy Sĩ¹, bộ sạc chỉ có thể vận hành ở chế độ gắn tường tiêu chuẩn.
 - ▶ Tham khảo chương “Lắp đặt gắn tường” trên trang 301.
- ▶ **Không** nhúng bộ sạc vào nước.
- ▶ Bảo vệ bộ sạc khỏi tuyết và băng.
- ▶ Bảo vệ bộ sạc khỏi hư hỏng có thể xảy ra do bị xe cán qua, rơi, kéo, cong hoặc bẹp.
- ▶ Không được mở vỏ bộ sạc.

CHÚ Ý

Hư hỏng bộ sạc

1. Thời gian in. Trung tâm dịch vụ sửa xe đủ tiêu chuẩn có thể cung cấp thêm thông tin. Porsche khuyến nghị bạn nên gặp đối tác Porsche vì họ có đội ngũ kỹ thuật viên đã qua đào tạo với đầy đủ phụ tùng và dụng cụ cần thiết.

Chỉ được vận hành bộ sạc trong phạm vi nhiệt độ từ -30°C đến $+50^{\circ}\text{C}$.

- ▶ Để ngăn hiện tượng quá nhiệt khi vận hành, tránh để bộ sạc liên tục tiếp xúc với ánh nắng trực tiếp. Nếu bộ sạc bị quá nhiệt, việc sạc sẽ tự động dừng lại cho đến khi nhiệt độ trở về khoảng thông thường.
- ▶ Nếu bộ sạc quá nóng hoặc quá lạnh, hãy để bộ sạc dần trở về phạm vi nhiệt độ vận hành và không chủ động làm mát hoặc làm nóng bộ sạc, ví dụ như bằng nước lạnh hoặc dùng máy sấy nóng lên.

Sạc điện

Hướng dẫn sạc

Cổng sạc trên xe

⚠ NGUY HIỂM

Điện giật, cháy

Nguy cơ bị thương nghiêm trọng hoặc tử vong do cháy hoặc điện giật.

- ▶ Luôn tuân thủ trình tự được quy định cho quy trình sạc.
- ▶ Không rút dây cáp của xe khỏi cổng sạc trên xe trong quá trình sạc điện.
- ▶ Kết thúc quá trình sạc điện trước khi ngắt kết nối dây cáp của xe khỏi cổng sạc trên xe.
- ▶ Không ngắt kết nối bộ sạc khỏi ổ cắm điện trong khi sạc.

Các hư hỏng được thể hiện bằng đèn cảnh báo màu đỏ.

- ▶ Tham khảo chương “Trực trực” trên trang 319.
 - ▷ Để biết thông tin về cách kết nối và ngắt kết nối dây cáp của xe với và từ cổng sạc trên xe, cũng như trạng thái sạc và kết nối tại cổng sạc trên xe, tham khảo Hướng dẫn dành cho người lái.

Thời gian sạc

Thời gian sạc có thể thay đổi tùy vào các yếu tố sau:

- Ổ cắm điện được sử dụng (ổ cắm điện gia dụng hoặc ổ cắm điện công nghiệp)
- Điện áp lưới điện và dòng điện theo quốc gia cụ thể

- Cài đặt giới hạn dòng điện sạc trên bộ sạc
- Dao động điện áp lưới điện
- Nhiệt độ môi trường xung quanh xe và bộ sạc. Thời gian sạc có thể lâu hơn nếu nhiệt độ ở giới hạn của nhiệt độ xung quanh được cho phép.

▶ Tham khảo chương “Theo dõi tiếp mát” trên trang 314.

- Nhiệt độ của ắc quy điện áp cao và thiết bị điều khiển
- Đã bật chức năng sưởi/làm mát trước khoang hành khách
- Khả năng tải dòng điện của phích cắm nguồn và phích cắm của xe
- Vận hành các tải tiêu thụ quy mô lớn hơn. Trong trường hợp thiết kế hệ thống lắp đặt yếu, chức năng chống quá tải của thiết bị quản lý năng lượng có thể giảm dòng điện sạc.

i Thông tin

Do các hệ thống cấp điện lưới của quốc gia khác nhau, nên các phiên bản dây cáp khác nhau cũng được cung cấp. Điều này có thể khiến không đạt được công suất sạc đầy đủ. Trung tâm dịch vụ sửa xe đủ tiêu chuẩn có thể cung cấp thêm thông tin. Porsche khuyến nghị bạn nên gặp đối tác Porsche vì họ có đội ngũ kỹ thuật viên đã qua đào tạo với đầy đủ phụ tùng và dụng cụ cần thiết.

Bắt đầu, tạm dừng và kết thúc sạc

Bắt đầu sạc

- ✓ Bộ sạc ở trạng thái sẵn sàng vận hành.
 - ✓ Giới hạn dòng điện sạc mong muốn được chọn.
1. Cắm phích cắm của xe vào cổng sạc trên xe.
 - Kết nối với xe được thiết lập.
 - ● (ⓘ) Nút **TRẠNG THÁI SẠC** sáng lên màu vàng.
 - ● Đèn báo **50%, 100%** hoặc thiết bị quản lý năng lượng sáng màu xanh lục.
 - Nếu kết nối với xe được thiết lập:
 - Đèn báo ⓘ ⓘ **THIẾT BỊ QUẢN LÝ NĂNG LƯỢNG**, đèn báo ⓘ ▲ **KẾT NỐI NỘI BỘ** và đèn báo ⓘ 🚗 **VEHICLE** nháy một lần màu xanh lục.
 - ● ⓘ Nút **TRẠNG THÁI SẠC** và **50%, 100%** hoặc đèn báo của thiết bị quản lý năng lượng sáng màu xanh lục.
 2. Quá trình sạc tự động bắt đầu.
 - ➔ ● ⓘ Nút **TRẠNG THÁI SẠC** nháy theo nhịp màu xanh lục.

Nếu không xảy ra hoạt động nào qua bộ sạc hoặc ứng dụng web, bộ sạc chuyển sang chế độ chờ sau 10 phút. Đèn báo không sáng lên nữa.

Xe tiếp tục được sạc.

(i) Thông tin

Nếu chế độ chờ được bật trong ứng dụng web của bộ sạc và sau đó, không có thêm hoạt động sử dụng nào qua bộ sạc hoặc ứng dụng web, bộ sạc sẽ chuyển sang chế độ chờ sau 10 phút. Sau đó, bạn có thể không truy cập vào bộ sạc qua ứng dụng web được nữa.

Bật chế độ chờ để tiết kiệm năng lượng. Chức năng này có thể được tắt trong ứng dụng web của bộ sạc.

Tạm dừng sạc

(i) Thông tin

- Quá trình sạc được xe điều khiển. Chỉ có thể kết thúc quá trình sạc tại xe hoặc qua bộ sạc trong trường hợp có trực trực.
- Trong trường hợp nhiệt độ của bộ sạc cao, công suất sạc sẽ được giảm xuống. Nếu cần, chức năng chống quá nhiệt sẽ chấm dứt quá trình sạc để ngăn quá nhiệt.

➤ Tham khảo chương “Trực trực” trên trang 319.

Quá trình sạc được xe điều khiển và đôi khi có thể tạm dừng, ví dụ như để tối ưu hóa lượng điện tiêu thụ.

Xe bắt đầu tự động sạc lại. Có thể dừng quá trình sạc trên xe.

Dừng sạc

- ✓ Quá trình sạc đã hoàn tất thành công.
- Rút phích cắm khỏi cổng sạc của xe.
 - ➔ ⓘ ⓘ Nút **TRẠNG THÁI SẠC** sáng lên màu trắng.

Xe không còn được kết nối.

Giới hạn dòng điện sạc

Dòng điện sạc tối đa sẵn có được xác định theo loại cáp kết nối. Bộ sạc tự động phát hiện điện áp và dòng điện khả dụng.

Dòng điện sạc cũng có thể bị giảm bởi các tải tiêu thụ khác trong mạng gia đình, ví dụ: bởi máy sưởi điện hoặc bình nóng lạnh. Mọi thắc mắc xin liên hệ với nhân viên kỹ thuật điện có trình độ.

Để ngăn hệ thống lắp đặt điện bị quá nhiệt, dòng điện sạc tự động được giới hạn ở 50% mức cung cấp khi sử dụng ổ cắm điện sinh hoạt.

Bạn có thể đặt công suất sạc theo cách thủ công để sử dụng cho quá trình sạc bằng nút **TRẠNG THÁI SẠC**. Thiết lập dòng điện sạc sau cùng được lưu lại. Nếu bộ sạc được kết nối với thiết bị quản lý năng lượng, thiết bị này có thể đóng vai trò là chức năng điều khiển.

Theo dõi tiếp mát

⚠ NGUY HIỂM

Điện giật, đoản mạch, cháy, nổ

Việc sử dụng bộ sạc mà không có chức năng theo dõi tiếp mát đang hoạt động có thể gây ra điện giật, đoản mạch, cháy, nổ.

- ▶ Nên sử dụng bộ sạc trong các hệ thống cấp điện lưới có nối đất.
- ▶ Chỉ vô hiệu hóa chức năng theo dõi tiếp mát trong các hệ thống cấp nguồn điện lưới không nối đất.
- ▶ Bật chức năng theo dõi tiếp mát trong các hệ thống cấp nguồn điện lưới có nối đất.

Hủy kích hoạt theo dõi tiếp mát

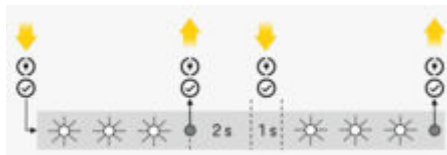

H. 143: Trình tự chính để tắt chức năng theo dõi tiếp mát

- ✓ Nút **TRẠNG THÁI SẠC** sáng màu đỏ.
- ✓ Đèn báo **NỘI BỘ** và đèn báo **XE** sáng màu đỏ.
- ✓ Chức năng ground monitoring đã làm gián đoạn quá trình sạc hoặc ngăn quá trình này bắt đầu.

1. Đồng thời nhấn và giữ nút **TRẠNG THÁI SẠC** và **NÚT ĐA CHỨC NĂNG**.
 - ➔ Đèn báo **BỘ SẠC** nhấp trong khi bạn thực hiện điều này.
2. Ngay khi đèn báo **BỘ SẠC** dừng nhấp, hãy nhả cả hai nút.
3. Sau 2 giây (tính thời gian ngay khi dừng nhấp), đồng thời nhấn và giữ lại cả hai nút trong ít nhất 5 giây.

Chức năng theo dõi tiếp mát được tắt khi đèn báo **KẾT NỐI NỘI BỘ** và đèn báo **XE** sáng màu vàng. Trong khi sạc, nút **TRẠNG THÁI SẠC** nhấp thêm theo nhịp màu xanh lục.

- ➔ Quá trình giám sát vẫn dừng trong các quy trình sạc tiếp theo.

i Thông tin

Để vận hành bộ sạc dễ dàng hơn, các ngón tay của bạn phải che hoàn toàn các nút và dùng áp lực đồng đều.

Kích hoạt theo dõi tiếp mát

Nếu bộ sạc được vận hành trong hệ thống cấp nguồn điện lưới có nối đất, hãy kích hoạt chức năng **ground monitoring**.

- ▶ Đồng thời nhấn và giữ nút **TRẠNG THÁI SẠC** và **NÚT ĐA CHỨC NĂNG** trong ít nhất 5 giây. Đèn báo **BỘ SẠC** nhấp trong khi bạn thực hiện điều này.

Có thể bật chức năng theo dõi tiếp mát qua ứng dụng web:

▶ Để biết thông tin về ứng dụng web, xem hướng dẫn sử dụng tại <https://www.porsche.com/international/aboutporsche/e-performance/help-and-contact/>. Nếu bạn yêu cầu một ngôn ngữ khác, vui lòng chọn trang web thích hợp cho quốc gia bạn.

Đăng nhập vào ứng dụng web

i Thông tin

Bạn sẽ tìm thấy dữ liệu để đăng nhập vào ứng dụng web trong thư chứa dữ liệu truy cập đi kèm. Trường bảo mật chứa PUK. Trường này được in phủ bằng loại mực đặc biệt để che đi PUK.

Chỉ sau khi tẩy ướm trường này dưới dòng nước chảy để làm phai màu mực, PUK sẽ hiện ra.

Không chà xát hoặc cào vào trường này trong khi tẩy nước, nếu không PUK cũng có thể bị hỏng.

- ✓ Dữ liệu truy cập để xử lý.
- ▶ Nhập mật khẩu.

i Thông tin

Sau 25 phút không hoạt động, người dùng sẽ tự động được đăng xuất khỏi ứng dụng web.

Mở ứng dụng web

Mở ứng dụng web của bộ sạc

- ✓ Bộ sạc được kết nối với mạng PLC.
- ▶ Nhập tên máy chủ hiện tại của bộ sạc (<Hostname> hoặc <Hostname>/) trong thanh địa chỉ của trình duyệt. Tên máy chủ nằm trong thư chứa dữ liệu truy cập.
 - hoặc –
 - Nhập địa chỉ IP của bộ sạc trong thanh địa chỉ của trình duyệt. Địa chỉ IP đã được chỉ định bởi máy chủ DHCP trong khi ghép cặp thiết bị và bộ sạc, đồng thời có thể được xem trong cài đặt bộ định tuyến.

▶ Tham khảo chương “Kết nối bộ sạc với mạng PLC” trên trang 309.

▶ Để biết thông tin về ứng dụng web, xem hướng dẫn sử dụng tại <https://www.porsche.com/international/aboutporsche/e-performance/help-and-contact/>

Nếu bạn yêu cầu một ngôn ngữ khác, vui lòng chọn trang web thích hợp cho quốc gia bạn.

▶ Tham khảo chương “Dữ liệu truy cập” trên trang 295.

Sử dụng ứng dụng web

Mở ứng dụng web

Mở ứng dụng web của bộ sạc

- ✓ Thiết bị và bộ sạc phải ở trong cùng một mạng thông qua kết nối PLC.
- 1. Mở trình duyệt.
- 2. Nhập tên máy chủ hiện tại của bộ sạc trong thanh địa chỉ của trình duyệt. Tên máy chủ nằm trong thư chứa dữ liệu truy cập.
 - hoặc –
 - Nhập địa chỉ IP của bộ sạc trong thanh địa chỉ của trình duyệt. Địa chỉ IP đã được chỉ định bởi máy chủ DHCP trong khi ghép cặp thiết bị và bộ sạc, đồng thời có thể được xem trong cài đặt bộ định tuyến.

Chuyển đến ứng dụng web

i Thông tin

Tùy theo trình duyệt bạn đang sử dụng, ứng dụng web có thể sẽ không mở ngay lập tức. Thay vào đó, thông báo về cài đặt bảo mật của trình duyệt có thể sẽ hiển thị trước.

1. Trong thông tin cảnh báo của trình duyệt được hiển thị, chọn **Nâng cao**.
2. Trong hộp thoại tiếp theo, thêm chứng chỉ SSL làm ngoại lệ.
 - ➔ Chứng chỉ SSL được xác nhận và ứng dụng web mở ra.

Kết nối

Powerline Communication (PLC)

Nếu bộ sạc được kết nối với mạng PLC, thông tin mạng (ví dụ: tên máy chủ, địa chỉ MAC, địa chỉ IP) sẽ hiển thị tại đây.

Thiết bị quản lý năng lượng

Nếu thiết bị quản lý năng lượng đảm nhiệm chức năng điều khiển sạc, trước tiên, phải kết nối bộ sạc (thiết bị EEBus) và thiết bị quản lý năng lượng với nhau. Trong chế độ mở, kết nối với thiết bị quản lý năng lượng chưa biết sẽ được thiết lập trong chính bộ sạc và trong ứng dụng web của thiết bị quản lý năng lượng.

i Thông tin

Nếu bộ sạc ở chế độ riêng tư, cũng cần xác nhận kết nối với thiết bị quản lý năng lượng trong ứng dụng web của bộ sạc.

▶ Tham khảo phần “Thêm thiết bị EEBus” trong hướng dẫn về ứng dụng web của Thiết bị quản lý năng lượng gia đình của Porsche.

▶ Tham khảo Hướng dẫn lắp đặt và vận hành Bộ sạc di động cao cấp của Porsche.

Xem kết nối với thiết bị quản lý năng lượng trong ứng dụng web:

- ▶ Trong ứng dụng web của bộ sạc, điều hướng đến **Connections** ▶ **Energy manager**.
 - ➔ Thiết bị quản lý năng lượng đã kết nối sẽ được hiển thị với trạng thái **Energy manager connected**. Bạn có thể thấy thông tin thiết bị của thiết bị quản lý năng lượng.

Chế độ mở

Bộ sạc được cấu hình thành chế độ mở khi giao. Do đó, thiết bị quản lý năng lượng được phát hiện và kết nối tự động trong mạng gia đình. Để ghép cặp tự động với thiết bị quản lý năng lượng, phải đáp ứng các điều kiện sau:

- ✓ Trạng thái sạc của **THIẾT BỊ QUẢN LÝ NĂNG LƯỢNG** đã được chọn trên bộ sạc.
- ✓ Bộ sạc và thiết bị quản lý năng lượng ở trong cùng một mạng PLC.
- ✓ Bộ sạc đã được thêm làm thiết bị EEBus trong ứng dụng web của thiết bị quản lý năng lượng.
- ▶ Bạn nên chuyển sang chế độ riêng tư sau khi đã khởi động bộ sạc lần đầu tiên.

Bật chế độ riêng tư

1. Điều hướng đến **Connections** ▶ **Energy manager** trong Web Application.
2. Bật **Secure mode**.

Xác nhận kết nối với thiết bị quản lý năng lượng

- ✓ Bộ sạc và thiết bị quản lý năng lượng ở trong cùng một mạng.
 - ✓ Chế độ riêng tư được bật.
 - ✓ Kết nối với bộ sạc đã được xác nhận trong ứng dụng web của thiết bị quản lý năng lượng.
1. Trong ứng dụng web của bộ sạc, điều hướng đến **Connections** ▶ **Energy manager**.
 - ➔ Thiết bị quản lý năng lượng được hiển thị trong danh sách **Available energy managers**.
 2. Chọn và mở rộng thiết bị quản lý năng lượng.
 3. Chọn **Pair device**.
 4. Trong hộp thoại **Establish connection** hãy kiểm tra định danh của thiết bị quản lý năng lượng thêm lần nữa bằng số ID (SKI), rồi chọn **Connect**.
 - ➔ Thiết bị quản lý năng lượng được kết nối thành công và trạng thái **Energy manager connected** sẽ được hiển thị.
- Cài đặt thiết bị quản lý năng lượng (ví dụ: thông tin về dòng điện sạc, chức năng chống quá tải và sạc tối ưu) được lựa chọn bởi bộ sạc.

Ngắt kết nối khỏi thiết bị quản lý năng lượng

Trong chế độ riêng tư, kết nối với thiết bị quản lý năng lượng có thể được ngắt trong ứng dụng web của bộ sạc.

- ✓ Chế độ riêng tư được bật.
1. Trong ứng dụng web của bộ sạc, điều hướng đến **Connections** ▶ **Energy manager**.
 - ➔ Thiết bị quản lý năng lượng đã kết nối sẽ được hiển thị trong danh sách **Available energy managers**.
 2. Chọn **Disconnect**.
 - ➔ Bộ sạc được ngắt kết nối khỏi thiết bị quản lý năng lượng.

Cài đặt Hệ thống

Đổi mật khẩu

Bạn có thể thay đổi mật khẩu đăng nhập cho ứng dụng web. Mật khẩu mới đã chọn sẽ ghi đè mật khẩu ban đầu khỏi thư chứa dữ liệu truy cập.

- ▶ Chọn **Change** và nhập mật khẩu mới.

Nhập ngôn ngữ và quốc gia

Trường	Giải thích
Language	Chọn ngôn ngữ cho ứng dụng web.
Country	Quốc gia sử dụng. Cài đặt cấu hình thay đổi tùy theo quốc gia. Nếu bạn nhập quốc gia không phải là nơi sử dụng thực tế, một số cài đặt có thể không sử dụng được.

Kiểm soát mức tiêu thụ năng lượng

Bật chế độ chờ để tiết kiệm điện năng.

Nếu bạn bật chế độ chờ rồi không sử dụng thông qua bộ sạc hoặc ứng dụng web nữa thì sau 10 phút, bộ sạc sẽ chuyển sang chế độ chờ. Sau đó, bạn có thể không truy cập vào bộ sạc qua ứng dụng web được nữa.

▶ **Bật Standby mode.**

Thiết bị cần thời gian để thoát khỏi chế độ chờ và vào trạng thái sẵn sàng sử dụng một lần nữa.

i Thông tin

Bộ sạc tự động chuyển sang chế độ chờ sau một khoảng thời gian dài không hoạt động. Nhấn nút Nguồn để khởi động lại.

Cho phép thiết lập lại về cài đặt tiêu chuẩn khi xuất xưởng

Nếu bạn kích hoạt chức năng này, có thể thiết lập lại về cài đặt khi xuất xưởng trên chính bộ sạc. Nếu bạn hủy kích hoạt chức năng này, chỉ có thể thực hiện thiết lập lại về cài đặt tiêu chuẩn khi xuất xưởng trong ứng dụng web.

▶ **Bật Reset to factory settings.**

▶ Tham khảo phần "Thiết lập lại về cài đặt tiêu chuẩn khi xuất xưởng" trong Hướng dẫn vận hành Bộ sạc di động cao cấp của Porsche.

XXXLINKXXX Tham khảo phần "Thiết lập lại về cài đặt tiêu chuẩn khi xuất xưởng" trên trang 6.

Sạc điện

Trạng thái điện lưới

Bộ sạc tự động phát hiện thông tin về trạng thái điện lưới được hiển thị tại đây.

Hiển thị	Giải thích
Pha điện lưới	Số lượng pha trong dây cáp cấp nguồn.
Cable type	Loại dây cáp sạc điện của xe. Loại dây cáp cung cấp thông tin quan trọng để thiết lập dòng điện sạc tối đa.

Hiển thị	Giải thích
Derating reason	Số 0 biểu thị rằng công suất sạc không bị hạn chế. Số > 0 biểu thị rằng công suất sạc bị hạn chế do quá nhiệt.

Theo dõi tiếp mát

⚠ NGUY HIỂM Điện giật, đoản mạch, cháy, nổ

Việc sử dụng bộ sạc mà không có chức năng theo dõi tiếp mát đang hoạt động có thể gây ra điện giật, đoản mạch, cháy, nổ.

- ▶ Nên sử dụng bộ sạc trong các hệ thống cấp điện lưới có nối đất.
- ▶ Chỉ vô hiệu hóa chức năng theo dõi tiếp mát trong các hệ thống cấp nguồn điện lưới không nối đất.
- ▶ Bật chức năng theo dõi tiếp mát trong các hệ thống cấp nguồn điện lưới có nối đất.

Có thể bật chức năng theo dõi tiếp mát trong ứng dụng web hoặc trên bộ sạc. Ví lý do an toàn, chỉ có thể tắt chức năng này trên bộ sạc.

▶ **Chọn Activate ground monitoring.**

▶ Để bật và tắt chức năng theo dõi tiếp mát trên bộ sạc, hãy tham khảo Hướng dẫn lắp đặt và vận hành Bộ sạc di động cao cấp của Porsche.

Thiết lập dòng điện và thiết bị quản lý năng lượng

Tại đây, bạn có thể thiết lập công suất sạc theo cách thủ công để sử dụng:

- **Giảm công suất:** Bộ sạc sẽ sạc ở 50% dòng điện sạc tối đa.
 - **Công suất đầy đủ:** Bộ sạc sẽ sạc ở 100% dòng điện sạc tối đa.
 - **Thiết bị quản lý năng lượng:** Nếu bộ sạc được kết nối với thiết bị quản lý năng lượng, chức năng chống quá tải sẽ theo dõi dòng điện sạc đến bộ sạc.
- Chọn chức năng mong muốn.

Bảo dưỡng

Hiển thị thông tin thiết bị

Thông tin này dựa trên dữ liệu về bộ sạc, ví dụ: số phiên bản, số sêri và tên máy chủ.

Đối tác dịch vụ Porsche của bạn sẽ cần dữ liệu này trong trường hợp có thông báo lỗi.

Hiển thị chẩn đoán

Hiển thị thông số chẩn đoán, với thông tin về nhiệt độ thiết bị.

- Chọn xem sẽ cung cấp nhiệt độ bằng độ C hay F.

Hiển thị thông tin bộ nhớ sự kiện

Thông tin bộ nhớ sự kiện được hiển thị tại đây liên quan đến thông báo lỗi xảy ra trong khi kiểm tra hệ thống. Bộ nhớ sự kiện chủ động và thụ động được hiển thị. Không giống như các sự kiện thụ động, các sự kiện hoặc lỗi chủ động hiện vẫn tái diễn.

- Mở rộng phần này để xem bộ nhớ sự kiện.

Thiết lập lại về cài đặt tiêu chuẩn khi xuất xưởng

Nếu bạn bật chức năng này, tất cả dữ liệu cá nhân và cấu hình, ví dụ: lịch sử sạc và cài đặt mạng đều bị xóa. Mặc dù, tất cả các mật khẩu sẽ được đặt lại về mật khẩu ban đầu trong thư chứa dữ liệu truy cập của bạn.

- Bật **Reset to factory settings**.

Trục trực

Bộ sạc biểu thị lỗi hoặc trục trực bằng đèn báo đang bật hoặc nháy màu đỏ hoặc vàng.

CHÚ Ý

Hư hỏng bộ sạc

- ▶ Nếu lỗi vẫn tiếp diễn hoặc xảy ra, hãy ngắt kết nối bộ sạc với nguồn cấp lưới điện và liên hệ với nhân viên kỹ thuật điện đủ tiêu chuẩn. Porsche khuyến nghị bạn nên gặp

đối tác Porsche vì họ có đội ngũ kỹ thuật viên đã qua đào tạo với đầy đủ phụ tùng và dụng cụ cần thiết.

- ▶ Tham khảo chương “Thiết bị điều khiển” trên trang 299.

Phần tổng quát sau đây chứa các đề xuất để xử lý các trục trực.

Đèn báo	Ý nghĩa	Cách khắc phục
<ul style="list-style-type: none"> ● Nút TRẠNG THÁI SẠC sáng màu đỏ. ● Đèn báo KẾT NỐI NỘI BỘ sáng màu đỏ. ● Đèn báo XE sáng màu đỏ. ● Đèn báo BỘ SẠC sáng màu đỏ. ● NÚT ĐA CHỨC NĂNG sáng màu đỏ. 	Lỗi Watchdog hoặc rơ le tải được kết nối cố định	<ul style="list-style-type: none"> ▶ Ngắt kết nối và kết nối lại phích cắm điện. ▶ Nếu điều này không khắc phục được lỗi, hãy tìm một nhân viên kỹ thuật điện đủ tiêu chuẩn để kiểm tra hệ thống lắp đặt nội bộ.
<ul style="list-style-type: none"> ● Nút TRẠNG THÁI SẠC sáng màu đỏ. ● Đèn báo KẾT NỐI NỘI BỘ sáng màu đỏ. ● Đèn báo XE sáng màu đỏ. ● Đèn báo BỘ SẠC sáng màu đỏ. ● NÚT ĐA CHỨC NĂNG nháy màu đỏ. 	Thiết bị dòng dư - dòng điện dư/kích hoạt	<ul style="list-style-type: none"> ▶ Đặt lại lỗi bằng cách nhấn giữ nút đa chức năng (trong ít nhất 2 giây). ▶ Nếu điều này không khắc phục được lỗi, hãy tìm một nhân viên kỹ thuật điện đủ tiêu chuẩn để kiểm tra hệ thống lắp đặt nội bộ.
<ul style="list-style-type: none"> ● Nút TRẠNG THÁI SẠC sáng màu đỏ. ● Đèn báo KẾT NỐI NỘI BỘ sáng màu đỏ. ● Đèn báo XE sáng màu đỏ. ● Đèn báo BỘ SẠC sáng màu đỏ. 	Lỗi đèn LED của nút đa chức năng	<ul style="list-style-type: none"> ▶ Ngắt kết nối và kết nối lại phích cắm điện. ▶ Nếu điều này không khắc phục được lỗi, hãy tìm một nhân viên kỹ thuật điện đủ tiêu chuẩn để kiểm tra hệ thống lắp đặt nội bộ.

Đèn báo	Ý nghĩa	Cách khắc phục
<ul style="list-style-type: none"> ● 🕒 Nút TRẠNG THÁI SẠC sáng màu đỏ. ● 🏠 Đèn báo KẾT NỐI NỘI BỘ nháy màu đỏ. ● 🚗 Đèn báo XE nháy màu đỏ. ● 📶 Đèn báo BỘ SẠC nháy màu đỏ. 	Lỗi bộ dây	<ul style="list-style-type: none"> ▶ Ngắt kết nối và kết nối lại phích cắm điện. ▶ Nếu điều này không khắc phục được lỗi, hãy tìm một nhân viên kỹ thuật điện đủ tiêu chuẩn để kiểm tra hệ thống lắp đặt nội bộ.
<ul style="list-style-type: none"> ● 🏠 Đèn báo KẾT NỐI NỘI BỘ sáng màu đỏ. ● 🚗 Đèn báo XE sáng màu đỏ. ● 📶 Đèn báo BỘ SẠC sáng màu đỏ. ● 🕒 NÚT ĐA CHỨC NĂNG sáng màu đỏ. 	Lỗi đèn LED nguồn	<ul style="list-style-type: none"> ▶ Ngắt kết nối và kết nối lại phích cắm điện. ▶ Nếu điều này không khắc phục được lỗi, hãy tìm một nhân viên kỹ thuật điện đủ tiêu chuẩn để kiểm tra hệ thống lắp đặt nội bộ.
<ul style="list-style-type: none"> ● 🕒 Nút TRẠNG THÁI SẠC sáng màu đỏ. ● 🏠 Đèn báo KẾT NỐI NỘI BỘ sáng màu đỏ. ● 🚗 Đèn báo XE sáng màu đỏ. 	Dây dẫn bảo vệ bị ngắt/không có	<ul style="list-style-type: none"> ▶ Ngắt kết nối và kết nối lại phích cắm điện. ▶ Chỉ các hệ thống cấp điện lưới không nối đất (ví dụ: mạng CNTT): Nếu cần, sạc xe với tính năng giám sát dây dẫn bảo vệ bị tắt. <ul style="list-style-type: none"> ▶ Tham khảo chương “Theo dõi tiếp mát” trên trang 314. ▶ Chỉ các hệ thống cấp nguồn điện lưới có nối đất: Hãy để trung tâm dịch vụ sửa xe đủ tiêu chuẩn/đối tác Porsche kiểm tra thiết bị điều khiển. Hãy tìm một nhân viên kỹ thuật điện đủ tiêu chuẩn kiểm tra kết nối đến nguồn cấp điện lưới/kết nối nội bộ.
<ul style="list-style-type: none"> ● 🕒 Nút TRẠNG THÁI SẠC sáng màu đỏ. ● 🏠 Đèn báo KẾT NỐI NỘI BỘ nháy màu đỏ. 	Quá áp	<ul style="list-style-type: none"> ▶ Ngắt kết nối và kết nối lại phích cắm điện. ▶ Nếu điều này không khắc phục được lỗi, hãy tìm một nhân viên kỹ thuật điện đủ tiêu chuẩn để kiểm tra hệ thống lắp đặt nội bộ.

Đèn báo	Ý nghĩa	Cách khắc phục
<ul style="list-style-type: none"> ● (🔔) Nút TRẠNG THÁI SẠC sáng màu đỏ. ● (🚗) Đèn báo XE sáng màu đỏ. 	Quá tải	<ul style="list-style-type: none"> ▶ Ngắt kết nối và kết nối lại phích cắm điện. ▶ Nếu điều này không khắc phục được lỗi, hãy tìm một nhân viên kỹ thuật điện đủ tiêu chuẩn để kiểm tra hệ thống lắp đặt nội bộ.
<ul style="list-style-type: none"> ● (🔔) Nút TRẠNG THÁI SẠC sáng màu đỏ. ● (🔋) Đèn báo BỘ SẠC sáng màu đỏ. 	Lỗi rò rỉ	<ul style="list-style-type: none"> ▶ Ngắt kết nối và kết nối lại phích cắm điện. ▶ Nếu điều này không khắc phục được lỗi, hãy tìm một nhân viên kỹ thuật điện đủ tiêu chuẩn để kiểm tra hệ thống lắp đặt nội bộ.
<ul style="list-style-type: none"> ● (🔔) Nút TRẠNG THÁI SẠC sáng màu đỏ. ○ (🔋) Đèn báo BỘ SẠC nháy màu đỏ. 	Tự kiểm tra không thành công	<ul style="list-style-type: none"> ▶ Ngắt kết nối và kết nối lại phích cắm điện. ▶ Nếu điều này không khắc phục được lỗi, hãy tìm một nhân viên kỹ thuật điện đủ tiêu chuẩn để kiểm tra hệ thống lắp đặt nội bộ.
<ul style="list-style-type: none"> ● (🔔) Nút TRẠNG THÁI SẠC nháy theo nhịp màu đỏ. ● (🔋) Đèn báo BỘ SẠC sáng màu đỏ. 	Lỗi chu kỳ tải	<ul style="list-style-type: none"> ▶ Bộ sạc bị lỗi và không được vận hành. Hãy tới trung tâm dịch vụ sửa xe đủ tiêu chuẩn/đổi tác Porsche.
<ul style="list-style-type: none"> (🔔) Nút TRẠNG THÁI SẠC tuân theo trạng thái sạc. ● (🔋) Đèn báo THIẾT BỊ QUẢN LÝ NĂNG LƯỢNG sáng màu đỏ. ● (🟢) Đèn báo 50 % sáng màu xanh lục. 	Lỗi kết nối PLC hoặc thiết bị quản lý năng lượng	<ul style="list-style-type: none"> ▶ Trong quá trình vận hành ban đầu, hãy khởi động lại bộ sạc và lặp lại quá trình khởi động. Kiểm tra kết nối với mạng PLC. Kiểm tra kết nối với thiết bị quản lý năng lượng.
<ul style="list-style-type: none"> ● (🔔) Nút TRẠNG THÁI SẠC sáng màu đỏ ● (🔥) Đèn báo KẾT NỐI NỘI BỘ sáng màu vàng. 	Quá nhiệt phích cắm cơ sở hạ tầng	<ul style="list-style-type: none"> ▶ Thiết bị đã tắt do quá nhiệt. Chờ cho đến khi lại đạt đến nhiệt độ bình thường. Nếu cần, hãy bảo vệ bộ sạc khỏi ánh nắng mặt trời trực tiếp.

Đèn báo	Ý nghĩa	Cách khắc phục
<ul style="list-style-type: none"> ● (🔊) Nút TRẠNG THÁI SẠC sáng màu đỏ. ● (🔊) Đèn báo KẾT NỐI NỘI BỘ nháy màu vàng. 	Thiếu áp/tần số điện lưới không hợp lệ	<ul style="list-style-type: none"> ▶ Quá trình sạc đã bị tạm ngưng. Chờ. Không thực hiện bất kỳ hành động nào.
<ul style="list-style-type: none"> ● (🔊) Nút TRẠNG THÁI SẠC sáng màu đỏ. ● (🔊) Đèn báo XE nháy màu vàng. 	Tín hiệu CP không hợp lệ	<ul style="list-style-type: none"> ▶ Ngắt kết nối và kết nối lại phích cắm điện.
<ul style="list-style-type: none"> ● (🔊) Nút TRẠNG THÁI SẠC sáng màu đỏ. ● (🔊) Đèn báo BỘ SẠC sáng màu vàng. 	Quá nhiệt	<ul style="list-style-type: none"> ▶ Bộ sạc đã tắt do quá nhiệt. Chờ. Nếu cần, hãy bảo vệ bộ sạc khỏi ánh nắng mặt trời trực tiếp.
<ul style="list-style-type: none"> ● (🔊) Nút TRẠNG THÁI SẠC sáng màu đỏ. ● (🔊) Đèn báo BỘ SẠC nháy màu vàng. 	Không thể đọc cơ sở hạ tầng hoặc dây cáp của xe	<ul style="list-style-type: none"> ▶ Ngắt kết nối và kết nối lại phích cắm điện.
<ul style="list-style-type: none"> ● (🔊) Nút TRẠNG THÁI SẠC nháy theo nhịp màu xanh lục. ● (🔊) Đèn báo KẾT NỐI NỘI BỘ sáng màu vàng. 	Quá nhiệt phích cắm cơ sở hạ tầng/chỉ một pha của ổ cắm đa pha được kết nối	<ul style="list-style-type: none"> ▶ Giảm công suất sạc của bộ sạc do nhiệt độ cao. Chờ. Nếu cần, hãy bảo vệ bộ sạc khỏi ánh nắng mặt trời trực tiếp. ▶ Ổ cắm đa pha chỉ có thể có một pha được kết nối. Trong trường hợp này, hãy tìm nhân viên kỹ thuật điện đủ tiêu chuẩn để kiểm tra xem ổ cắm có được kết nối chính xác với nguồn cấp điện lưới không.
<ul style="list-style-type: none"> ● (🔊) Nút TRẠNG THÁI SẠC nháy theo nhịp màu xanh lục. ● (🔊) Đèn báo BỘ SẠC sáng màu vàng. 	Giảm tải	<ul style="list-style-type: none"> ▶ Bộ sạc đã giảm công suất sạc do nhiệt độ cao. Chờ. Nếu cần, hãy bảo vệ bộ sạc khỏi ánh nắng mặt trời trực tiếp.
<ul style="list-style-type: none"> Đèn BẬT/TẮT (🔊) nháy theo nhịp màu xanh lục. ● (🔊) Đèn báo kết nối đến nguồn cấp điện/điện sinh hoạt sáng màu vàng. ● (🔊) Các đèn của xe sáng màu vàng. 	Xe đang được sạc với tính năng giám sát dây dẫn bảo vệ bị tắt.	<ul style="list-style-type: none"> ▶ Tốt nhất, xe nên được sạc với tính năng giám sát dây dẫn bảo vệ được bật. <ul style="list-style-type: none"> ▶ Tham khảo chương “Theo dõi tiếp mát” trên trang 314.

Đèn báo	Ý nghĩa	Cách khắc phục
Bộ sạc đã tắt hoàn toàn.		<ul style="list-style-type: none">▶ Bộ sạc ở chế độ chờ hoặc đã tắt do lỗi.▶ Hãy kiểm tra xem bộ sạc có ở chế độ chờ không bằng cách chạm vào nút giới hạn dòng điện sạc.

Vận chuyển

CẢNH BÁO

Tải không được giữ chắc chắn

Bộ sạc không được cố định chắc chắn, được cố định không đúng cách hoặc đặt sai vị trí có thể trượt ra khỏi vị trí và gây nguy hiểm cho những người ở trên xe trong khi phanh, ga, chuyển hướng hoặc xảy ra tai nạn.

- ▶ Không được vận chuyển bộ sạc khi không được cố định chắc chắn.
- ▶ Luôn luôn chở bộ sạc trong khoang hành lý, tuyệt đối không bao giờ để vật nặng trong khoang hành khách (ví dụ: ở trên hoặc phía trước ghế ngồi).

Cố định bộ sạc để vận chuyển

Bộ sạc được cung cấp kèm hoặc không kèm vỏ vận chuyển, tùy vào loại xe.

- ▶ Nếu vỏ vận chuyển được cung cấp: Luôn cất giữ và vận chuyển bộ sạc trong vỏ. Gắn vỏ vận chuyển vào vòng buộc có móc ở phía trước và sau.

Để biết thông tin về vòng buộc trong khoang hành lý:

- ▶ Tham khảo Hướng dẫn dành cho người lái.
- ▶ Nếu vỏ vận chuyển không được cung cấp: Cất bộ sạc vào khoang hành lý phía sau để vận chuyển.
- ▶ Tùy vào loại xe, hãy cất bộ sạc sao cho không gây hại cho người trong xe trong tình huống nguy hiểm.

Vệ sinh và bảo trì

Kiểm tra định kỳ bộ sạc xem có bị hỏng và bẩn không rồi vệ sinh nếu cần.

NGUY HIỂM

Điện giật, cháy

Nguy cơ bị thương nghiêm trọng hoặc tử vong do cháy hoặc điện giật.

- ▶ Không bao giờ nhúng bộ sạc hoặc phích cắm xuống nước hoặc xịt nước trực tiếp lên (chẳng hạn như bằng thiết bị vệ sinh cao áp hoặc ống nước tưới vườn).
- ▶ Chỉ vệ sinh bộ sạc khi đã ngắt kết nối hoàn toàn thiết bị điều khiển khỏi nguồn cấp lưới điện và khỏi xe. Dùng miếng vải khô để vệ sinh.

Hủy bỏ

Hủy bỏ

Phải thải bỏ thiết bị điện/điện tử tại nơi thu gom hoặc địa điểm xử lý rác thải.

- ▶ Không vứt bỏ thiết bị điện/điện tử cùng với rác thải sinh hoạt thông thường.
- ▶ Thải bỏ các thiết bị điện/điện tử theo quy định hiện hành về bảo vệ môi trường.
- ▶ Nếu bạn có câu hỏi nào về việc thải bỏ, hãy liên hệ với đối tác Porsche.

Thông số kỹ thuật

Thông số điện	PMCP11 A
Công suất	11 kW/7,2 kW
Dòng điện định mức	16 A, 3 pha 32 A, 1 pha
Điện áp lưới điện	100 – 240/400 V
Tần số điện lưới	50 Hz/60 Hz
Danh mục điện áp quá mức (IEC 60664)	II
Thiết bị dòng dư tích hợp	Loại A (AC: 30 mA) + DC: 6 mA
Cấp bảo vệ	I
Trị số định mức bảo vệ	IP55
Phích cắm của xe	Loại 2
Thông số cơ học	PMCP11 A
Trọng lượng thiết bị điều khiển bao gồm dây cáp	4.0 kg
Độ dài dây cáp của xe	4,5 m
Độ dài dây cáp cấp nguồn	0,3 m – 1,6 m (tùy theo quốc gia)

Điều kiện môi trường lưu trữ và bảo quản	PMCP11 A
Nhiệt độ môi trường lưu trữ	-30°C – +50°C
Độ ẩm	5% – 95% không ngưng tụ
Độ cao	tối đa 5.000 m trên mực nước biển



03725-21-12707

Thiết bị này hoạt động trên cơ sở phụ, tức là nó không được bảo vệ chống nhiễu có hại, ngay cả từ các trạm cùng loại và không gây nhiễu cho các hệ thống hoạt động trên cơ sở chính". Để biết thêm thông tin, hãy tham khảo trang web ANATEL www.anatel.gov.br

Nhãn nhận biết thiết bị

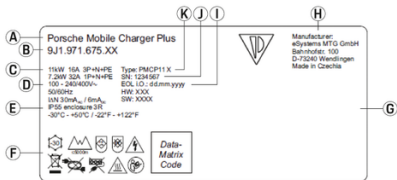

H. 144: Nhận nhận biết thiết bị (ví dụ)

A Tên sản phẩm

- B** Số mục
- C** Công suất và dòng điện định mức
- D** Điện áp lưới điện
- E** Trị số định mức bảo vệ
- F** Sơ đồ vận hành
- G** Thông tin chứng nhận
- H** Nhà sản xuất
- I** Ngày sản xuất
- J** Số sê-ri
- K** Chỉ định loại

Thông tin về sản phẩm

Ngày sản xuất

Ngày sản xuất bộ sạc có trên nhãn nhận biết, sau chữ viết tắt "EOL".

Thông tin này có định dạng sau: Ngày sản xuất.Tháng sản xuất.Năm sản xuất

Nhà sản xuất bộ sạc

eSystems MTG GmbH
Bahnhofstraße 100
73240 Wendlingen
Germany

Kiểm tra điện

Nếu bạn có câu hỏi về hoạt động kiểm tra điện định kỳ của hạ tầng sạc (ví dụ: VDE 0702), vui lòng tham khảo trang <https://www.porsche.com/international/accessoriesandservice/porscheservice/vehicleinformation/documents/> hoặc liên hệ với đối tác Porsche.

Nhà nhập khẩu

Abu Dhabi: Ali & Sons Co. L.L.C

Porsche Centre Abu Dhabi
Zayed 2nd Street
Abu Dhabi
United Arab Emirates
P.O. Box 915
Điện thoại: +971 2 619 3911

Dubai: Al Nabooda Automobiles L.L.C

Porsche Centre Dubai
Sheikh Zayed Road E11
Dubai
United Arab Emirates

P.O. Box 10773

Điện thoại: +971 4 305 8555

Great Britain

**UK
CA**

Porsche Cars Great Britain Ltd.

Bath Road

Calcot, Reading, Berkshire

RG31 7SE

United Kingdom

Russland

Porsche Russia

Ленинградское шоссе дом 71А, строение 10

125445, Москва, Россия

Điện thoại: +7-495-580-9911

Singapur: Porsche Singapore

Porsche Asia Pacific Pte Ltd

20 McCallum Street #12-01

Tokio Marine Centre

Singapore 069046

Chỉ mục

B

Bảo dưỡng.	318
Bảo trì.	325
Bật chế độ riêng tư.	315
Bật và tắt chế độ chờ.	317
Biểu tượng, khái quát.	292
Bộ nhớ sự kiện.	318
Bộ sạc	
Bật chế độ riêng tư.	315
Ghép nối với thiết bị quản lý năng lượng.	315
Kích hoạt chế độ mở.	315

C

Các biểu tượng trong Hướng dẫn sử dụng dành cho người lái này.	290
Các cách sử dụng bộ sạc.	296
Cài đặt tiêu chuẩn khi xuất xưởng.	296
Cài đặt tiêu chuẩn khi xuất xưởng, cho phép thiết lập lại.	317
Cài đặt tiêu chuẩn khi xuất xưởng, thiết lập lại.	318
Cáp sạc điện của xe, phích cắm.	302
Cấu trúc của cảnh báo.	290
Chẩn đoán nhiệt độ thiết bị.	318
Chế độ chờ.	317
Chế độ vận hành	
Độc lập.	297
Kết nối trực tiếp qua PLC.	298
Qua ứng dụng web.	297
Trong cùng một mạng PLC.	297
Chọn trạng thái sạc.	307
Chọn vị trí lắp đặt.	300
Cố định cho việc vận chuyển.	324
Công sạc trên xe.	312

D

Dấu hiệu hư hỏng.	319
Dây cáp cấp nguồn	
Chọn.	302
Kết nối.	307
Ngắt kết nối.	307
Ổ điện công nghiệp.	304
Ổ điện gia dụng.	304
Thay.	306
Dụng cụ.	301
Dụng cụ yêu cầu.	301
Dữ liệu truy cập.	295
Số sê-ri của bộ sạc.	296
Ứng dụng web.	295

Đ

Đăng nhập vào ứng dụng web.	314
Đèn báo.	319
Đến Hướng dẫn sử dụng dành cho người lái	
Thông tin thêm.	292
Điểm phát.	310
Điều kiện môi trường lưu trữ và bảo quản.	327
Định cấu hình địa chỉ IP.	315
Đổi mật khẩu.	316
Đổi mật khẩu đăng nhập.	316

G

Giới hạn dòng điện sạc.	313
---------------------------------	-----

H

Hiện thị các pha điện lưới.	317
Hiện thị loại cáp.	317
Hiện thị lỗi.	319
Hiện thị thông tin thiết bị.	318
Hiện thị trạng thái điện lưới.	317
Hủy bỏ.	326
Hướng dẫn an toàn.	292
Hướng dẫn vận hành.	311

K

Kết nối	
Đảm bảo chất lượng mạng PLC.	309
Điểm phát.	310
Kết nối lại.	310
Thiết bị quản lý năng lượng.	308
Thiết lập với bộ sạc.	308, 310
Kết nối bộ sạc	
Với mạng PLC.	309
Với thiết bị quản lý năng lượng.	310
Khái quát về biểu tượng.	292
Khởi động.	307, 310
Kích hoạt chế độ mở.	315
Kiểm tra điện.	328
Kiểm tra hệ thống.	318

L

Lắp chốt đầu nối.	301
Lắp đế gắn tường tiêu chuẩn.	301
Lịch sử sạc.	311

M

Mạng gia đình	
Địa chỉ IP.	315
Tên máy chủ lưu trữ.	315
Mạng PLC, đảm bảo chất lượng kết nối tốt.	309
Mất dữ liệu truy cập.	295
Mật khẩu ban đầu.	295
Mở ứng dụng web.	315
Mức tiêu thụ năng lượng	
Kiểm soát.	317
Quá trình sạc.	311

N

Ngày sản xuất.	328
Nhà nhập khẩu.	328
Nhà sản xuất.	328
Nhãn nhận biết thiết bị.	328

Nhấn nút	
Đa chức năng.	299
Trạng thái sạc.	299
Nhập một ngôn ngữ.	317
Nhập một quốc gia.	317
Nhiệt độ thiết bị.	318
Nút đa chức năng.	299
Nút trạng thái sạc.	299

Ô

Ô điện công nghiệp, dây cáp cấp nguồn.	304
Ô điện gia dụng, dây cáp cấp nguồn.	304

P

Phạm vi cung cấp.	295
PUK	
Bị mất.	295
Đổi mật khẩu.	295

Q

Quá trình sạc	
Mức tiêu thụ năng lượng.	311
Xem.	311
Quá trình sạc hiện tại.	311

S

Sạc điện	
Cảnh báo.	312
Cổng sạc trên xe.	312
Giới hạn dòng điện sạc.	313
Khởi động.	313
Sạc xe.	313
Số sê-ri của bộ sạc.	296
Sử dụng đúng cách.	294

T

Tên máy chủ lưu trữ.	315
Theo dõi tiếp xúc.	317
Bật.	314
Tắt.	314
Thiết bị điều khiển.	299
Lắp vào để gắn tường.	302
Tổng quan về kết nối.	298
Thiết bị quản lý năng lượng.	308
Điều chỉnh dòng điện sạc.	308
Ghép nối.	315
Thêm.	308
Xem.	315
Thiết lập lại về cài đặt tiêu chuẩn khi xuất xưởng.	318
Thông báo lỗi.	318
Thông số cơ học.	327
Thông số điện.	327
Thông số kỹ thuật.	327
Thông tin thêm.	292
Thông tin về sản phẩm.	328
Thời gian sạc.	312
Trạng thái sạc.	311
Trạng thái thiết bị.	311
Trục trục.	319

U

Ứng dụng web	
Đăng nhập.	314
Điều chỉnh các cài đặt về tiêu chuẩn khi xuất xưởng.	296
Đổi mật khẩu.	295
Khởi động.	310
Mật khẩu ban đầu.	295
Mất mật khẩu.	295
Mở.	315

V

Vận chuyển, cố định bộ sạc.	324
Vận hành độc lập.	297
Vệ sinh.	325

X

Xem nguồn điện sạc.	311
-----------------------------	-----

Y

Yêu cầu về trình duyệt.	310
---------------------------------	-----



1. כאשר הנחיה מורכבת מכמה שלבים, השלבים ממוספרים.

2. הוראות שיש לבצע בתצוגה המרכזית.

מִשֵּׁפֶט הַמְצִיין הַיֵּכָן תּוֹכֵל לַמְצוֹא מִידַע חֲשׂוֹב נּוֹסֵף בְּנוֹשֵׂא זֶה.

אודות ספר הוראות הפעלה זה

אזהרות וסמלים

בספר הוראות ההפעלה לנהג קיימים סוגים שונים של סמלים ואזהרות.

פגיעה חמורה או מוות **סכנה** ⚠

התעלמות מהוראות הבטיחות המופיעות בקטגוריה "סכנה" תגרום לפגיעות חמורות או למוות.

ייתכנו פגיעות חמורות או מוות **אזהרה** ⚠

התעלמות מהוראות הבטיחות המופיעות בקטגוריה "אזהרה" עלולה לגרום לפגיעות חמורות או למוות.

ייתכנו פגיעות קלות או בינוניות **זהירות** ⚠

התעלמות מהוראות הבטיחות המופיעות בקטגוריה "זהירות" עלולה לגרום לפגיעות בינוניות או קלות.

שים לב

נזק אפשרי לרכב

אם לא תפעל בהתאם לאזהרות שבקטגוריה "שים לב", עלול להיגרם נזק לרכב.

מידע

תחת הכותרת "מידע" ניתן למצוא מידע נוסף.

- ↘ תנאים שצריכים להתקיים כדי שניתן יהיה להשתמש בפונקציה.
- ◀ הנחיות שעליך לבצע.



Deutsch

עבור ספר הוראות הפעלה לנהג

- 334 מפתח להבנת הסמלים
- 334 מידע נוסף

אבטחה

- 334 הוראות בטיחות
- 336 שימוש הולם

אביזרים מצורפים

- 337 נתוני גישה

סקירה כללית

- 338 שימושים אפשריים
- 340 חיבורים ביחידת הבקרה
- 340 יחידת בקרה

- 342 בחירת מיקום ההתקנה

- 343 הכלים הנדרשים

התקנה

- 343 התקנת תושבת הקיר

הגדרה

- 344 כבלי טעינה וכבלי מתח של הרכב
- 349 הפעלה וקביעת תצורה ראשונית
- 351 הפעלה
- 352 סקירה כללית

הפעלה של

- 352 הוראות הפעלה
- 353 טעינה של
- 355 התחברות ליישום האינטרנט
- 356 השימוש ביישום האינטרנט

- 359 תקלות

- 363 הובלה

- 364 ניקיון ותחזוקה

- 365 גריטה

נתונים טכניים

- 367 לוחית דגם
- 367 פרטי ייצור
- 367 יבואנים

- 369 אינדקס

אבטחה הוראות בטיחות

מכת חשמל, קצר חשמלי,
שריפה, פיצוץ

⚠ סכנה

שימוש במטען פגום ובשקע חשמל פגום, שימוש בלתי הולם במטען או אי-ציות להוראות הבטיחות עלולים לגרום לקצרים חשמליים, למכות חשמל, לפיצוצים, לשריפות או לכוויות.

- ◀ השתמש רק באביזרים, למשל אספקת חשמל וכבלים לרכב, שאושרו על-ידי פורשה וסופקו על-ידיה.
- ◀ אין להשתמש במטען פגום ו/או מלוכלך. בדוק את הכבל ואת חיבור התקע לאיתור נזק ולכלוך לפני השימוש.
- ◀ חבר את המטען אך ורק לשקעים חשמליים שאינם פגומים ושהותקנו כהלכה ולמתקני חשמל שאינם פגומים.
- ◀ אין להשתמש בכבלי הארכה, בסלילי כבלים, בשקעים מרובים או במתאמים (המותאמים לנסיעות).
- ◀ נתק את המטען מרשת החשמל במהלך סופות רעמים.
- ◀ אין לשנות או לתקן אף אחד מהרכיבים החשמליים.
- ◀ פנה למומחים בלבד על מנת לתקן תקלות ולבצע תיקונים.

אין להשתמש במטענים בעלי רכיבים אלקטרוניים או בכבלי חיבור פגומים.

סכנת התחשמלות עקב שימוש בלתי הולם.

פעל בהתאם להוראות ההפעלה המצורפות ובמיוחד לאזהרות ולהוראות הבטיחות.

פני השטח של המטען עלולים להתחמם מאוד.

אין להפעיל את המטען במערכות אספקת חשמל לא מוארקות, למשל רשתות IT. הפעל את המטען אך ורק במערכות אספקת חשמל מוארקות היטב.

מצוין את התקע מסוג 1 עם טווח מתח $250 \text{ V AC} \geq$

מצוין את התקע מסוג 2 עם טווח מתח $480 \text{ V AC} \geq$

מידע נוסף

ניתן למצוא מידע נוסף על המטען ועל Web Application באזור "E-Performance" בכתובת <https://www.porsche.com>

עבור ספר הוראות ההפעלה לנהג

מפתח להבנת הסמלים

בחלק מהמדינות ישנם סמלים שונים המצורפים למטען.

הפעל את המטען בטווח טמפרטורות שנע בין $30^{\circ}\text{C} -$ ל- $50^{\circ}\text{C} +$

אין להפעיל את המטען בגובה של יותר מ-5,000 מ' מעל פני הים.

המטען מצויד במוליך מגן ללא מתג.

המטען מצויד במוליך מגן עם מתג.

השלך את המטען בהתאם לכל התקנות החלות בנושא השלכה.

אין להשתמש בכבלים מאריכים או בסלילי כבלים.

אין להשתמש במתאמים (המותאמים לנסיעות).

אין להשתמש בשקעים מרובים.

⚠ סכנה

מכת חשמל, שריפה

שימוש בשקעים חשמליים שלא הותקנו כהלכה עלול לגרום למכת חשמל או לשריפה במהלך טעינה של הסוללה במתח גבוה באמצעות פתח הטעינה של הרכב.

רק חשמלאי מוסמך רשאי לבצע בדיקות אספקת מתח ולבצע את ההתקנה וההפעלה הראשונית של שקע החשמל עבור המטען. אדם זה אחראי באופן מלא לציית לתקנות ולתקנים הרלוונטיים. פורשה ממליצה להיעזר בנציג מורשה של פורשה עבור השירות.

יש להגדיר את חתך הרוחב כבבל המתח בהתאם לאורך הכבל ובהתאם לתקנות והתקנים החלים באותה מדינה.

על שקע החשמל המשמש לטעינה להיות מחובר למעגל חשמלי המחובר לנתיך אחר, המציית לחוקים ולתקנים המקומיים.

המטען מיועד לשימוש באזורים פרטיים וציבוריים-למחצה, למשל, מקרקעין פרטיים או מגרשי חניה של חברה. במדינות מסוימות, למשל באיטליה ובניו זילנד, טעינה במצב 2 **אסורה** באזורים ציבוריים.

ניתן לקבל מידע נוסף בנציג מורשה של פורשה או מחברת החשמל המקומית שלך.

אין להעניק לאנשים בלתי מורשים (למשל ילדים משחקים) או לבעלי חיים גישה למטען ולרכב במהלך טעינה שמתבצעת ללא השגחה.

יש לקרוא תמיד את הוראות הבטיחות במדריך ההתקנה ובספר הוראות ההפעלה לנהג.

⚠ סכנה

מכת חשמל, שריפה

טיפול לא נכון במגעים של השקעים עלול להוביל למכת חשמל או לשריפה.

אין לגעת במגעים של פתח הטעינה של הרכב ושל המטען.

אין להכניס עצמים כלשהם לפתח הטעינה של הרכב או למטען.

הגן על שקעים חשמליים ועל חיבורי תקעים מפני לחות, מים ונוזלים אחרים.

⚠ אזהרה

אדים דליקים או נפיצים

הרכיבים של המטען עלולים לגרום לניצוצות ולהתלקחות של אדים דליקים או נפיצים.

כדי להקטין את הסיכון לפיצוץ – בעיקר במוסכים – ודא שיחידת הבקרה ממוקמת לפחות 50 ס"מ מעל לרצפה במהלך הטעינה.

אין להתקין את המטען באזורים שבהם האוויר עשוי להיות נפיץ.

כדי לעמוד בדרישות הנוגעות למגבלות על חשיפה לקרינה אלקטרומגנטית (EC/1999/519), התקן את המטען במרחק מינימלי של 20 ס"מ מכל האנשים.

פעל בהתאם להוראות ולהמלצות הבאות כדי להבטיח טעינה ללא הפרעות באמצעות המטען:

בעת התקנה של שקע חשמלי חדש, בחר שקע חשמל תעשייתי עם הספק גבוה ככל האפשר (מותאם למתקן החשמל הביתי) ובקש מחשמלאי מוסמך להכינו לפעולה. פורשה ממליצה להיעזר בנציג מורשה של פורשה עבור השירות.

כאשר הדבר אפשרי מבחינה טכנית ומותר מבחינה משפטית, יש להתאים את מתקן החשמל כך שהספק הנומינלי המרבי של שקע החשמל שנעשה בו שימוש זמין לטעינה של הרכב.

לפני ההתקנה, ודא שניתן לספק באופן רציף את ההספק הנחוץ לטעינה של רכב באמצעות המתקן הביתי הזמין כעת. במידת הצורך, הגן על המתקן הביתי בעזרת מערכת לניהול אנרגיה.

מומלץ להפעיל את המטען ברשתות חשמל מוארקות היטב. המוליך המגן חייב להיות מותקן היטב.

אם אינך בטוח לגבי מתקן החשמל הביתי, צור קשר עם חשמלאי מוסמך. פורשה ממליצה להיעזר בנציג מורשה של פורשה עבור השירות.

אם אתה מתכוון להשתמש במטען יחד עם מערכת פוטו-וולטאית, פנה לנציג מורשה של פורשה.

כדי לנצל באופן מלא את המטען ולהבטיח טעינה מהירה של הרכב, השתמש בשקעי חשמל מסוג NEMA עם דירוג הזרם הגבוה ביותר האפשרי המותאם לתקע החשמל או בשקעי חשמל תעשייתיים על-פי תקן IEC60309.

בעת טעינה של הסוללה במתח גבוה דרך שקע החשמל הביתי/התעשייתי, ניתן לטעון את מתקן החשמל עד לקיבולת המרבית שלו. פורשה

ממליצה שחשמלאי מוסמך יבדוק באופן שוטף את מתקני החשמל המשמשים לטעינה. שאל חשמלאי מוצלח מהם מרווחי הבדיקה ההולמים עבור המתקן שלך. פורשה ממליצה להיעזר בנציג מורשה של פורשה עבור השירות.

בעת המסירה, זרם הטעינה מוגבל באופן אוטומטי כדי למנוע חימום יתר של מתקן החשמל. בקש מחשמלאי מוסמך להכין את המטען לפעולה ולהגדיר את הגבלת זרם הטעינה הנדרשת עבור המתקן הביתי.

עייניו בפרק "הגבלת זרם הטעינה" בעמוד 354

שימוש הולם

מטען עם בקרה והגנה משולבים עבור מצב טעינה 2 (למעט יפן), לטעינה של כלי רכב עם סוללות מתח גבוה העומדות בהוראות ובתקנים החלים באופן כללי לגבי כלי רכב חשמליים.

◀ השתמש תמיד בגרסת ההתקן המתאימה עבור רשת החשמל המקומית.

◀ עיין בפרק "נתונים טכניים" בעמוד 366

ניתן להשתמש במטען רק כיחידה משולבת שכוללת כבלי מתח, יחידת בקרה וכבל של הרכב. מתאים לשימוש מחוץ למבנים.

אביזרים מצורפים



איור 145: אביזרים מצורפים

- A** כבל מתח (מחובר בצורה קבועה ליחידת הבקרה או ניתן לניתוק)
- B** חיבור שקע-תקע לצורך חיבור לרשת החשמל
- C** יחידת בקרה
- D** תקע הרכב (תקע מחבר עבור הרכב, משתנה בהתאם למדינה (מוצג תקע מסוג 2))
- E** כבל של הרכב (מחובר בצורה קבועה ליחידת הבקרה)
- F** מכתב הכולל את נתוני הגישה

מידע ⓘ

רכיבים אופציונליים: קיימות תושבות קיר שונות עבור המטען שמשתנות בהתאם למדינה, לדוגמה תושבת הקיר הבסיסית.

נתוני גישה

להתקן שלך מצורף מכתב הכולל נתוני גישה, המכיל את כל הנתונים הנחוצים לך עבור המטען ויישום האינטרנט.

אחסן את המכתב המכיל נתוני גישה במקום בטוח.

מידע ⓘ

במקרה של אובדן, ניתן לפנות לנציג מורשה של מורשה כדי לקבל נתוני גישה התקפים בעת המסירה, כמו סיסמה ראשונית.

– הכן את המספר הסידורי של המטען.

ייחוד	משמעות
מספר סידורי	המספר הסידורי של המטען
מזהה אבטחה	לחיבור מאובטח עם מודם ה-PLC
MAC	כתובת ה-MAC של ממשק ה-PLC ברשת הביתית
סיסמת אינטרנט	הסיסמה הראשונית של יישום האינטרנט
שם מארח האינטרנט	לחיבור אל יישום האינטרנט דרך דפדפן אינטרנט
PUK	מפתח ביטול נעילה אישי

PUK

מפתח ביטול נעילה אישי משמש לצורך הפעלה מחדש של הסיסמה הראשונית.

אם תאבד או תשכח את קוד ה-PUK, פנה לנציג מורשה של פורשה.

מידע ⓘ

שדה האבטחה מכיל את מפתח ביטול הנעילה (PUK). השדה מכוסה בהדפס דיו מיוחד שמסתיר את מפתח ה-PUK.

הדיו נעלם רק אחרי הרטבת השדה במים זורמים, ולאחר מכן ניתן לראות את מפתח ה-PUK. אין לשפשף או לשרוט את השדה בזמן ההרטבה, מאחר שהפעולה הזו עלולה להזיק למפתח ה-PUK.

סיסמה עבור יישום אינטרנט

הסיסמה משמשת לצורך התחברות ליישום האינטרנט.

בעת שימוש בסיסמה הראשונית:

אם תאבד או תשכח את הסיסמה הראשונית, פנה לנציג מורשה של פורשה.

בעת שימוש בסיסמה שהגדרת בעצמך:

אם תאבד את הסיסמה הראשונית, ניתן לשחזר אותה באמצעות מפתח ה-PUK. לחלופין, ניתן לפנות לנציג מורשה של פורשה.

איפוס המטען להגדרות היצרן גורם להפעלה מחדש של הסיסמה הראשונית. עם זאת, כל ההגדרות יאופסו להגדרות היצרן כתוצאה מפעולה זו.

סקירה כללית שימושים אפשריים

ניתן להפעיל את המטען באופן עצמאי ולתפעל אותו באמצעות הלחצנים. פונקציונליות ה-Powerline Communication של המטען מאפשרת להתחבר לרשת הביתית. לשם כך, רשת החשמל הקיימת משמשת לצורך הגדרת רשת מקומית המיועדת להעברת נתונים. חיבור PLC הוא דרישת קדם להפעלה באמצעות יישום האינטרנט של המטען או לבקרה באמצעות מנהל האנרגיה.

היכן?	הפעלה של Porsche Mobile Charger Plus	שימושי אפשריים
עמוד < 339	ההפעלה מתבצעת ישירות דרך המטען (הפעלה באופן עצמאי)	גרסה 1
עמוד < 339	ההפעלה מתבצעת דרך יישום האינטרנט של המטען (ללא מנהל האנרגיה). רשת ביתית (חיבור PLC) דרושה לצורך התחברות.	גרסה 2
עמוד < 339	ההפעלה מתבצעת דרך יישום האינטרנט של מנהל האנרגיה. מנהל האנרגיה נרשם כלקוח ברשת PLC.	גרסה 3
עמוד < 340	ההפעלה מתבצעת דרך יישום האינטרנט של מנהל האנרגיה. המטען ומנהל האנרגיה מתחברים ישירות דרך שרת DHCP של מנהל האנרגיה.	גרסה 4

ההתקן יהיה מוכן להפעלה לאחר שהבדיקה העצמית תושלם בהצלחה.

ניתן לאפס להגדרות היצרן גם דרך יישום האינטרנט, או במוסקר מורשה, מומלץ מרכז שירות פורשה. פורשה ממליצה לבצע עבודות אלה אצל נציג פורשה, שכן לרשותו עומדים צוות מיומן, כלי העבודה והחלפים הנדרשים.

למידע על יישום האינטרנט, עיין בספר הוראות ההפעלה בכתובת <https://www.porsche.com/international/aboutporsche/e-performance/help-and-contact>

אם אתה זקוק לשפה אחרת, בחר את אתר האינטרנט המתאים למדינה שלך.

המספר הסידורי של המטען

ניתן למצוא את המספר הסידורי של המטען במקומות הבאים:

- במכתב המכיל נתוני גישה אחרי ציון הסוג **Serial number**
- בלוחית הזיהוי (בחלק האחורי של יחידת הבקרה), אחרי ראשי התיבות **SN**
- ביישום האינטרנט: **Settings** ⚙️ **Maintenance** **Device information**

איפוס להגדרות היצרן

אם תפעיל את הפונקציה הזו, כל ההגדרות שלך יימחקו. בנוסף, כל הסיסמאות יאופסו לסיסמאות הראשוניות שצוינו במכתב המכיל את נתוני הגישה.

מידע

הפונקציה הזו מושבת במטען באופן רגיל. כדי לבצע את הפונקציה הזו במטען, יש להפעיל אותה ב-Web Applikation (**Settings** ⚙️ **System** **Allow reset to factory settings**)

1. לחץ לחיצה ארוכה על לחצן **CHARGE STATUS** והלחצן **הרב תפקודי** בו-זמנית למשך 5 שניות. נורית הביקורת של המטען מהבהבת בצבע לבן כאשר הפעולה הזו מתבצעת.
 2. מיד כאשר נורית הביקורת של המטען מפסיקה להבהב, שחרר את הלחצן **הרב תפקודי** והמשך ללחוץ על לחצן **CHARGE STATUS** למשך 2 שניות.
 3. לחץ לחיצה ארוכה על הלחצן **הרב תפקודי** פעם נוספת למשך 5 שניות.
- נורית הביקורת של המטען מהבהבת בצבע לבן כאשר הפעולה הזו מתבצעת.
- ➔ המטען מאופס להגדרות היצרן. באותו זמן, נורית הביקורת נדלקות בצבע ירוק.

בתצורה זו, המטען ומנהל האנרגיה מתחברים כל אחד לנתב דרך (Powerline Communication) PLC. באופן אופציונלי, ניתן לחבר את מנהל האנרגיה ישירות דרך Ethernet או WiFi. להתקן יש גישה ליישום האינטרנט של מנהל האנרגיה וליישום האינטרנט של המטען דרך הנתב.

ניתן עדיין להפעיל את המטען באמצעות לחצני ההתקן או דרך יישום האינטרנט של המטען. עם זאת, במקרה הזה ההגדרות של מנהל האנרגיה בנוגע להגבלת זרם הטעינה מתבטלות.

עיין בפרק "מנהל האנרגיה" בעמוד 349

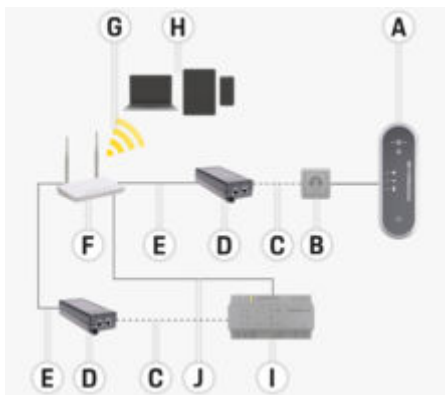

איור 148: חיבור המטען ומנהל האנרגיה דרך נתב (דוגמה ליישום)

- A Mobile Charger Plus של פורשה
- B שקע החשמל
- C חיבור רשת דרך כבל החשמל (PLC)
- D מתאם PLC
- E חיבור רשת דרך Ethernet
- F נתב
- G WiFi
- H התקן נייד
- I מנהל האנרגיה

רשת ביתית שהמטען וההתקן נמצאים בה דרושה לצורך התחברות. ניתן ליצור חיבור רשת ישירות באמצעות (Powerline Communication) PLC. ההתקן והמטען מחוברים דרך מתאם PLC ונתב. ההתקן יכול לגשת ליישום האינטרנט של המטען דרך הנתב.

עם זאת, ניתן עדיין להפעיל את המטען באמצעות לחצני ההתקן. לצורך הגבלת זרם הטעינה, ההגדרות 50% או 100% זמינות.

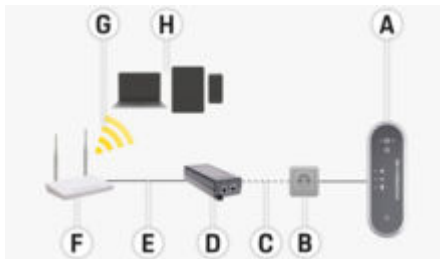

איור 147: ההפעלה מתבצעת דרך יישום האינטרנט של המטען (ללא מנהל האנרגיה) (דוגמה ליישום)

- A Mobile Charger Plus של פורשה
- B שקע החשמל
- C חיבור רשת דרך כבל החשמל (PLC)
- D מתאם PLC
- E חיבור רשת דרך Ethernet
- F נתב
- G WiFi
- H התקן נייד

גרסה 3: הפעלה של המטען ומנהל האנרגיה באותה רשת PLC

אם נעשה שימוש במנהל אנרגיה, זרם הטעינה מוגבל דרך מנהל האנרגיה. כדי ליצור חיבור, מנהל האנרגיה, המטען וההתקן צריכים להימצא באותה רשת ביתית.

גרסה 1: הפעלה עצמאית

כאשר מדובר בהפעלה באופן עצמאי, אין צורך בחיבור דרך רשת. בגרסה זו לא ניתן להפעיל ולהגדיר את המטען בנוחות דרך יישום האינטרנט. במקום זאת, תפעול המטען מתבצע ישירות באמצעות לחצני ההתקן. לצורך הגבלת זרם הטעינה, ההגדרות 50% או 100% זמינות.

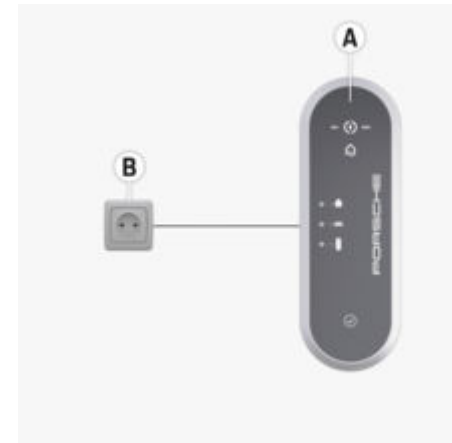

איור 146: הפעלה באופן עצמאי (דוגמה ליישום)

- A Mobile Charger Plus של פורשה
- B שקע החשמל

גרסה 2: הפעלה דרך יישום האינטרנט של המטען

ניתן לפתוח את יישום האינטרנט בדפדפן שבהתקן (מחשב, טאבלט או טלפון חכם) המחובר לאותה רשת ביתית שאליה מחובר המטען.

יחידת בקרה

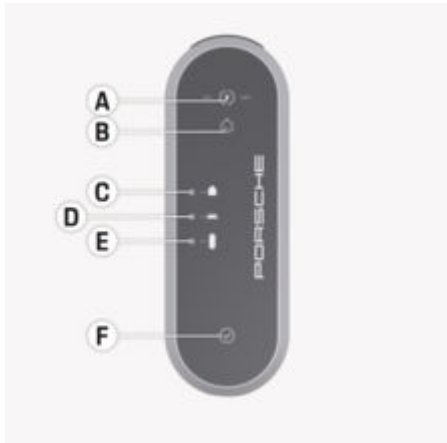

איור 151: יחידת בקרה

- A** לחצן CHARGE STATUS עם נוריות ביקורת של 100% ו-50%
- B** נורית הביקורת של מנהל האנרגיה
- C** נורית הביקורת של חיבור הבית
- D** נורית ביקורת של הרכב
- E** נורית הביקורת של המטען
- F** לחצן רב תפקודי

לחצן CHARGE STATUS משמש לצורך בחירה בין הספק טעינה של 50% או 100%, או כדי לעבור למצב מנהל האנרגיה. אם מנהל האנרגיה זמין במצב מנהל האנרגיה, נוצר חיבור למנהל האנרגיה והמערכת מתחילה להשתמש בהספק הטעינה שהוגדר בו.

- D** מתאם PLC
- E** חיבור רשת דרך Ethernet
- F** נתב WiFi
- G** WiFi
- H** התקן נייד
- I** מנהל האנרגיה
- J** חיבור רשת דרך Ethernet (אפשרות חלופית)

חיבורים ביחידת הבקרה



איור 150: חיבורים ביחידת הבקרה

- A** כבלי מתח
- B** כבל של הרכב

ניתן להוציא את כבל המתח **A** ולהכניס אותו לחלק העליון של יחידת הבקרה.

ניתן להוציא את הכבל של הרכב **B** ולהכניס אותו לחלק התחתון של יחידת הבקרה.

J חיבור רשת דרך Ethernet (אפשרות חלופית)

גרסה 4: חיבור ישיר בין המטען ומנהל האנרגיה דרך PLC

מאחר שמנהל האנרגיה כולל מתאם PLC משולב, ניתן גם לחבר בין המטען ומנהל האנרגיה ישירות דרך PLC. חיבור מנהל האנרגיה לנתב מתבצע שוב דרך WiFi, Ethernet או PLC.

עם ההתקן הנייד, הגישה ליישום הרשת של מנהל האנרגיה (ושל ההתקן) מתבצעת בצורה זהה לגרסאות 1-2 ו-3 דרך הנתב. ניתן עדיין להפעיל את המטען באמצעות לחצני ההתקן או דרך יישום האינטרנט של המטען. עם זאת, במקרה הזה ההגדרות של מנהל האנרגיה בנוגע להגבלת זרם הטעינה מתבטלות.

עיון בפרק "מנהל האנרגיה" בעמוד 349

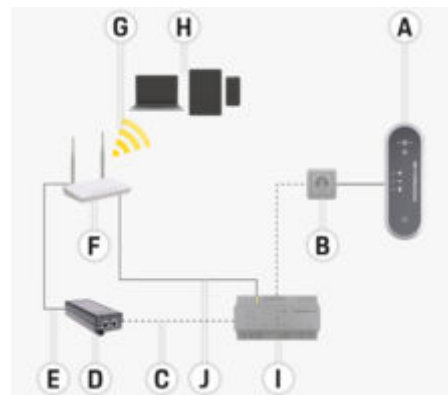

איור 149: חיבור ישיר של המטען ומנהל האנרגיה דרך PLC (דוגמה ליישום)

- A** Mobile Charger Plus של פורשה
- B** שקע החשמל
- C** חיבור רשת דרך כבל החשמל (PLC)

ניתן להגדיר את הפונקציות הבאות של ההתקן באמצעות **הלחצן הרב תפקודי**, בשילוב חלקי עם לחצנים אחרים:

- דילוג על החיבור מחדש למנהל האנרגיה
 - הפעלה והשבתה של ניטור ההארקה
 - אפס להגדרות היצרן
 - איפוס שגיאות מפסק
- הלחצנים **A** ו-**F** ונוריות הביקורת **B-E** מציינות את מצב ההפעלה של יחידת הבקרה והתקלות האפשריות באמצעות צבעים שונים, אורות והבהובים.
- ⁴עייין בפרק "תקלות" בעמוד 359
- ⁴עייין בפרק "הגבלת זרם הטעינה" בעמוד 354

בחירת מיקום ההתקנה

מכת חשמל, שריפה

סכנה ⚠

שימוש לא נכון במטען או אי-ציות להוראות הבטיחות עלול לגרום לקצרים, למכות חשמל, לפיצוצים, לשריפה או לכוויות.

- ◀ אין להתקין את תושבת הקיר הבסיסית באזורים שבהם האוויר עשוי להיות נפיץ.
- ◀ כדי להקטין את הסיכון לפיצוץ - בעיקר במוסכים - ודא שיחידת הבקרה ממוקמת לפחות 50 ס"מ מעל לרצפה במהלך הטעינה.
- ◀ ציית לתקנות המקומיות החלות בנושא מתקני חשמל, אמצעי הגנה למניעת שריפות, תקנות למניעת תאונות ונתיבי מילוט.

תושבת הקיר הבסיסית מיועדת להתקנה בתוך מבנים ומחוצה להם.

יש לקחת בחשבון את הקריטריונים הבאים בעת בחירת מיקום התקנה מתאים:

- מומלץ להתקין את שקע החשמל ותושבת הקיר הבסיסית באזור שמוגן מגשם ואור שמש ישיר (לדוגמה במוסך).
- אין להתזיז מים באופן ישיר על תושבת קיר בסיסית (לדוגמה, ציוד ניקוי בלחץ גבוה או צינורות גינה)
- אין להתקין את תושבת הקיר הבסיסית מתחת לעצמים תלולים.
- אין להתקין את תושבת הקיר הבסיסית באורוות, במבנים שנועדו למשק חי או במיקומים שבהם נפלטים גזי אמוניה.
- התקן את תושבת הקיר הבסיסית על גבי משטח חלק.
- כדי להבטיח קיבוע יציב, בדוק את מצב הקיר לפני ההתקנה.
- התקן את תושבת הקיר הבסיסית במיקום שאינו קרוב לדרכי מעבר וודא שכבלי הטעינה אינם חוצים את דרכי המעבר.

- התקן את תושבת הקיר הבסיסית כך שהמרחק בין התקע לשקע אינו עולה על אורכו של כבל המתח הזמין.
 - התקן את שקע החשמל קרוב ככל האפשר למיקום החניה המועדף של הרכב. קח בחשבון את הכיוון של הרכב.
 - יש לבחור את המרחק של שקע החשמל מהרצפה ומהתקרה בהתאם לתקנות ולתקנים המקומיים, כדי להבטיח שימוש נוח ככל האפשר.
- ⓘ עיין בפרק "הוראות בטיחות" בעמוד 334

הכלים הנדרשים

- פלס בנאים
- מקדחה או פטישון
- מברג

התקנה

התקנת תושבת הקיר

התקנה של תושבת הקיר הבסיסית

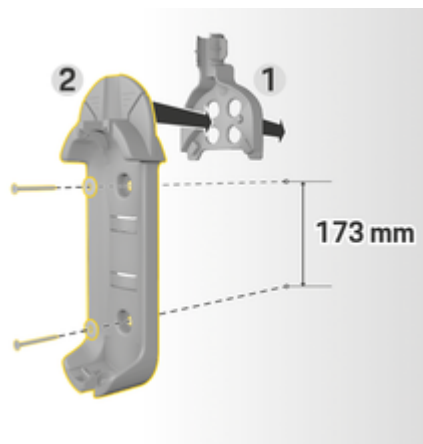

איור 152: מידות הקידוח

1. סמן את חורי הקידוח על הקיר.
2. קדח את חורי הקידוח והכנס את מחברי הקיר.
3. לחץ על תושבת הקיר הבסיסית (איור 2) אל תוך מעבר הכבל 1 איור 152) אל הברג את תושבת הקיר הבסיסית אל הקיר.

התקנה של מהדק המחבר

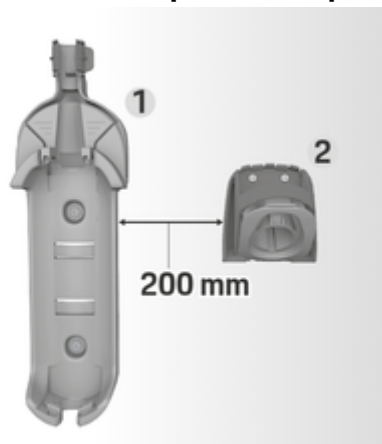

איור 153: המרחק בין תושבת הקיר למהדק המחבר

בעת ההתקנה של מהדק המחבר, הקפד על מרחק של 200 מ"מ מתושבת הקיר הבסיסית.

הגדרה

כבלי טעינה וכבלי מתח של הרכב מידע על כבלים ותקעים לטעינה ברכב

קיים מגוון פתחי טעינה לרכב A ותקעים לרכב B בהתאם לאבזור הרכב.

IEC 62196-2/
SAE-J1772-2009
IEC/UL תקן Type 1



IEC 62196-2
Type 2



בחירת כבלי מתח

לטעינה רגילה במהירות טעינה מיטבית, השתמש רק בכבלי המתח המפורטים בהמשך. הספק הטעינה המרבי שאפשר להשיג הוא 11 קו"ט (ההספק תלוי בסוג ההתקן, בתקנות הלאומיות, בחיבור לרשת החשמל או לרשת הביתית ובמטען המובנה).

שיים לב

השתמש אך ורק בכבלי מתח שמאושרים לשימוש במדינה שבה אתה נמצא. במהלך נהיגה בחו"ל, הקפד לשאת אתך את כבל החשמל המתאים לשימוש במדינה שבה אתה מבקר.

חיבור יחידת הבקרה לתושבת הקיר



איור 155: חיבור יחידת הבקרה

1. העבר את הכבל של הרכב דרך הפתח התחתון של תושבת הקיר הבסיסית, הנח את החלק התחתון של יחידת הבקרה על לשונית הנעילה ושלב אותה על-ידי דחיפתה לאחור.
2. העבר את כבל המתח דרך הפתח העליון בתושבת הקיר הבסיסית ונעל את טבעת האבטחה על-ידי דחיפתה שמאלה.
3. הכנס את תקע הרכב לסגר המחבר.

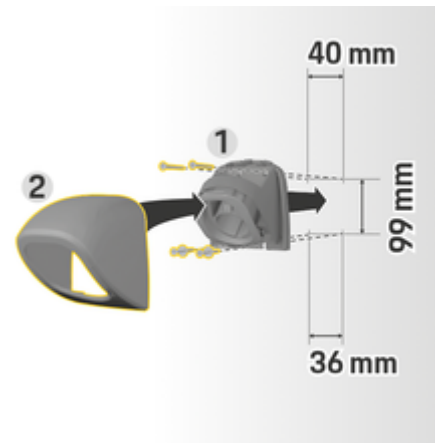

איור 154: מידות הקידוח

1. הסר את מהדק המחבר 1 איור 154) מן הכיסוי 2 איור 154).
2. סמן את חורי הקידוח על הקיר.
3. קדח את חורי הקידוח והכנס את מחברי הקיר.
4. הברג את מהדק המחבר 1 איור 154) אל הקיר.
5. הרכב את הכיסוי 2 איור 154) על מהדק המחבר 1 איור 154) מלמטה ודחף אותו כלפי מעלה.

מדינה	כבלי מתח
רוסיה, אוקראינה	C, 8, 7, 6, 5
אבו דאבי, ישראל, סינגפור	8, 7, 6, 5

אישור כבלי מתח במדינות שונות (דוגמאות)

כבל מתח לשקעי חשמל ביתיים

אם אין שקע חשמל תעשייתי זמין, אפשר להשתמש בכבלי המתח המפורטים למטה גם לצורך טעינה עם הספק טעינה מופחת.

במדינות מסוימות, למשל אבו דאבי, ישראל, סינגפור והודו, עמוד 346, **אסור** לבצע טעינה משקעי חשמל ביתיים.



("Schuko")



6 שני'



6 שני'

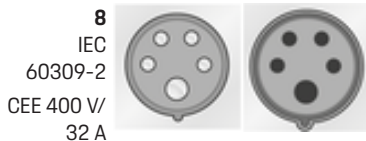

6 שני'



כבלי מתח לשקעי חשמל תעשייתיים



6 שני'

סוגים מתאימים של שקעי/תקעי חשמל

NEMA 6-50
שקע/תקע



NEMA 14-50
שקע/תקע



דרישות לאיכות שקעי החשמל

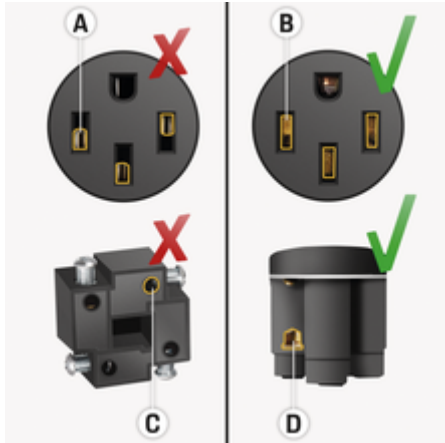

- A** גובה משטח המגע הוא רק חצי מהגובה של מגע התקע
- B** משטח המגע מכסה את מלוא הגובה של מגע התקע
- C** משטח מגע קטן בין בורג ההדק לכבל.
- D** משטח מגע רחב בין לוח ההדק לכבל

טעינת הרכב שלך עלולה לייצר זרמים חשמליים גבוהים. לכן, מטעמי בטיחות, יש להשתמש אך ורק בחלקים מאושרים ולהתקין את התקן הטעינה כולו באופן מקצועי.

הוראות בטיחות כלליות

מכת חשמל ושריפה! **⚠ סכנה**

שימוש שגוי בציוד הטעינה ואי-הקפדה על הוראות ההתקנה והבטיחות עלולים לגרום לקצר חשמלי, התחשמלות, פיצוץ, שריפה או כוויות.

- ⬅ יש להקפיד על הוראות ההתקנה המופיעות במדריך לציוד הטעינה.
- ⬅ שים לב במיוחד לכל הודעות הבטיחות והאזהרה המופיעות בו.
- ⬅ ודא שההתקנה מתבצעת על-ידי אדם בעל הכשרה מתאימה בתחום החשמל, שלרשותו הידע הרלוונטי.
- ⬅ הקפד גם על התקנות הלאומיות בנוגע לביצוע התקנות חשמל.

דרישות לגבי שקעי החשמל

שקעי חשמל לא מתאימים **⚠ סכנה**

- ⬅ שקע חשמל לא מתאים עלול לגרום לקצר חשמלי, התחשמלות, פיצוץ, שריפה או כוויות.
- ⬅ יש להשתמש אך ורק בסוג של שקע חשמל שמתאים למתקן זה (ראה **סוגים מתאימים של שקעי/תקעי חשמל**).
- ⬅ יש להשתמש אך ורק בשקעי חשמל העומדים בדרישות של איכות משטחי המגע וההידוק (ראה **דרישות לאיכות שקעי החשמל**).
- ⬅ הימנע ממגע ישיר בין בורג ההדק לכבל. רצוי להשתמש בטבעות חיזוק בקצוות הכבל.
- ⬅ אל תתקע את הכבל בבידוד.

E
AS 3112
Type I



f
SEV 1011
Type J



G
DS60884-2-D1
Type K



H
CEI23-16-VII
Typ L 16 A (5 mm)



I
(BS IA6A3 546)
Type M



NEMA 6-50/NEMA 14-50 (מידע נוסף)

i מידע

היקף

המלצת שימוש זו חלה רק על אזורים עם תקן NEMA 6-50/NEMA 14-50.

ניתוק כבל המתח

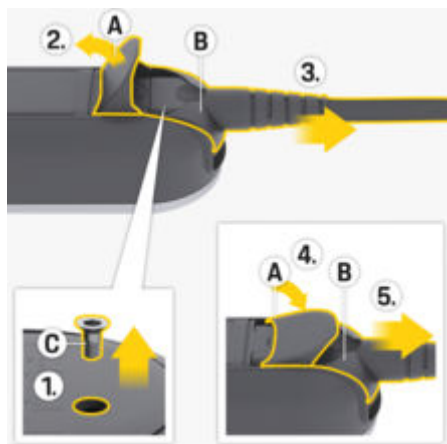

איור 157: ניתוק כבל המתח

- ✓ הטעינה של הסוללה במתח גבוה הסתיימה ותקע הרכב הוצא מפתח הטעינה של הרכב.
- ✓ התקע נותק משקע החשמל.
- 1. הוצא את הבורג C איור 157) באמצעות כלי מתאים.
- 2. פתח עד הסוף את הכיסוי A איור 157).
- 3. משוך החוצה את התקע B איור 157) עד שתרגיש התנגדות.
- 4. סגור את הכיסוי A איור 157) עד לזווית של בערך 15 מעלות (ניתן להניח את הכיסוי על התקע B איור 157).
- 5. משוך החוצה את התקע B איור 157) עד הסוף.

במדינות מסוימות, למשל בנורבגיה¹, רק חשמלאי מוסמך רשאי להחליף את כבל המתח. פורשה ממליצה להיעזר בנציג מורשה של פורשה עבור השירות.



איור 156: חיבורים ביחידת הבקרה

ניתן להוציא את כבל המתח A ולהכניס אותו לחלק העליון של יחידת הבקרה. כבל הרכב B מחובר דרך קבע ליחידת הבקרה.

דרישות להתקנת כבלים

⚠ סכנה

כבל חשמל לא מתאים

השימוש בכבלי חשמל לא מתאימים או בזרמי חשמל גבוהים מדי עלול לגרום לקצר חשמלי, התחשמלות, פיצוץ, שריפה או כוויות.

- ⊣ הכבל צריך לכלול נתיך של 50 אמפר.
- ⊣ יש להקפיד להשתמש בכבלי נחושת עם חתך רוחב מינימלי של 8 AWG, או רצוי 6 AWG.

דרישות להתקנה מחוץ לבית

⚠ סכנה

מגע ישיר עם גשם

אם משתמשים בצידוד הטעינה בחוץ, מגע ישיר עם גשם עלול לגרום לקצר חשמלי, התחשמלות, פיצוץ, שריפה או כוויות.

- ⊣ מנע מגע ישיר של צידוד הטעינה עם גשם.
- ⊣ השתמש במעטפת NEMA 3R אטומה לגשם.

החלפת כבל המתח

⚠ סכנה

מכת חשמל

סכנה לפציעות חמורות ואף קטלניות כתוצאה ממכת חשמל.

- ⊣ נתק את כבל המתח משקע החשמל לפני החלפתו.
- ⊣ החלף כבלים בסביבה יבשה בלבד.
- ⊣ השתמש רק בכבלים שאושרו על ידי פורשה.

¹עיין בפרק "אביזרים מצורפים" בעמוד 337

חיבור כבל המתק

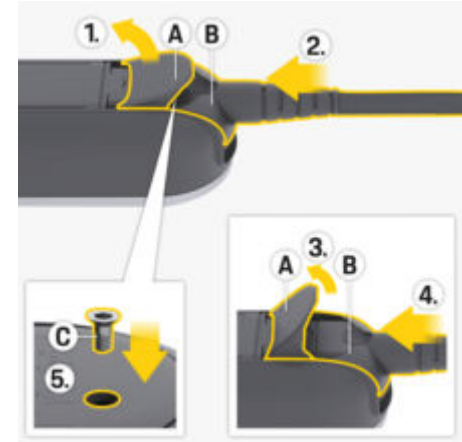

איור 158: חיבור כבל החשמל והתקע

1. פתח את הכיסוי **A** איור 158) בזווית של כ-15 מעלות (בלי לעבור את המקום שבו התקע **B** איור 158) מתאים ליחידת הבקרה).
2. הכנס את התקע **B** איור 158) ליחידת הבקרה עד שתרגיש התנגדות.
3. פתח עד הסוף את הכיסוי **A** איור 158).
4. דחף את התקע **B** איור 158) פנימה עד הסוף.
5. סגור עד הסוף את הכיסוי **A** איור 158) והדק באמצעות הבורג **C** איור 158).

הפעלה וקביעת תצורה ראשונית
הפעלה

- ▶ המטען מבצע בדיקה עצמית בעת חיבורו לרשת החשמל.
- ▶ בעקבות בדיקה עצמית מוצלחת:
 - לחצן **CHARGE STATUS** נדלק בצבע לבן.
 - במטען מוגדר הספק הטעינה שהיה בשימוש בפעולת הטעינה האחרונה. נורית הביקורת **50%** או **100%** נדלקת.
- ➔ המטען מוכן לפעולה.

בחירת מצב הטעינה



איור 159: בחירת מצב הטעינה

קבע אם המטען יוגבל להספק מרבי בשיעור של עד 50% או 100% מהספק הטעינה הזמין. אם יש מנהל אנרגיה זמין, ניתן לקבוע אם הספק הטעינה יצוין על-ידי מנהל האנרגיה.

- ↘ המטען מוכן לפעולה.
- ◀ (⊕) לחץ לחיצה ארוכה על לחצן **CHARGE STATUS** למשך 3 שניות.
- ◀ המטען עובר למצב טעינה שונה (**50%** או **100%** מנהל האנרגיה) ונורית הביקורת הרלוונטית נדלקת.
- אם מצב הטעינה של מנהל האנרגיה מופעל, נורית הביקורת (⊕) פועמת בצבע צהוב ומצב הטעינה **50%** נדלק בצבע ירוק. במקרה של כשל במנהל האנרגיה, המטען עובר למצב הטעינה **50%**.
- כדי לשלוט על המטען דרך מנהל האנרגיה, המטען צריך להיות מחובר לרשת ה-PLC.
- ⚡ עיין בפרק "מנהל האנרגיה" בעמוד 349

מנהל האנרגיה

מנהל האנרגיה מתאם בין צרכני האנרגיה וספקי האנרגיה במשק הבית. כדי שהאחריות על הטעינה תעבור למנהל האנרגיה, המטען ומנהל האנרגיה צריכים להיות מחוברים אחד לשני דרך חיבור רשת Powerline-Communication לשם כך, רשת החשמל הקיימת משמשת לצורך (PLC). הגדרת רשת מקומית המיועדת להעברת נתונים

הוספת מנהל האנרגיה

- ישנן שתי אפשרויות לחיבור מנהל האנרגיה אל רשת PLC:
- מנהל האנרגיה נרשם כלקוח ברשת PLC (גרסת יישום 3).
- תקשורת PLC ישירה בין המטען למנהל האנרגיה (שרת DHCP) (גרסת יישום 4).
- ⚡ עיין בפרק "שימושים אפשריים" בעמוד 338
- החיבור בין המטען למנהל האנרגיה נוצר ישירות מהמטען וביישום האינטרנט של מנהל האנרגיה.

מבטיח את איכות החיבור של רשת ה-PLC





כדי לוודא שישנו קצב שידור הולם עבור תקשורת PLC, יש לקחת בחשבון את האמצעים הבאים במהלך ההתקנה החשמלית:

- ◀ אם לא ניתן ליצור חיבור PLC, נסה לחבר את המטען של פורשה לשקע חשמל שונה.
- ◀ ודא שצרכנים עם פונקציונליות PLC נשארים קרובים יחסית אחד לשני. לצורך בדיקה, ניתן ליצור חיבור למודם ה-PLC דרך שקע חשמלי שנמצא ליד מודם ה-PLC (למשל בסלון). אם נוצר חיבור במקום הזה אבל לא ניתן ליצור חיבור במקום כמו החניה, ייתכן שהסיבה לכך היא מרחק רב מדי. חשוב לשים לב לפרטים הבאים לגבי הקצאת פאזות.
- ◀ נתב את כבל ה-VDSL במרחק של לפחות 10 ס"מ מקווי החשמל ושקעי החשמל.
- ◀ עדיף ליצור חיבור PCL דרך פאזת זרם זהה.
- אם המטען מחובר באמצעות תקע חד-פאזי, יש לחבר את מודם ה-PLC החיצוני לפאזה הזוהה לזו של המטען, אם מדובר בחיבור ביתי רב-פאזי.
- אם המטען מחובר באמצעות תקע רב-פאזי, יש לחבר את מודם ה-PLC החיצוני לפאזה L1.
- ◀ בדוק אם התקנים חשמליים אחרים גורמים להפרעה. לשם כך, נתק את ההתקנים האחרים מרשת החשמל ובדוק את חיבור ה-PLC. מקורות אפשריים של הפרעות עלולים להיות, למשל, עמעמים, מערכות תאורת הלוגן, מקררים ומקפיאים, ספקי כוח ממותגים, מייבשי כביסה, מכונות כביסה ומשאבות חשמליות פעילות.

תצוגת מצב	משמעות
	מצב 3 נוצר חיבור PLC. נוצר חיבור למנהל האנרגיה האחרון שידוע.
	◀ אופציונלי: ☺ לחץ לחיצה ארוכה על הלחצן הרב תפקודי למשך 3 שניות כדי לדלג על החיבור מחדש.
	מצב 4 נוצר חיבור PLC. נוצר חיבור למנהל אנרגיה חדש.
	מצב 5 החיבור למנהל האנרגיה נוצר בהצלחה.
	מצב 6 לא ניתן ליצור חיבור.

יצירת חיבור למטען
נורית הביקורת של  **מנהל האנרגיה** מציגה את מצב החיבור לרשת ה-PLC ולמנהל האנרגיה.

נורית הביקורת של מצב החיבור ל-PLC/מנהל האנרגיה

תצוגת מצב	משמעות
	מצב 1 המטען מנסה ליצור מחדש את חיבור ה-PLC הקודם שהיה בשימוש (משך מרבי: 60 שניות).
	◀ אופציונלי: ☺ לחץ לחיצה ארוכה על הלחצן הרב תפקודי למשך 3 שניות כדי לדלג על החיבור מחדש.
	לאחר מכן המטען מחפש רשת PLC חדשה.
	מצב 2 המטען מנסה להתחבר לרשת ה-PLC החדשה (משך מרבי: 9 דקות).

עיון בהוראות הפעלה של מודם ה-PLC.

חיבור המטען למנהל האנרגיה

יצירת חיבור למטען

לאחר שהמטען חובר לרשת ה-PLC, הוא מנסה להתחבר למנהל האנרגיה במצב פתוח.

↘ המטען יצר חיבור PLC.

↘ המטען ומנהל האנרגיה נמצאים באותה רשת PLC.

- מנהל האנרגיה ידוע (מצב3):

אין צורך לבצע פעולה כלשהי. המטען מתחבר באופן אוטומטי למנהל האנרגיה.

- מנהל האנרגיה לא ידוע (מצב4):

הוסף את המטען כהתקן EEBus ביישום האינטרנט של מנהל האנרגיה.

אם גנורית הביקורת של מנהל האנרגיה נדלקת בצבע ירוק, מנהל האנרגיה חובר בהצלחה (מצב 5).

המטען עובר להשתמש בהגדרות של מנהל האנרגיה (למשל מידע לגבי זרם הטעינה, הגנה מפני עומס יתר וטעינה ממוטבת).

הנוהל ליצירת החיבור למטען מתואר בפרק "הוספת התקן EEBus" בהוראות לגבי יישום האינטרנט של מנהל האנרגיה של Porsche Home.

עיון בהוראות הפעלה של מנהל האנרגיה.

יצירת חיבור ליישום האינטרנט של המטען

אם המטען במצב פרטי, יש להוסיף מנהל אנרגיה לא ידוע ב-Web Application של המטען.

(Energy manager ← Connections).

למידע על יישום האינטרנט, עיון בספר הוראות הפעלה בכתובת <https://www.porsche.com/international/aboutporsche/e-performance/help-and-contact>

אם אתה זקוק לשפה אחרת, בחר את אתר האינטרנט המתאים למדינה שלך.

חיבור מחדש אל מנהל האנרגיה

אם מצב הטעינה של מנהל האנרגיה מופעל, המטען מנסה באופן אוטומטי להתחבר לרשת ה-PLC האחרונה שנעשה בה שימוש.

נקודת חיבור

אם לא ניתן לשלב אותו ברשת הביתית, המטען יכול להפעיל נקודת חיבור ולהשתמש בו כדי ליצור חיבור ל-Web Application של המטען.

↙ כדי ליצור נקודת חיבור, לחץ על **Activate hotspot**.

לאחר יצירת נקודת חיבור, הסמל מופיע בסרגל המצב.

מידע

אם אתה משתמש במערכת Android, ייתכן שיהיה עליך לאשר בנפרד שהחיבור נוצר, כך שניתן יהיה ליצור חיבור לנקודת חיבור.

הפעלה

יצירת חיבור למטען

לפני שהמטען ויישום האינטרנט יהיו מוכנים לשימוש יומיומי, יש להגדיר את המטען. בשלב הבא יש ליצור חיבור בין ההתקן שלך (מחשב, טאבלט או טלפון חכם) למטען.

לקבלת מידע על יצירת חיבור PLC, עיון בספר הוראות הפעלה וההתקנה של Mobile Charger Plus של פורשה.

הפעלה של הוראות הפעלה

במדינות מסוימות, יש לדווח לרשויות הרלוונטיות על חיבור ציוד טעינה של כלי רכב חשמליים.

- לפני חיבור ציוד הטעינה, בדוק את חובות הודעה לרשויות, דרישות החיבור הטכניות (TCR) והדרישות המשפטיות בנוגע להפעלה.

שים לב

תיתכן גרימת נזק למטען

- הקפד להניח את המטען על משטח יציב בזמן הטעינה.
- פורשה ממליצה להפעיל את המטען בתושבת הקיר הבסיסית. בחלק מהמדינות, למשל בשווייץ, ניתן להפעיל את המטען רק בתושבת הקיר הבסיסית.
- עייני בפרק "התקנת תושבת הקיר" בעמוד 343.
- אין לטבול את המטען במים.
- הגן על המטען מפני שלג וקרח.
- הגן על המטען מפני נזק פוטנציאלי שעלול להיגרם עקב דריסה, נפילה, משיכה, כיפוף או מעיכה.
- אין לפתוח את המארז המטען.

שים לב

נזק אפשרי למטען

Current charging process A

הצגת משך הזמן של תהליך טעינת הזרם. אם אף רכב אינו מחובר, מופיע מידע על תהליך הטעינה האחרון.

Device status B

הצגת מידע על ההתקן, כגון:

- מצב טעינת הזרם
- מצב החיבור לרשת ה-PLC
- מצב החיבור למנהל האנרגיה (אם ישנו כזה)
- השבתת ניטור ההארקה

Current charging performance C

זרימת זרם החשמל (ביחידות קילוואט) מהמטען לעומס.

Consumption D

צריכת האנרגיה הכוללת של הזרם או תהליך הטעינה האחרון [בשעות קילוואט].

Charging history E

שלושת תהליכי הטעינה האחרונים של המטען מפורטים בסדר כרונולוגי. המידע הבא זמין עבור כל תהליך טעינה:

- צריכה
- משך הטעינה

דרישות להפעלה ראשונית ביישום האינטרנט

הכן את המידע הבא בעת השימוש ביישום האינטרנט בפעם הראשונה:

- מכתב נתוני גישה של Porsche Mobile Charger
- Plus לכניסה אל יישום האינטרנט של המטען
- נתוני גישה עבור הרשת הביתית שלך
- נתוני גישה עבור פרופיל המשתמש שלך (לצורך קישורו אל מזהה פורשה שלך)
- יישום האינטרנט תומך בדפדפנים הבאים:
- Google Chrome גרסה 57 ואילך (מומלץ)
- Mozilla Firefox גרסה 52 ואילך (מומלץ)
- Microsoft Internet Explorer גרסה 11 ואילך
- Microsoft Edge
- Apple Safari גרסה 10 ואילך

סקירה כללית

יישום האינטרנט מציע מגוון רחב יותר של אפשרויות הגדרה מאשר המטען.

מידע

ניתן לגשת למידע על תוכן ורשימות של גורמי צד שלישי דרך הקישור ביישום האינטרנט בכל עת.

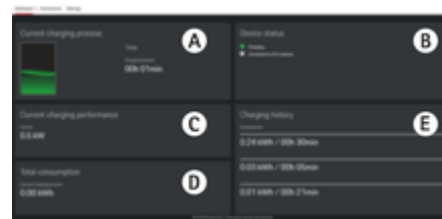

איור 160: לוח המחוונים של יישום האינטרנט

1. מועד ההדפסה. למידע נוסף, פנה למוסך מורשה, מומלץ מרכז שירות פורשה. פורשה ממליצה לבצע עבודות אלה אצל נציג פורשה, שכן לרשותו עומדים צוות מיומן, כלי העבודה והחלפים הנדרשים.

יש להפעיל את המטען אך ורק בטווח טמפרטורה שנע בין 30°C ל- 50°C .

- ◀ כדי למנוע חימום יתר בזמן ההפעלה, אין לחשוף את המטען לקרינת שמש ישירה לפרקי זמן ארוכים. אם המטען מתחמם יתר על המידה, הטעינה תופסק באופן אוטומטי עד שהטמפרטורה תחזור לטווח הרגיל.
- ◀ אם המטען חם מדי או קר מדי, אפשר לו לחזור באיטיות אל טווח טמפרטורת ההפעלה ואל תצנן אותו או תחמם אותו באופן פעיל, למשל על-ידי קירורו באמצעות מים קרים או חימומו על-ידי מייבש שיער.

טעינה של

הוראות טעינה

פתח הטעינה של הרכב

⚠ סכנה

מכת חשמל, שריפה

סכנה לפציעות חמורות ואף קטלניות כתוצאה משריפה או מכת חשמל.

- ◀ הקפד תמיד על רצף הפעולות שצוין עבור הליך הטעינה.
- ◀ אין לנתק את הכבל של הרכב מפתח הטעינה של הרכב במהלך הטעינה.
- ◀ סיים את תהליך הטעינה לפני ניתוק הכבל של הרכב מפתח הטעינה של הרכב.
- ◀ אין לנתק את המטען משקע החשמל במהלך הטעינה.

נוריות האזהרה האדומות מציינות תקלות.

◀ עיין בפרק "תקלות" בעמוד 359

◀ לקבלת מידע על חיבור הכבל של הרכב לפתח הטעינה של הרכב, ניתוק הכבל מפתח הטעינה ומצב הטעינה והחיבור בפתח הטעינה של הרכב, עיין בספר הוראות ההפעלה לנהג.

זמני טעינה

הזמן הנדרש לטעינה עשוי להשתנות בהתאם לגורמים הבאים:

- שקע החשמל הנמצא בשימוש (שקע חשמל ביתי או שקע חשמל תעשייתי)
- המתח והזרם החשמלי ברשתות החשמל במדינה הספציפית
- ההגדרות של הגבלת זרם הטעינה במטען
- תנודות ואי יציבות במתח של רשת החשמל

- טמפרטורת הסביבה של הרכב והמטען. זמני הטעינה עשויים להיות ארוכים יותר אם הטמפרטורה נמצאת בטווחי המגבלות של טמפרטורת הסביבה המותרת.
- ⁴ עיין בפרק "ניטור הארקה" בעמוד 354
- הטמפרטורה של הסוללה במתח גבוה ושל יחידת הבקרה
- הפעלה של קירור/חימום מראש של תא הנוסעים
- קיבולת נושאת זרם של תקע החשמל ושל תקע הרכב
- הפעלת צרכנים נוספים בקנה מידה גדול. במקרה של התקנה שאינה מתוכננת כראוי, ייתכן שזרם הטעינה יופחת על-ידי ההגנה מפני עומס יתר של מנהל האנרגיה.

i מידע

עקב ההבדלים בין רשתות החשמל במדינות שונות, מצורפים כבלים מכמה גרסאות. הדבר עלול לגרום לכך שהספק הטעינה המלא לא יהיה זמין. למידע נוסף, פנה למוסך מורשה, מומלץ מרכז שירות פורשה. פורשה ממליצה לבצע עבודות אלה אצל נציג פורשה, שכן לרשותו עומדים צוות מיומן, כלי העבודה והחלפים הנדרשים.

הגבלת זרם הטעינה

זרם הטעינה המרבי הזמין נקבע לפי סוגי הכבלים שמחוברים. המטען מזהה את המתח ואת הזרם הזמין באופן אוטומטי.

בנוסף, צרכנים אחרים ברשת הביתית יכולים להפחית את זרם הטעינה, למשל מחמם חשמלי או דוד מים. אם יש לך ספק, פנה לחשמלאי מוסמך.

כדי למנוע התחממות יתר של התקנת החשמל, זרם הטעינה מוגבל באופן אוטומטי ל-50% בעת המסירה, כאשר נעשה שימוש בשקעי חשמל ביתיים.

ניתן להגדיר באופן ידני את הספק הטעינה שישמש לצורך הטעינה באמצעות הלחצן CHARGE STATUS. זרם הטעינה האחרון שהוגדר נשמר. אם המטען מחובר למנהל האנרגיה, פונקציית הבקרה יכולה להתבצע על ידי המנהל.

ניטור הארקה

מכת חשמל, קצר חשמלי, שריפה, פיצוץ

⚠ סכנה

השימוש במטען ללא Ground monitoring פעיל עלול לגרום למכות חשמל, לקצרים, לשריפות, לפיצוצים או לכוויות.

- ◀ מומלץ להפעיל את המטען ברשתות חשמל מוארקות היטב.
- ◀ יש להשבית ground monitoring רק ברשתות חשמל שאינן מוארקות.
- ◀ הפעל ניטור הארקה ברשתות חשמל מוארקות.

מידע ⓘ

אם מצב ההמתנה מופעל ביישום האינטרנט של המטען, ולא מתבצע שימוש נוסף דרך המטען או יישום האינטרנט, המטען עובר למצב המתנה אחרי 10 דקות. כעת לא תוכל עוד לגשת למטען דרך יישום האינטרנט.

הפעלת מצב ההמתנה מאפשרת לחסוך בחשמל. ניתן להשבית את הפונקציה ביישום האינטרנט של המטען.

השהיית הטעינה

מידע ⓘ

- הטעינה נשלטת על-ידי הרכב. ניתן לסיים את הטעינה מהרכב או דרך המטען רק במקרה של תקלה.
- במקרה של טמפרטורות מטען גבוהות, הספק הטעינה מופחת. אם יש בכך צורך, ניתן עקב טמפרטורות יתר גורם להפסקת הטעינה כדי למנוע התחממות יתר.

עייני בפרק "תקלות" בעמוד 359

הטעינה נשלטת על-ידי הרכב ועשויה מדי פעם להיכנס להשהייה, למשל כדי למטב את צריכת החשמל.

טעינת הרכב מתחילה שוב באופן אוטומטי. ניתן לעצור את הטעינה ברכב.

הפסקת הטעינה

- ↘ תהליך הטעינה הסתיים בהצלחה.
- ◀ נתק את תקע הרכב מפתח הטעינה של הרכב.
 - ➔ ⓪ הלחצן CHARGE STATUS נדלק בצבע לבן.
- הרכב לא מחובר יותר.

התחלה, השהיה וסיום הטעינה

התחלת הטעינה

- ↘ המטען מוכן לפעולה.
- ↘ המגבלה הרצויה של זרם הטעינה נבחרת.
- 1. הכנס את תקע הרכב לפתח הטעינה של הרכב.
 - החיבור לרכב נוצר.
 - ⓪ הלחצן CHARGE STATUS נדלק בצבע צהוב.
 - ● נורית הביקורת 50%, 100% או נורית הביקורת של מנהל האנרגיה נדלקת בצבע ירוק.
 - אם נוצר חיבור לרכב:
 - ⓪ נורית הביקורת של **מנהל האנרגיה**, נורית הביקורת של **החיבור הביתי** ⓪ ● נורית הביקורת של הרכב ⓪ ● מהבהבות בצבע ירוק פעם אחת
 - ⓪ הלחצן CHARGE STATUS ונורית הביקורת 100%, 50% או נורית הביקורת של מנהל האנרגיה נדלקים בצבע ירוק.
- 2. הטעינה מתחילה באופן אוטומטי.
 - ➔ ● הלחצן CHARGE STATUS פועם בצבע ירוק.
 - אם לא מתבצעות פעולות דרך המטען או יישום האינטרנט, המטען עובר למצב המתנה אחרי 10 דקות. נוריות הביקורת מפסיקות להידלק.
 - הרכב ממשיך להיטען.

השבתת ניטור ההארקה

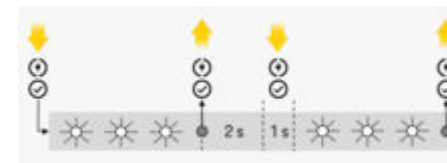

איור 161: רצף המקשים להשבתת ניטור ההארקה

- ✓ הלחצן **CHARGE STATUS** נדלק בצבע אדום.
- ✓ נורית הביקורת של החיבור **הביתי** ונורית הביקורת של ה**רכב** נדלקות בצבע אדום.
- ✓ הפונקציה ground monitoring הפסיקה את תהליך הטעינה או מנעה ממנו להתחיל.

1. לחץ לחיצה ארוכה על לחצן **CHARGE STATUS והלחצן הרב תפקודי** בו-זמנית.
 - ➔ נורית הביקורת של **המטען** מהבהבת בצבע לבן כאשר הפעולה הזו מתבצעת.
2. מיד לאחר שנורית הביקורת של **המטען** מפסיקה להבהב, שחרר את שני הלחצנים.
3. אחרי 2 שניות (התחל לספור מיד כאשר ההבהוב מפסיק), לחץ לחיצה ארוכה על שני הלחצנים פעם נוספת, בו-זמנית, למשך 5 שניות לפחות.
 - ניטור ההארקה מושבת כאשר נורית הביקורת של **החיבור הביתי** ונורית הביקורת של ה**רכב** נדלקות בצבע צהוב. בנוסף, לחצן **CHARGE STATUS** פועם בצבע ירוק במהלך הטעינה.
 - ➔ הניטור יישאר כבוי במהלך תהליכי הטעינה הבאים.

מידע i

כדי להקל על תפעול המטען, האצבעות צריכות לכסות את הלחצנים במלואם ויש להפעיל לחץ שווה.

הפעלת ניטור ההארקה

אם המטען מופעל ברשת חשמל מוארקת, הפעל **ground monitoring**.

לחץ לחיצה ארוכה על לחצן **CHARGE STATUS והלחצן הרב תפקודי** בו-זמנית למשך 5 שניות לפחות. נורית הביקורת של **המטען** מהבהבת בצבע לבן כאשר הפעולה הזו מתבצעת.

ניתן להפעיל את ניטור ההארקה דרך יישום האינטרנט:

למידע על יישום האינטרנט, עיין בספר הוראות ההפעלה בכתובת <https://www.porsche.com/international/aboutporsche/e-performance/help-and-contact>

אם אתה זקוק לשפה אחרת, בחר את אתר האינטרנט המתאים למדינה שלך.

התחברות ליישום האינטרנט

מידע i

ניתן למצוא את נתוני הכניסה ליישום האינטרנט במכתב המצורף, המכיל נתוני גישה. שדה האבטחה מכיל את מפתח ביטול הנעילה (PUK). השדה מכוסה בהדפס דיו מיוחד שמסירת את מפתח ה-PUK.

הדיו נעלם רק אחרי הרטבת השדה במים זורמים, ולאחר מכן ניתן לראות את מפתח ה-PUK. אין לשפשף או לשרוט את השדה בזמן הלחלוח, מאחר שפעולה זו עלולה להזיק למפתח ה-PUK.

- ✓ נתוני הגישה נמצאים בהישג יד.
- ➔ הזן סיסמה.

מידע i

לאחר 25 דקות של חוסר פעילות, המשתמש יוצא באופן אוטומטי מיישום האינטרנט.

פתיחת יישום האינטרנט

פתיחת יישום האינטרנט של המטען

- ✓ המטען מחובר לרשת ה-PLC.
- ➔ הזן את שם המחשב המארז של המטען (<Hostname> או </Hostname>) בשורת הכתובת של הדפדפן. ניתן למצוא את שם המחשב המארז במכתב המכיל את נתוני הגישה.

- או -

הזן את כתובת ה-IP של המטען בשורת הכתובת של הדפדפן. כתובת ה-IP הוקצתה על-ידי שרת ה-DHCP במהלך ההתאמה של ההתקן והמטען שלך, וניתן להציג בהגדרות הנתב.

עייין בפרק "חיבור המטען לרשת PLC" בעמוד 351

למידע על יישום האינטרנט, עיין בספר הוראות ההפעלה בכתובת <https://www.porsche.com/international/aboutporsche/e-performance/help-and-contact>

אם אתה זקוק לשפה אחרת, בחר את אתר האינטרנט המתאים למדינה שלך.

עייין בפרק "נתוני גישה" בעמוד 337

השימוש ביישום האינטרנט פתיחת יישום האינטרנט

פתיחת יישום האינטרנט של המטען

להתקן והמטען נמצאים באותה רשת דרך חיבור PLC.

1. פתח את הדפדפן.
2. הזן את שם המחשב המארח של המטען בשורת הכתובת של הדפדפן. ניתן למצוא את שם המחשב המארח במכתב המכיל את נתוני הגישה.

- או -

הזן את כתובת ה-IP של המטען בשורת הכתובת של הדפדפן. כתובת ה-IP הוקצתה על-ידי שרת ה-DHCP במהלך ההתאמה של ההתקן והמטען שלך, וניתן להציגה בהגדרות הנתב.

ניתוב מחדש ליישום האינטרנט

מידע

ייתכן שיישום האינטרנט לא ייפתח מיד, הדבר תלוי בדפדפן שבו אתה משתמש. במקום זאת, ייתכן שתופיע תחילה הודעה על הגדרות האבטחה של הדפדפן.

1. בהודעת האזהרה של הדפדפן שמופיעה, בחר **Advanced**.
2. בתבנית הדו-שיח הבאה, הוסף את אישור ה-SSL כמקרה חריג. **→** אישור ה-SSL מאושר ויישום האינטרנט נפתח.

- חיבורים

(PLC) Powerline Communication

אם המטען מחובר לרשת PLC, פרטים על הרשת (למשל, שם המחשב המארח, כתובת MAC, כתובת IP) מופיעים כאן.

מנהל האנרגיה

כדי שהאחריות על הטעינה תעבור למנהל האנרגיה, יש לחבר תחילה את המטען (התקן EEBus) ואת מנהל האנרגיה זה לזה. במצב פתוח, נוצר חיבור עם מנהל אנרגיה לא ידוע במטען עצמו וביישום האינטרנט של מנהל האנרגיה.

מידע

אם המטען נמצא במצב פרטי, יש לאשר את החיבור למנהל האנרגיה גם ביישום האינטרנט של המטען.

עיון בסעיף "הוספת התקן EEBus" בהוראות יישום האינטרנט של מנהל האנרגיה של Porsche Home.

עיון בספר הוראות ההפעלה וההתקנה של Mobile Charger Plus של פורשה.

הצגת החיבור למנהל האנרגיה ביישום האינטרנט:

- ← ביישום האינטרנט של המטען, נווט אל **Energy manager < Connections**. מנהל האנרגיה שחובר מופיע עם המצב **Energy manager connected**. ניתן לראות את פרטי ההתקן של מנהל האנרגיה.

מצב פתוח

המטען נמצא במצב פתוח בעת המסירה. כתוצאה מכך, מנהל האנרגיה מזוהה ומחובר באופן אוטומטי ברשת הביתית. להתאמה אוטומטית עם מנהל האנרגיה, התנאים הבאים חייבים להתקיים:

- ✓ מצב הטעינה **ENERGY MANAGER** נבחר במטען.
- ✓ המטען ומנהל האנרגיה נמצאים באותה רשת PLC.
- ✓ המטען נוסף כהתקן EEBus ביישום האינטרנט של מנהל האנרגיה.
- ← מומלץ לעבור למצב פרטי לאחר הפעלת המטען בפעם הראשונה.

הפעלת מצב Private

1. ניווט אל **Energy manager < Connections** ביישום האינטרנט.
2. הפעל את **Secure mode**.

אישור החיבור למנהל האנרגיה

- ✓ המטען ומנהל האנרגיה נמצאים באותה רשת.
- ✓ מצב פרטי הופעל.
- ✓ החיבור למטען כבר אושר ביישום האינטרנט של מנהל האנרגיה.

1. ביישום האינטרנט של המטען, נווט אל **Energy manager < Connections Available** **→** מנהל האנרגיה מופיע ברשימה **energy managers**.
2. בחר והרחב את מנהל האנרגיה.
3. בחר **Pair device**.

4. בתיבת הדו-שיח **Establish connection**, בדוק את זהותה של מנהל האנרגיה שוב באמצעות המספר המזהה (SKI), לאחר מכן בחר **Connect**.
 → מנהל האנרגיה חובר בהצלחה ומצב **Energy manager connected** מופיע.
- המטען עובר להשתמש בהגדרות של מנהל האנרגיה (למשל מידע לגבי זרם הטעינה, הגנה מפני עומס יתר וטעינה ממוטבת).

התנתקות ממנהל האנרגיה

- במצב פרטי, ניתן לנתק את החיבור למנהל האנרגיה ביישום האינטרנט של המטען.
- ↘ מצב פרטי הופעל.
1. ביישום האינטרנט של המטען, נווט אל **Energy manager** ← **Connections**.
 → מנהל האנרגיה המחובר מופיע ברשימה **Available energy managers**.
2. בחר **Disconnect**.
 → המטען מנותק ממנהל האנרגיה.

Settings המנוע

החלפת הסיסמה

- ניתן לשנות את סיסמת הכניסה ליישום האינטרנט. הסיסמה החדשה שנבחרה מחליפה את הסיסמה הראשונית שמופיעה במכתב המכיל נתוני גישה.
- ← בחר **Change** והזן סיסמה חדשה.

הזנת השפה והמדינה

שדה	הסבר
Language	בחר את השפה של יישום האינטרנט.
Country	המדינה שבה נעשה שימוש. הגדרות קביעת התצורה משתנות בהתאם למדינה. אם תזין מדינה שאינה המקום שבו נעשה השימוש בפועל, ייתכן שחלק מההגדרות לא יהיו זמינות.

שליטה בצריכת האנרגיה

- הפעלת מצב ההמתנה כדי לחסוך בחשמל.
- אם מצב ההמתנה מופעל ולאחר מכן לא מתבצע שימוש נוסף דרך המטען או יישום האינטרנט, המטען עובר למצב המתנה אחרי 10 דקות. כעת לא תוכל עוד לגשת למטען דרך יישום האינטרנט.
- ← הפעל את **Standby mode**.
- להתקן נדרש זמן מה כדי לצאת ממצב המתנה ולהיות מוכן לשימוש מחדש.
- מידע** ⓘ
- המטען עובר באופן אוטומטי למצב המתנה לאחר פרק זמן ארוך של חוסר פעילות. לחץ על לחצן ההפעלה כדי להפעיל אותו מחדש שוב.

אפשרות איפוס להגדרות היצרן

- אם תפעיל פונקציה זו, תוכל לבצע איפוס להגדרות היצרן במטען עצמו. אם תשבית פונקציה זו, תוכל לבצע איפוס להגדרות היצרן רק ביישום האינטרנט.
- ← הפעל את **Reset to factory settings**.

4. עיין בסעיף "איפוס להגדרות היצרן" בספר הוראות ההפעלה של Mobile Charger Plus של פורשה.
- XXXLINKXXX עיין בסעיף "איפוס להגדרות היצרן" בעמוד 6.

טעינה של

Mains status

המטען מזהה באופן אוטומטי את המידע במצב רשת החשמל שמופיע כאן.

תצוגה	הסבר
Mains phases	מספר הפאזות בכבל המתח.
Cable type	סוג כבל הטעינה של הרכב. סוג הכבל מספק מידע חשוב להגדרת זרם הטעינה המרבי.
Derating reason	המספר 0 מציין שהספק הטעינה אינו מוגבל. מספר 0 מציין שהספק הטעינה מוגבל בעקבות חימום יתר.

ניטור הארקה

⚠ סכנה

מכת חשמל, קצר חשמלי, שריפה, פיצוץ

השימוש במטען ללא Ground monitoring פעיל עלול לגרום למכות חשמל, לקצרים, לשריפות, לפיצוצים או לכוויות.

- ◀ מומלץ להפעיל את המטען ברשתות חשמל מוארקות היטב.
- ◀ יש להשבית ground monitoring רק ברשתות חשמל שאינן מוארקות.
- ◀ הפעל ניטור הארקה ברשתות חשמל מוארקות.

ניתן להפעיל את Ground monitoring ביישום האינטרנט או במטען. מטעמי בטיחות, ניתן להשבית אפשרות זו רק במטען.

◀ בחר **Activate ground monitoring**.

◀ כדי להפעיל ולהשבית את האפשרות Ground monitoring במטען, עיין בספר הוראות ההפעלה וההתקנה של Mobile Charger Plus של פורשה.

הגדרת הזרם החשמלי ומנהל האנרגיה

כאן, תוכל להגדיר ידנית את הספק הטעינה אשר בו ייעשה שימוש:

- **Reduced power**: המטען נטען בשיעור של 50% מזרם הטעינה המרבי.
- **Full power**: המטען נטען בשיעור של 100% מזרם הטעינה המרבי.
- **Energy manager**: אם המטען מחובר למנהל האנרגיה, הגנת עומס היתר מנטרת את זרם הטעינה במטען.
- ◀ בחר את הפונקציה הרצויה.

שירות

הצגת פרטי המכשיר

מידע זה מבוסס על נתוני המטען, לדוגמה מספר הגרסה, המספר הסידורי ושם המחשב המארח. שותף השירות של פורשה יודקק לנתונים אלה במקרה של הודעת שגיאה.

הצגת אבחון

הצגת פרמטרים אבחוניים, עם מידע על טמפרטורת ההתקן.

◀ בחר אם להציג את הטמפרטורה במעלות Celsius או Fahrenheit.

הצגת מידע על זיכרון אירועים

המידע על זיכרון האירועים המוצג כאן קשור להודעות שגיאה שאירעו במהלך בדיקת המערכת. זכרונות האירועים הפעילים והלא פעילים מופיעים. להבדיל מאירועים לא פעילים, אירועים או שגיאות פעילים עדיין נמשכים כרגע.

◀ הרחב את המקטע להצגת זיכרון האירוע.

איפוס להגדרות היצרן

אם תפעיל פונקציה זו, כל הנתונים והתצורות האישיים, לדוגמה היסטוריית הטעינה והגדרות הרשת, יימחקו. בנוסף, כל הסיסמאות יאופסו לסיסמאות הראשוניות שצוינו במכתב המכיל את נתוני הגישה.

◀ הפעל את **Reset to factory settings**.

תקלות

נורית ביקורת שנדלקת או מהבהבת בצבע אדום או צהוב מצביעה על תקלות במטען.

שים לב









































נזק אפשרי למטען

אם התקלה נמשכת או מתרחשת שוב, נתק את המטען מרשת החשמל ופנה לחשמלאי מוסמך. פורשה ממליצה לבצע עבודות אלה אצל נציג פורשה, שכן לרשותו עומדים צוות מיומן, כלי העבודה והחלפים הנדרשים.

עיון בפרק "יחידת בקרה" בעמוד 340 הסקירה הכללית הבאה מכילה המלצות לטיפול בתקלות.

נוריות ביקורת	משמעות	תיקון
<ul style="list-style-type: none"> נדלק בצבע אדום CHARGE STATUS הלחצן נורית הביקורת של החיבור הביתי נדלקת נורית הביקורת של הרכב נדלקת בצבע אדום נורית הביקורת של המטען נדלקת בצבע אדום הלחצן הרב תפקודי נדלק בצבע אדום 	<p>שגיאת ניטור או חיבור לצמיתות של ממסר טעינה</p>	<ul style="list-style-type: none"> נתק את תקע החשמל וחבר אותו מחדש. אם התקלה לא נפתרת, פנה לחשמלאי מוסמך לבדיקת ההתקנה הביתית.
<ul style="list-style-type: none"> נדלק בצבע אדום CHARGE STATUS הלחצן נורית הביקורת של החיבור הביתי נדלקת נורית הביקורת של הרכב נדלקת בצבע אדום נורית הביקורת של המטען נדלקת בצבע אדום הלחצן הרב תפקודי מהבהב בצבע אדום 	<p>התקן זרם שיווי - מופעל/זרם שיווי</p>	<ul style="list-style-type: none"> אפס את התקלה על-ידי לחיצה ארוכה על הלחצן הרב תפקודי (למשך 2 שניות לפחות). אם התקלה לא נפתרת, פנה לחשמלאי מוסמך לבדיקת ההתקנה הביתית.
<ul style="list-style-type: none"> נדלק בצבע אדום CHARGE STATUS הלחצן נורית הביקורת של החיבור הביתי נדלקת נורית הביקורת של הרכב נדלקת בצבע אדום נורית הביקורת של המטען נדלקת בצבע אדום 	<p>הנורית של הלחצן הרב תפקודי פגומה</p>	<ul style="list-style-type: none"> נתק את תקע החשמל וחבר אותו מחדש. אם התקלה לא נפתרת, פנה לחשמלאי מוסמך לבדיקת ההתקנה הביתית.

תיקון	משמעות	נוריות ביקורת
<ul style="list-style-type: none"> ◀ נתק את תקע החשמל וחבר אותו מחדש. ◀ אם התקלה לא נפתרת, פנה לחשמלאי מוסמך לבדיקת ההתקנה הביתית. 	תקלת חיווט	<ul style="list-style-type: none"> ● נדלק בצבע אדום CHARGE STATUS הלאחצן ● נורית הביקורת של החיבור הביתי מהבהבת ● נורית הביקורת של הרכב מהבהבת בצבע אדום ● נורית הביקורת של המטען מהבהבת בצבע אדום
<ul style="list-style-type: none"> ◀ נתק את תקע החשמל וחבר אותו מחדש. ◀ אם התקלה לא נפתרת, פנה לחשמלאי מוסמך לבדיקת ההתקנה הביתית. 	תקלה בנורית ההפעלה	<ul style="list-style-type: none"> ● נורית הביקורת של החיבור הביתי נדלקת ● נורית הביקורת של הרכב נדלקת בצבע אדום ● נורית הביקורת של המטען נדלקת בצבע אדום ● הלאחצן הרב תפקודי נדלק בצבע אדום
<ul style="list-style-type: none"> ◀ נתק את תקע החשמל וחבר אותו מחדש. ◀ ברשתות חשמל שאינן מוארקות (לדוגמה, רשתות IT): במידת הצורך, טען את הרכב תוך כדי שניטור המוליך המגן מושבת. ◀ עיין בפרק "ניטור הארקה" בעמוד 354 ◀ ברשתות חשמל מוארקות בלבד: פנה למוסך מורשה, מומלץ מרכז שירות פורשה/נציג מורשה של פורשה לבדיקת יחידת הבקרה. פנה לחשמלאי מוסמך לבדיקה של רשת החשמל/החיבור הביתי. 	המוליך המגן משובש/לא קיים.	<ul style="list-style-type: none"> ● נדלק בצבע אדום CHARGE STATUS הלאחצן ● נורית הביקורת של החיבור הביתי נדלקת ● נורית הביקורת של הרכב נדלקת בצבע אדום
<ul style="list-style-type: none"> ◀ נתק את תקע החשמל וחבר אותו מחדש. ◀ אם התקלה לא נפתרת, פנה לחשמלאי מוסמך לבדיקת ההתקנה הביתית. 	מתח יתר	<ul style="list-style-type: none"> ● נדלק בצבע אדום CHARGE STATUS הלאחצן ● נורית הביקורת של החיבור הביתי מהבהבת
<ul style="list-style-type: none"> ◀ נתק את תקע החשמל וחבר אותו מחדש. ◀ אם התקלה לא נפתרת, פנה לחשמלאי מוסמך לבדיקת ההתקנה הביתית. 	עומס יתר	<ul style="list-style-type: none"> ● נדלק בצבע אדום CHARGE STATUS הלאחצן ● נורית הביקורת של הרכב נדלקת בצבע אדום

נוריות ביקורת	משמעות	תיקון
<p>נדלק בצבע אדום CHARGE STATUS הלחצן  .</p> <p>נורית הביקורת של המטען נדלקת בצבע אדום  .</p>	תקלת ממסר	<p>◀ נתק את תקע החשמל וחבר אותו מחדש.</p> <p>◀ אם התקלה לא נפתרת, פנה לחשמלאי מוסמך לבדיקת ההתקנה הביתית.</p>
<p>נדלק בצבע אדום CHARGE STATUS הלחצן  .</p> <p>נורית הביקורת של המטען מהבהבת בצבע אדום  .</p>	הבדיקה העצמית נכשלה	<p>◀ נתק את תקע החשמל וחבר אותו מחדש.</p> <p>◀ אם התקלה לא נפתרת, פנה לחשמלאי מוסמך לבדיקת ההתקנה הביתית.</p>
<p>לחצן מצב הטעינה פועם בצבע אדום  .</p> <p>נורית הביקורת של המטען נדלקת בצבע אדום  .</p>	שגיאת מחזור טעינה	<p>◀ המטען פגום ואין להשתמש בו.</p> <p>פנה לנציג מורשה של פורשה/מוסך מורשה, מומלץ מרכז שירות פורשה.</p>
<p> הלחצן CHARGE STATUS תואם למצב הטעינה.</p> <p>נורית הביקורת של מנהל האנרגיה נדלקת  .</p> <p>בצבע אדום  .</p> <p> נורית הביקורת 50% נדלקת בצבע ירוק.</p>	שגיאת חיבור ל-PLC או למנהל האנרגיה	<p>◀ במהלך ההפעלה הראשונית, הפעל מחדש את המטען וחזור על תהליך ההפעלה. בדוק את החיבור לרשת ה-PLC. בדוק את החיבור למנהל האנרגיה.</p>
<p>נדלק בצבע אדום CHARGE STATUS הלחצן  .</p> <p>נורית הביקורת של החיבור הביתי נדלקת  .</p> <p>בצבע צהוב  .</p>	טמפרטורת יתר של תקע התשתיות	<p>◀ ההתקן הושבת עקב טמפרטורת יתר. המתן עד שההתקן יחזור לטמפרטורה רגילה. במידת הצורך, מנע מגע בין המטען לאור שמש ישיר.</p>
<p>נדלק בצבע אדום CHARGE STATUS הלחצן  .</p> <p>נורית הביקורת של החיבור הביתי מהבהבת  .</p> <p>בצבע צהוב  .</p>	תת-מתח/תדר לא חוקי של רשת החשמל	<p>◀ תהליך הטעינה הופסק. המתן. אל תבצע פעולות כלשהן.</p>
<p>נדלק בצבע אדום CHARGE STATUS הלחצן  .</p> <p>נורית הביקורת של הרכב מהבהבת בצבע  .</p> <p>צהוב  .</p>	אות CP לא חוקי	<p>◀ נתק את תקע החשמל וחבר אותו מחדש.</p>
<p>נדלק בצבע אדום CHARGE STATUS הלחצן  .</p> <p>נורית הביקורת של המטען נדלקת בצבע צהוב  .</p>	טמפרטורת יתר	<p>◀ המטען הושבת עקב טמפרטורת יתר. המתן. במידת הצורך, מנע מגע בין המטען לאור שמש ישיר.</p>

נוריות ביקורת	משמעות	תיקון
<p>נדלק בצבע אדום CHARGE STATUS הלחצן </p> <p>נורית הביקורת של המטען מהבהבת בצבע </p> <p>צהוב.</p>	לא ניתן לקרוא את הכבל של הרכב או התשתית	<p>נתק את תקע החשמל וחבר אותו מחדש.</p>
<p>פועם בצבע ירוק CHARGE STATUS הלחצן </p> <p>נורית הביקורת של החיבור הביתי נדלקת </p> <p>בצבע צהוב.</p>	<p>טמפרטורת יתר של תקע התשתיות/חבורה רק פאזה אחת של שקע רב-פאזי</p> <p>ייתכן שרק אחת מהפאזות של שקע רב-פאזי מחוברת. במקרה זה, פנה לחשמלאי מוסמך כדי לבדוק אם השקע מחובר כראוי לרשת החשמל.</p>	<p>הספק הטעינה של המטען מופחת כתוצאה מטמפרטורה גבוהה. המתן. במידת הצורך, מנע מגע בין המטען לאור שמש ישיר.</p>
<p>פועם בצבע ירוק CHARGE STATUS הלחצן </p> <p>נורית הביקורת של המטען נדלקת בצבע צהוב </p>	ירידה בדירוג ההספק (derating)	<p>הספק הטעינה של המטען הופחת כתוצאה מטמפרטורה גבוהה. המתן. במידת הצורך, מנע מגע בין המטען לאור שמש ישיר.</p>
<p>נורית הביקורת ON/OFF פועמת בצבע ירוק.</p> <p>נורית הביקורת של אספקת החשמל/החיבור הביתי נדלקת בצהוב.</p> <p>נורית הביקורת של הרכב נדלקת בצהוב.</p>	הרכב נטען בזמן שניטור המוליך המגן מושבת.	<p>בעיקרון, הרכב אמור להיטען תוך כדי שניטור המוליך המגן מופעל.</p> <p>עייניו בפרק "ניטור הארקה" בעמוד 354</p>
המטען הושבת לחלוטין.		<p>המטען נמצא במצב המתנה או הושבת כתוצאה מתקלה.</p> <p>בדוק אם המטען נמצא במצב המתנה. כדי לעשות זאת, גע בלחצן של הגבלת זרם הטעינה.</p>

הובלה

מטען לא מקובע

אזהרה ⚠

מטען לא מקובע, מקובע בצורה לא נכונה או ממוקם בצורה לא נכונה עלול להחליק ממקומו במהלך בלימה, האצה, שינוי כיוון או תאונה ולסכן את הנוסעים ברכב.

- ◀ אין להוביל את המטען כשהוא לא מקובע.
- ◀ יש להוביל תמיד את המטען בתא המטען ולא בתא הנוסעים (לדוגמה, על המושבים או לפנייהם).

קיבוע המטען להובלה

המטען מסופק עם או בלי מארז להובלה, בהתאם לסוג הרכב.

- ◀ אם המארז להובלה מסופק: יש לאחסן ולהוביל תמיד את המטען במארז. חבר את המארז להובלה לטבעות הקשירה הקדמית והאחורית בעזרת ווים.
- ◀ לקבלת מידע על טבעות קשירה בתא המטען:
 - ◀ עיין בספר הוראות ההפעלה לנהג.
- ◀ אם המארז להובלה לא מסופק: אחסן את המטען בתא המטען האחורי לצורך הובלה.
- ◀ בהתאם לסוג הרכב, אחסן את המטען כך שהוא אינו מסכן את הנוסעים ברכב במצבים מסוכנים.

ניקיון ותחזוקה

ודא שהמטען אינו פגום או מלוכלך במרווחי זמן קבועים ונקה אותו במידת הצורך.

מכת חשמל, שריפה

סכנה ⚠

סכנה לפציעות חמורות ואף קטלניות כתוצאה משריפה או מכת חשמל.

- ◀ לעולם אין לטבול את המטען או התקעים במים או להתיז עליהם מים באופן ישיר (לדוגמה, ציוד ניקוי בלחץ גבוה או צינורות גינה).
- ◀ יש לנקות את המטען רק לאחר ניתוק מלא של יחידת הבקרה מרשת החשמל ומהרכב. השתמש במטלית יבשה לניקוי.

גריטה

חובה למסור מכשירים חשמליים/אלקטרוניים בנקודת איסוף או במתקן לניהול פסולת.

- ◀ אין להשליך מכשירים חשמליים/אלקטרוניים עם האשפה הביתית.
- ◀ יש להשליך מכשירים חשמליים/אלקטרוניים בהתאם לתקנות השימוש להגנה על הסביבה.
- ◀ אם יש לך שאלות כלשהן בנוגע לגריטה, פנה לנציג מורשה של פורשה.

נתונים טכניים

PMCP11 A	נתוני חשמל
11 קו"ט / 7.2 קו"ט	הספק
16 אמפר, תלת-פאזי 32 אמפר, חד-פאזי	זרם נקוב
100-240 וולט / 400 וולט	מתח רשת החשמל
50 הרץ/60 הרץ	תדר רשת החשמל
II	קטגוריית מתח יתר (IEC 60664)
סוג A (ז"ח: 30 מיליאמפר) + ז"י: 6 מיליאמפר	התקן זרם שיורי משולב
I	רמת הגנה
IP55	דירוג הגנה
Type 2	תקע הרכב
PMCP11 A	נתונים מכניים
4,0 ק"ג	משקל יחידת הבקרה כולל הכבל
4.5 מטר	אורך הכבל של הרכב
0.3 מ' - 1.6 מ' (משתנה בהתאם למדינה)	אורך כבל המתח

תנאי סביבה ואחסון	PMCP11 A
טמפרטורת סביבה	+50°C – -30°C
לחות	5% – 95% ללא עיבוי
גובה	עד 5,000 מ' מעל פני הים

בדיקות חשמליות

למידע נוסף על הבדיקות החשמליות השגרתיות של תשתיות הטעינה (לדוגמה VDE 0702), עיין במידע הנמצא בכתובת <https://www.porsche.com/international/accessoriesandservice/ix/porscheservice/vehicleinformation/documents> פנה לנציג מורשה של פורשה.

- D מתח רשת החשמל
- E דירוג הגנה
- f סמלים להפעלה
- G מידע על אישורים
- H יצרן
- I תאריך ייצור
- J מספר סידורי
- K ציון הסוג



03725-21-12707

Este equipamento opera em caráter secundário, isto é, não tem direito a proteção contra interferência prejudicial, mesmo de estações do mesmo tipo, e não pode causar interferência a sistemas operando em caráter primário". Para maiores informações, consulte o site da ANATEL www.anatel.gov.br

יבואנים

Abu Dhabi: Ali & Sons Co. L.L.C

Porsche Centre Abu Dhabi
Zayed 2nd Street
Abu Dhabi
United Arab Emirates
P.O. Box 915
טלפון: +971 2 619 3911

Dubai: Al Nabooda Automobiles L.L.C

Porsche Centre Dubai
Sheikh Zayed Road E11
Dubai

פרטי ייצור

תאריך ייצור

תאריך הייצור של המטען נמצא על לוחית הזיהוי, אחרי ראשי התיבות "EOL".
הלוחית מוצגת בתבנית הבאה: יום הייצור.חודש הייצור.שנת הייצור

יצרן המטען

eSystems MTG GmbH
Bahnhofstraße 100
Wendlingen 73240
Germany

לוחית דגם

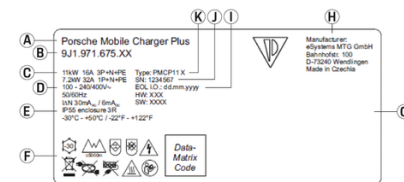

איור 162: לוחית דגם (דוגמה)

- A שם המוצר
- B מספר פריט
- C הספק וזרם נקוב

Singapur: Porsche Singapore

Porsche Asia Pacific Pte Ltd
20 McCallum Street #12-01
Tokyo Marine Centre
Singapore 069046

United Arab Emirates
P.O. Box 10773
טלפון: +971 4 305 8555

Great Britain

UK
CA

.Porsche Cars Great Britain Ltd
Bath Road
Calcot, Reading, Berkshire
RG31 7SE
United Kingdom

Russland

Porsche Russia
Ленинградское шоссе дом 71А, строение 10
Москва, Россия ,125445
טלפון: +7-495-580-9911

אינדקס

מספרים וסמלים

- חיבורים

- מנהל האנרגיה..... 349
- נקודת חיבור..... 351

א

- אבחון סמפרטורת המכשיר..... 358
- אביזרים מצורפים..... 337
- אחזקה..... 364
- איפוס להגדרות היצרן..... 358, 358

ב

- בדיקות חשמליות..... 367
- בדיקת מערכת..... 358
- בחירת מיקום ההתקנה..... 342
- בחירת מצב הטעינה..... 349
- בספר הוראות הפעלה לנהג מידע נוסף..... 334

ג

- גריטה..... 365

ד

- דרישות הדפדפן..... 352, 352

ה

- הגבלת זרם הטעינה..... 354
- הגדרות היצרן, איפוס ל..... 358
- הגדרות היצרן, אפשרות איפוס..... 357
- הובלה, קיבוע המטען..... 363
- הודעת שגיאה..... 358
- הוראות בטיחות..... 334
- הוראות הפעלה..... 352
- הזנת מדינה..... 357
- הזנת שפה..... 357
- החלפה של סיסמת הכניסה..... 357

- החלפת הסיסמה..... 357
- היסטוריית טעינה..... 352
- הכלים הנדרשים..... 343
- המספר הסידורי של המטען..... 338
- הפעלה..... 351, 349
- הפעלה והשבתה של מצב המתנה..... 357
- הפעלה עצמאית..... 339
- הפעלת מצב פתוח..... 356
- הפעלת מצב Private..... 356
- הצגת מצב רשת החשמל..... 357
- הצגת מתח הטעינה..... 352
- הצגת סוג הכבל..... 357
- הצגת פאזות בחשמל..... 357
- הצגת פרטי המכשיר..... 358
- התחברות ליישום האינטרנט..... 355
- התקנה של מהדק המחבר..... 343
- התקנה של תושבת הקיר הבסיסית..... 343

ז

- זיכרון אירוע..... 358
- זמני טעינה..... 353

ח

- חיבור..... 351, 350
- יצירת חיבור למטען..... 350
- מבטיח את האיכות של רשת ה-PLC..... 351
- מתחבר מחדש..... 351
- חיבור מטען..... 351
- למנהל האנרגיה..... 351
- לרשת ה-PLC..... 351
- חיווי תקלה..... 359

ט

- טמפרטורת ההתקן..... 358
- הגבלת זרם טעינה..... 354
- הגדרה של הגבלת זרם הטעינה..... 354

- טעינה של..... 353
- אזהרות..... 354
- התנעה..... 354
- טעינת הרכב..... 354
- פתח הטעינה של הרכב..... 353

י

- יבואנים..... 367
- יחידת בקרה..... 340
- חיבור לתושבת הקיר..... 344
- סקירה כללית של חיבורים..... 340
- יישום אינטרנט..... 338
- איפוס להגדרות היצרן..... 337
- החלפת הסיסמה..... 351
- הפעלה..... 355
- כניסה..... 337
- סיסמה ראשונית..... 337
- סיסמה שאבדה..... 356, 355
- פתיחה..... 367
- יצרן..... 367

כ

- כבל מתח..... 344
- בחירה..... 346
- שקע ביתי..... 346
- שקע תעשייתי..... 344
- כבלי טעינה לרכב, תקעים..... 348
- כבלי מתח..... 349
- החלפה..... 348
- חיבור..... 348
- ניתוק..... 343
- כלי עבודה..... 343

ל

- לוחית דגם..... 367
- לחץ על לחצן..... 340
- מצב טעינה..... 340
- רב תפקודי..... 340
- לחצן מצב טעינה..... 340
- לחצן רב תפקודי..... 340

366..... תנאי סביבה ואחסון
 359..... תקלות

F

338..... Factory settings

P

PUK

337..... אובדן
 337..... החלפת הסיסמה

334..... סמלים, סקירה כללית
 334..... סקירה של סמלים

פ

367..... פרטי ייצור
 353..... פתח הטעינה של הרכב
 356, 355..... פתיחת יישום האינטרנט

צ

צריכת אנרגיה
 357..... שליטה
 352..... תהליך הטעינה

ק

356..... קביעת תצורה של כתובת IP
 363..... קיבוע להובלה

ר

רשת ביתית
 356..... כתובת IP
 356..... שם מארח
 350..... רשת PLC, מבטיח איכות חיבור טובה

ש

336..... שימוש הולם
 338..... שימושים אפשריים במטען
 358..... שירות
 356..... שם מארח
 346..... שקע חשמל ביתי, כבל מתח עבור
 346..... שקע חשמל תעשייתי, כבל מתח עבור

ת

367..... תאריך ייצור
 תהליך הטעינה
 352..... צריכת אנרגיה
 352..... תצוגה
 352..... תהליך טעינת זרם

מ

332..... מבנה הודעות אזהרה
 מטען
 הפעלת מצב פתוח
 356..... הפעלת מצב Private
 356..... התאמה עם מנהל האנרגיה
 334..... מידע נוסף
 349..... מנהל האנרגיה
 349..... הוספה
 356..... התאמה
 349..... התאמת זרם הטעינה
 356..... תצוגה
 357..... מצב המתנה
 מצב הפעלה
 339..... באותה רשת PLC
 339..... דרך יישום האינטרנט
 340..... חיבור ישיר באמצעות PLC
 339..... עצמאי
 352..... מצב התקן
 352..... מצב טעינה

נ

359..... נוריות ביקורת
 358..... ניטור הארקה
 354..... הפעלת השבתה
 364..... ניקוי
 351..... נקודת חיבור
 337..... נתוני גישה
 338..... המספר הסידורי של המטען
 337..... יישום אינטרנט
 337..... נתוני גישה שאבדו
 366..... נתוני חשמל
 366..... נתונים טכניים
 366..... נתונים מכניים

ס

337..... סיסמה ראשונה
 332..... סמלים בספר הוראות ההפעלה לנהג

1. إذا كانت الإرشادات تشتمل على عدة خطوات، تكون هذه الخطوات مرقمة.

2. الإرشادات التي يجب اتباعها على الشاشة الوسطى.

ملاحظة حول الأماكن التي يمكنك العثور فيها على معلومات مهمة إضافية حول موضوع معين.

نبذة عن دليل السائق هذا

التحذيرات والرموز

تُستخدم أنواع عديدة من التحذيرات والرموز في دليل السائق هذا.

إصابة خطيرة أو الموت **خطر** ⚠️

يؤدي عدم الالتزام بالتحذيرات الواردة في الفئة "خطر" إلى التعرض لإصابة خطيرة أو الوفاة.

احتمال الإصابة الخطيرة أو الوفاة **تحذير** ⚠️

قد يؤدي عدم الالتزام بالتحذيرات الواردة في الفئة "تحذير" إلى التعرض لإصابة خطيرة أو الوفاة.

احتمال الإصابة المتوسطة أو الطفيفة **تنبيه** ⚠️

قد يؤدي عدم الالتزام بالتحذيرات الواردة في الفئة "تنبيه" إلى التعرض لإصابات متوسطة أو طفيفة.

ملاحظة

احتمال حدوث تلف بالسيارة
قد يؤدي عدم الالتزام بالتحذيرات الواردة في الفئة "ملاحظة" إلى حدوث تلف للسيارة.

معلومات ⓘ

يُشار إلى المعلومات الإضافية بالكلمة "معلومات".

الشروط التي يجب استيفاؤها لاستخدام إحدى الوظائف.

الإرشادات التي يجب اتباعها.

403 النقل.

404 التنظيف والصيانة.

405 التخلص من البطاريات. البيانات الفنية

407 لوحة البيانات.

407 معلومات التصنيع.

407 المستوردون.

409 الفهرس.

Deutsch

دليل السائق

373 دليل الأشكال التوضيحية.

373 المزيد من المعلومات.

الأمان

373 إرشادات السلامة.

375 الاستخدام السليم.

نطاق الإمداد

376 بيانات الوصول.

نظرة عامة

377 الاستخدامات الممكنة.

379 الوصلات في وحدة التحكم.

379 وحدة التحكم.

اختيار مكان التركيب

381 اختيار مكان التركيب.

الأدوات المطلوبة

382 تركيب حامل جداري.

الإعداد

383 كبلات شحن السيارة وكبلات الإمداد.

388 التشغيل الأولي والتكوين.

391 التشغيل.

391 نظرة عامة.

تشغيل

392 إرشادات التشغيل.

393 الشحن.

395 تسجيل الدخول إلى تطبيق الويب.

395 استخدام تطبيق الويب.

الأعطال

399 الأعطال.

لدليل السائق دليل الأشكال التوضيحية

بناءً على الدولة، يمكن إلحاق أشكال توضيحية متنوعة بالشاحن.

قم بتشغيل الشاحن في نطاق درجة حرارة يتراوح من 30- إلى +50 درجة مئوية.

يجب عدم تشغيل الشاحن في ارتفاعات تزيد عن 5000 متر فوق مستوى سطح البحر.

الشاحن مجهز بموصل واقفي غير مزود بمفتاح.

الشاحن مجهز بموصل واقفي مزود بمفتاح.

تخلص من الشاحن وفقاً لجميع اللوائح السارية للتخلص من النفايات.

لا تستخدم كبلات إطالة أو بكرات كبلات.

لا تستخدم المحولات (المخصصة للسفر).

لا تستخدم مقابس متعددة.

لا تستخدم شواحن ذات مكونات إلكترونية أو كبلات توصيل تالفة.

الأمان إرشادات السلامة

خطر

خطر التعرض لصدمة كهربائية، أو حدوث قصر في الدوائر الكهربائية، أو نشوب حريق، أو حدوث انفجار

قد يؤدي استخدام شاحن تالف أو معيب ومقبس كهربائي تالف أو معيب، أو الاستخدام غير السليم للشاحن أو الإخفاق في الالتزام بإرشادات السلامة إلى حدوث قصر في الدوائر الكهربائية، أو صدمات كهربائية، أو انفجارات، أو حرائق، أو حروق.

استخدم فقط الملحقات، على سبيل المثال مصدر الطاقة وكبلات السيارة، المعتمدة والمزودة من بورشه.

لا تستخدم شاحنًا تالفًا و/أو متسكًا. افحص الكبل ووصلة القابس للتأكد من عدم وجود تلف واتساح بهما قبل الاستخدام.

لا تقم بتوصيل الشاحن سوى بالمقابس الكهربائية المركبة بصورة سليمة وغير التالفة والتكبيات الكهربائية الخالية من العيوب.

لا تستخدم كبلات إطالة، أو بكرات كبلات، أو مقابس متعددة، أو محولات (مخصصة للسفر).

افصل الشاحن عن مصدر التيار الرئيسي أثناء العواصف الرعدية.

لا تقم بتعديل أي مكون من المكونات الكهربائية أو إصلاحه.

استعن فقط بالخبراء لإصلاح الأعطال وإجراء عمليات الإصلاح.

خطر التعرض لصدمة كهربائية نتيجة الاستخدام غير السليم.

التزم بإرشادات التشغيل المزودة، لا سيما التحذيرات وإرشادات السلامة.

من الممكن أن يصبح سطح الشاحن ساخنًا للغاية.

لا تقم بتشغيل الشاحن في أنظمة مصادر التيار الرئيسية غير المؤرضة، على سبيل المثال، شبكات تكنولوجيا المعلومات. قم بتشغيل الشاحن في أنظمة مصادر التيار الرئيسية المؤرضة فقط.

يشير إلى قابس من النوع 1 مع نطاق جهد كهربائي ≥ 250 فولت تيار متردد.

يشير إلى قابس من النوع 2 مع نطاق جهد كهربائي ≥ 480 فولت تيار متردد.

المزيد من المعلومات

ستجد المزيد من المعلومات حول الشاحن Web Application في منطقة "E-Performance" في <https://www.porsche.com>

⚠️ خطر الصدمة الكهربائية، الحريق

قد يتسبب استخدام مقابس كهربائية مركبة بشكل غير صحيح في التعرض لصدمة كهربائية أو نشوب حريق عند شحن بطارية الجهد الكهربائي العالي باستخدام منفذ شحن السيارة.

يجب ألا يقوم باختبار مصدر إمداد الطاقة والتركيب والتشغيل الأولي للمقبس الكهربائي للشاحن إلا فني كهرباء مؤهل. يتحمل هذا الشخص المسؤولية الكاملة فيما يتعلق بالتوافق مع المعايير واللوائح ذات الصلة. توصي بورشه بالتعامل مع شريك خدمة معتمد من بورشه.

يجب تحديد المقطع العرضي لكل الطاقة الخاص بالمقبس الكهربائي وفقاً لطول السلك واللوائح والمعايير السارية محلياً.

يجب توصيل المقبس الكهربائي المستخدم لإجراء عملية الشحن بدائرة كهربائية ذات منصهرات منفصلة متوافقة مع القوانين والمعايير المحلية.

تم تصميم الشاحن للاستخدام في المناطق الخاصة وشبه العامة، على سبيل المثال، البنايات الخاصة، أو ساحات انتظار السيارات الخاصة بالشركات. في بعض الدول، على سبيل المثال في إيطاليا ونيوزيلندا، يُعد الشحن في الوضع الثاني **محظوراً** في المناطق العامة.

يتوفر المزيد من المعلومات من خلال شريك بورشه الخاص بك أو موزع مستلزمات الكهرباء الموجود في منطقتك.

يجب عدم السماح للأشخاص غير المرخصين (على سبيل المثال، الأطفال في سن اللعب) أو الحيوانات بالوصول إلى الشاحن والسيارة أثناء عملية الشحن غير المراقبة.

قم دائماً بقراءة إرشادات السلامة الواردة في دليل التركيب ودليل السائق.

⚠️ خطر الصدمة الكهربائية، الحريق

قد يؤدي التعامل غير الصحيح مع أطراف توصيل القابس إلى التعرض لصدمة كهربائية أو نشوب حريق.

- ◀ لا تلمس أطراف توصيل منفذ شحن السيارة والشاحن.
- ◀ لا تدخل أي أجسام في منفذ شحن السيارة أو الشاحن.
- ◀ قم بحماية المقابس الكهربائية ووصلات القوابس من الرطوبة، والمياه، وغيرها من السوائل.

⚠️ تحذير الأبخرة القابلة للاشتعال أو الانفجار

من الممكن أن تُحدث مكونات الشاحن شرراً وتساعد على اشتعال أبخرة قابلة للاشتعال أو انفجارية.

- ◀ لتقليل خطر الانفجار - خاصة في المرائب - تأكد من وجود وحدة التحكم على مسافة 50 سم على الأقل فوق سطح الأرض أثناء الشحن.
- ◀ لا تتركب الشاحن في أجواء قابلة للانفجار.

لتلبية المتطلبات الخاصة بحدود التعرض للإشعاع الكهرومغناطيسي (EC/1999/519)، قم بتركيب الشاحن بحيث يبتعد بمسافة 20 سم على الأقل عن جميع الأشخاص.

التزم بالإرشادات والتوصيات التالية لضمان الشحن دون انقطاع باستخدام الشاحن:

- عند تركيب مقبس كهربائي جديد، اختر مأخذ تيار كهربائي مخصصاً للاستخدامات الصناعية بأعلى قدرة ممكنة متوفرة (مناسب لأعمال التركيب الكهربائية المحلية) واستعن بفني كهرباء مؤهل لتشغيله. توصي بورشه بالتعامل مع شريك خدمة معتمد من بورشه.
- يجب ضبط أبعاد التركيب الكهربائي بحيث تكون أقصى قدرة اسمية للمقبس الكهربائي المستخدم متوفرة لشحن السيارة في الأماكن التي تتيح ذلك من الناحية التقنية وتجزئتها فيها القوانين السارية هذا الأمر.

- قبل التركيب، تأكد من إمكانية تزويد الطاقة اللازمة لشحن السيارة بشكل مستمر باستخدام التركيبات المحلية المتوفرة حالياً. قم بحماية التركيبات المحلية باستخدام نظام لإدارة الطاقة إذا لزم الأمر.
 - يُفضّل تشغيل الشاحن في أنظمة مصادر تيار رئيسية مؤرضة. يجب تركيب الموصل الواقعي بصورة سليمة.
 - في حالة وجود شك في التركيب الكهربائي المنزلي، اتصل بفني كهرباء مؤهل. توصي بورشه بالتعامل مع شريك خدمة معتمد من بورشه.
 - إذا كنت تنوي استخدام الشاحن مع نظام فولتضوئي، فاتصل بشريك بورشه.
 - من أجل الاستفادة بصورة تامة من الشاحن وللتأكد من الشحن السريع للسيارة، استخدم مقابس كهربائية NEMA ذات أعلى تصنيف تيار ممكن مناسب لقابس الطاقة أو مأخذ كهربائية مخصصة للاستخدامات الصناعية وفقاً للمعيار IEC60309.
 - عند شحن بطارية الجهد الكهربائي العالي عبر مأخذ التيار الكهربائي المنزلي/المخصص للاستخدامات الصناعية، قد يتم تحميل التركيبات الكهربائية إلى السعة القصوى لها. توصي بورشه بفحص التركيبات الكهربائية المستخدمة للشحن بانتظام بواسطة فني كهرباء مؤهل. أسأل فني كهرباء مؤهل عن فترات الفحص المناسبة للتركيبات الكهربائية لديك. توصي بورشه بالتعامل مع شريك خدمة معتمد من بورشه.
 - عند استلام الجهاز، يكون تيار الشحن مفيداً تلقائياً لتلافي زيادة سخونة التركيبات الكهربائية. استعن بفني كهرباء مؤهل لتشغيل الشاحن وضبط حد تيار الشحن المطلوب للتركيب المنزلي.
- ◀ راجع الفصل "حد تيار الشحن" في الصفحة 394.

الاستخدام السليم

شاحن مزود بإمكانية تحكم وحماية مدمجة للشحن في الوضع 2 (باستثناء اليابان) لشحن السيارات المحتوية على بطاريات الجهد الكهربائي العالي التي تليها المعايير والتوجيهات السارية عمومًا للسيارات الكهربائية.

◀ استخدم دائمًا إصدار الجهاز المناسب لمصدر التيار الرئيسي المحلي.

◀ راجع الفصل "البيانات الفنية" في الصفحة 406.

يمكن استخدام الشاحن فقط بمثابة وحدة مجمعة تتكون من كبلات الإمداد ووحدة التحكم وكبل السيارة. وهو مناسب للاستخدام في الأماكن الخارجية.

رقم PUK

يستخدم رقم PUK لإعادة تنشيط كلمة المرور الأولية.
 في حالة فقدان رقم PUK أو نسيانه، اتصل بشريك بورشه لديك.

معلومات ⓘ

يحتوي حقل الأمان على مفتاح إلغاء القفل (PUK). تتم الطباعة فوق هذا الحقل باستخدام حبر خاص يغطي رقم PUK.

لا يتلاشى الحبر إلا بعد ترطيب هذا الحقل بماء جارٍ مما يجعل رقم PUK ظاهرًا. لا تقم بفرك الحقل أو خدشه أثناء تبليله، حيث قد يتلف رقم PUK في حالة القيام بذلك.

كلمة مرور تطبيق الويب

يستخدم كلمة المرور لتسجيل الدخول إلى تطبيق الويب. عند استخدام كلمة المرور الأولية:

في حالة فقدان كلمة المرور الأولية أو نسيانها، اتصل بشريك بورشه.

عند استخدام كلمة مرور قمت بتعيينها بنفسك:

في حالة فقدان كلمة المرور الأولية، يمكن استردادها باستخدام رقم PUK. بدلاً من ذلك، يُرجى الاتصال بشريك بورشه.

من خلال إعادة تعيين الشاحن إلى إعدادات المصنع، تتم إعادة تنشيط كلمة المرور الأولية. ولكن سيتسبب ذلك في إعادة التعيين كل الإعدادات إلى إعدادات المصنع.

بيانات الوصول

يتم توفير خطاب يحتوي على بيانات الوصول وعلى كل البيانات التي تحتاجها للشاحن ولتطبيق الويب مع جهازك.
 احتفظ بالخطاب الذي يحتوي على بيانات الوصول في مكان آمن.

معلومات ⓘ

في حالة فقدانه، يمكن الحصول على بيانات الوصول الصالحة عند التسليم، مثل كلمة المرور الأولية، من شريك بورشه.

قم بتجهيز الرقم التسلسلي للشاحن.

التسمية	المعنى
الرقم التسلسلي	الرقم التسلسلي للشاحن
معرف الأمان	لاتصال الآمن مع مودم PLC
MAC	عنوان MAC لواجهة PLC للشبكة المنزلية
كلمة مرور الويب	كلمة المرور الأولية لتطبيق الويب
اسم مضيف الويب	لاتصال بتطبيق الويب عبر مستعرض ويب
رقم PUK	مفتاح إلغاء القفل الشخصي

نطاق الإمداد



الشكل 163: نطاق الإمداد

- A** كبل الإمداد (المتصل بشكل دائم بوحدة التحكم أو القابل للفصل)
- B** قابس الطاقة للتوصيل بمصدر التيار الرئيسي
- C** وحدة التحكم
- D** يختلف قابس السيارة (قابس الموصل الخاص بالسيارة)، بناءً على الدولة (النوع 2 موضح)
- E** كبل السيارة (متصل بشكل دائم بوحدة التحكم)
- F** خطاب يحتوي على بيانات الوصول

معلومات ⓘ

المكونات الاختيارية: تتوفر قواعد تركيب حائطية متنوعة للشاحن تبعًا للدولة، على سبيل المثال قاعدة التركيب الحائطية الأساسية.

نظرة عامة الاستخدامات الممكنة

يمكن تشغيل الشاحن بصورة مستقلة وتشغيله عبر الأزرار. تتيح وظائف Powerline-Communication للشاحن إجراء اتصال بالشبكة المنزلية. لكي يحدث ذلك، يتم استخدام مصدر التيار الرئيسي الحالي لإعداد شبكة محلية لنقل البيانات. يعد اتصال PLC مطلبًا أساسيًا لتشغيل الشاحن عبر تطبيق الويب أو التحكم عبر جهاز إدارة الطاقة.

أين؟	تشغيل Porsche Mobile Charger Plus	الاستخدامات الممكنة
صفحة 378	يتم التشغيل مباشرة من الشاحن (تشغيل مستقل)	الخيار 1
صفحة 378	يتم التشغيل عبر تطبيق الويب الخاص بالشاحن (دون جهاز إدارة الطاقة). تلزم شبكة منزلية (اتصال PLC) لإنشاء اتصال.	الخيار 2
صفحة 378	يتم التشغيل عبر تطبيق الويب الخاص بجهاز إدارة الطاقة. جهاز إدارة الطاقة مسدّد كعميل في شبكة PLC.	الخيار 3
صفحة 379	يتم التشغيل عبر تطبيق الويب الخاص بجهاز إدارة الطاقة. يتصل الشاحن وجهاز إدارة الطاقة ببعضهما البعض مباشرة عبر خادم DHCP لجهاز إدارة الطاقة.	الخيار 4

يومض الضوء المؤشر للشاحن باللون الأبيض عند القيام بذلك.

→ تتم إعادة تعيين الشاحن إلى إعدادات المصنع. في الوقت الحالي، تضيء الأضواء المؤشرة باللون الأخضر. يصبح الجهاز جاهزًا للتشغيل بمجرد إكمال الاختبار الذاتي بنجاح.

يمكن إجراء إعادة التعيين إلى إعدادات المصنع أيضًا عبر تطبيق الويب أو لدى ورشة فنية مؤهلة ومتخصصة. تنصك بورشه بالرجوع إلى شركاء بورشه للقيام بهذه المهمة، حيث يتوفر لديهم الفنيون المدربون إلى جانب القطع والأدوات اللازمة.

للحصول على معلومات حول تطبيق الويب، راجع الدليل الموجود في <https://www.porsche.com/international/aboutporsche/e-performance/help-and-contact>

إذا كنت تحتاج إلى لغة مختلفة، يُرجى تحديد موقع الويب المناسب لذلك.

الرقم التسلسلي للشاحن

يمكن العثور على الرقم التسلسلي للشاحن في الأماكن التالية:

- في الخطاب المحتوي على بيانات الوصول بعد التسمية **الرقم التسلسلي**
- في لوحة التعريف (في خلف وحدة التحكم) بعد الاختصار **SN**
- في تطبيق الويب: **إعدادات** ⚙️ **الصيانة** ◀️ **معلومات الجهاز**

إعادة الضبط إلى إعدادات المصنع

سيتم حذف جميع إعداداتك إذا قمت بتنشيط هذه الوظيفة. بالإضافة إلى ذلك، ستتم إعادة تعيين جميع كلمات المرور إلى كلمات المرور الأولية المشار إليها في الخطاب المحتوي على بيانات الوصول الخاصة بك.

معلومات ⓘ

يتم إلغاء تنشيط هذه الوظيفة بصورة قياسية في الشاحن. لتنفيذ هذه الوظيفة في الشاحن، يجب تمكينها في Web Applikation **إعدادات** ⚙️ **النظام** ◀️ **السماح بإعادة التعيين إلى إعدادات المصنع**.

1. اضغط مع الاستمرار على زر **حالة الشحن** والزر **متعدد الوظائف** في الوقت نفسه لمدة 5 ثوان. يومض الضوء المؤشر للشاحن باللون الأبيض عند القيام بذلك.
2. بمجرد توقف الضوء المؤشر للشاحن عن الوميض، حرر **الزر متعدد الوظائف** واستمر في الضغط على زر **حالة الشحن** لمدة ثابنتين.
3. اضغط مع الاستمرار على **الزر متعدد الوظائف** مرة أخرى لمدة 5 ثوان.

لإنشاء اتصال، يجب وجود جهاز إدارة الطاقة والشاحن والجهاز في الشبكة المنزلية نفسها.

في هذا التكوين، يتصل كل من الشاحن وجهاز إدارة الطاقة بجهاز توجيه عبر Powerline (PLC (Powerline Communication)، ويعمل جهاز إدارة الطاقة بصورة اختيارية مباشرة عبر الإنترنت أو WiFi. يمكن الوصول إلى تطبيق الويب الخاص بجهاز إدارة الطاقة والشاحن عن طريق الجهاز عبر جهاز التوجيه.

يظل تشغيل الشاحن عبر الأزرار الموجودة في الجهاز أو عبر تطبيق الويب الخاص بالشاحن ممكنًا. ولكن في هذه الحالة، يتم تجاوز إعدادات جهاز إدارة الطاقة الخاصة بتحديد تيار الشحن.

راجع الفصل "جهاز إدارة الطاقة" في الصفحة 389.

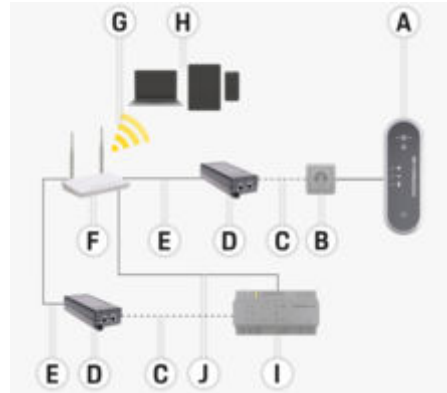

الشكل 166: توصيل الشاحن وجهاز إدارة الطاقة عبر جهاز توجيه (مثال التطبيق)

- A Porsche Mobile Charger Plus
- B المقبس الكهربائي
- C اتصال الشبكة عبر خط الطاقة (PLC)
- D محول PLC
- E اتصال الشبكة عبر الإنترنت
- F جهاز التوجيه
- G اتصال WiFi

تلزم شبكة منزلية ويجب وجود الشاحن والجهاز بها لإنشاء اتصال. يمكن إنشاء اتصال شبكة مباشرة عبر PLC (Powerline Communication). يتصل الجهاز والشاحن ببعضهما البعض عبر محول وجهاز توجيه PLC. بإمكان الجهاز الوصول إلى تطبيق الويب الخاص بالشاحن عبر جهاز التوجيه.

ولكن لا يزال بالإمكان تشغيل الشاحن باستخدام الأزرار الموجودة في الجهاز. لتحديد تيار الشحن، يتوفر الإعدادان 50% أو 100%.

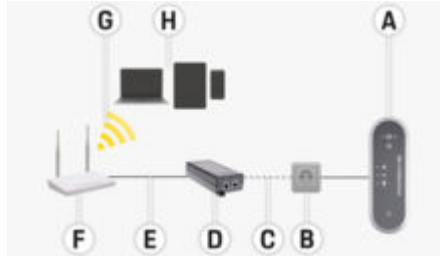

الشكل 165: التشغيل عبر تطبيق الويب الخاص بالشاحن (دون جهاز إدارة الطاقة) (مثال التطبيق)

- A Porsche Mobile Charger Plus
- B المقبس الكهربائي
- C اتصال الشبكة عبر خط الطاقة (PLC)
- D محول PLC
- E اتصال الشبكة عبر الإنترنت
- F جهاز التوجيه
- G اتصال WiFi
- H الجهاز المحمول

الخيار 3: تشغيل الشاحن وجهاز إدارة الطاقة في نفس شبكة PLC.

في حالة استخدام جهاز إدارة طاقة، يتحدد تيار الشحن عبر جهاز إدارة الطاقة.

الخيار 1: التشغيل المستقل

في التشغيل المستقل، لا يلزم اتصال عبر الشبكة. لا يُستخدم التشغيل والتكوين المريح للشاحن عبر تطبيق الويب في هذا الخيار. بدلاً من ذلك، يتم تشغيل الشاحن مباشرة باستخدام الأزرار الموجودة في الجهاز. لتحديد تيار الشحن، يتوفر الإعدادان 50% أو 100%.

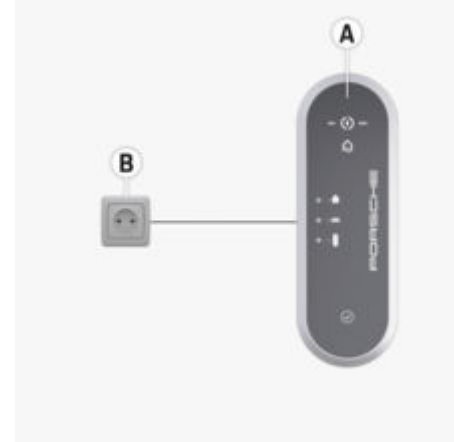

الشكل 164: التشغيل المستقل (مثال التطبيق)

- A Porsche Mobile Charger Plus
- B المقبس الكهربائي

الخيار 2: التشغيل عبر تطبيق الويب الخاص بالشاحن.

يمكن فتح تطبيق الويب في المستعرض على جهاز كمبيوتر شخصي أو لوحي أو هاتف ذكي تم تسجيل دخوله إلى الشبكة المنزلية نفسها التي تم تسجيل دخول الشاحن بها.

وحدة التحكم

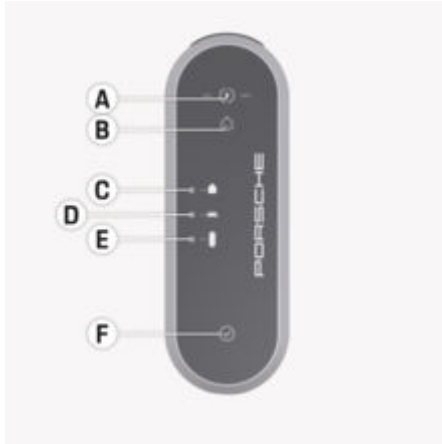

الشكل 169: وحدة التحكم

- A زر حالة الشحن مع الأضواء المؤشرة 50% و100%
- B الضوء المؤشر لجهاز إدارة الطاقة
- C الضوء المؤشر للوصلة المحلية
- D الضوء المؤشر للسيارة
- E الضوء المؤشر للشاحن
- F الزر متعدد الوظائف

يستخدم زر حالة الشحن للاختبار من بين طاقة شحن تبلغ 50% أو 100% أو التبديل إلى وضع جهاز إدارة الطاقة. في حالة توفر جهاز إدارة طاقة عند التواجد في وضع جهاز إدارة الطاقة، يتم إنشاء اتصال بجهاز إدارة الطاقة وتطبيق طاقة الشحن المكونة الخاصة به.

يمكن تعيين وظائف الجهاز التالية باستخدام الزر متعدد الوظائف، بشكل جزئي مع أزرار أخرى:

- تخطي إعادة الاتصال بجهاز إدارة الطاقة
- تنشيط مراقبة التأريض وإلغاء تنشيطها

- A Porsche Mobile Charger Plus
- B المقبس الكهربائي
- C اتصال الشبكة عبر خط الطاقة (PLC)
- D محول PLC
- E اتصال الشبكة عبر الإنترنت
- F جهاز توجيه WiFi
- G اتصال WiFi
- H الجهاز المحمول
- I جهاز إدارة الطاقة
- J اتصال الشبكة عبر الإنترنت (بديل)

الوصلات في وحدة التحكم



الشكل 168: الوصلات في وحدة التحكم

- A كبلات الإمداد
- B كبل السيارة

يمكن إزالة كبل الإمداد A وإدخاله في أعلى وحدة التحكم. تتم إزالة كبل السيارة B وإدخاله في أسفل وحدة التحكم.

- H الجهاز المحمول
- I جهاز إدارة الطاقة
- J اتصال الشبكة عبر الإنترنت (بديل)

الخيار 4: الاتصال المباشر للشاحن وجهاز إدارة الطاقة عبر PLC

نظرًا لأن جهاز إدارة الطاقة يتضمن محول PLC مدمجًا، يمكن إجراء الاتصال بين الشاحن وجهاز إدارة الطاقة مباشرة أيضًا عبر PLC. وبعد ذلك يحدث اتصال بجهاز إدارة الطاقة بجهاز التوجيه مرة أخرى عبر WiFi أو PLC أو الإنترنت.

عن طريق الجهاز المحمول، يحدث الوصول إلى تطبيق الويب الخاص بجهاز إدارة الطاقة (والشاحن) كما في الخيار 2 و3 عبر جهاز التوجيه. يظل تشغيل الشاحن عبر الأزرار الموجودة في الجهاز أو عبر تطبيق الويب الخاص بالشاحن ممكنًا. ولكن في هذه الحالة، يتم تجاوز إعدادات جهاز إدارة الطاقة الخاصة بتحديد تيار الشحن.

راجع الفصل "جهاز إدارة الطاقة" في الصفحة 389.

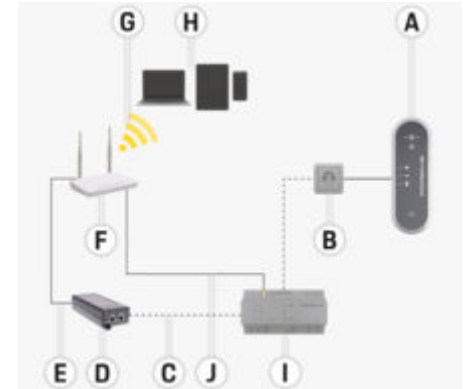

الشكل 167: التوصيل المباشر للشاحن وجهاز إدارة الطاقة عبر PLC (مثال التطبيق)

- إعادة الضبط إلى إعدادات المصنع
 - خطأ إعادة تعيين قاطع الدائرة
- يشير الزر **A** و **F** والأضواء المؤشرة **E-B** إلى حالة تشغيل وحدة التحكم والأخطاء المحتملة من خلال العديد من الألوان والأضواء وحالات الوميض.
- ← راجع الفصل "الأعطال" في الصفحة 399.
- ← راجع الفصل "حد تيار الشحن" في الصفحة 394.

اختيار مكان التركيب

الصدمة الكهربائية، الحريق

⚠ خطر

قد يؤدي الاستخدام غير السليم للشاحن أو عدم الالتزام بتعليمات السلامة إلى حدوث دوائر قصيرة أو صدمات كهربائية أو انفجارات أو حرائق أو حروق.

- ▶ لا تقم بتركيب قاعدة التركيب الحائطية الأساسية في الأجواء محتملة الانفجار.
- ▶ لتقليل خطر الانفجار - خاصةً في المرائب - تأكد من وجود وحدة التحكم على مسافة 50 سم على الأقل فوق سطح الأرض أثناء الشحن.
- ▶ اتبع لوائح أعمال التركيب الكهربائية، وتدابير الحماية من الحرائق، ولوائح الوقاية من الحوادث، ومسارات الهروب السارية محليًا.

تم تصميم قاعدة التركيب الحائطية الأساسية للتركيب الداخلي والخارجي.

يجب مراعاة المعايير التالية عند اختيار مكان تركيب مناسب:

- يُفضل تركيب المقبس الكهربائي وقاعدة التركيب الحائطية الأساسية في منطقة مغطاة محمية من ضوء الشمس المباشر والمطر (على سبيل المثال، في مرآب).
- لا تقم برش الماء مباشرة على قاعدة التركيب الحائطية الأساسية (على سبيل المثال، أجهزة التنظيف بالضغط العالي أو خراطيم الحدائق)
- لا تقم بتركيب قاعدة التركيب الحائطية الأساسية تحت أشياء متدلية أو معلقة.
- لا تقم بتركيب قاعدة التركيب الحائطية الأساسية في الإسطبلات أو مباني تربية الماشية والدواجن أو المواقع التي تنتج فيها غازات الأمونيا.
- قم بتركيب قاعدة التركيب الحائطية الأساسية على سطح أملس.
- لضمان إحكام التثبيت، تحقق من حالة الحائط قبل التركيب.

- احرص على تركيب قاعدة التركيب الحائطية الأساسية بعيدًا عن الممرات وعلى عدم عبور كبلات الشحن لأي ممرات.
 - قم بتركيب قاعدة التركيب الحائطية الأساسية بحيث لا تزيد المسافة بين القابس والمقبس عن طول كابل إمداد الطاقة المتوفر.
 - ركب المقبس الكهربائي في أقرب موضع ممكن من مكان ركن السيارة المفضل. قم بمراعاة اتجاه السيارة.
 - يجب تحديد مسافة ابتعاد المقبس الكهربائي عن الأرض والسقف طبقًا للوائح والمعايير المحلية على نحو يضمن الاستخدام بشكل صحيح.
- راجع الفصل "إرشادات السلامة" في الصفحة 373.

تركيب مثبت الموصل

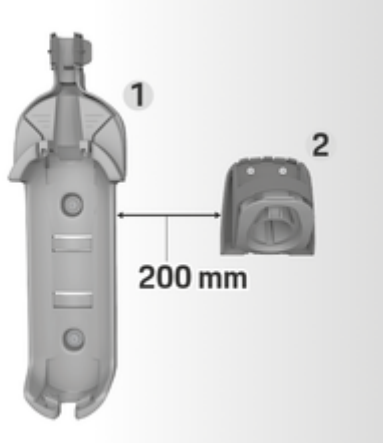

الشكل 171: المسافة بين قاعدة التركيب الحائطية ومثبت الموصل عند تركيب مثبت الموصل، تأكد من وجود مسافة 200 مم بين المثبت وقاعدة التركيب الحائطية الأساسية.

التركيب

تركيب حامل جداري

تركيب قاعدة التركيب الحائطية الأساسية

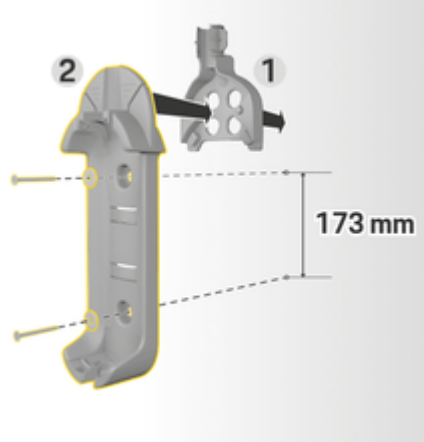

الشكل 170: أبعاد الثقب

1. حدد مواضع فتحات الثقب على الحائط.
2. قم بثقب فتحات التركيب وإدخال القوابس الحائطية.
3. اضغط على قاعدة التركيب الحائطية الأساسية 2 (الشكل 170) إلى داخل موجّه الكبلات 1 (الشكل 170) من الأمام.
4. ثبت قاعدة التركيب الحائطية الأساسية باستخدام براغي في الحائط.

الأدوات المطلوبة

- ميزان تسوية
- مثقاب كهربائي أو مثقاب مطرقة
- مفك براغي

الإعداد

كبلات شحن السيارة وكبلات الإمداد

معلومات حول كابل وقابس شحن السيارة

تتوفر منافذ شحن سيارة A وقوابس شحن سيارة B مختلفة بحسب تجهيزات كل بلد.

/IEC 62196-2
SAE-J1772-2009
النوع 1 IEC/IEC



IEC 62196-2
النوع 2



اختيار كابل الشبكة

لإجراء عملية الشحن المعتادة بأفضل سرعة شحن، لا تستخدم سوى كبلات الشبكة المذكورة أدناه. تبلغ قدرة الشحن القصوى التي يمكن الوصول إليها ما يصل إلى 11 كيلواط (بحسب نوع الجهاز، واللوائح المحلية، ومصدر التيار الرئيسي/الوصلة المنزلية، وشاحن السيارة).

ملاحظة

لا تستخدم إلا كبلات الإمداد المعتمدة للبلد الذي توجد به. عند قيادة السيارة خارج البلاد، اصطحب معك دائمًا كبل الإمداد المناسب من أجل استخدامه في البلد الذي تزوره.

تركيب وحدة التحكم في قاعدة التركيب الحائطية



الشكل 173: تركيب وحدة التحكم

1. قم بتمرير كبل السيارة عبر الفتحة السفلية لقاعدة التركيب الحائطية الأساسية، وضع الجزء السفلي لوحدة التحكم على لسان القفل وادفع للخلف للتعشيق.
2. وجه كبل الإمداد عبر الفتحة العلوية في قاعدة التركيب الحائطية الأساسية واقفل حلقة الزنق بدفعها إلى اليسار.
3. أدخل قابس السيارة في مثبت الموصل.

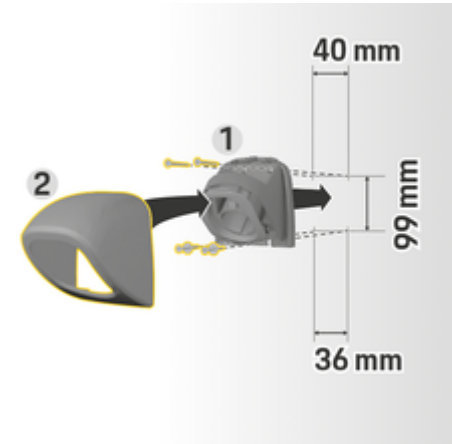

الشكل 172: أبعاد الثقب

1. قم بإزالة مثبت الموصل 1 (الشكل 172) من الغلاف 2 (الشكل 172).
2. حدد مواضع فتحات الثقب على الحائط.
3. قم بثقب فتحات التركيب وإدخال القوابس الحائطية.
4. قم بتثبيت مثبت الموصل 1 (الشكل 172) باستخدام براغي في الحائط.
5. قم بتركيب الغطاء 2 (الشكل 172) على مثبت الموصل 1 (الشكل 172) من الأسفل مع الدفع للأعلى.

كابل الشبكة	البلد
5, 6, 7, 8, C	روسيا، أوكرانيا
5, 6, 7, 8	أبو ظبي، إسرائيل، سنغافورة

اعتماد كابلات الشبكة بحسب كل بلد (أمثلة)

كابلات الشبكة للمقابس الكهربائية المنزلية

في حالة عدم توفر مقبس صناعي، يمكن استخدام كابلات الشبكة المسروقة أدناه أيضًا للشحن بقدرة شحن منخفضة.

◀ في بعض البلدان، على سبيل المثال في أبو ظبي وإسرائيل وسنغافورة والهند > صفحة 385، يحظر الشحن من المقابس الكهربائية المنزلية.



("Schuko")

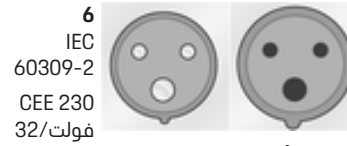

أمبير
6 ساعات

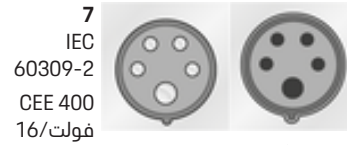

أمبير
6 ساعات

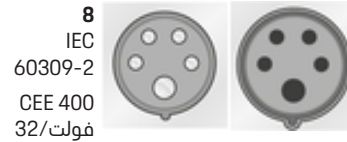

أمبير
6 ساعات



كابلات الشبكة للمقابس الصناعية



أمبير
6 ساعات

متطلبات مقبس التيار الرئيسي

مقابس مصدر تيار رئيسي غير مناسبة



خطر

قد يتسبب مقبس مصدر التيار الرئيسي غير المناسب في حدوث دائرة قصيرة أو صدمة كهربائية أو انفجار أو حريق أو حروق.

- ◀ لا تستخدم إلا نوعًا من مقابس مصدر التيار الرئيسي مناسبًا لهذا التركيب (راجع الأنواع المناسبة من مقابس مصدر التيار الرئيسي/قوابس الطاقة).
- ◀ لا تستخدم إلا مقابس مصدر التيار الرئيسي التي تلبى متطلبات جودة أسطح التلامس والتثبيت (راجع متطلبات جودة مقابس مصدر التيار الرئيسي).
- ◀ تجنب الاتصال المباشر بين البراغي الطرفية والسلك. يفضل استخدام الحلقات ذات النهاية السلكية.
- ◀ تجنب تكديس الكبل على العازل.

الأنواع المناسبة من مقابس/قوابس التيار الرئيسي

NEMA 6-50
المقبس /
القابس



NEMA 14-50
المقبس /
القابس



معلومات NEMA 6-50/NEMA 14-50 (معلومات إضافية)

إضافية

معلومات

نطاق السرعة

لا تنطبق توصية الاستخدام هذه إلا على المناطق التي تستخدم معيار NEMA 6-50/NEMA 14-50.

قد يؤدي شحن سيارتك إلى توليد تيارات كهربائية عالية. لأسباب تتعلق بالسلامة، يحد استخدام المكونات المعتمدة فقط والتركيب الاحترافي لجهاز الشحن بأكمله أمرًا إلزاميًا.

إرشادات عامة عن السلامة

الصدمة الكهربائية والحريق!



خطر

قد يؤدي الاستخدام غير الصحيح لتجهيزات الشحن وعدم مراعاة إرشادات التركيب والسلامة إلى حدوث دائرة كهربائية قصيرة أو صدمة كهربائية أو انفجار أو حريق أو حروق.

- ◀ انتبه إلى إرشادات التركيب الواردة في دليل تجهيزات الشحن.
- ◀ يرجى الانتباه بشكل خاص إلى جميع إشارات السلامة والتحذير هناك.
- ◀ استعن بشخص حاصل على التدريب الكهربائي اللازم والمعرفة المتخصصة لإجراء عملية التركيب.
- ◀ يجب أيضًا مراعاة اللوائح الوطنية الخاصة بتنفيذ التركيبات الكهربائية.

E
AS 3112
النوع A



F
SEV 1011
النوع J



G
DS
60884-2-
D1
النوع K



H
CEI 23-16-
VII
Typ L 16
أمبير (5 مم)



I
IA6A3 (BS)
546
النوع M





الشكل 174: الوصلات في وحدة التحكم

يمكن إزالة كبل الإمداد A وإدخاله في أعلى وحدة التحكم. كبل السيارة B متصل بشكل دائم بوحدة التحكم.

متطلبات التركيب الخارجي

التعرض المباشر للمطر **خطر**

إذا تم استخدام تجهيزات الشحن في الخارج، فقد يتسبب تعرضها المباشر للمطر في حدوث دائرة قصيرة أو صدمة كهربائية أو انفجار أو حريق أو حروق.

- ◀ امنع تجهيزات الشحن من التعرض المباشر للمطر.
- ◀ استخدم حاوية مقاومة للمطر NEMA 3R.

تغيير كبل الإمداد

الصدمة الكهربائية **خطر**

خطر حدوث إصابة بالغة أو قاتلة جراء التعرض لصدمة كهربائية.

- ◀ افصل كبل الإمداد عن المقبس الكهربائي قبل تغييره.
- ◀ لا تقم بتغيير الكبلات سوى في بيئة جافة.
- ◀ لا تستخدم إلا الكبلات المعتمدة من بورشه.

راجع الفصل "نطاق الإمداد" في الصفحة 376.

في بعض الدول، على سبيل المثال، في النرويج¹ لا يُسمح بتغيير كبل الإمداد إلا بواسطة فني كهرباء مؤهل. توصي بورشه بالتعامل مع شريك خدمة معتمد من بورشه.

متطلبات جودة مقاييس التيار الرئيسي

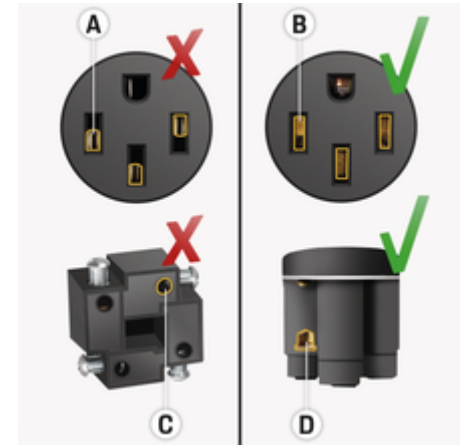

- A يبلغ سطح التلامس نصف ارتفاع ملامس القابس فقط
- B يغطي سطح التلامس الارتفاع الكامل لملامس القابس
- C سطح تلامس صغير بين برغي القمط والسلك.
- D سطح تلامس عريض بين لوحة القمط والسلك

متطلبات تركيب الخط

كبل طاقة غير مناسب **خطر**

قد يتسبب استخدام كبلات طاقة غير مناسبة أو تيارات كهربائية زائدة في حدوث دائرة قصيرة أو صدمة كهربائية أو انفجار أو حريق أو حروق.

- ◀ يجب أن يحتوي الكبل على منصهر 50 أمبير.
- ◀ لا تستخدم إلا الكبلات النحاسية ذات المقطع العرضي الذي يبلغ بحد أدنى 8 AWG، أو يفضل 6 AWG.

التشغيل الأولي والتكوين

التشغيل

يُجرى الشحن اختبارًا ذاتيًا عند توصيلة بمصدر التيار الرئيسي.

بعد إجراء اختبار ذاتي ناجح:

- يضبط زر حالة الشحن باللون الأبيض.
- يتم تعيين الشاحن على طاقة الشحن الخاصة بعملية الشحن السابقة. يضبط الضوء المؤشر 50% أو 100% أو 50%.
- ➔ الشاحن جاهز للتشغيل.

تحديد حالة الشحن



الشكل 177: تحديد حالة الشحن

قم بتعيين ما إذا كان سيتم تحديد طاقة الشحن المتاحة للشاحن بنسبة 50% أو 100% كحد أقصى. في حالة توفر جهاز إدارة طاقة، يمكنك تعيين ما إذا كان سيتم تحديد طاقة الشحن بواسطة جهاز إدارة الطاقة أم لا.

توصيل كبل الإمداد

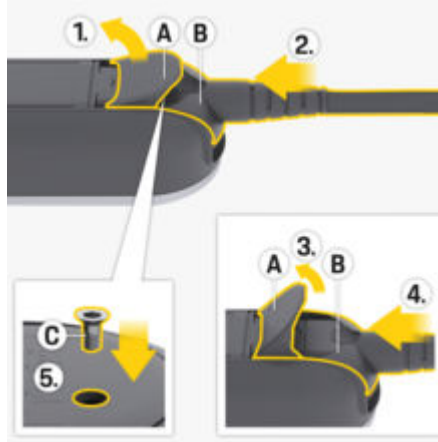

الشكل 176: توصيل كبل الإمداد والقابس

1. افتح الغطاء A (الشكل 176) بمقدار 15 درجة تقريبًا (طالما أن القابس B (الشكل 176) ملائم لموضعه في وحدة التحكم فقط).
2. أدخل القابس B (الشكل 176) في وحدة التحكم حتى تشعر بالمقاومة للمرة الأولى.
3. افتح الغطاء A (الشكل 176) تمامًا.
4. ادفع القابس B (الشكل 176) للداخل تمامًا.
5. أغلق الغطاء A (الشكل 176) تمامًا وثبته باستخدام برغي C (الشكل 176).

فصل كبل الإمداد

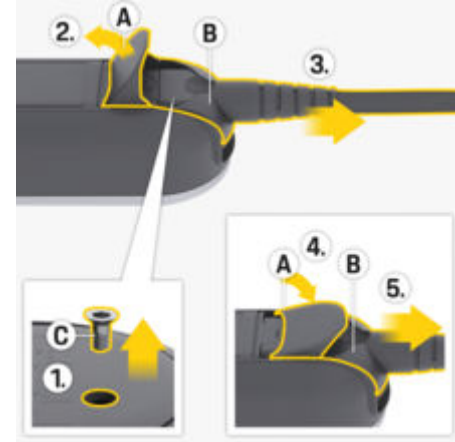

الشكل 175: فصل كبل الإمداد

- ✓ انتهاء عملية شحن بطارية الجهد الكهربائي العالي وإزالة قابس السيارة من منفذ شحن السيارة.
- ✓ فصل القابس عن المقبس الكهربائي.
- 1. قم بإزالة البرغي C (الشكل 175) باستخدام أداة مناسبة.
- 2. افتح الغطاء A (الشكل 175) تمامًا.
- 3. اسحب القابس B (الشكل 175) للخارج حتى تشعر بالمقاومة للمرة الأولى.
- 4. أغلق الغطاء A (الشكل 175) بمقدار 15 درجة تقريبًا (يُمكن الغطاء الاستقرار على القابس B (الشكل 175)).
- 5. اسحب القابس B (الشكل 175) للخارج تمامًا.



الشاحن جاهز للتشغيل.

⊕ اضغط مع الاستمرار على زر حالة الشحن لمدة 3 ثواني.

⬅ يتحول الشاحن إلى حالة شحن أخرى (50% أو 100% أو جهاز إدارة الطاقة) ويضيء الضوء المؤشر ذو الصلة.

إذا تم تنشيط حالة شحن جهاز إدارة الطاقة، يومض الضوء المؤشر 🏠 باللون الأصفر وتضيء أضواء حالة الشحن 50% باللون الأخضر. في حالة حدوث خلل في جهاز إدارة الطاقة، يتحول الشاحن إلى حالة الشحن 50%.

بالنسبة للشاحن الذي سيتم التحكم به عبر جهاز إدارة الطاقة، يجب توصيله بشبكة PLC الخاصة به.

٤راجع الفصل "جهاز إدارة الطاقة" في الصفحة 389.

جهاز إدارة الطاقة

ينسق جهاز إدارة الطاقة بين مكونات استهلاك الطاقة وموارد الطاقة في المنزل.

لكي يتولى جهاز إدارة الطاقة التحكم في الشحن، يجب توصيل الشاحن وجهاز إدارة الطاقة ببعضهما البعض عبر اتصال شبكة (PLC) Powerline-Communication. لكي يحدث ذلك، يتم استخدام مصدر التيار الرئيسي الحالي لإعداد شبكة محلية لنقل البيانات.

إضافة جهاز إدارة الطاقة

يوجد خياران لتوصيل جهاز إدارة الطاقة بشبكة PLC:

- جهاز إدارة الطاقة مسجّل كعميل في شبكة PLC (خيار التطبيق 3).
- اتصال PLC مباشر بين الشاحن وجهاز إدارة الطاقة (خادم التطبيق 4).

٤راجع الفصل "الاستخدامات الممكنة" في الصفحة 377.

يتم إنشاء الاتصال بين الشاحن وجهاز إدارة الطاقة مباشرة من الشاحن وفي تطبيق الويب لجهاز إدارة الطاقة.

إنشاء اتصال بالشاحن

يوضح الضوء المؤشر 🏠 لجهاز إدارة الطاقة حالة الاتصال بشبكة PLC وجهاز إدارة الطاقة.

مؤشر حالة اتصال PLC/جهاز إدارة الطاقة

شاشة الحالة	المعنى
-------------	--------

الحالة 1

وامض باللون الأصفر 🏠
يحاول الشاحن إعادة إنشاء اتصال PLC المستخدم سابقاً (أقصى مدة: 60 ثانية).

اختياري: ⊕

اضغط مع الاستمرار على الزر متعدد الوظائف لمدة 3 ثواني لتخطي إعادة الاتصال.

يبحث الشاحن جينئذ عن شبكة PLC جديدة.

الحالة 2

وامض باللون الأصفر 🏠
يحاول الشاحن إنشاء اتصال بشبكة PLC الجديدة (أقصى مدة: 9 دقائق).

شاشة الحالة

المعنى

الحالة 3

تم إنشاء اتصال PLC. يجري إنشاء اتصال بآخر لجهاز إدارة طاقة معروف.

اختياري: ⊕

اضغط مع الاستمرار على الزر متعدد الوظائف لمدة 3 ثواني لتخطي إعادة الاتصال.

الحالة 4

وامض باللون الأبيض 🏠
تم إنشاء اتصال بآخر لجهاز إدارة طاقة جديد.

الحالة 5

يضيء باللون الأخضر 🏠
تم توصيل جهاز إدارة الطاقة بنجاح.

الحالة 6

مضاء باللون الأحمر 🏠
تعذر إنشاء الاتصال.

توصيل الشاحن بجهاز إدارة الطاقة

إنشاء اتصال عند الشاحن

بمجرد قيام الشاحن بإنشاء اتصال بشبكة PLC، فإنه يحاول الاتصال بجهاز إدارة الطاقة في الوضع المفتوح.

- ✓ قام الشاحن بإنشاء اتصال PLC.
- ✓ يوجد الشاحن وجهاز إدارة الطاقة في نفس شبكة PLC.
- جهاز إدارة الطاقة معروف (الحالة 3):
لا يلزم القيام بأي إجراء. يتصل الشاحن تلقائيًا بجهاز إدارة الطاقة.
- جهاز إدارة الطاقة غير معروف (الحالة 4):
أضف الشاحن كجهاز EEBus في تطبيق الويب الخاص بجهاز إدارة الطاقة.

إذا أضاء الضوء المؤشر  لجهاز إدارة الطاقة باللون الأخضر، فهذا يعني أنه تم توصيل جهاز إدارة الطاقة بنجاح (الحالة 5).

يتم تطبيق إعدادات جهاز إدارة الطاقة (على سبيل المثال، المعلومات الخاصة بتيار الشحن والحماية من الحمل الزائد والشحن المحسن) بواسطة الشاحن.

تم توضيح الإجراءات الخاصة بإنشاء الاتصال بالشاحن في فصل "إضافة جهاز EEBus" في إرشادات تطبيق الويب الخاص بجهاز إدارة الطاقة المنزلي من بورشه.

راجع إرشادات التشغيل الخاصة بجهاز إدارة الطاقة.

توصيل الشاحن بشبكة PLC

عند إنشاء اتصال، يتم إقران الشاحن ومودم PLC، أو في حالة اتصال PLC المباشر، الشاحن وجهاز إدارة الطاقة تلقائيًا.

- ✓ الشاحن جاهز للتشغيل.
- ✓ قم بتنشيط حالة الشحن لجهاز إدارة الطاقة من الشاحن. للقيام بذلك، اضغط مع الاستمرار على زر  حالة الشحن لمدة 3 ثوانٍ لتغيير حالة الشحن. كرر هذا الإجراء إذا لزم الأمر لتغيير حالة الشحن المرغوبة. يحاول الشاحن تلقائيًا إنشاء اتصال بشبكة PLC.
- شبكة PLC معروفة (الحالة 1):
لا يلزم القيام بأي إجراء. يتصل الشاحن تلقائيًا بشبكة PLC.
- شبكة PLC غير معروفة (الحالة 2):
اضغط على زر الإقران على مودم PLC أو على جهاز إدارة الطاقة لبدء إنشاء الاتصال بالشاحن.

➔ إذا وُضِع الضوء المؤشر  لجهاز إدارة الطاقة باللون الأبيض، فهذا يعني أنه تم دمج الشاحن في شبكة PLC وتم إنشاء اتصال (الحالة 3 أو 4).

يحاول الشاحن تلقائيًا إنشاء اتصال بجهاز إدارة الطاقة.

راجع الفصل "توصيل الشاحن بجهاز إدارة الطاقة" في الصفحة 390.

في حالة عدم توفر جهاز لإدارة الطاقة، يفشل إنشاء اتصال بجهاز إدارة الطاقة (الحالة 6).

- ✓ اضغط مع الاستمرار على زر حالة الشحن لمدة 3 ثوانٍ للتبديل إلى حالة الشحن المرغوبة (50% أو 100%).

راجع الفصل "فتح تطبيق الويب" في الصفحة 395.

راجع إرشادات التشغيل الخاصة بمودم PLC.

التأكد من جودة اتصال شبكة PLC

للتأكد من كفاية معدل نقل اتصال PLC، يجب أخذ الإجراءات التالية بعين الاعتبار أثناء إجراء التركيبات الكهربائية:

- ✓ إذا لم يكن بالإمكان إجراء اتصال PLC، فاختر شاحن بورشه في مقبس حائطي مختلف.
- ✓ اجعل المسافة بين المكونات المستهلكة للطاقة ذات وظيفة PLC منخفضة، كنوع من الاختبار، يمكن إجراء الاتصال بمودم PLC عند مقبس كهربائي قريب من مودم PLC (على سبيل المثال، في غرفة المعيشة). في حالة إنشاء اتصال هنا، وتعدر إنشائه في المرآب، فقد يكون ذلك بسبب زيادة المسافة بشكل كبير. يُرجى مراعاة المعلومات التالية عند تعيين الأطوار.
- ✓ قم بتمرير كبل VDSL على مسافة 10 سم على الأقل إلى خطوط الطاقة والمقابس الكهربائية.
- ✓ يُفضل إنشاء اتصال PCL عبر نفس طور التيار.
 - في حالة توصيل الشاحن باستخدام قابس أحادي الطور، يجب توصيل مودم PLC الخارجي بنفس الطور الخاص بالشاحن في حالة وجود وصلة محلية متعددة الأطوار.
 - في حالة توصيل الشاحن باستخدام قابس متعدد الأطوار، يجب توصيل مودم PLC الخارجي بالطور L1.
- ✓ تحقق مما إذا كانت هناك أجهزة كهربائية أخرى تتسبب في التداخل. لهذا الغرض، افصل الأجهزة الأخرى عن مصدر التيار الرئيسي وتحقق من اتصال PLC. قد تكون المصادر المحتملة للتداخل، على سبيل المثال، مفاتيح ضبط شدة الإضاءة وأنظمة الإضاءة الهالوجين والثلاجات والمجمدات ومصادر إمداد الطاقة ذات أجهزة التحويل والمجففات والغسالات والمضخات الكهربائية المشغلة.

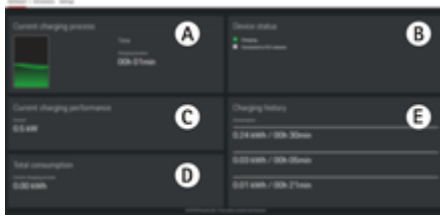

الشكل 178: لوحة معلومات تطبيق الويب

A <v-ref>1</v-ref> display>1</v-ref> A
 y.io.id="738d58e705ff4576adebbbd82eb0c6b5"
 y.io.version="1" y.io.language="de" y.io.variant="DE"
 y.io.type="swtext" y.ref.type="textvar"
 y.id="ID_c3a962a3f78028798d24c0b3138fd594"
 y.ref.io.types="swtext" translate="no"
 y.target.language="ar" y.target.variant="SA"
 y.target.content="جلسة الشحن الحالية"
 y.source.content="Aktueller Ladevorgang">2</v-ref>2</display/>3
 الشحن الحالية</v-ref>3</display/>3
 عرض مدة عملية الشحن الحالية. إذا لم تكن هناك سيارة
 متصلة، فسيتم عرض معلومات حول عملية الشحن
 الأخيرة.

B حالة الجهاز

عرض معلومات حول الجهاز، مثل:

- حالة الشحن الحالية
- حالة الاتصال بشبكة PLC
- حالة الاتصال بجهاز إدارة الطاقة (في حالة توفرها)
- إلغاء تنشيط مراقبة الأثر

C قدرة الشحن الحالية

التدفق الحالي للكهرباء [بالكيلو واط] من الشاحن إلى
 الحمل.

D الاستهلاك

إجمالي استهلاك الطاقة لعملية الشحن الحالية أو الأخيرة
 [بالكيلو واط ساعة].

التشغيل**إنشاء اتصال بالشاحن**

لكن يمكن استخدام الشاحن وتطبيق الويب بصفة يومية،
 يجب إعداد الشاحن أولاً. بعد ذلك، يجب إنشاء اتصال بين
 الجهاز (الكمبيوتر الشخصي أو اللوحي أو الهاتف الذكي)
 والشاحن.

للحصول على معلومات حول إنشاء اتصال PLC، راجع
 دليل تشغيل وتركيب Porsche Mobile Charger Plus.

متطلبات الإعداد الأولي في تطبيق الويب

اجعل المعلومات التالية في متناولك عند استخدام تطبيق
 الويب للمرة الأولى:

- خطاب بيانات الوصول لـ Porsche Mobile Charger Plus لتسجيل الدخول إلى تطبيق الويب الخاص بالشاحن
- بيانات الوصول الخاصة بشبكتك المنزلية
- بيانات الوصول لملف تعريف المستخدم (لربطه بمعرف بورشه)
- دعم تطبيق الويب المستعرضات التالية:
- إصدار Google Chrome 57 أو أحدث (موصى به)
- إصدار Mozilla Firefox 52 أو أحدث (موصى به)
- إصدار Microsoft Internet Explorer 11 أو أحدث
- Microsoft Edge
- إصدار Apple Safari 10 أو أحدث

نظرة عامة

يقدم تطبيق الويب خيارات إعداد أكثر شمولاً من الشاحن.

معلومات

يمكنك الوصول إلى المعلومات الموجودة في **محتوى وتاريخ الجهات الخارجية** عبر الرابط الموجود في تطبيق الويب في أي وقت.

إنشاء اتصال في تطبيق الويب الخاص بالشاحن

إذا كان الشاحن في الوضع الخاص، يجب إضافة جهاز إدارة طاقة غير معروف في Web Application الخاص بالشاحن (الاتصالات < جهاز إدارة الطاقة).

للحصول على معلومات حول تطبيق الويب، راجع الدليل الموجود في <https://www.porsche.com/international/aboutporsche/e-performance/help-and-contact>

إذا كنت تحتاج إلى لغة مختلفة، يُرجى تحديد موقع الويب المناسب لبلدك.

إعادة الاتصال بجهاز إدارة الطاقة

إذا كانت حالة الشحن لجهاز إدارة الطاقة نشطة، يحاول الشاحن تلقائياً إنشاء اتصال بأخر شبكة PLC مستخدمة.

نقطة الاتصال

إذا لم يكن من الممكن الدمج في شبكة منزلية، يمكن أن ينشئ الشاحن نقطة اتصال ويستخدمها لإنشاء اتصال بتطبيق الويب الخاص بالشاحن.

لإنشاء نقطة اتصال، انقر على **تنشيط نقطة الاتصال**.

بمجرد إنشاء نقطة اتصال، يظهر الرمز في شريط الحالة.

معلومات

إذا كنت تستخدم نظام Android، فقد تحتاج إلى التأكيد بشكل منفصل على أنه تم إنشاء الاتصال، وذلك حتى يمكن إنشاء اتصال نقطة الاتصال.

يجب تشغيل الشاحن فقط في نطاق درجة حرارة يتراوح من -30 إلى +50 درجة مئوية.

- ◀ لمنع زيادة سخونة الشاحن أثناء التشغيل، تجنب تعريضه بصورة مستمرة لضوء الشمس المباشر. في حالة سخونة الشاحن بدرجة زائدة، ستتم مقاطعة الشحن تلقائيًا إلى أن تعود درجة الحرارة إلى النطاق الطبيعي.
- ◀ إذا كان الشاحن ساخنًا للغاية أو باردًا للغاية، فاتركه يعود ببطء إلى نطاق درجة حرارة التشغيل ولا تبرده أو تسخنه بشكل فعال، على سبيل المثال من خلال تبريده بالماء البارد أو تسخينه بمجفف شعر.

تشغيل إرشادات التشغيل

في بعض الدول، يجب إخطار السلطات المعنية عند توصيل تجهيزات شحن السيارة الكهربائية.

- ◀ راجع أي التزامات خاصة بإبلاغ السلطات ومتطلبات الاتصال الفنية والمتطلبات القانونية للتشغيل قبل توصيل تجهيزات الشحن.

ملاحظة

خطر تلف الشاحن

- ◀ ضع الشاحن دائمًا على سطح صلب عند الشحن.
- ◀ توصي بورشه بتشغيل الشاحن في قاعدة التركيب الحائطية الأساسية، في دول معينة، على سبيل المثال في سويسرا¹، لا يمكن تشغيل الشاحن إلا في قاعدة التركيب الحائطية الأساسية.
- ◀ راجع الفصل "تركيب حامل جداري" في الصفحة 382.
- ◀ لا تخمر الشاحن في الماء.
- ◀ احم الشاحن من الثلج والجليد.
- ◀ قم بحماية الشاحن من التلف المحتمل بفعل السير فوقه، أو إسقاطه، أو سحبه، أو ثنيه، أو سحقه.
- ◀ لا تفتح مبيت الشاحن.

ملاحظة

تلف الشاحن

E سجل الشحن

يتم سرد عمليات الشحن الثلاثة الأخيرة الخاصة بالشاحن بترتيب زمني. تتوفر المعلومات التالية لكل عملية شحن:

- الاستهلاك
- مدة عملية الشحن

1. وقت الطباقة. يتوفر المزيد من المعلومات من خلال الورش المؤهلة والمتخصصة. تنصحك بورشه بالرجوع إلى شركاء بورشه للقيام بهذه المهمة، حيث يتوفر لديهم الفنيون المدربون إلى جانب القطع والأدوات اللازمة.

الشحن

إرشادات الشحن

منفذ شحن السيارة

⚠ خطر

الصدمة الكهربائية، الحريق

خطر حدوث إصابة بالغة أو قاتلة جراء نشوب حريق أو التعرض لصدمة كهربائية.

- ◀ التزم دائمًا بالترتيب المحدد لإجراء الشحن.
- ◀ لا تفصل كبل السيارة عن منفذ شحن السيارة أثناء عملية الشحن.
- ◀ قم بإنهاء عملية الشحن قبل فصل كبل السيارة عن منفذ شحن السيارة.
- ◀ لا تفصل الشاحن عن المقبس الكهربائي أثناء الشحن.

تم الإشارة إلى الأعطال من خلال أوضاع التحذير الحمراء. راجع الفصل "الأعطال" في الصفحة 399.

◀ للحصول على معلومات حول توصيل كبل السيارة بمنفذ شحن السيارة وفصله عنه ولمعرفة حالة الشحن والتوصيل بمنفذ شحن السيارة، راجع دليل السائق.

أوقات الشحن

قد تختلف مدة الشحن بناءً على العوامل التالية:

- المقبس الكهربائي المستخدم (مأخذ تيار كهربائي منزلي أو مأخذ تيار كهربائي للاستخدامات الصناعية)
- الجهد الكهربائي لمصدر التيار الرئيسي والتيار الكهربائي بحسب كل بلد
- إعدادات تحديد تيار الشحن في الشاحن
- التقلبات في الجهد الكهربائي لمصدر التيار الرئيسي
- درجة الحرارة المحيطة بالسيارة والشاحن. قد تزداد أوقات الشحن إذا كانت درجة الحرارة عند حدود درجة الحرارة المحيطة المسموح بها.

- ◀ راجع الفصل "مراقبة التأريض" في الصفحة 394.
- درجة حرارة بطارية الجهد الكهربائي العالي ووحدة التحكم
- تنشيط وظيفة التبريد/التدفئة المسبقة لمقصورة الركاب
- سعة حمل التيار لقياس الطاقة وقياس السيارة
- تشغيل المكونات الإضافية المستهلكة للطاقة على نطاق واسع. في حالة التصميم الضعيف للتركيبات الكهربائية، قد يتم خفض تيار الشحن عن طريق ميزة الحماية من الحمل الزائد لجهاز إدارة الطاقة.

❶ معلومات

نظرًا لاختلاف أنظمة مصادر التيار الرئيسية المحلية، يتم توفير أنواع متنوعة من الكبلات. قد يؤدي ذلك إلى عدم توفر طاقة الشحن الكاملة. يتوفر المزيد من المعلومات من خلال الورشة المؤهلة والمتخصصة في منطقتك. اتصلك بورشه بالرجوع إلى شركاء بورشه للقيام بهذه المهمة، حيث يتوفر لديهم الفنيون المدربون إلى جانب القطع والأدوات اللازمة.

تشغيل، إيقافه الشحن مؤقتًا وإنهائه

بدء عملية الشحن

✓ الشاحن جاهز للتشغيل.

✓ تم تحديد حد تيار الشحن المرغوب.

1. أدخل قابس السيارة في منفذ شحن السيارة.

- تم إنشاء الاتصال بالسيارة.

- ● يضبط زر حالة الشحن باللون الأصفر.

- ● يضبط الضوء المؤشر 50% أو 100% أو الضوء المؤشر لجهاز إدارة الطاقة باللون الأخضر.

- في حالة إنشاء اتصال بالسيارة:

- ● ● الضوء المؤشر لجهاز إدارة الطاقة.

● ● الضوء المؤشر للوصلة المحلية و ●

- يومض الضوء المؤشر للسيارة مرة ● واحدة باللون الأخضر.
- ● ● يضبط زر حالة الشحن والضوء المؤشر 50% أو 100% أو الضوء المؤشر لجهاز إدارة الطاقة باللون الأخضر.

2. تبدأ عملية الشحن تلقائيًا.

➔ ● ● يومض زر حالة الشحن باللون الأخضر.

في حالة عدم حدوث عملية عبر الشاحن أو تطبيق الويب، يتحول الشاحن إلى وضع الاستعداد بعد 10 دقائق. تتوقف الأضواء المؤشرة عن الإضاءة.

يستمر شحن السيارة.

❶ معلومات

في حالة تنشيط وضع الاستعداد في تطبيق الويب الخاص بالشاحن مع عدم حدوث أي استخدام آخر عبر الشاحن أو تطبيق الويب، يتحول الشاحن إلى وضع الاستعداد بعد 10 دقائق. وحينئذ لا يمكن الوصول إلى الشاحن عبر تطبيق الويب.

يؤدي تنشيط وضع الاستعداد إلى توفير الطاقة. يمكن تعطيل الوظيفة في تطبيق الويب الخاص بالشاحن.

إيقاف الشحن مؤقتًا

❶ معلومات

- تتحكم السيارة في عملية الشحن. لا يمكن إنهاء الشحن إلا من السيارة أو من خلال الشاحن في حالة حدوث غُطل.

- في حالة ارتفاع درجة حرارة الشاحن، يتم خفض طاقة الشحن. إذا لزم الأمر، تعمل ميزة الإيقاف في درجة الحرارة العالية على مقاطعة عملية الشحن لمنع السخونة الزائدة.

◀ راجع الفصل "الأعطال" في الصفحة 399.

3. بعد ثانيتين (قم بحساب الوقت بمجرد توقف الوميض)، اضغط مع الاستمرار على كلا الزرين مرة أخرى في الوقت نفسه لمدة 5 ثوانٍ على الأقل. يتم إلغاء تنشيط مراقبة التآريض عند إضاءة الضوء المؤشر للوصلة المحلية والضوء المؤشر للسيارة باللون الأصفر. أثناء الشحن، يومض زر حالة الشحن بصورة إضافية باللون الأخضر.
- تظل المراقبة معطلة لعمليات الشحن التالية.

معلومات ⓘ

لتشغيل الشاحن بصورة أسهل، يجب أن تغطي أصابعك الأزرار بالكامل وتضغط بصورة متساوية عليها.

تنشيط مراقبة التآريض

إذا كان الشاحن يعمل في نظام مصدر تيار رئيسي مؤرض، فقم بتنشيط مراقبة التآريض.

- ← اضغط مع الاستمرار على زر حالة الشحن والزر متعدد الوظائف في الوقت نفسه لمدة 5 ثوانٍ على الأقل. يومض الضوء المؤشر للشاحن باللون الأبيض عند القيام بذلك.

يمكن تنشيط مراقبة التآريض عبر تطبيق الويب:

للحصول على معلومات حول تطبيق الويب، راجع الدليل الموجود في <https://www.porsche.com/international/aboutporsche/e-performance/help-and-contact>

إذا كنت تحتاج إلى لغة مختلفة، يُرجى تحديد موقع الويب المناسب لذلك.

مراقبة التآريض

⚠ خطر

خطر التعرض لصدمة كهربائية، أو حدوث قصر في الدوائر الكهربائية، أو نشوب حريق، أو حدوث انفجار

يمكن أن يؤدي استخدام الشاحن دون وجود مراقبة تآريض نشطة إلى التسبب في حدوث صدمات كهربائية أو قصر في الدوائر الكهربائية أو اندلاع حرائق أو انفجارات أو حروق.

- ← يُفضّل تشغيل الشاحن في أنظمة مصادر تيار رئيسية مؤرضة.
- ← لا تقم بإلغاء تنشيط وظيفة مراقبة التآريض إلا في أنظمة مصادر التيار الرئيسية غير المؤرضة.
- ← قم بتنشيط وظيفة مراقبة التآريض في أنظمة مصادر التيار الرئيسية المؤرضة.

إلغاء تنشيط وظيفة مراقبة التآريض

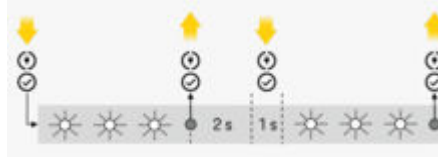

الشكل 179: التسلسل الرئيسي لإلغاء تنشيط مراقبة التآريض

- ← يضيء زر حالة الشحن باللون الأحمر.
- ← يضيء الضوء المؤشر المحلي والضوء المؤشر للسيارة باللون الأحمر.
- ← تقاطع أداة مراقبة التآريض عملية الشحن أو تمنعها من البدء.

1. اضغط مع الاستمرار على حالة الشحن والزر متعدد الوظائف في نفس الوقت.

→ يومض الضوء المؤشر للشاحن باللون الأبيض عند القيام بذلك.

2. بمجرد توقف الضوء المؤشر للشاحن عن الوميض، ارفع أصابعك عن كلا الزرين.

يتم التحكم في عملية الشحن بواسطة السيارة ويمكن إيقافها مؤقتًا من حين لآخر، على سبيل المثال من أجل تحسين استهلاك الطاقة.

تبدأ السيارة الشحن مرة أخرى تلقائيًا. يمكن إيقاف الشحن في السيارة.

إيقاف الشحن

↘ اكتملت عملية الشحن بنجاح.

← افضل قابس السيارة عن منفذ شحن السيارة.

→ ⓪ ⊕ يضيء زر حالة الشحن باللون الأبيض.

لم تُعد السيارة متصلة.

حد تيار الشحن

يتم تحديد القيمة القصوى المتاحة لتيار الشحن من خلال أنواع الكابلات الموصلة. يكتشف الشاحن الجهد الكهربائي وشدة التيار الكهربائي المتوفرة تلقائيًا.

يمكن أيضًا تقليل تيار الشحن بواسطة مستهلكين آخرين في الشبكة المنزلية، على سبيل المثال، بواسطة جهاز تدفئة كهربائي أو مولد ماء ساخن. إذا كان أي شيء غير واضح، فاتصل بفني كهربائي مؤهل.

لمنع زيادة سخونة المكونات الكهربائية، يتم تعيين حد تيار الشحن على 50% عند التسليم عند استخدام المقابس المنزلية.

يمكنك ضبط القدرة التي سيتم استخدامها للشحن يدويًا باستخدام زر حالة الشحن. يتم حفظ آخر تيار شحن تم تعيينه. إذا كان الشاحن متصلًا بجهاز إدارة الطاقة، فيمكن ذلك تولي وظيفة التحكم.

تسجيل الدخول إلى تطبيق الويب

معلومات ⓘ

ستجد البيانات الخاصة بتسجيل الدخول إلى تطبيق الويب في الخطاب المرفق المحتوي على بيانات الوصول. يحتوي حقل الأمان على رقم PUK. تتم الطباعة فوق هذا الحقل باستخدام حبر خاص يغطي رقم PUK.

لا يتلاشى الحبر إلا بعد ترطيب هذا الحقل بماء جارٍ مما يجعل رقم PUK ظاهرًا.

لا تقم بفرك الحقل أو خدشة أثناء تبليله، حيث قد يتلف رقم PUK أيضًا.

↘ بيانات الوصول في المتناول.

◀ أدخل كلمة مرور.

معلومات ⓘ

بعد 25 دقيقة من عدم النشاط، سيتم تسجيل خروج المستخدم تلقائيًا من تطبيق الويب.

فتح تطبيق الويب

فتح تطبيق الويب الخاص بالشاحن

↘ الشاحن متصل بشبكة PLC.

◀ أدخل اسم مضيف الشاحن (<Hostname> أو / <Hostname>) في شريط عناوين المستعرض. يوجد اسم المضيف في الخطاب المحتوي على بيانات الوصول.

– أو –

أدخل عنوان IP للشاحن في شريط عناوين المستعرض. إذا كان قد تم تعيين عنوان IP بواسطة خادم DHCP أثناء إقران الجهاز والشاحن ويمكن عرضه في إعدادات جهاز التوجيه.

◀ راجع الفصل "توصيل الشاحن بشبكة PLC" في الصفحة 390.

استخدام تطبيق الويب

فتح تطبيق الويب

فتح تطبيق الويب الخاص بالشاحن

↘ الجهاز والشاحن متواجدان في نفس الشبكة عبر اتصال PLC.

1. افتح المستعرض الخاص بك.

2. أدخل اسم مضيف الشاحن في شريط عناوين المستعرض. يوجد اسم المضيف في الخطاب المحتوي على بيانات الوصول.

– أو –

أدخل عنوان IP للشاحن في شريط عناوين المستعرض. إذا كان قد تم تعيين عنوان IP بواسطة خادم DHCP أثناء إقران الجهاز والشاحن ويمكن عرضه في إعدادات جهاز التوجيه.

إعادة التوجيه إلى تطبيق الويب

معلومات ⓘ

استنادًا إلى المستعرض الذي تستخدمه، قد لا يتم فتح تطبيق الويب على الفور. بدلاً من ذلك، قد يتم عرض إخطار بشأن إعدادات أمان المستعرض أولاً.

1. في رسالة تحذير المستعرض المعروضة، حدد **متقدم**.

2. في مربع الحوار التالي، أضف شهادة SSL كاستثناء.

➔ يتم تأكيد شهادة SSL وفتح تطبيق الويب.

الاتصالات

اتصال خط الطاقة (PLC)

إذا كان الشاحن متصلًا بشبكة PLC، فسيتم عرض معلومات الشبكة (مثل اسم المضيف وعنوان MAC وعنوان IP) هنا.

4. في مربع الحوار **إنشاء الاتصال**، تحقق من هوية جهاز إدارة الطاقة مرة أخرى باستخدام رقم التعريف، ثم **حدد توصيل**.

→ يتم توصيل جهاز إدارة الطاقة بنجاح وعرض الحالة **تم توصيل إدارة الطاقة**.

يتم تطبيق إعدادات جهاز إدارة الطاقة (على سبيل المثال، المعلومات الخاصة بتيار الشحن والحماية من الحمل الزائد والشحن المحسّن) بواسطة الشاحن.

قطع الاتصال بجهاز إدارة الطاقة

في الوضع الخاص، يمكن قطع الاتصال بجهاز إدارة الطاقة في تطبيق الويب الخاص بالشاحن.

↘ تم تنشيط الوضع الخاص.

1. في تطبيق الويب الخاص بالشاحن، انتقل إلى **الاتصالات** ← **جهاز إدارة الطاقة**.

→ يتم عرض جهاز إدارة الطاقة المتصل في قائمة **إدارات الطاقة المتاحة**.

2. حدد **قطع الاتصال**.

→ الشاحن مفصول عن جهاز إدارة الطاقة.

الإعدادات

المركزي

تغيير كلمة المرور

يمكنك تغيير كلمة مرور تسجيل الدخول إلى تطبيق الويب. تتم كتابة كلمة المرور الجديد المختارة فوق كلمة المرور الأولية المأخوذة من الخطاب المحتوي على بيانات الوصول.

← حدد **تغيير** وأدخل كلمة مرور جديدة.

الوضع المفتوح

يتم تكوين الشاحن على الوضع المفتوح عند التسليم. وبالتالي يتم اكتشاف جهاز إدارة الطاقة وتوصيله في الشبكة المنزلية تلقائيًا. للاقتران التلقائي بجهاز إدارة الطاقة، يجب استيفاء الشروط التالية:

↘ تحديد حالة شحن **جهاز إدارة الطاقة** على الشاحن.
↘ يوجد الشاحن وجهاز إدارة الطاقة في نفس شبكة PLC.

↘ إضافة الشاحن كجهاز EEBus في تطبيق الويب الخاص بجهاز إدارة الطاقة.

← نوصي بالتبديل إلى الوضع الخاص بعد تشغيل الشاحن لأول مرة.

تنشيط الوضع الخاص

1. انتقل إلى **الاتصالات** ← **جهاز إدارة الطاقة** في تطبيق الويب.

2. قم بتنشيط **الوضع الخاص**.

تأكيد الاتصال بجهاز إدارة الطاقة

↘ يوجد الشاحن وجهاز إدارة الطاقة في نفس الشبكة.

↘ تم تنشيط الوضع الخاص.

↘ تم بالفعل تأكيد الاتصال بالشاحن في تطبيق الويب الخاص بجهاز إدارة الطاقة.

1. في تطبيق الويب الخاص بالشاحن، انتقل إلى

الاتصالات ← **جهاز إدارة الطاقة**.

→ يتم عرض جهاز إدارة الطاقة في قائمة **إدارات الطاقة المتاحة**.

2. حدد جهاز إدارة الطاقة وقم بتوسيعه.

3. حدد **إقران الأجهزة**.

جهاز إدارة الطاقة

لكي يتولى جهاز إدارة الطاقة التحكم في الشحن، يجب أولاً توصيل الشاحن (جهاز EEBus) وجهاز إدارة الطاقة ببعضهما البعض. في الوضع المفتوح، يتم إنشاء اتصال بجهاز إدارة طاقة غير معروف على الشاحن نفسه وفي تطبيق الويب لجهاز إدارة الطاقة.

معلومات

إذا كان الشاحن في الوضع الخاص، يجب أيضًا تأكيد الاتصال بجهاز إدارة الطاقة في تطبيق الويب للشاحن.

← راجع قسم "إضافة جهاز EEBus" في إرشادات تطبيق الويب الخاصة بجهاز إدارة الطاقة المنزلي من بورشه.

← راجع دليل تشغيل وتركيب Porsche Mobile Charger Plus.

عرض الاتصال بجهاز إدارة الطاقة في تطبيق الويب:

← في تطبيق الويب الخاص بالشاحن، انتقل إلى **الاتصالات** ← **جهاز إدارة الطاقة**.

→ يتم عرض جهاز إدارة الطاقة المتصل بالحالة **تم توصيل إدارة الطاقة**. يمكنك رؤية معلومات الجهاز الخاصة بجهاز إدارة الطاقة.

إدخال اللغة والدولة

الحقل	الشرح
اللغة	تحديد لغة تطبيق الويب.
البلد	دولة الاستخدام. تختلف إعدادات التكوين حسب الدولة. إذا قمت بإدخال دولة لا تمثل المكان الفعلي للاستخدام، فقد لا تتوفر بعض الإعدادات.

التحكم في استهلاك الطاقة

قم بتنشيط وضع الاستعداد لتوفير الكهرباء.

إذا تم تنشيط وضع الاستعداد ولم يعد هناك استخدام آخر عبر الشاحن أو تطبيق الويب، فيبعد 10 دقائق يتحول الشاحن إلى وضع الاستعداد. وحينئذ لا يمكن الوصول إلى الشاحن عبر تطبيق الويب.

◀ قم بتمكين وضع الاستعداد.

يحتاج الجهاز إلى بعض الوقت للخروج من وضع الاستعداد ولكي يصبح جاهزًا للاستخدام مرة أخرى.

معلومات 

يتحول الشاحن تلقائيًا إلى وضع الاستعداد بعد فترة أطول من عدم النشاط. اضغط على زر التشغيل لتشغيله مرة أخرى.

السماح بإعادة تعيين إلى إعدادات المصنع

إذا قمت بتنشيط هذه الوظيفة، يمكن إعادة تعيين إلى إعدادات المصنع على الشاحن نفسه. إذا قمت بإلغاء تنشيط هذه الوظيفة، فلا يمكن إجراء إعادة تعيين إلى إعدادات المصنع إلا في تطبيق الويب.

◀ قم بتمكين إعادة التعيين إلى إعدادات المصنع.

◀ راجع قسم "إعادة التعيين إلى إعدادات المصنع" في دليل تشغيل Porsche Mobile Charger Plus.

XXXLINKXXX راجع قسم "إعادة التعيين إلى إعدادات المصنع" في الصفحة 6.

الشحن

حالة مصدر التيار الرئيسي

يكتشف الشاحن تلقائيًا المعلومات الخاصة بحالة مصدر التيار الرئيسي هنا.

العرض	الشرح
أطوار مصدر التيار الرئيسي	عدد الأطوار في كبل الإمداد.
نوع الكبل	نوع كبل شحن السيارة. يوفر نوع الكبل معلومات مهمة لإعداد أقصى تيار للشحن.

السبب في خفض طاقة الشحن

يشير الرقم 0 إلى أن طاقة الشحن غير مقيدة.
يشير الرقم < 0 إلى أن طاقة الشحن مقيدة بسبب زيادة السخونة.

مراقبة التأريض

⚠ خطر

خطر التعرض لصدمة كهربائية، أو حدوث قصر في الدوائر الكهربائية، أو نشوب حريق، أو حدوث انفجار

يمكن أن يؤدي استخدام الشاحن دون وجود مراقبة تأريض نشطة إلى التسبب في حدوث صدمات كهربائية أو قصر في الدوائر الكهربائية أو اندلاع حرائق أو انفجارات أو حروق.

◀ يُفصّل تشغيل الشاحن في أنظمة مصادر تيار رئيسية مؤرضة.

◀ لا تتم بإلغاء تنشيط وظيفة مراقبة التأريض إلا في أنظمة مصادر التيار الرئيسية غير المؤرضة.

◀ قم بتنشيط وظيفة مراقبة التأريض في أنظمة مصادر التيار الرئيسية المؤرضة.

يمكن تنشيط مراقبة التأريض في تطبيق الويب أو على الشاحن. لأسباب تتعلق بالسلامة، لا يمكن إلغاء تنشيطها إلا على الشاحن.

◀ حدد تنشيط أداة مراقبة التأريض.

◀ لتنشيط مراقبة التأريض وإلغاء تنشيطها على الشاحن، راجع دليل تشغيل وتركيب Porsche Mobile Charger Plus.

ضبط التيار الكهربائي وجهاز إدارة الطاقة

يمكنك هنا ضبط طاقة الشحن المطلوب استخدامها يدويًا:

- **الطاقة المنخفضة:** يشحن الشاحن باستخدام 50% من الحد الأقصى لتيار الشحن.

- **الطاقة الكاملة:** يشحن الشاحن باستخدام 100% من الحد الأقصى لتيار الشحن.

- **جهاز إدارة الطاقة:** إذا كان الشاحن متصلًا بجهاز إدارة الطاقة، تراقب وظيفة الحماية من الحمل الزائد تيار الشحن الوارد إلى الشاحن.

◀ حدد الوظيفة المطلوبة.

الصيانة

عرض معلومات الجهاز

تستند هذه المعلومات إلى بيانات الشاحن، مثل رقم الإصدار، والرقم التسلسلي، واسم المضيف. سيحتاج شريك خدمة بورشه لديك إلى هذه البيانات في حالة ظهور رسالة خطأ.

عرض التشخيص

عرض معلومات التشخيص، مع معلومات حول درجة حرارة الجهاز.

- ◀ حدد ما إذا كان ينبغي إعطاء درجة الحرارة بالدرجات المئوية أو الفهرنهايت.

عرض معلومات ذاكرة الأحداث

تتعلق معلومات سجل الأحداث المعروضة هنا برسائل الخطأ التي حدثت أثناء اختبار النظام. يتم عرض سجلات الأحداث النشطة وغير النشطة. على خلاف الأحداث غير النشطة، تظل الأحداث النشطة أو الأخطاء ظاهرة حالياً.

- ◀ قم بتوسيع القسم لعرض ذاكرة الأحداث.

إعادة الضبط إلى إعدادات المصنع

إذا قمت بتنشيط هذه الوظيفة، يتم حذف كل البيانات والتكوينات الشخصية، على سبيل المثال، سجل الشحن وإعدادات الشبكة. بالإضافة إلى ذلك، ستتم إعادة تعيين جميع كلمات المرور إلى كلمات المرور الأولية المشار إليها في الخطاب المحتوي على بيانات الوصول الخاصة بك.

- ◀ قم بتمكين إعادة التعيين إلى إعدادات المصنع.

الأعطال

يشير الشاحن إلى الأعطال عن طريق إضاءة المؤشر أو وميضه باللون الأحمر أو الأصفر.















ملاحظة

تلف الشاحن

◀ في حالة استمرار الخطأ أو تكراره، افصل الشاحن عن مصدر التيار الرئيسي واتصل بفني كهرباء مؤهل. تنصك بورشه بالرجوع إلى شركاء بورشه للقيام بهذه المهمة، حيث يتوفر لديهم الفنيون المدربون إلى جانب القطع والأدوات اللازمة.

◀ راجع الفصل "وحدة التحكم" في الصفحة 379. تحتوي النظرة العامة التالية على توصيات للتعامل مع الأعطال.

الأضواء المؤشرة	المعنى	الحل
<ul style="list-style-type: none"> • يضبط زر حالة الشحن باللون الأحمر (⊕) ● • يضبط الضوء المؤشر للوصلة المحلية باللون الأحمر ● • يضبط الضوء المؤشر للسيارة باللون الأحمر ● • يضبط الضوء المؤشر للشاحن باللون الأحمر ● • يضبط الزر متعدد الوظائف باللون الأحمر ● 	<p>خطأ في مراقب النظام أو تم توصيل مرحل الحمل بصورة دائمة.</p>	<ul style="list-style-type: none"> ◀ افصل قابس الطاقة وأعد توصيله. ◀ إذا لم يؤدي ذلك إلى إصلاح العطل، فاستعن بفني كهرباء مؤهل لفحص التركيبات المحلية.
<ul style="list-style-type: none"> • يضبط زر حالة الشحن باللون الأحمر (⊕) ● • يضبط الضوء المؤشر للوصلة المحلية باللون الأحمر ● • يضبط الضوء المؤشر للسيارة باللون الأحمر ● • يضبط الضوء المؤشر للشاحن باللون الأحمر ● • يومض الزر متعدد الوظائف باللون الأحمر (⊕) ● 	<p>تشغيل جهاز التيار المتبقي/التيار المتبقي</p>	<ul style="list-style-type: none"> ◀ أعد تعيين العطل بالضغط مع الاستمرار على الزر متعدد الوظائف (لمدة ثانيتين على الأقل). ◀ إذا لم يؤدي ذلك إلى إصلاح العطل، فاستعن بفني كهرباء مؤهل لفحص التركيبات المحلية.
<ul style="list-style-type: none"> • يضبط زر حالة الشحن باللون الأحمر (⊕) ● • يضبط الضوء المؤشر للوصلة المحلية باللون الأحمر ● • يضبط الضوء المؤشر للسيارة باللون الأحمر ● • يضبط الضوء المؤشر للشاحن باللون الأحمر ● 	<p>مصباح LED للزر متعدد الوظائف معيب</p>	<ul style="list-style-type: none"> ◀ افصل قابس الطاقة وأعد توصيله. ◀ إذا لم يؤدي ذلك إلى إصلاح العطل، فاستعن بفني كهرباء مؤهل لفحص التركيبات المحلية.

الأضواء المؤشرة	المعنى	الحل
<p>يضيء زر حالة الشحن باللون الأحمر </p> <p>يومض الضوء المؤشر للوصلة المحلية باللون الأحمر </p> <p>يومض الضوء المؤشر للسيارة باللون الأحمر </p> <p>يومض الضوء المؤشر للشاحن باللون الأحمر </p>	عطل في الأسلاك	<p>افصل قابس الطاقة وأعد توصيله.</p> <p>إذا لم يؤدي ذلك إلى إصلاح العطل، فاستعن بفني كهرباء مؤهل لفحص التركيبات المحلية.</p>
<p>يضيء الضوء المؤشر للوصلة المحلية باللون الأحمر </p> <p>يضيء الضوء المؤشر للسيارة باللون الأحمر </p> <p>يضيء الضوء المؤشر للشاحن باللون الأحمر </p> <p>يضيء الزر متعدد الوظائف باللون الأحمر </p>	عطل في صباح LED للطاقة	<p>افصل قابس الطاقة وأعد توصيله.</p> <p>إذا لم يؤدي ذلك إلى إصلاح العطل، فاستعن بفني كهرباء مؤهل لفحص التركيبات المحلية.</p>
<p>يضيء زر حالة الشحن باللون الأحمر </p> <p>يضيء الضوء المؤشر للوصلة المحلية باللون الأحمر </p> <p>يضيء الضوء المؤشر للسيارة باللون الأحمر </p>	تمت مقاطعة الموصل الواقى أو أنه غير موجود	<p>افصل قابس الطاقة وأعد توصيله.</p> <p>أنظمة مصادر التيار الرئيسية غير المؤرضة فقط (على سبيل المثال، شبكات تكنولوجيا المعلومات): اشحن السيارة مع إلغاء تنشيط وظيفة مراقبة الموصل الواقى إذا لزم الأمر.</p> <p>راجع الفصل "مراقبة التأريض" في الصفحة 394.</p> <p>أنظمة مصادر التيار الرئيسية المؤرضة فقط: استعن بورشه مؤهلة ومتخصصة/شريك بورشه لفحص وحدة التحكم. استعن بفني كهرباء مؤهل لفحص مصدر التيار الرئيسي/الوصلة المحلية.</p>
<p>يضيء زر حالة الشحن باللون الأحمر </p> <p>يومض الضوء المؤشر للوصلة المحلية باللون الأحمر </p>	الجهد الكهربائي الزائد	<p>افصل قابس الطاقة وأعد توصيله.</p> <p>إذا لم يؤدي ذلك إلى إصلاح العطل، فاستعن بفني كهرباء مؤهل لفحص التركيبات المحلية.</p>
<p>يضيء زر حالة الشحن باللون الأحمر </p> <p>يضيء الضوء المؤشر للسيارة باللون الأحمر </p>	الحمولة الزائدة	<p>افصل قابس الطاقة وأعد توصيله.</p> <p>إذا لم يؤدي ذلك إلى إصلاح العطل، فاستعن بفني كهرباء مؤهل لفحص التركيبات المحلية.</p>

الأضواء المؤشرة	المعنى	الحل
يضبط زر حالة الشحن باللون الأحمر (●) (⊕) يضبط الضوء المؤشر للشاحن باللون الأحمر (●) (⊕)	عطل في المرحل	<ul style="list-style-type: none"> افصل قابس الطاقة وأعد توصيله. إذا لم يؤدي ذلك إلى إصلاح العطل، فاستعن بفني كهرباء مؤهل لفحص التركيبات المحلية.
يضبط زر حالة الشحن باللون الأحمر (●) (⊕) يومض الضوء المؤشر للشاحن باللون الأحمر (⊕) (⊕)	فشل الاختبار الذاتي	<ul style="list-style-type: none"> افصل قابس الطاقة وأعد توصيله. إذا لم يؤدي ذلك إلى إصلاح العطل، فاستعن بفني كهرباء مؤهل لفحص التركيبات المحلية.
يومض زر حالة الشحن باللون الأحمر (●) (⊕) يضبط الضوء المؤشر للشاحن باللون الأحمر (●) (⊕)	خطأ في دورة الحمولة	<ul style="list-style-type: none"> الشاحن معيب ويجب عدم تشغيله. قم زيارة ورشة مؤهلة ومتخصصة/شريك بورشه.
(⊕) زر حالة الشحن وفقاً لحالة الشحن. يضبط الضوء المؤشر لجهاز إدارة الطاقة باللون الأحمر (●) (⊕) يضبط الضوء المؤشر 50% باللون الأخضر. ●	خطأ في اتصال PLC أو جهاز إدارة الطاقة	<ul style="list-style-type: none"> أثناء التشغيل الأولي، أعد تشغيل الشاحن وكرر عملية التشغيل. تحقق من الاتصال بشبكة PLC. تحقق من الاتصال بجهاز إدارة الطاقة.
يضبط زر حالة الشحن باللون الأحمر (●) (⊕) يضبط الضوء المؤشر للوصلة المحلية باللون الأصفر (●) (⊕)	سخونة قابس البنية الأساسية بدرجة زائدة	<ul style="list-style-type: none"> تم إيقاف تشغيل الجهاز بسبب السخونة الزائدة. انتظر إلى أن يتم الوصول إلى درجة الحرارة العادية مرة أخرى. إذا لزم الأمر، قم بحماية الشاحن من أشعة الشمس المباشرة.
يضبط زر حالة الشحن باللون الأحمر (●) (⊕) يومض الضوء المؤشر للوصلة المحلية باللون الأصفر (⊕) (⊕)	انخفاض الجهد الكهربائي/تردد مصدر التيار الرئيسي غير صالح	<ul style="list-style-type: none"> تمت مقاطعة عملية الشحن. انتظر. لا تتخذ أي إجراء.
يضبط زر حالة الشحن باللون الأحمر (●) (⊕) يومض الضوء المؤشر للسيارة باللون الأصفر (⊕) (⊕)	إشارة CP غير صالحة	<ul style="list-style-type: none"> افصل قابس الطاقة وأعد توصيله.
يضبط زر حالة الشحن باللون الأحمر (●) (⊕) يضبط الضوء المؤشر للشاحن باللون الأصفر (●) (⊕)	سخونة زائدة	<ul style="list-style-type: none"> تم إيقاف تشغيل الشاحن بسبب السخونة الزائدة. انتظر. إذا لزم الأمر، قم بحماية الشاحن من أشعة الشمس المباشرة.

الأضواء المؤشرة	المعنى	الحل
<p>يضيء زر حالة الشحن باللون الأحمر (🔴) (🔌).</p> <p>يومض الضوء المؤشر للشاحن باللون الأصفر (🟡) (🔌).</p>	<p>لا يمكن قراءة البنية الأساسية أو كبل السيارة</p>	<p>افصل قابس الطاقة وأعد توصيله.</p>
<p>يومض زر حالة الشحن باللون الأخضر (🟢) (🔌).</p> <p>يضيء الضوء المؤشر للوصلة المحلية باللون الأصفر (🟡) (🏠).</p>	<p>سخونة قابس البنية الأساسية بصورة زائدة/تم توصيل طور واحد فقط من المقبس متعدد الأطوار</p>	<p>تم خفض طاقة الشحن للشاحن بسبب الحرارة العالية. انتظر. إذا لزم الأمر، قم بحماية الشاحن من أشعة الشمس المباشرة.</p> <p>ربما تم توصيل طور واحد فقط من مقبس متعدد الأطوار. في هذه الحالة، استعن بفني كهرباء مؤهل لفحص ما إذا كان المقبس متصلاً بشكل صحيح بمصدر التيار الرئيسي أم لا.</p>
<p>يومض زر حالة الشحن باللون الأخضر (🟢) (🔌).</p> <p>يضيء الضوء المؤشر للشاحن باللون الأصفر (🟡) (🔌).</p>	<p>خفض طاقة الشحن</p>	<p>قام الشاحن بخفض طاقة الشحن بسبب الحرارة العالية. انتظر. إذا لزم الأمر، قم بحماية الشاحن من أشعة الشمس المباشرة.</p>
<p>يومض مصباح زر (🟢) (🔌) التشغيل/إيقاف التشغيل باللون الأخضر.</p> <p>مصباح مصدر الطاقة/الوصلة المحلية مضاء باللون الأصفر (🟡) (🏠).</p> <p>مصباح السيارة مضاء باللون الأصفر (🟡) (🚗).</p>	<p>يجري شحن السيارة مع إلغاء تنشيط وظيفة مراقبة الموصل الواقى.</p>	<p>الإعداد الأمثل هو شحن السيارة مع تنشيط وظيفة مراقبة الموصل الواقى.</p> <p>راجع الفصل "مراقبة التآريض" في الصفحة 394.</p>
<p>تم إيقاف تشغيل الشاحن تمامًا.</p>		<p>الشاحن في وضع الاستعداد أو تم إيقاف تشغيله بسبب حدوث عطل.</p> <p>تحقق مما إذا كان الشاحن في وضع الاستعداد عن طريق لمس زر تحديد تيار الشحن.</p>

النقل

الحمولة غير المثبتة بإحكام

تحذير ⚠️

من الممكن أن ينزلق الشاحن غير المثبت، أو المثبت بصورة غير صحيحة أو الموضوع بصورة غير صحيحة، من مكانه ويعرض راكبي السيارة للخطر أثناء الكبح أو التسارع أو تغييرات الاتجاه أو الحوادث.

- ◀ لا تنقل الشاحن مطلقًا دون تثبيته.
- ◀ انقل الشاحن دائمًا في صندوق الأمتعة، لا تنقله مطلقًا في مقصورة الركاب (على سبيل المثال: على المقاعد أو في مقدمتها).

تثبيت الشاحن لعملية النقل

يتم تزويد الشاحن مع حاوية نقل أو بدونها، بناءً على نوع السيارة.

- ◀ في حالة تزويد حاوية نقل: خزن الشاحن دائمًا وانقله في الحاوية. قم بتوصيل علبة النقل بحلقات الربط الأمامية والخلفية باستخدام كلابات. للاطلاع على معلومات حول حلقات الربط في صندوق الأمتعة: <راجع دليل السائق.>
- ◀ في حالة عدم تزويد حاوية نقل: خزن الشاحن في صندوق الأمتعة الخلفي لنقله.
- ◀ بناءً على نوع السيارة، خزن الشاحن بطريقة لا تعرض أي من راكبي السيارة لمواقف خطيرة.

التنظيف والصيانة

افحص الشاحن للتأكد من عدم تلفه واتساخه على فترات منتظمة ونظفه عند الضرورة.

الصدمة الكهربائية، الحريق

خطر ⚠

خطر حدوث إصابة بالغة أو قاتلة جراء نشوب حريق أو التعرض لصدمة كهربائية.

- ◀ لا تقم مطلقًا بغمر الشاحن أو القوابس في الماء أو رشها مباشرةً بالماء (أجهزة التنظيف بالضغط العالي أو خراطيم الحدائق على سبيل المثال).
- ◀ لا تنظف الشاحن إلا عند فصل وحدة التحكم بالكامل عن مصدر التيار الرئيسي وعن السيارة. استخدم قطعة قماش جافة للتنظيف.

التخلص من البطاريات

يجب تسليم الأجهزة الكهربائية/الإلكترونية في نقطة تجميع أو منشأة لمعالجة النفايات.

- ◀ لا تلق الأجهزة الكهربائية/الإلكترونية مع النفايات المنزلية.
- ◀ التخلص من الأجهزة الكهربائية/الإلكترونية وفقًا للوائح الحماية البيئية السارية.
- ◀ في حالة وجود أسئلة حول كيفية التخلص منها، اتصل بشريك بورشه.

البيانات الفنية

PMCP11A	البيانات الكهربائية
11 كيلوواط/7.2 كيلوواط	القدرة
16 أمبير، ثلاثي الأطوار 32 أمبير، أحادي الطور	التيار الاسمي
100 – 400/240 فولت	جهد المأخذ الرئيسي
50 هرتز/60 هرتز	تردد الشبكة الكهربائية
II	فئة الجهد الكهربائي الزائد (IEC 60664)
النوع A (التيار المتردد: 30 مللي أمبير) + التيار المستمر: 6 مللي أمبير	جهاز التيار المتبقي المدمج
I	فئة الحماية
IP55	نوع الحماية
النوع 2	قابس شحن السيارة
PMCP11A	البيانات الميكانيكية
4.0 كجم	وزن وحدة التحكم مع الكابل
4.5 م	طول كابل السيارة
0.3 م – 1.6 م (حسب البلد)	طول كابل الشبكة

PMCP11A	الظروف المحيطة وظروف التخزين
30- درجة مئوية + 50 درجة مئوية	درجة الحرارة المحيطة
5% - 95% بدون تكثيف	الرطوبة
5000 م فوق مستوى سطح البحر بحد أقصى	الارتفاع

ألمانيا

الاختبارات الكهربائية

في حالة وجود أسئلة حول الاختبار الكهربائي الدوري للبنية التحتية للشحن (على سبيل المثال VDE 0702)، يُرجى الاستعلام على <https://www.porsche.com/international/accessoriesandservice/> أو <https://www.porsche.com/usa/service/vehicleinformation/documents> لدى شريك بورشه.

المستوردون

Abu Dhabi: Ali & Sons Co. L.L.C

Porsche Centre Abu Dhabi

Zayed 2nd Street

Abu Dhabi

United Arab Emirates

P.O. Box 915

الهاتف: +971 2 619 3911

- B رقم العنصر (المنفذ)
C القدرة والتيار الاسمي
D جهد المأخذ الرئيسي
E نوع الحماية
F صور توضيحية للتشغيل
G معلومات عن المصادقة
H الجهة المصنّعة
I تاريخ التصنيع
J الرقم التسلسلي
K تسمية النوع

معلومات التصنيع

تاريخ التصنيع

يمكنك العثور على تاريخ تصنيع الشاحن على لوحة البيانات بعد الاختصار "EOL".

ويتم ذكره بالتنسيق التالي: يوم الإنتاج. شهر الإنتاج. عام الإنتاج

الجهة المصنّعة للشاحن

eSystems MTG GmbH

Bahnhofstraße 100

Wendlingen 73240



03725-21-12707

Este equipamento opera em caráter secundário, isto é, não tem direito a proteção contra interferência prejudicial, mesmo de estações do mesmo tipo, e não pode causar interferência a sistemas operando em caráter primário". Para maiores informações, consulte o site da ANATEL www.anatel.gov.br

لوحة البيانات

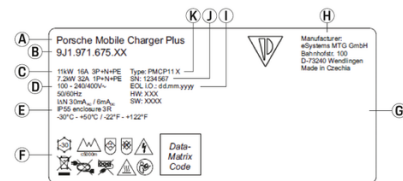

الشكل 180: لوحة البيانات (مقال)

A اسم المنتج

Russland

Porsche Russia
Ленинградское шоссе дом 71А,
строение 10
Москва, Россия, 125445
الهاتف: +7-580-495-9911

Dubai: Al Nabooda Automobiles L.L.C

Porsche Centre Dubai
Sheikh Zayed Road E11
Dubai
United Arab Emirates
P.O. Box 10773
الهاتف: +971 4 305 3555

Singapur: Porsche Singapore

Porsche Asia Pacific Pte Ltd
McCallum Street #12-01 20
Tokio Marine Centre
Singapore 069046

Great Britain

**UK
CA**

Porsche Cars Great Britain Ltd.
Bath Road
Calcot, Reading, Berkshire
RG31 7SE
United Kingdom

اختبار النظام.....	398
اختيار مكان التركيب.....	381
إدخال دولة.....	397
إدخال لغة.....	397
إرشادات التشغيل.....	392
إرشادات السلامة.....	373
استهلاك الطاقة	
التحكم.....	397
عملية الشحن.....	391
اسم المضيق.....	395
إعادة الضبط إلى إعدادات المصنع.....	398, 398
إعدادات المصنع.....	377
إعدادات المصنع، إعادة التعيين إلى.....	398
إعدادات المصنع، السماح بإعادة تعيين.....	397
الاتصال	
إعادة الاتصال.....	391
التأكد من جودة شبكة PLC.....	390
إنشاء بالشاحن.....	391, 389
الاتصالات	
جهاز إدارة الطاقة.....	389
نقطة الاتصال.....	391
الاختبارات الكهربائية.....	407
الأدوات.....	382
الأدوات المطلوبة.....	382
الاستخدام السليم.....	375
الاستخدامات الممكنة للشاحن.....	377
الأسئلة التوضيحية، نظرة عامة.....	373
الأضواء المؤشرة.....	399
الأعطال.....	399
البيانات الفنية.....	406
البيانات الكهربائية.....	406
البيانات الميكانيكية.....	406
التثبيت للنقل.....	403
التخلص من البطاريات.....	405
التشغيل.....	391, 388
التشغيل المستقل.....	378
الجهة المصنّعة.....	407
الرقم التسلسلي للشاحن.....	377
الرموز الواردة في دليل السائق هذا.....	371
الزر متعدد الوظائف.....	379
الشاحن	
الإقران بجهاز إدارة الطاقة.....	396
تنشيط الوضع الخاص.....	396
تنشيط الوضع المفتوح.....	396
الشبكة المنزلية	
اسم المضيق.....	395
عنوان IP.....	395
الشحن	
تحذيرات.....	393
تشغيل.....	393
تعيين حد تيار الشحن.....	394
حد تيار الشحن.....	394
شحن السيارة.....	393
منفذ شحن السيارة.....	393
الصيانة.....	404, 398
الضغط على الزر	
حالة الشحن.....	379
متعدد الوظائف.....	379
الظروف المحيطة وظروف التخزين.....	406
المزيد من المعلومات.....	373
المستوردون.....	407
المقيس الصناعي، كابل الشبكة ل.....	385
المقيس المنزلي، كابل الشبكة ل.....	385
إلى دليل السائق	
المزيد من المعلومات.....	373
أوقات الشحن.....	393
ب	
بنية الملاحظات التحذيرية.....	371
بيانات الوصول.....	376
الرقم التسلسلي للشاحن.....	377
تطبيق الويب.....	376
بيانات الوصول المفقودة.....	376
ت	
تاريخ التصنيع.....	407
تحديد حالة الشحن.....	388
تركيب قاعدة التركيب الحائطية الأساسية.....	382
تركيب مثبت الموصل.....	382
تسجيل الدخول إلى تطبيق الويب.....	395
تشخيص درجة حرارة الجهاز.....	398
تطبيق الويب	
إعادة الضبط إلى إعدادات المصنع.....	377
التشغيل.....	391
تسجيل الدخول.....	395
تغيير كلمة المرور.....	376
فتح.....	395, 395
كلمة المرور الأولية.....	376
كلمة المرور المفقودة.....	376
تغيير كلمة المرور.....	396
تغيير كلمة مرور تسجيل الدخول.....	396
تكوين عنوان IP.....	395
تنشيط الوضع الخاص.....	396
تنشيط الوضع المفتوح.....	396
تنشيط وضع الاستعداد وإلغاء تنشيطه.....	397
تنظيف.....	404
توصيل شاحن	
جهاز إدارة الطاقة.....	390
بشبكة PLC.....	390
ج	
جهاز إدارة الطاقة.....	389
إضافة.....	389
الإقران.....	396
ضبط تيار الشحن.....	389
عرض.....	396
ح	
حالة الجهاز.....	391
حالة الشحن.....	391
حد تيار الشحن.....	394

383	كابل وقاس شحن السيارة.....
	كبلات الإمداد
388	التوصيل.....
388	الفصل.....
387	تغيير.....
376	كلمة المرور الأولية.....
	ل
407	لوحة البيانات.....
	م
399	مؤشر العطل.....
391, 391	متطلبات المستعرض.....
397	مراقبة التآريض.....
394	إلغاء تنشيط.....
394	تنشيط.....
407	معلومات التصنيع.....
393	منفذ شحن السيارة.....
	ن
376	نطاق الإمداد.....
373	نظرة عامة على الأشكال التوضيحية.....
391	نقطة الاتصال.....
403	نقل الشاحن وتثبيته.....
	و
379	وحدة التحكم.....
383	التوصيل بقاعدة التركيب الحائطية.....
379	نظرة عامة على التوصيلات.....
397	وضع الاستعداد.....
	وضع التشغيل
379	الاتصال المباشر عبر PLC.....
378	عبر تطبيق الويب.....
378	في نفس شبكة PLC.....
378	مستقل.....

	د
398	درجة حرارة الجهاز.....
	ر
398	رسالة الخطأ.....
	رقم PUK
376	تغيير كلمة المرور.....
376	فقدان.....
	ز
379	زر حالة الشحن.....
	س
398	سجل الأحداث.....
391	سجل الشحن.....
	ش
390	شبكة PLC، التأكد من جودة الاتصال.....
	ع
397	عرض أطوار مصدر التيار الرئيسي.....
397	عرض حالة مصدر التيار الرئيسي.....
391	عرض طاقة الشحن.....
398	عرض معلومات الجهاز.....
397	عرض نوع الكبل.....
	عملية الشحن
391	استهلاك الطاقة.....
391	عرض.....
391	عملية الشحن الحالية.....
	ف
395, 395	فتح تطبيق الويب.....
	ك
	كابل الشبكة
383	اختيار.....
385	المقبس الصناعي.....
385	المقبس المنزلي.....

この取扱説明書について

警告およびシンボル

この取扱説明書にはさまざまな警告およびシンボルが使用されています。



危険

重傷または死亡に至る危険

「危険」欄の警告を守らないと、重傷または死亡に至る危険があります。



警告

重傷または死亡に至る可能性

「警告」欄の警告を守らないと、重傷または死亡に至る可能性があります。



注意

中程度の怪我または軽傷を負う可能性

「注意」欄の警告を守らないと、中程度の怪我または軽傷を負う可能性があります。

知識

車両が損傷する可能性

「通知」欄の警告を守らないと、車両が損傷する可能性があります。

インフォメーション

追加情報は「インフォメーション」という語を用いて記載されます。

- ✓ 機能を使用するために満たす必要のある前提条件です。
- ▶ お守りいただく必要のある指示です。

1. 手順が複数のステップに分かれる場合は、番号が付けられています。
2. 従う必要のある手順がセントラルディスプレイに表示されます。

▶ トピックに関する詳しい重要情報が記載されている通知です。

目次

Deutsch

取扱説明書用

イラストの説明..... 413

詳細情報..... 413

セキュリティ

安全に関する指示..... 413

正しい使用..... 415

付属品

アクセスデータ..... 416

概要

考えられる用途..... 418

コントロールユニットの接続部..... 420

コントロールユニット..... 420

設置場所の選択..... 421

必要なツール..... 422

取り付け

ウォールマウントの取り付け..... 422

設定

車両充電ケーブルと電源供給ケーブル..... 423

初期操作と構成..... 425

起動..... 427

概要..... 428

操作

取扱説明書..... 428

充電..... 429

Web アプリケーションへのログイン..... 431

Web アプリケーションの使用..... 432

作動不良..... 435

輸送..... 440

清掃とメンテナンス..... 441

廃棄..... 442

テクニカルデータ

識別プレート..... 444

製品情報..... 444

索引..... 445

取扱説明書用 イラストの説明

充電器に表示されているマークは、国によって異なる場合があります。



充電器は -30 °C ~ +50 °C の温度範囲で使用してください。



充電器は海拔 5,000 m 以上の標高では使用しないでください。



充電器には保護導線 (スイッチなし) が取り付けられています。



充電器には保護導線 (スイッチあり) が取り付けられています。



充電器の廃棄処分は、該当するすべての定められた廃棄法規に従って行ってください。



延長ケーブルまたはケーブルリールを使用しないでください。



(旅行用) アダプターは使用しないでください。



電源タップは使用しないでください。



損傷したエレクトロニクスまたは接続ケーブルの充電器は使用しないでください。



正しい使用方法を守らなかった場合、感電する恐れがあります。



取扱説明書に記載されている内容、特に警告や安全に関する注意事項を遵守してください。



充電器の表面は非常に熱くなることがあります。



アースされていない主電源システム (IT ネットワークなど) で充電器を作動させないでください。充電器は、アースされた主電源システムでのみ作動させてください。



電圧範囲 ≤250 V AC のタイプ 1 プラグを表示します。



電圧範囲 ≤480 V AC のタイプ 2 プラグを表示します。

詳細情報

充電器と Web アプリケーションに関する詳しい情報は、<https://www.porsche.com> の「E パフォーマンス」エリアで確認できます。

セキュリティ 安全に関する指示

危険

感電、ショート、火災、爆発

損傷または故障した充電ケーブルや電気ソケットを使用したり、充電器を不適切に使用したり、または安全に関する指示を遵守しなかったりした場合、ショート、感電、爆発、火災、火傷などが発生する恐れがあります。

- ▶ 電源ケーブルおよび車両ケーブルなどのアクセサリは、ポルシェが承認した供給品のみを使用してください。
- ▶ 損傷している、または汚れた充電器は使用しないでください。使用前に、ケーブルおよびプラグコネクタに損傷や汚れがないかを確認してください。
- ▶ 充電器は、適正に取り付けられた損傷のない装置の電気ソケットにのみ接続してください。
- ▶ 延長ケーブル、ケーブルリール、電源タップ、または旅行用アダプターは使用しないでください。
- ▶ 荒天時は充電器を主電源から外してください。
- ▶ いずれの電子部品に対しても、改造や修理を行わないでください。
- ▶ 故障の修理と修理作業は技術専門家のみが実施してください。

▲ 危険

感電、火災

電気ソケットが正しく取り付けられていないと、車両充電ポートを使用した高電圧バッテリーの充電の際に、感電や火災につながる恐れがあります。

- ▶ 電源供給のテスト、充電器の電気ソケットの取り付けおよび初回操作は、必ず有資格電気技術者が実施する必要があります。この作業員には、関連するすべての基準と規則を遵守する責任があります。ポルシェ正規販売店にご用命ください。
- ▶ 電気ソケット用電源ケーブルの断面は、線長および関連する国の規制や基準に従って規定されています。
- ▶ 充電に使用する電気ソケットは、関連する国の法令や基準に適合し、独立したヒューズで保護された電気回路に接続する必要があります。
- ▶ 充電器は私有地、会社の駐車場などの私的および半公共スペースでの使用を意図しています。イタリアおよびニュージーランドなど、国によっては公共の場での mode 2 充電が禁止されています。詳細については、ポルシェ正規販売店または地元の電力会社にお問い合わせください。
- ▶ 充電中は、許可を受けていない人（お子様など）やペットが充電器や車両に触れることがないように目を離さないでください。
 - ▷ 取り付けマニュアルおよび車両取扱説明書の安全に関する指示を必ずお読みください。

▲ 危険

感電、火災

プラグ接点の取り扱いを誤ると、感電や火災の原因となります。

- ▶ 車両充電ポートおよび充電器の接点に触れないでください。
- ▶ 車両充電ポートまたは充電器に物を挿入しないでください。
- ▶ 電気ソケットおよびプラグコネクタに、水、湿気、その他の液体が入らないように保護してください。

▲ 警告

可燃性または爆発性の気体

充電器の構成部品から火花が発生し、可燃性または爆発性の気体に引火する可能性があります。

- ▶ – 特にガレージ内での – 爆発の危険性を軽減するため、充電中は必ずコントロールユニットが床から 50 cm 以上の高さになるようにしてください。
- ▶ 充電器を爆発の可能性がある環境に設置しないでください。

電磁波の暴露限度 (1999/519/EC) に関する要件を満たすため、すべての人から 20 cm 以上の距離が保たれるように充電器を取り付けてください。

充電器を使用して中断することなく確実に充電するために、以下の指示および推奨事項に従ってください。

- 新品の電気ソケットを取り付けるときは、家庭用電気装置に使用可能な、できるだけ高電力用の工業用電気ソケットを、有資格電気技術者に依頼して設置してください。ポルシェ正規販売店にご用命ください。
- 技術的に可能で法的にも認められる場合、電気装置は電気ソケットの最大定格電力が車両の充電に利用可能であることを確認して選定してください。

- 取り付けの前に、現在使用可能な家庭用電気装置で車両の充電に必要な電力を常時供給できるかを確認する必要があります。必要に応じて、家庭用電気装置をエネルギー マネージメント システムで保護してください。
- 充電器は、アースされた主電源システムで動作させることをお勧めします。保護導線は適切に取り付けてください。
- 家庭用電気装置についてご不明な点がある場合は、有資格電気技術者にご相談ください。ポルシェ正規販売店にご用命ください。
- 充電器を太陽光発電システムとともに使用する場合は、ポルシェ正規販売店にお問い合わせください。
- 充電器の性能を最大限に活用して確実に車両を急速充電するためには、電源プラグに適したできるだけ定格電流の高い NEMA 電気ソケットまたは IEC 60309 に準拠した工業用電気ソケットを使用してください。
- 家庭用 / 工業用コンセントを使用して高電圧バッテリーを充電するときは、電気設備に大きな負荷がかかる場合があります。充電に使用する電気装置は、有資格電気技術者によって定期的に点検を受けることをお勧めします。電気装置に適した点検時期については、電気技術者にお問い合わせください。ポルシェ正規販売店にご用命ください。
- 納品時は、電気装置のオーバーヒートを防ぐため、充電電流は自動的に制限されています。充電器の作動復帰および電気設備の必要に応じた充電電流の制限設定は、有資格電気技術者に依頼してください。
 - ▷ 430 ページの「充電電流制限」の章を参照してください。

正しい使用

Mode 2 充電用に制御と保護が一体化された充電器は (日本を除く)、電気自動車の一般的な適合基準および規定を満たした高電圧バッテリー装備車の充電に使用することを前提に設計されています。

- ▶ 使用する電源に適合する装置バージョンを必ず使用してください。
 - ▷ 443 ページの「テクニカルデータ」の章を参照してください。

充電器は、電源供給ケーブル、コントロールユニットおよび車両ケーブルで構成されたユニットとしてのみ使用できます。

室外での使用に適しています。

付属品

常時接続用電源供給ケーブル



図. 181: 付属品

- A 電源供給ケーブル
- B 主電源への接続
- C コントロールユニット
- D 車両プラグ (車両用コネクタ プラグ)、国によって異なる (図はタイプ 1)
- E 車両ケーブル (コントロールユニットに常時取り付け)
- F アクセス データが記載されたレター

電源プラグ付き電源供給ケーブル



図. 182: 付属品

- A 電源供給ケーブル (コントロールユニットに常時取り付けまたは取り外し可能)
- B 主電源への接続用電源プラグ
- C コントロールユニット
- D 車両プラグ (車両用コネクタ プラグ、国によって異なる (図はタイプ 2))
- E 車両ケーブル (コントロールユニットに常時取り付け)
- F アクセス データが記載されたレター

i インフォメーション

オプション製品：国に応じて充電器のウォールマウントベースなど、さまざまなウォールマウントが入手できます。

アクセスデータ

充電器と Web アプリケーションに必要なデータなどのアクセスデータを含むレターがデバイスとともに提供されています。

- ▶ アクセスデータを含むレターを安全な場所に保管してください。

i インフォメーション

紛失した場合、初期パスワードなど配達時に有効なアクセスデータはボルシェ正規販売店から入手することができます。

- 充電器のシリアルナンバーを用意しておきます。

名称	意味
シリアルナンバー	充電器のシリアルナンバー
セキュリティ ID	PLC モデムでの安全な接続
MAC	ホームネットワーク PLC インターフェースの MAC アドレス
Web パスワード	Web アプリケーション の初期パスワード
Web ホスト名	Web ブラウザー経由での Web アプリケーション への接続
PUK	パーソナルロック解除 キー

PUK

PUK は初期パスワードを再有効化します。

- ▶ PUK を紛失したり忘れたりした場合は、ポルシェ正規販売店にお問い合わせください。

i インフォメーション

ロック解除キー (PUK) を含むセキュリティ フィールド。このフィールド上には PUK を覆う特殊なインクが印刷されています。

流水でこのフィールドを湿らせた後にはのみインクはあせて、PUK を確認できるようになります。PUK が損傷することがあるので、湿らせるときにはフィールドを擦ったりひっかいたりしないでください。

Web アプリケーション パスワード

パスワードは Web アプリケーションにログインするために使用します。

初期パスワードを使用するとき：

- ▶ 初期パスワードを紛失したり忘れたりした場合は、ポルシェ正規販売店にお問い合わせください。

ご自身で設定したパスワードを使用するとき：

- ▶ 紛失した場合、PUK で初期パスワードを復元することができます。または、ポルシェ正規販売店にお問い合わせください。
- ▶ 充電器を工場設定にリセットすることによって、初期パスワードは再アクティブ化されます。しかし、これによりすべての設定が工場設定に戻されます。

充電器のシリアルナンバー

充電器のシリアルナンバーは以下の場所にあります。

- アクセス データが記載された通知書の名称 **シリアルナンバー** の後
- 略語 **SN** の後のピークル プレート (コントロールユニットの背面)
- Web アプリケーション：設定 **⚙** ▶ サービス ▶ **デバイス情報**

工場設定へのリセット

この機能を起動すると、すべての設定が削除されます。さらに、アクセス データが記載されたレターで示された初期パスワードにすべてのパスワードがリセットされます。

i インフォメーション

この機能は充電器の標準設定で無効となっています。この機能を充電器で実施する場合、Web Applikation で有効にする必要があります (**設定 ⚙ ▶ システム ▶ 工場出荷時の設定へのリセットを有効にする**)。

1. **充電ステータス ボタン**および**マルチファンクション ボタン**を同時に5秒長押しします。この間、**充電器インジケーター**ライトが白色で点滅します。
2. **充電器インジケーター**ライトの点滅が停止すると、**マルチファンクション ボタン**を放し、**充電ステータス ボタン**を2秒長押しします。
3. **マルチファンクション ボタン**を再び5秒長押しします。この間、**充電器インジケーター**ライトが白色で点滅します。
 - ➔ 充電器は工場設定にリセットされます。この間、インジケーターライトは緑色に点灯します。

セルフテストが正常に完了したら、デバイスの作動準備が整います。

Web アプリケーションまたはポルシェ正規販売店で工場設定にリセットすることもできます。ポルシェ正規販売店のご利用をお勧めいたします。十分なトレーニングを受けた経験豊かなスタッフが、最新の技術情報と専用工具や専用装置を駆使し、確かな整備をお約束します。

Web アプリケーションについての情報は、<https://www.porsche.com/international/aboutporsche-e-performance/help-and-contact/>にあるマニュアルを参照してください。

別の言語のものが必要な場合は、その国の適切な Web サイトを選択してください。

概要 考えられる用途

充電器は独立型操作およびボタンを介した操作で使用できます。充電器の Powerline-Communication の機能により、ホーム ネットワークで接続を確立できます。このためには、データ転送のために既存の主電源を使用して無線通信を設定する必要があります。PLC 接続は、充電器の Web アプリケーションによる操作および電力マネージャーによる操作の前提条件です。

考えられる用途	Porsche Mobile Charger Plus の操作	操作箇所
---------	---------------------------------	------

方法 1 操作は充電器で直接行われます (独立型操作) ▶ 418 ページ

方法 2 操作は充電器の Web アプリケーションによって行われます (電力マネージャーなし)。接続を確立するためには、ホーム ネットワーク (PLC 接続) が必要です。 ▶ 418 ページ

方法 3 操作は電力マネージャーの Web アプリケーションによって行われます。電力マネージャーは PLC ネットワークでクライアントとして登録されています。 ▶ 419 ページ

方法 4 操作は電力マネージャーの Web アプリケーションによって行われます。充電器と電力 ▶ 419 ページ

考えられる用途	Porsche Mobile Charger Plus の操作	操作箇所
---------	---------------------------------	------

マネージャーは電力マネージャーの DHCP サーバーを介して直接接続します。

方法 1：独立型操作

独立型操作の場合、ネットワークによる接続が必要です。この方法では、Web アプリケーションによる充電器の便利な操作と設定は使用されません。代わりに、充電器はデバイスのボタンによって直接操作されます。充電電流を制限するには、**50%** または **100%** の設定を利用できます。



図. 183: 独立型操作 (適用例)

- A ポルシェ モバイル チャージャー プラス
- B 電気ソケット

方法 2：充電器の Web アプリケーションによる操作

Web アプリケーションは、充電器と同じホーム ネットワークにログインしているデバイス (PC、タブレット、スマートフォンなど) のブラウザで開くことができます。

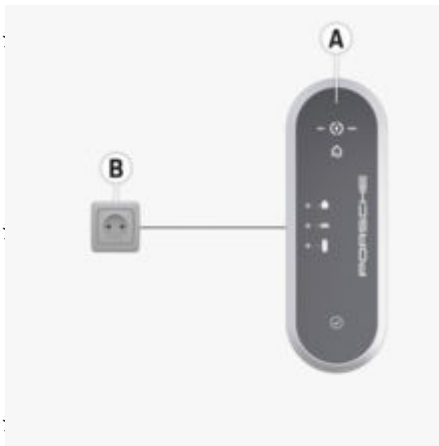
接続を確立するためには、充電器とデバイスがあるホーム ネットワークが必要です。PLC を介してネットワーク接続を直接確立できます (Powerline Communication)。デバイスと充電器は PLC アダプターとルーターによって接続されます。デバイスはルーター経由で充電器の Web アプリケーションにアクセスできます。

しかし、デバイスのボタンによって充電器の操作を直接操作することができます。充電電流を制限するには、**50%** または **100%** の設定を利用できます。



図. 184: 充電器の Web アプリケーションによる操作 (電力マネージャーなし) (適用例)

- A ポルシェ モバイル チャージャー プラス
- B 電気ソケット
- C 電力線 (PLC) 経由のネットワーク接続
- D PLC アダプター
- E イーサネット経由のネットワーク接続
- F ルーター
- G WiFi
- H モバイル デバイス

方法3：同じPLCネットワークでの充電器と電力マネージャーの操作

電力マネージャーが使用される場合、充電電流は電力マネージャーによって制限されます。

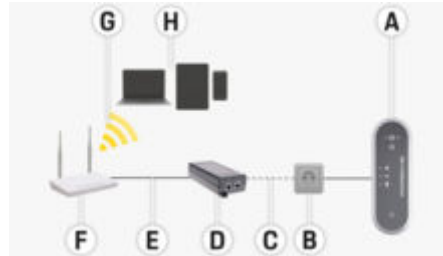
接続を確立するためには、電力マネージャー、充電器、デバイスが同じホームネットワークになければなりません。

この設定の場合、充電器と電力マネージャーはそれぞれPLC (Powerline Communication) 経由でルーターに接続し、電力マネージャーはオプションで直接イーサネットやWiFi 経由でルーターに接続します。電力マネージャーと充電器の Web アプリケーションにルーターを介してデバイスでアクセスできます。

デバイスのボタンまたは充電器の Web アプリケーションによる充電器の操作は引き続き可能です。しかしこの場合、充電電力を制限するための電力マネージャー設定は変更されます。

▶ 425 ページの「電力マネージャー」の章を参照してください。



図 185: ルーター経由で充電器と電力マネージャーを接続する (適用例)

- A ポルシェ モバイル チャージャー プラス
- B 電気ソケット
- C 電力線 (PLC) 経由のネットワーク接続
- D PLC アダプター
- E イーサネット経由のネットワーク接続
- F ルーター
- G WiFi
- H モバイル デバイス
- I 電力マネージャー
- J イーサネット経由のネットワーク接続 (代替)

方法4：PLC 経由の充電器と電力マネージャーの直接接続

電力マネージャーには PLC アダプターが搭載されているため、PLC 経由で充電器と電力マネージャー間の接続を直接確立することもできます。ルーターへの電力マネージャーの接続がもう一度 WiFi、PLC、またはイーサネット経由で再び確立されます。

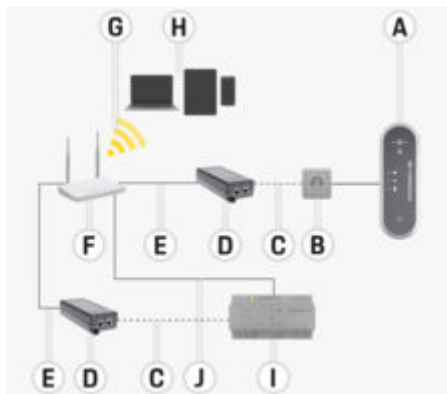
モバイル デバイスの場合、方法 2 と 3 と同じようにルーター経由で電力マネージャー (および充電器) の Web アプリケーションへのアクセスが行われます。デバイスのボタンまたは充電器の Web アプリケーションによる充電器の操作は引き続き可能です。しかしこの場合、充電電力を制限するための電力マネージャー設定は変更されます。

▶ 425 ページの「電力マネージャー」の章を参照してください。



図 186: PLC 経由の充電器と電力マネージャーの直接接続 (適用例)

- A ポルシェ モバイル チャージャー プラス
- B 電気ソケット
- C 電力線 (PLC) 経由のネットワーク接続
- D PLC アダプター
- E イーサネット経由のネットワーク接続
- F WiFi ルーター
- G WiFi
- H モバイル デバイス
- I 電力マネージャー
- J イーサネット経由のネットワーク接続 (代替)

コントロールユニットの接続部

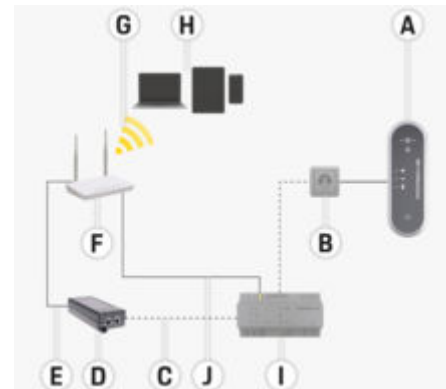

図. 187: コントロールユニットの接続部

- A** 電源供給ケーブル
B 車両ケーブル

電源供給ケーブル **A** は、コントロールユニット上部で取り外しおよび挿入を行うことができます。

車両ケーブル **B** は、コントロールユニット下部で取り外しおよび挿入が行われます。

コントロールユニット



図. 188: コントロールユニット

- A** 50% と 100% インジケータライト付き ⁽¹⁾ 充電ステータス ボタン
B ⁽²⁾ 電力マネージャー インジケータライト
C ⁽³⁾ 家庭用電源接続インジケータライト
D ⁽⁴⁾ 車両インジケータライト
E ⁽⁵⁾ 充電器インジケータライト
F ⁽⁶⁾ マルチファンクション ボタン

充電ステータス ボタンは、50% または 100% の充電電力を選択するか、電力マネージャー モードに切り替えるために使用します。電力マネージャー モードで電力マネージャーが利用できる場合、電力マネージャーへの接続が確立され、設定された充電電力が適用されます。

他のボタンと一部組み合わせてマルチファンクション ボタンを使用し、下記のデバイス機能を設定できます。

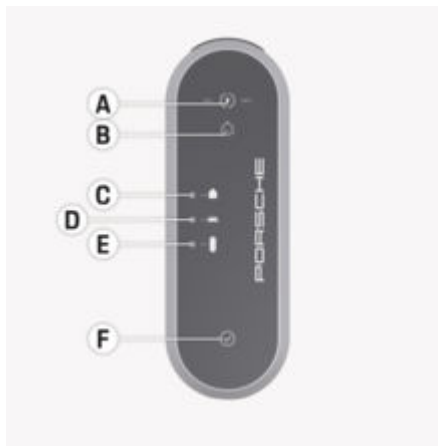
- 電力マネージャーへの再接続をスキップする
- 接地モニターを ON/OFF にする

- 工場設定にリセットする
- 回路ブレーカーエラーをリセットする

A と **F** ボタンおよび **B-E** インジケータライトは、さまざまな色、点灯、点滅を通してコントロールユニットの作動状態と故障の可能性を示します。

▷ 435 ページの「作動不良」の章を参照してください。

▷ 430 ページの「充電電流制限」の章を参照してください。

設置場所の選択



危険

感電、火災

充電器を適切に使用しなかったり、安全に関する指示を遵守しなかったりすると、ショート、感電、爆発、火災、火傷が起こる恐れがあります。

- ▶ ウォールマウントベースは爆発の可能性がある環境に設置しないでください。
- ▶ 特にガレージ内での爆発の危険性を軽減するため、充電中は必ずコントロールユニットが床から50 cm以上の高さになるようにしてください。
- ▶ 電気設備の設置に関する各地域の規定、火災保護の対策、事故防止の規定および避難経路について確認してください。

ウォールマウントベースは屋内外での設置に対応しています。

適切な設置場所を選択するために、下記の基準を必ず考慮してください。

- 電気ソケットおよびウォールマウントベースはできる限り直射日光および雨から保護された屋内(ガレージなど)に取り付けてください。
- ウォールマウントベースに直接水を掛けないでください(高圧洗浄またはガーデンホースなどによる)
- ウォールマウントベースは吊り下げられた物などの下に設置しないでください。
- ウォールマウントベースを馬小屋や家畜小屋などのアンモニアガスが発生する場所に設置しないでください。
- ウォールマウントベースは滑らかな表面上に設置してください。
- 確実に固定するために、取り付け前に壁の状態を点検してください。

- ウォールマウントベースが通路に近くなったり、充電ケーブルが通路と交差しないように取り付けてください。
 - プラグとソケットの距離が用意された電源ケーブルの長さより遠くならないように、ウォールマウントベースを取り付けてください。
 - 電気ソケットはできる限り駐車位置の近くに取り付けてください。車両の向きも考慮してください。
 - 電気ソケットの床面と天井からの距離は各国の法規や基準に従って選定し、使用しやすい位置に設置してください。
- ▶ 413ページの「安全に関する指示」の章を参照してください。

必要なツール

- 水準器
- 電動ドリルまたはハンマードリル
- ドライバー

取り付け ウォールマウントの取り付け ウォールマウントベースの取り付け



図. 189: ドリル寸法

1. 壁にドリル穴をマーキングしてください。
2. 取り付け穴をドリルで開け、取り付けプラグを差し込んでください。
3. ウォールマウントベース 2 (図. 189) を前からケーブルガイド 1 (図. 189) に押し込みます。
4. ウォールマウントベースを壁にネジ留めしてください。

コネクターファスナーの取り付け

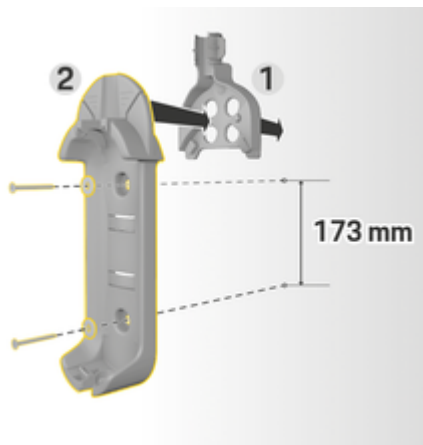

図. 190: ウォールマウントとコネクターファスナー間の距離

コネクターファスナーを取り付けるときは、ウォールマウントベースから 200 mm の距離になるようにします。

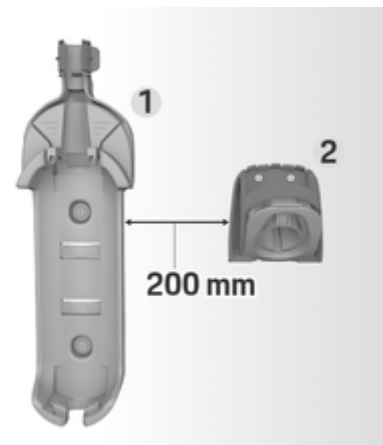

図. 191: ドリル寸法

1. コネクター ファスナー 1 (図. 191) をカバー 2 (図. 191) から取り外します。
2. 壁にドリル穴をマーキングしてください。
3. 取り付け穴をドリルで開け、取り付けプラグを差し込んでください。
4. コネクター ファスナー 1 (図. 191) を壁にネジ留めしてください。
5. カバー 2 (図. 191) をコネクター ファスナー 1 (図. 191) に下から取り付け、押し上げてください。

ウォールマウントへのコントロールユニットの取り付け

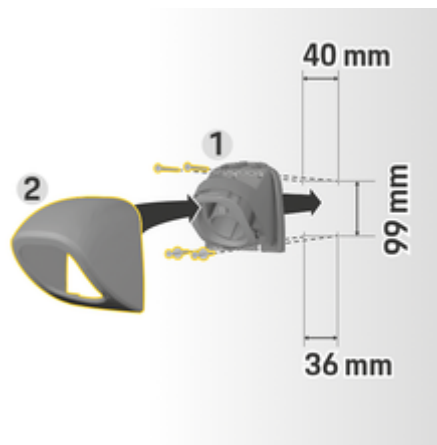

図. 192: コントロールユニットの取り付け

1. 車両ケーブルをウォールマウントベースの下開口部に通し、コントロールユニット下部をロックタブにセットして押し戻してはめ込みます。
2. 電源供給ケーブルをウォールマウントベースの上部開口部に通し、左側へ押ししてサークリップをロックします。
3. 車両プラグをコネクターファスナーに挿入してください。

設定

車両充電ケーブルと電源供給ケーブル

車両充電ケーブルおよびプラグに関する情報

国別の車両装備の仕様に応じて、車両充電ポート A および車両プラグ B が用意されています。



IEC 62196-2/
SAE-J1772-2009
タイプ 1/PSE

電源供給ケーブルの選択

最適な充電スピードで充電を行うために、下記の電源供給ケーブルのみを使用してください。最大充電電力は 9.6 kW 以下です (装置の種類、各国の法規、主電源 / 家庭用電源接続部、およびオンボード充電器によって異なります)。

知識

滞在している国で承認されている電源供給ケーブルだけを使用してください。車両を海外で運転する際は、訪問先の国で使用できる適切な供給ケーブルを携行してください。

工業用電気ソケットの電源供給ケーブル



電源供給ケーブルの交換

⚠ 危険 感電

感電によって重傷または致命傷を負う危険があります。

- ▶ 交換前に電源供給ケーブルを電気ソケットから外してください。
- ▶ ケーブルを交換するときは必ず乾燥した環境で行ってください。
- ▶ ポルシェが承認したケーブルのみを使用してください。

▶ 416 ページの「付属品」の章を参照してください。

ノルウェー¹などの一部の国において、電源供給ケーブルを交換できるのは有資格電気技術者のみです。ポルシェ正規販売店にご用命ください。

コントロールユニットの接続部



図. 193: 固定接続



図. 194: 電源プラグ付き

電源供給ケーブル A は、コントロールユニット上部で取り外しおよび挿入を行うことができます。

車両ケーブル B は、コントロールユニットに常時接続されています。

電源供給ケーブルの切り離し



図. 195: 電源供給ケーブルの切り離し

- ✓ 高電圧バッテリーの充電が終了した後、車両プラグを車両充電ポートから切り離します。
 - ✓ プラグが電気ソケットから切り離されている。
1. 適切なツールを使用して、スクリュー C (図. 195) を取り外します。
 2. カバー A (図. 195) を完全に開きます。
 3. 抵抗を感じる所までプラグ B (図. 195) を引き出します。
 4. カバー A (図. 195) を約 15 度に閉じます [カバーをプラグ B (図. 195) に預けた状態にできます]。

1. 印刷時。

5. プラグ **B** (図. 195) を完全に引き出します。

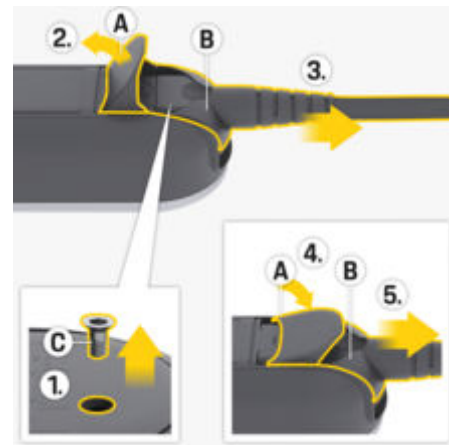
電源供給ケーブルの接続



図. 196: 電源供給ケーブルとプラグの接続

1. カバー **A** (図. 196) を約 15 度を開きます (プラグ **B** (図. 196) がコントロールユニットに取り付けられるまで)。
2. 抵抗を感じる所までプラグ **B** (図. 196) をコントロールユニットに挿入します。
3. カバー **A** (図. 196) を完全に開きます。
4. プラグ **B** (図. 196) を完全に押し込みます。
5. カバー **A** (図. 196) を完全に閉じ、スクリュー **C** (図. 196) で固定します。

初期操作と構成

起動

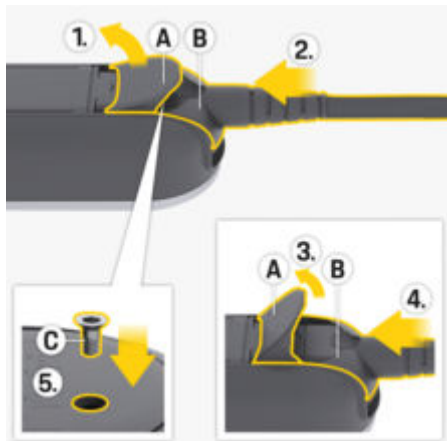
- ▶ 主電源に接続されているときに、充電器はセルフテストを実行します。

セルフテストが正常に完了:

- ○ ⊕ 充電ステータス ボタンが白色に点灯します。
- 充電器はそれまでの充電中の充電電力に設定されます。50%、100% または / および ⊕ 50% インジケータライトが点灯します。
- ➔ 充電器の作動準備が整っている。

充電ステータスの選択



図. 197: 充電ステータスの選択

充電器の利用可能な最大充電電力を 50% または 100% に制限するかどうかを設定します。電力マネージャーを利用できる場合、電力マネージャーが充電電力を規定できるかどうかを設定できます。

- ✓ 充電器の作動準備が整っている。
- ▶ ⊕ 充電ステータス ボタンを 3 秒間押しします。
- ➔ 充電器は他の充電ステータスに切り替わり (50%、100% または電力マネージャー)、該当するインジケータライトが点灯します。

電力マネージャーの充電ステータスが作動している場合、インジケータライト ⊕ が黄色に点灯し、充電ステータス 50% が緑色に点灯します。電力マネージャーが故障した場合、充電器は充電ステータス 50% に切り替わります。

充電器を電力マネージャーで制御する場合、充電器を PLC ネットワークに接続する必要があります。

- ▶ 425 ページの「電力マネージャー」の章を参照してください。

電力マネージャー

電力マネージャーは家庭の電力消費源と電力供給源を調整します。

電力マネージャーで充電コントロールを行う場合、Powerline-Communication (PLC) ネットワーク接続経由で充電器と電力マネージャーを相互に接続する必要があります。このためには、データ転送のために既存の主電源を使用して無線通信を設定する必要があります。

電力マネージャーの追加

電力マネージャーを PLC ネットワークに接続する方法には 2 つの選択肢があります。

- 電力マネージャーは PLC ネットワークでクライアントとして登録されています (アプリケーションバージョン 3)。
- 充電器と電力マネージャー (DHCP サーバー) 間の直接 PLC 通信 (アプリケーションバージョン 4)。

- ▶ 418 ページの「考えられる用途」の章を参照してください。

充電器と電力マネージャー間の接続は、充電器と電力マネージャーの Web アプリケーションで直接確立されます。

充電器への接続の確立

🔌 電力マネージャー インジケータ ライトは、PLC ネットワークと電力マネージャーへの接続ステータスを示します。

PLC/電力マネージャーの接続ステータスインジケータ

ステータス表示	意味
🟡 🔌 黄色のパルス	ステータス 1 充電器は以前使用した PLC 接続を再確立します (最長時間：60 秒)。 ▶ オプション：🕒 マルチファンクション ボタンを 3 秒長押しし、再接続をスキップします。 その後、充電器は新しい PLC ネットワークを探索します。
🟡 🔌 黄色の点滅	ステータス 2 充電器は新しい PLC ネットワークへの接続を確立します (最長時間：9 分)。

ステータス表示	意味
🟢 🔌 白色のパルス	ステータス 3 PLC 接続が確立されています。既知の電力マネージャーへの接続が確立されています。 ▶ オプション：🕒 マルチファンクション ボタンを 3 秒長押しし、再接続をスキップします。
🟡 🔌 白色の点滅	ステータス 4 PLC 接続が確立されています。新しい電力マネージャーへの接続が確立されています。
🟢 🔌 緑色に点灯	ステータス 5 電力マネージャーが正常に接続されました。
🔴 🔌 赤色に点灯	ステータス 6 接続を確立できませんでした。

PLC ネットワークへの良質な接続の確認

PLC 通信の十分な伝達率を得るため、電気設置中に以下の対策を考慮に入れる必要があります。

- ▶ PLC 接続を確立できない場合、別の壁ソケットでポルシェ充電器をテストします。
- ▶ 消費源と PLC 機能性間の距離を最小に保ちます。テストとして、PLC モデム付近の電気ソケットで PLC モデムへの接続を確立できます (リビングルームなど)。ここで接続を確立できてもガレージでは確立できない場合、距離が大きすぎることが原因の可能性があり。相割り当てに関する下記の情報に注意してください。
- ▶ VDSL ケーブルを 10 cm 以上の距離で電力線と電気ソケットに取り回します。
- ▶ PLC 接続をなるべく同じ相割り当てで確立します。
 - 単相プラグで充電器を接続している場合、多相家庭用電源接続の場合は外部 PLC モデムを充電器と同じ相に接続する必要があります。
 - 多相プラグで充電器を接続している場合、PLC モデムを L1 相に接続する必要があります。
- ▶ 他の電気機器が干渉しているかどうかを確認します。このためには、他のデバイスを主電源から切断し、PLC 接続を確認します。干渉源となっている可能性のあるものは、たとえば調光器、ハロゲン照明システム、冷蔵庫と冷凍庫、スイッチング電源、乾燥機、洗濯機、作動中の電動ポンプです。

充電器を PLC ネットワークに接続する

接続を確立するとき、充電器と PLC モデム、または直接 PLC 通信の場合は充電器と電力マネージャーは自動的にペアリングされます。

- ✓ 充電器の作動準備が整っている。
- ▶ 充電器の電力マネージャーの充電ステータスを作動させます。このためには、④充電ステータス ボタンを3秒長押しして、充電ステータスを変更します。希望の充電ステータス ⇨ に変更するため、必要であればこの手順を繰り返します。充電器はPLC ネットワークへの接続を自動的に確立します。
 - PLC ネットワークが認識されている (ステータス 1) :
操作は必要ありません。充電器は PLC ネットワークに自動的に接続します。
 - PLC ネットワークが不明 (ステータス 2) :
PLC モデムまたは電力マネージャーのペアリング ボタンを押して、充電器への接続の確立を開始します。
 - ➡ ⇨ 電力マネージャー インジケーター ライトが白色に点滅またはパルスする場合、充電器は PLC ネットワークに統合され、接続が確立されます (ステータス 3 または 4)。

充電器は電力マネージャーへの接続を自動的に確立します。

▶ 427 ページの「充電器を電力マネージャーに接続する」の章を参照してください。

電力マネージャーが利用できない場合、電力マネージャーへの接続の確立が失敗します (ステータス 6)。

- ▶ ④充電ステータス ボタンを3秒長押しして、希望の充電ステータスに切り替えます (50% または 100%)。
 - ▶ 431 ページの「Web アプリケーションを開く」の章を参照してください。
- ▶ PLC モデムの取扱説明書を参照してください。

充電器を電力マネージャーに接続する

充電器での接続の確立

充電器が PLC ネットワークへの接続を確立したら、オープン モードで電力マネージャーに接続します。

- ✓ 充電器が PLC 接続を確立した。
- ✓ 充電器と電力マネージャーが同じ PLC ネットワーク内にある。
 - 電力マネージャーが認識されている (ステータス 3) :
操作は必要ありません。充電器は電力マネージャーに自動的に接続します。
 - 電力マネージャーが不明 (ステータス 4) :
充電器を EEBus デバイスとして電力マネージャーの Web アプリケーションに追加します。

⇨ 電力マネージャー インジケーター ライトが緑色に点灯する場合、電力マネージャーは正常に接続されました (ステータス 5)。

電力マネージャーの設定 (充電電流、過負荷保護、最適化充電の情報など) は充電器によって適用されます。

▶ 充電器への接続の確立方法は、ポルシェ ホーム電力マネージャーの Web アプリケーションの「EEBus デバイスの追加」の章に記載されています。

▶ 電力マネージャーの取扱説明書を参照してください。

Web アプリケーションで充電器の接続を確立する

- ▶ 充電器がプライベート モードの場合、不明な電力マネージャーを充電器の Web Application に追加する必要があります (接続 ▶ 電力マネージャー)。
 - ▶ Web アプリケーションについての情報は、<https://www.porsche.com/international/aboutporsche/e-performance/help-and-contact/> にあるマニュアルを参照してください。

別の言語のものが必要な場合は、その国の適切な Web サイトを選択してください。

電力マネージャーへの再接続

電力マネージャーの充電ステータスが作動している場合、充電器は最後に使用された PLC ネットワークへの接続を自動的に確立します。

ホットスポット

ホーム ネットワークに統合することができない場合、充電器でホットスポットを有効にし、これを使用して充電器の Web アプリケーションへの接続を確立できません。

- ▶ ホットスポットを確立するには、**ホットスポット有効化**をクリックします。

ホットスポットが確立されると、Ⓜ シンボルがステータスバーに表示されます。

📘 インフォメーション

Android システムを使用している場合は、ホットスポット接続を確立できるように、接続が確立されていることを別途確認しなければならない場合があります。

起動

充電器への接続の確立

充電器および Web アプリケーションを日常的に使用するには、まず充電器の設定を行う必要があります。次に、デバイス (PC、タブレットまたはスマートフォン) と充電器間の接続を確立する必要があります。

▶ PLC 接続の確立についての情報は、ポルシェ モバイルチャージャー プラスの操作および取り付けマニュアルを参照してください。

Web アプリケーションの初回起動の要件

初めて Web アプリケーションを使用する際は、以下の情報を準備しておいてください。

- 充電器の Web アプリケーションにログインするための Porsche Mobile Charger Plus のアクセスデータレター
- ホーム ネットワークへのアクセス データ
- ユーザー プロフィールへのアクセス データ (ユーザー プロフィールを Porsche ID にリンクするため)

Web アプリケーションは以下のブラウザに対応しています。

- Google Chrome バージョン 57 以降 (推奨)
- Mozilla Firefox バージョン 52 以降 (推奨)
- Microsoft Internet Explorer バージョン 11 以降
- Microsoft Edge
- Apple Safari バージョン 10 以降

概要

Web アプリケーションでは、充電器よりも詳細な設定オプションを利用できます。

📘 インフォメーション

Web アプリケーションのリンクから**サードパーティ コンテンツおよびライセンス**に関する情報にいつでもアクセスできます。



図. 198: Web アプリケーションのダッシュボード

A 現在の充電セッション

現在の充電プロセスの時間を表示します。車両が接続されていない場合、前回の充電プロセスの情報が表示されます。

B デバイスのステータス

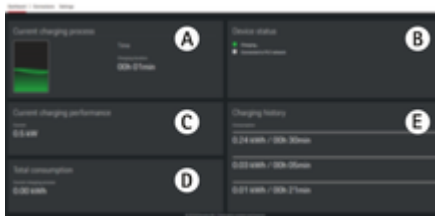
デバイスに関する以下のような情報を表示します。

- 現在の充電ステータス
- PLC ネットワークへの接続ステータス
- 電力マネージャーへの接続ステータス (利用可能な場合)
- 接地モニターの有効化

C 現在の充電容量

充電器から負荷までの現在の電気の流れ (kW)。

D 燃費/電費

現在または前回の充電プロセスの電力消費量の合計 (kWh)。

E 充電履歴

充電器の過去 3 回の充電プロセスが時間順に記載されます。毎回の充電プロセスに対して以下の情報が表示されます。

- 消費電力
- 充電時間

操作 取扱説明書

国によっては、電気自動車の充電ドックを接続する際に関係当局へ報告する必要があります。

- ▶ 充電ドックを接続する前に、使用に関する技術的接続要件 (TCR) と法律等の基準および関係当局への通知義務などをすべて確認してください。

知識

充電器を損傷する危険性

- ▶ 充電時は必ず充電器を堅い表面に設置してください。
- ▶ 充電器はウォールマウントベースを使用することを推奨します。スイス¹など、国によっては充電器をウォールマウントベースでしか使用できない場合があります。
▷ 422 ページの「ウォールマウントの取り付け」の章を参照してください。
- ▶ 充電器を水に浸さないでください。
- ▶ 充電器に雪や氷が付着しないように保護してください。
- ▶ 車両に轢かれる、落下する、引き抜かれる、歪む、あるいは圧搾されることによる損傷の可能性から充電器を保護してください。
- ▶ 充電器ハウジングを分解しないでください。

知識

充電器の損傷

1. 印刷時。詳細については、ポルシェ正規販売店にお問い合わせください。ポルシェ正規販売店のご利用をお勧めいたします。十分なトレーニングを受けた経験豊かなスタッフが、最新の技術情報と専用工具や専用装置を駆使し、確かな整備をお約束します。

充電器が使用できる温度範囲は $-30^{\circ}\text{C}\sim+50^{\circ}\text{C}$ です。

- ▶ 作動時のオーバーヒートを防ぐため、長時間直射日光が当たらないように充電器を保護してください。充電器がオーバーヒートすると充電が自動的に中断され、通常温度に戻ると再開します。
- ▶ 充電器が熱すぎる、または冷たすぎる場合、冷水またはヘアドライヤーなどで強制的に冷却または加熱せず、そのままゆっくりと通常の作動温度域に戻してください。

充電

充電の指示

車両充電ポート



危険

感電、火災

火災や感電により重傷または致命傷を負う危険があります。

- ▶ 充電手順に定められている順序を必ず遵守してください。
- ▶ 充電プロセス中は、車両充電ケーブルを車両充電ポートから外さないでください。
- ▶ 車両ケーブルを車両充電ポートから切り離す前に、充電プロセスを終了してください。
- ▶ 充電プロセス中は、充電器を電気ソケットから切り離さないでください。

不具合は赤色の警告灯により示されます。

- ▶ 435 ページの「作動不良」の章を参照してください。
▶ 車両ケーブルの車両充電ポートへの接続および切り離し、車両充電ポートの充電および接続ステータスに関するインフォメーションについては、取扱説明書を参照してください。

充電時間

充電時間は、以下の要因に応じて変化します。

- 使用した電気ソケット (家庭用コンセントまたは工業用電気ソケット)
- 国別の電源電圧および電流
- 充電器の充電電流制限の設定
- 電源電圧の変動

- 車両および充電器周囲の温度 温度が許容周囲温度の限界では、充電時間が長くなる場合があります。

▶ 430 ページの「接地モニター」の章を参照してください。

- 高電圧バッテリーおよびコントロールユニットの温度
- 車内ブレーキリング / ヒーティングの作動
- 電源プラグと車両プラグの通電容量
- さらに大きな消費源の操作。設置デザインが弱い場合、電力マネージャーの過負荷保護によって充電電流が減少する場合があります。

① インフォメーション

主電源供給システムは国によって異なるため、様々なバージョンの充電ケーブルが提供されています。そのため、最大の充電電力を発揮できない場合もあります。詳細については、ボルシェ正規販売店にお問い合わせください。ボルシェではボルシェ正規販売店のご利用をお勧めいたします。十分なトレーニングを受けた経験豊かなスタッフが、最新の技術情報と専用工具や専用装置を駆使し、確かな整備をお約束します。

充電の開始、一時停止、終了

充電の開始

- ✓ 充電器の作動準備が整っている。
 - ✓ 希望の充電電流制限が選択されている。
1. 車両充電ポートに車両プラグを挿入してください。
 - 車両への接続が確立されている。
 - ● ④ 充電ステータス ボタンが黄色に点灯します。
 - ● 50%、100% または電力マネージャーのインジケータライトが緑色に点灯します。
 - 車両への接続が確立されている場合：
 - ④ ④ 電力マネージャー インジケータライト、
 - ④ ④ 家庭用電源接続インジケータライトおよび
 - ④ ④ 車両インジケータライトが緑色で1回点滅します。
 - ● ④ 充電ステータス ボタンおよび 50%、100% または電力マネージャーインジケータライトが緑色に点灯します。
 2. 充電が自動的にスタートします。
 - ➔ ● ④ 充電ステータス ボタンが緑色にパルスします。

充電器または Web アプリケーションによる操作が実施されない場合、充電器は 10 分後にスタンバイモードに切り替わります。インジケータライトは点灯しなくなります。

車両は引き続き充電されます。

④ インフォメーション

充電器の Web アプリケーションでスタンバイモードが有効になり、充電器または Web アプリケーションによる操作がこれ以上行われない場合、充電器は 10 分後にスタンバイモードに切り替わります。その後、充電器は Web アプリケーションからアクセスできなくなります。

スタンバイモードを有効にすることで節電できます。この機能は充電器の Web アプリケーションで無効にできます。

充電の一時停止

④ インフォメーション

- 充電は車両側で制御されます。故障が発生した場合、充電は車両または充電器でのみ中止できません。
- 充電器が高温になった場合、充電電力は減少します。必要な場合、過温度遮断機能が充電を中断してオーバーヒートを防ぎます。

▶ 435 ページの「作動不良」の章を参照してください。

充電は車両によって制御され、電力消費を最適化するためなどにより一時的に停止することがあります。

車両は自動的に充電を開始します。充電は車両側で停止することができます。

充電の停止

- ✓ 充電が正常に完了した。
- ▶ 車両充電ポートから車両プラグを切り離します。
 - ➔ ○ ④ 充電ステータス ボタンが白色に点灯します。

車両は接続されていません。

充電電流制限

最大充電可能電流は接続されているケーブルの種類によって決まります。充電器は電圧および利用可能な電流を自動的に検知します。

充電電流は、電気ヒーターや温水器などのホームネットワーク内の他の電気製品によっても減少することがあります。これについてご不明な点がある場合は、有資格電気技術者にご相談ください。

家庭用コンセントを使用する場合、電気装置のオーバーヒートを防ぐため、納品時に充電電流は自動的に 50% に制限されています。

充電ステータス ボタンで、充電に使用する充電ワット数を手動で設定できます。前回の充電電流の設定が保存されます。充電器が電力マネージャーに接続されている場合は、コントロール機能を取ることができます。

接地モニター

⚠ 危険

感電、ショート、火災、爆発

有効な接地モニターなしで充電器を使用すると、感電、ショート、火災、爆発、または火傷の原因となる恐れがあります。

- ▶ 充電器は、アースされた主電源システムで動作させることをお勧めします。
- ▶ アースされていない電源供給システムに限り、接地モニターを無効にしてください。
- ▶ アースされた主電源システムでは、接地モニターを有効にしてください。

接地モニターの無効化



図 199: 接地モニター無効化のキー シーケンス

- ✓ **充電ステータス** ボタンが赤色に点灯します。
 - ✓ **家庭用インジケータ** ライトおよび**車両インジケータ** ライトが赤色で点灯します。
 - ✓ 接地モニターによって充電プロセスが中断されたか、または開始が阻止されました。
1. **充電ステータス** ボタンおよび**マルチファンクション** ボタンを同時に長押しします。
 - ➔ この間、**充電器インジケータ** ライトが白色で点滅します。
 2. **充電器インジケータ** ライトの点滅が停止したら、両方のボタンから手を放します。
 3. 2秒後(点滅が停止したら時間を計る)、両方のボタンを同時に5秒間押し続けます。

家庭用接続インジケータ ライトおよび**車両インジケータ** ライトが黄色で点灯すると、接地モニターは無効になります。充電中、**充電ステータス** ボタンも併せて緑色にパルスします。

 - ➔ アース監視は次回充電プロセスまで作動停止したままになります。

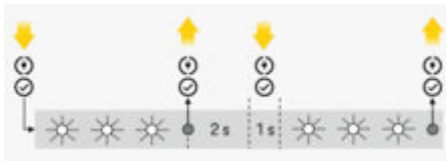
① インフォメーション

充電器を簡単に操作するために、ボタンを指で完全に覆い、均一な圧力をかける必要があります。

接地モニターの有効化

アースされている電源供給システム内で充電器が使用される場合、**接地モニター**を有効にします。

- ▶ **充電ステータス** ボタンおよび**マルチファンクション** ボタンを同時に5秒以上長押しします。この間、**充電器インジケータ** ライトが白色で点滅します。

Web アプリケーションで接地モニターを有効にすることができます。

▶ Web アプリケーションについての情報は、<https://www.porsche.com/international/aboutporsche/e-performance/help-and-contact/>にあるマニュアルを参照してください。

別の言語のものが必要な場合は、その国の適切な Web サイトを選択してください。

Web アプリケーションへのログイン

① インフォメーション

Web アプリケーションにログインするためのデータは、アクセス データが記載された同封のレターで確認できます。セキュリティ フィールドには PUK が含まれます。このフィールド上には PUK を覆う特殊なインクが印刷されています。

流水でこのフィールドを湿らせた後にのみインクはあせて、PUK を確認できるようになります。

PUK が損傷することがあるため、湿らせるときはフィールドを擦ったりひっかいたりしないでください。

- ✓ アクセス データが手元にある。
- ▶ パスワードを入力します。

① インフォメーション

25 分間使用がない場合、ユーザーは Web アプリケーションから自動的にログアウトされます。

Web アプリケーションを開く

充電器の Web アプリケーションを開く

- ✓ 充電器が PLC ネットワークに接続されている。
- ▶ ブラウザーのアドレス バーに充電器のホスト名 (<Hostname> または <Hostname>/) を入力してください。ホスト名はアクセス データに記載されたレターで確認できます。

–または–

ブラウザーのアドレス バーに充電器の IP アドレスを入力してください。IP アドレスは、デバイスと充電器のペアリング中に DHCP サーバーによって割り当てられ、ルーター設定で確認できます。

▶ 426 ページの「充電器を PLC ネットワークに接続する」の章を参照してください。

▶ Web アプリケーションについての情報は、<https://www.porsche.com/international/aboutporsche/e-performance/help-and-contact/>にあるマニュアルを参照してください。

別の言語のものが必要な場合は、その国の適切な Web サイトを選択してください。

▶ 416 ページの「アクセス データ」の章を参照してください。

Web アプリケーションの使用

Web アプリケーションを開く

充電器の Web アプリケーションを開く

✓ デバイスと充電器が PLC 接続経由で同じネットワーク上にある。

1. ブラウザーを開きます。
2. ブラウザーのアドレスバーに充電器のホスト名を入力してください。ホスト名はアクセスデータが記載されたラテラーで確認できます。
–または–
ブラウザのアドレスバーに充電器の IP アドレスを入力してください。IP アドレスは、デバイスと充電器のペアリング中に DHCP サーバーによって割り当てられ、ルーター設定で確認できます。

Web アプリケーションへのリダイレクト

インフォメーション

使用しているブラウザによっては、Web アプリケーションがすぐに開かない場合があります。代わりに、ブラウザのセキュリティ設定に関する通知が最初に表示される場合があります。

1. 表示されるブラウザの警告メッセージで、**詳細設定**を選択します。
2. 次のダイアログボックスで、SSL 証明書を例外として追加します。
➡ SSL 証明書が確認され、Web アプリケーションが開きます。

接続

電力線搬送通信 (PLC)

充電器が PLC ネットワークに接続されている場合、ネットワーク情報 (ホスト名、MAC アドレス、IP アドレスなど) がここに表示されます。

電力マネージャー

電力マネージャーで充電コントロールを行う場合、まず充電器 (EESBus デバイス) と電力マネージャーを相互に接続する必要があります。オープンモードでは、不明な電力マネージャーへの接続が充電器本体と電力マネージャーの Web アプリケーションで確立されます。

インフォメーション

充電器がプライベートモードの場合、電力マネージャーへの接続を充電器の Web アプリケーションでも確認する必要があります。

▶ ポルシェ ホーム電力マネージャーの Web アプリケーションで「EESBus デバイスの追加」の章を参照してください。

▶ ポルシェ モバイルチャージャー プラスの操作および取り付けマニュアルを参照してください。

Web アプリケーションで電力マネージャーへの接続を確認する：

- ▶ 充電器の Web アプリケーションで、**接続 ▶ 電力マネージャー**に移動します。
➡ 接続済みの電力マネージャーが、**電力マネージャー接続済み**というステータスで表示されます。電力マネージャーのデバイス情報を確認できます。

オープンモード

納品時に充電器はオープンモードに設定されています。そのため、自動的に電力マネージャーが検出され、ホームネットワークに接続されます。電力マネージャーと自動的にペアリングするには、以下の条件を満たす必要があります。

- ✓ 充電器で**電力マネージャー**の充電ステータスが選択されている。
- ✓ 充電器と電力マネージャーが同じ PLC ネットワーク内にある。
- ✓ 充電器が電力マネージャーの Web アプリケーションで EESBus デバイスとして追加されている。
▶ 充電器を初めて起動した場合、プライベートモードへ切り替えることが推奨されています。

プライベートモードの作動

1. Web Application の**接続 ▶ 電力マネージャー**に移動します。
2. **プライベートモード**を有効にします。

電力マネージャーへの接続を確認する

- ✓ 充電器と電力マネージャーが同じネットワーク上にある。
- ✓ プライベートモードが有効になっている。
- ✓ 充電器への接続が電力マネージャーの Web アプリケーションで既に確認されている。

1. 充電器の Web アプリケーションで、**接続 ▶ 電力マネージャー**に移動します。
➡ 電力マネージャーは、**利用可能な電力マネージャー**リストに表示されます。
2. 電力マネージャーを選択し、展開します。
3. **ペアデバイス**を選択します。

4. **接続を確立**のダイアログボックスで、ID 番号 (SKI) を使用して電力マネージャーの確認番号をもう一度確認し、**接続**を選択します。

- ▶ 電力マネージャーが正常に接続され、**電力マネージャー接続済み**というステータスが表示されます。

電力マネージャーの設定 (充電電流、過負荷保護、最適化充電の情報など) は充電器によって適用されます。

電力マネージャーの接続を切断する

プライベートモードでは、電力マネージャーへの接続を充電器の Web アプリケーションから切断することができます。

- ✓ プライベートモードが有効になっている。

1. 充電器の Web アプリケーションで、**接続 ▶ 電力マネージャー**に移動します。

- ▶ **接続済み**の電力マネージャーは、**利用可能な電力マネージャー**リストに表示されます。

2. **切断**を選択します。

- ▶ 充電器が電力マネージャーから切断されます。

設定

システム

パスワードの変更

Web アプリケーションのログインパスワードを変更できます。新しいパスワードを入力すると、アクセスデータが記載されたレターで入手した初期パスワードは上書きされます。

- ▶ **変更**を選択し、新しいパスワードを入力します。

言語と国の入力

フィールド	説明
言語	Web アプリケーションの言語を選択します。
国	使用する国。構成設定は国によって異なります。実際に使用する場所とは異なる国を入力すると、一部の設定を利用できない場合があります。

電力消費量の制御

節電するにはスタンバイモードを有効にします。

スタンバイモードが有効になっている状態で、充電器または Web アプリケーションによる操作がこれ以上行われない場合、充電器は 10 分後にスタンバイモードに切り替わります。その後、充電器は Web アプリケーションからアクセスできなくなります。

- ▶ **スタンバイモード**を有効にします。

デバイスがスタンバイモードを終了して使用可能状態に復帰する際は、少しの時間を要します。

インフォメーション

長時間使用がないと、充電器は自動的にスタンバイモードに切り替わります。もう一度起動するには、電源ボタンを押します。

工場設定へのリセットを許可する

この機能を有効にすると、充電器本体で工場設定へのリセットが可能になります。この機能を無効にすると、工場設定へのリセットは Web アプリケーションでのみ可能になります。

- ▶ **工場出荷時設定にリセット**を有効にします。

▶ ポルシェ モバイル チャージャー プラス操作マニュアルの「工場設定にリセットする」のセクションを参照してください。

XXXLINKXXX 6 ページの「工場設定にリセット」の章を参照してください。

充電

主電源ステータス

ここに表示される主電源ステータスに関する情報は、充電器により自動的に検出されます。

表示	説明
主電源フェーズ	電源供給ケーブルのフェーズの数。
ケーブルタイプ	車両充電ケーブルの種類。ケーブルタイプは最大充電電流を設定するための重要な情報となります。
充電電力減少の原因	数字の 0 は、充電電力が制限されていないことを示します。

表示	説明
	数字の >0 は、オーバーヒートのために充電電力が制限されていることを示します。

接地モニター



危険

感電、ショート、火災、爆発

有効な接地モニターなしで充電器を使用すると、感電、ショート、火災、爆発、または火傷の原因となる恐れがあります。

- ▶ 充電器は、アースされた主電源システムで動作させることをお勧めします。
- ▶ アースされていない電源供給システムに限り、接地モニターを無効にしてください。
- ▶ アースされた主電源システムでは、接地モニターを有効にしてください。

接地モニターは Web アプリケーションまたは充電器で有効にすることができます。安全のため、充電器でのみ無効にすることができます。

- ▶ **接地モニターを ON にする**を選択します。
- ▶ 充電器で接地モニターを有効または無効にするには、ポルシェ モバイルチャージャー プラスの操作および取り付けマニュアルを参照してください。

電流と電力マネージャーの設定

ここでは、使用する充電電力を手動で設定できます。

- **省電力**：充電器は最大充電電圧の 50% で充電しませんが。
 - **フルパワー**：充電器は最大充電電圧の 100% で充電します。
 - **電力マネージャー**：充電器が電力マネージャーに接続されている場合、過負荷保護は充電器への充電電流を監視します。
- ▶ 希望の機能を選択してください。

サービス

デバイス情報の表示

この情報は、バージョン番号、シリアル番号、ホスト名などの充電器データに基づいています。

ポルシェ正規販売店は、エラーメッセージが表示された場合にこの情報を必要とします。

診断の表示

診断パラメーターと、デバイスの温度に関する情報を表示します。

- ▶ 温度を**摂氏温度**と**華氏温度**のどちらで表示するか選択します。

イベントメモリー情報の表示

ここに表示されるイベントメモリー情報は、システムテスト中に発生したエラーメッセージに関するものです。アクティブおよび停止中のイベントメモリーが表示されます。アクティブなイベントやエラーは停止中のイベントと異なり、現在もまだ表示されています。

- ▶ イベントメモリーを表示するには、セクションを展開します。

工場設定へのリセット

この機能を作動させると、充電履歴やネットワーク設定など、すべての個人データと設定が削除されます。さらに、アクセス データが記載されたレターで示された初期パスワードにすべてのパスワードがリセットされます。

- ▶ **工場出荷時設定にリセット**を有効にします。

作動不良

赤色や黄色に点灯または点滅するインジケータースタイルによって、充電器は故障や作動不良を示します。

知識

充電器の損傷

- ▶ 故障が解消しない、または再発する場合、充電器を電源供給から切り離し、有資格電気技術者にご相談ください。ポルシェ正規販売店のご利用をお勧めいたします。十分なトレーニングを受けた経

験豊かなスタッフが、最新の技術情報と専用工具や専用装置を駆使し、確かな整備をお約束します。

- ▶ 420 ページの「コントロールユニット」の章を参照してください。

以下の概要には、作動不良に対応する際のアドバイスが含まれています。

インジケータースタイル	意味	処置
<ul style="list-style-type: none"> ● (⊕) 充電ステータス ボタンが赤色に点灯します。 ● (🏠) 家庭用電源接続インジケータースタイルが赤色に点灯します。 ● (🚗) 車両インジケータースタイルが赤色に点灯します。 ● (🔌) 充電器インジケータースタイルが赤色に点灯します。 ● (⊙) マルチファンクション ボタンが赤色に点灯します。 	<p>ウォッチドッグ エラーまたは負荷リレー常時接続</p>	<ul style="list-style-type: none"> ▶ 電源プラグを切断して再接続します。 ▶ これでも故障が解消されない場合、有資格電気技術者によって家庭用電源設置の点検を実施してください。
<ul style="list-style-type: none"> ● (⊕) 充電ステータス ボタンが赤色に点灯します。 ● (🏠) 家庭用電源接続インジケータースタイルが赤色に点灯します。 ● (🚗) 車両インジケータースタイルが赤色に点灯します。 ● (🔌) 充電器インジケータースタイルが赤色に点灯します。 ● (⊙) マルチファンクション ボタンが赤色に点滅します。 	<p>残留電流装置 - 作動 / 残留電流</p>	<ul style="list-style-type: none"> ▶ マルチファンクション ボタンを長押しして故障をリセットします (2 秒以上)。 ▶ これでも故障が解消されない場合、有資格電気技術者によって家庭用電源設置の点検を実施してください。

作動不良

インジケータースタtus	意味	処置
<ul style="list-style-type: none"> ● (●) 充電ステータス ボタンが赤色に点灯します。 ● ▲ 家庭用電源接続インジケータースタtus ライトが赤色に点灯します。 ● 🚗 車両インジケータースタtus ライトが赤色に点灯します。 ● 🔌 充電器インジケータースタtus ライトが赤色に点灯します。 	<p>マルチファンクション ボタン LED 故障</p>	<ul style="list-style-type: none"> ▶ 電源プラグを切断して再接続します。 ▶ これでも故障が解消されない場合、有資格電気技術者によって家庭用電源設置の点検を実施してください。
<ul style="list-style-type: none"> ● (●) 充電ステータス ボタンが赤色に点灯します。 ● (●) ▲ 家庭用電源接続インジケータースタtus ライトが赤色に点滅します。 ● (●) 🚗 車両インジケータースタtus ライトが赤色に点滅します。 ● (●) 🔌 充電器インジケータースタtus ライトが赤色に点滅します。 	<p>配線の故障</p>	<ul style="list-style-type: none"> ▶ 電源プラグを切断して再接続します。 ▶ これでも故障が解消されない場合、有資格電気技術者によって家庭用電源設置の点検を実施してください。
<ul style="list-style-type: none"> ● ▲ 家庭用電源接続インジケータースタtus ライトが赤色に点灯します。 ● 🚗 車両インジケータースタtus ライトが赤色に点灯します。 ● 🔌 充電器インジケータースタtus ライトが赤色に点灯します。 ● (●) (●) マルチファンクション ボタンが赤色に点灯します。 	<p>電源 LED の故障</p>	<ul style="list-style-type: none"> ▶ 電源プラグを切断して再接続します。 ▶ これでも故障が解消されない場合、有資格電気技術者によって家庭用電源設置の点検を実施してください。

インジケータースタtus	意味	処置
<ul style="list-style-type: none"> ● (●) 充電ステータス ボタンが赤色に点灯します。 ● (●) 家庭用電源接続インジケータースタtus ライトが赤色に点灯します。 ● (●) 車両インジケータースタtus ライトが赤色に点灯します。 	<p>保護導線が分断 / 使用されていません</p>	<ul style="list-style-type: none"> ▶ 電源プラグを切断して再接続します。 ▶ アースされていない主電源システム (IT ネットワークなど) の場合：必要に応じて、保護導線モニターが解除された状態で車両を充電してください。 ▶ 430 ページの「接地モニター」の章を参照してください。 ▶ アースされた主電源システム の場合：ポルシェ正規販売店でコントロールユニットの点検を受けてください。有資格電気技術者による主電源 / 家庭用電源接続の点検を実施してください。
<ul style="list-style-type: none"> ● (●) 充電ステータス ボタンが赤色に点灯します。 ● (●) 家庭用電源接続インジケータースタtus ライトが赤色に点滅します。 	<p>過電圧</p>	<ul style="list-style-type: none"> ▶ 電源プラグを切断して再接続します。 ▶ これでも故障が解消されない場合、有資格電気技術者によって家庭用電源設置の点検を実施してください。
<ul style="list-style-type: none"> ● (●) 充電ステータス ボタンが赤色に点灯します。 ● (●) 車両インジケータースタtus ライトが赤色に点灯します。 	<p>オーバーロード</p>	<ul style="list-style-type: none"> ▶ 電源プラグを切断して再接続します。 ▶ これでも故障が解消されない場合、有資格電気技術者によって家庭用電源設置の点検を実施してください。
<ul style="list-style-type: none"> ● (●) 充電ステータス ボタンが赤色に点灯します。 ● (●) 充電器インジケータースタtus ライトが赤色に点灯します。 	<p>リレー エラー</p>	<ul style="list-style-type: none"> ▶ 電源プラグを切断して再接続します。 ▶ これでも故障が解消されない場合、有資格電気技術者によって家庭用電源設置の点検を実施してください。
<ul style="list-style-type: none"> ● (●) 充電ステータス ボタンが赤色に点灯します。 ● (●) 充電器インジケータースタtus ライトが赤色に点滅します。 	<p>セルフ テスト失敗</p>	<ul style="list-style-type: none"> ▶ 電源プラグを切断して再接続します。 ▶ これでも故障が解消されない場合、有資格電気技術者によって家庭用電源設置の点検を実施してください。

作動不良

インジケータースタtus	意味	処置
<ul style="list-style-type: none"> ● (●) 充電ステータス ボタンが赤色にパルスします。 ● (●) 充電器インジケータースタtus ライトが赤色に点灯しません。 	ロード サイクルエラー	<ul style="list-style-type: none"> ▶ 充電器は故障しているため、操作しないでください。 ▶ ポルシェ正規販売店にご相談ください。
<p>充電ステータスに準拠した (●) 充電ステータス ボタン。</p> <ul style="list-style-type: none"> ● (●) 電力マネージャー インジケータースタtus ライトが赤色に点灯します。 ● 50% インジケータースタtus ライトが緑色に点灯します。 	PLC または電力マネージャー接続エラー	<ul style="list-style-type: none"> ▶ 初期操作中、充電器を再起動し、スタートアップを繰り返します。PLC ネットワークへの接続を確認します。電力マネージャーへの接続を確認します。
<ul style="list-style-type: none"> ● (●) 充電ステータス ボタンが赤色に点灯します。 ● (●) 家庭用電源接続インジケータースタtus ライトが黄色に点灯します。 	インフラ プラグの過温度	<ul style="list-style-type: none"> ▶ 過温度が原因でデバイスは OFF になりました。再び通常の温度に達するまで待ってください。必要に応じて、充電器を直射日光から保護してください。
<ul style="list-style-type: none"> ● (●) 充電ステータス ボタンが赤色に点灯します。 ● (●) 家庭用電源接続インジケータースタtus ライトが黄色に点滅します。 	電圧不足 / 無効な主電源周波数	<ul style="list-style-type: none"> ▶ 充電プロセスが中断されました。お待ちください。何の操作もしないでください。
<ul style="list-style-type: none"> ● (●) 充電ステータス ボタンが赤色に点灯します。 ● (●) 車両インジケータースタtus ライトが黄色に点滅します。 	無効な CP 信号	<ul style="list-style-type: none"> ▶ 電源プラグを切断して再接続します。
<ul style="list-style-type: none"> ● (●) 充電ステータス ボタンが赤色に点灯します。 ● (●) 充電器インジケータースタtus ライトが黄色に点灯します。 	過温度	<ul style="list-style-type: none"> ▶ 過温度が原因で充電器は OFF になりました。お待ちください。必要に応じて、充電器を直射日光から保護してください。
<ul style="list-style-type: none"> ● (●) 充電ステータス ボタンが赤色に点灯します。 ● (●) 充電器インジケータースタtus ライトが黄色に点滅します。 	インフラまたは車両ケーブルを読み取ることができません	<ul style="list-style-type: none"> ▶ 電源プラグを切断して再接続します。

インジケータースタtus	意味	処置
<ul style="list-style-type: none"> ● ④ 充電ステータス ボタンが緑色にパルスします。 ● ⑤ 家庭用電源接続インジケータースタtus ライトが黄色に点灯します。 	<p>インフラ プラグ過温度 / 多相ソケットの 1 相のみ接続済み</p>	<ul style="list-style-type: none"> ▶ 過温度が原因で、充電器の充電電力は減少されます。お待ちください。必要に応じて、充電器を直射日光から保護してください。 ▶ 多相ソケットでは 1 相のみ接続されている場合があります。この場合、電源供給にソケットが正常に接続されているかどうかを有資格電気技術者が確認します。
<ul style="list-style-type: none"> ● ④ 充電ステータス ボタンが緑色にパルスします。 ● ⑥ 充電器インジケータースタtus ライトが黄色に点灯します。 	<p>ディレーティング</p>	<ul style="list-style-type: none"> ▶ 過温度が原因で、充電器は充電電力を減少しました。お待ちください。必要に応じて、充電器を直射日光から保護してください。
<ul style="list-style-type: none"> ⑦ ON/OFF が緑色にパルスします。 ● ⑧ 電源供給 / 家庭用電源接続インジケータースタtus ライトが黄色で点灯します。 ● ⑨ 車両インジケータースタtus ライトが黄色で点灯します。 	<p>保護導線モニターが解除された状態で車両が充電されています。</p>	<ul style="list-style-type: none"> ▶ 車両を保護導線モニターが作動した状態で理想的に充電する必要があります。 ▶ 430 ページの「接地モニター」の章を参照してください。
<p>充電器は完全に OFF になりました。</p>		<ul style="list-style-type: none"> ▶ 故障が原因で充電器はスタンバイモード状態か、OFF に切り替わりました。 ▶ 充電電流制限ボタンに触れて、充電器がスタンバイモードであるかどうかを確認します。

輸送

▲ 警告

固定されていない積荷

充電器が固定されていないか不適切に固定されている、または間違った位置に固定されている場合、制動時、加速時、方向転換時、または事故発生時に所定の場所から外れて、乗員に危険が及ぶ可能性があります。

- ▶ 充電器を固定していない状態で走行しないでください。
- ▶ 充電器は常にラゲッジコンパートメントに積載してください。乗員スペース（シート前方やシートの上など）には置かないでください。

輸送時の充電器の固定

充電器は、車両タイプに応じて、運搬ケース付きまたはなしで供給されます。

- ▶ 運搬ケースが付属している場合：充電器は必ずケースの中に収納して運搬してください。運搬ケースをフックでフロントおよびリヤのタイダウンリングに取り付けます。
ラゲッジコンパートメントのタイダウンリングに関するインフォメーション：
▷ 取扱説明書を参照してください。
- ▶ 運搬ケースが付属していない場合：充電器は、リヤラゲッジコンパートメント内に収納して運搬してください。
- ▶ 車両タイプに応じて、危険な状況下で乗員に危害が及ばない方法で充電器を収納してください。

清掃とメンテナンス

充電器の損傷や汚れを定期的に点検し、必要であれば清掃します。



危険

感電、火災

火災や感電により重傷または致命傷を負う危険があります。

- ▶ 充電器またはプラグを水に浸したり、直接水をかけたりしないでください(高压洗浄機や庭の水撒き用ホースなど)。
- ▶ 充電器を清掃するときは、必ず主電源および車両からコントロールユニットの接続を完全に外してから行ってください。清掃には乾いた布を使用してください。

廃棄

電気 / 電子デバイスは、廃棄場または廃棄物処分施設で廃棄する必要があります。

- ▶ 電気 / 電子デバイスを家庭ごみと一緒に廃棄することはしないでください。
- ▶ 電気 / 電子デバイスは該当する環境保護法規を遵守して処分してください。
- ▶ 廃棄に関する質問については、ポルシェ正規販売店にお問い合わせください。

テクニカルデータ

電気的データ	PMCPJ96 A
ワット数	9.6kW
定格電流	40A、1相
主電源電圧	200V
主電源周波数	50Hz/60Hz
過電圧カテゴリ (IEC 60664)	II
内蔵ブレーカー	Type A (AC : 30mA) + DC : 6mA
保護クラス	I
保護レベル	IP55 (USA : 筐体 3R)
車両プラグ	タイプ 1 PSE
メカニカルデータ	PMCPJ96 A
コントロールユニットおよびケーブルの重量	3.6 kg
車両ケーブルの長さ	4.5 m
電源供給ケーブルの長さ	0.3 m – 1.6 m (国によって異なります)

周囲および保管条件	PMCPJ96 A
外気温	-30 °C – +50 °C
湿度	5% – 95% で結露のないこと
標高	最大海拔 5,000 m

識別プレート



図. 200: 識別プレート (例)

- A 製品名
- B 品目番号
- C ワット数および定格電流
- D 主電源電圧
- E 保護レベル
- F 使用に関するイラスト
- G 認定情報
- H メーカー
- I 製造年月日
- J シリアルナンバー
- K 型式

製品情報

製造年月日

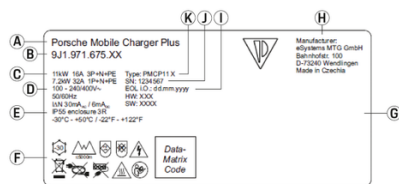
充電器の製造年月日は、ビークルプレート上の「EOL」の後に記載されています。

表示順序：製造日、製造月、製造年

充電器メーカー

eSystems MTG GmbH
 Bahnhofstraße 100
 73240 Wendlingen
 ドイツ

電気テスト

充電インフラ (VDE 0702 など) の定期的な電気テストに関してご質問がある場合は、<https://www.porsche.com/international/accessoriesandservice/porscheservice/vehicleinformation/documents/>を参照するか、ポルシェ正規販売店にお問い合わせください。

索引

番号と記号

- 安全に関する指示..... 413
 - 起動..... 425, 427
 - 警告事項の構成..... 411
 - 現在の充電プロセス..... 428
 - 言語の入力..... 433
 - 故障表示..... 435
 - 工場設定..... 417
 - 工場設定、リセット..... 434
 - 工場設定、リセットの許可..... 433
 - 工場設定へのリセット..... 434
 - 国の入力..... 433
 - 作動モード
 - PLC 経由の直接接続..... 419
 - Web アプリケーション経由..... 418
 - 同じ PLC ネットワーク内..... 419
 - 独立型..... 418
 - 作動不良..... 435
 - 識別プレート..... 444
 - 車両プラグ..... 423
 - 車両充電ポート..... 423, 429
 - 主電源フェーズの表示..... 433
 - 取扱説明書..... 428
 - 取扱説明書で使用されているシンボル..... 411
 - 取扱説明書へ
 - 詳細情報..... 413
 - 周囲および保管条件..... 443
 - 充電
 - 開始..... 430
 - 警告..... 429
 - 車両の充電..... 430
 - 車両充電ポート..... 429
 - 充電電流制限..... 430
 - 充電電流制限の設定..... 430
 - 充電ステータス..... 428
 - 充電ステータス ボタン..... 420
 - 充電ステータスの選択..... 425
 - 充電プロセス
 - 確認..... 428
 - 電力消費量..... 428
 - 充電器
 - オープン モードの作動..... 432
 - プライベート モードの作動..... 432
 - 電力マネージャーとのペアリング..... 432
 - 充電器のシリアルナンバー..... 417
 - 充電器の考えられる用途..... 418
 - 充電器の接続
 - PLC ネットワークへ..... 426
 - 電力マネージャーへ..... 427
 - 充電時間..... 429
 - 充電電流制限..... 430
 - 充電電力の表示..... 428
 - 充電履歴..... 428
 - 初期パスワード..... 416
 - 詳細情報..... 413
 - 正しい使用..... 415
 - 清掃..... 441
 - 製造年月日..... 444
 - 製品情報..... 444
 - 接続
 - PLC ネットワークの品質の確認..... 426
 - ホットスポット..... 427
 - 再接続..... 427
 - 充電器への確立..... 426, 427
 - 電力マネージャー..... 425
 - 接地モニター..... 434
 - 作動..... 430
 - 停止..... 430
 - 設置場所の選択..... 421
 - 電気テスト..... 444
 - 電源供給ケーブル
 - 固定..... 425
 - 工業用電気ソケット..... 424
 - 切り離し..... 424
 - 選択..... 423
 - 電源供給ケーブルの交換..... 424
 - 電力マネージャー..... 425
 - ペアリング..... 432
 - 確認..... 432
 - 充電電流の調整..... 425
 - 追加..... 425
 - 電力消費量
 - 充電プロセス..... 428
 - 制御..... 433
 - 独立型操作..... 418
 - 廃棄..... 442
 - 必要なツール..... 422
 - 付属品..... 416
 - 輸送、充電器の固定..... 440
 - 輸送のための固定..... 440
- ## I
- IP アドレスの設定..... 432
- ## P
- PLC ネットワーク、良質な接続の確認..... 426
 - PUK
 - パスワードの変更..... 417
 - 紛失..... 417
- ## W
- Web アプリケーション
 - パスワードの紛失..... 417
 - パスワードの変更..... 417
 - ログイン..... 431
 - 開く..... 431, 432
 - 起動..... 427
 - 工場設定へのリセット..... 417
 - 初期パスワード..... 417
 - Web アプリケーションへのログイン..... 431
 - Web アプリケーションを開く..... 431, 432

- ア**
 アクセスデータ..... 416
 Web アプリケーション..... 417
 充電器のシリアルナンバー..... 417
 アクセスデータの紛失..... 416
- イ**
 イベントメモリー..... 434
 イラスト、概要..... 413
 イラストの概要..... 413
 インジケータライト..... 435
- ウ**
 ウォールマウントベースの取り付け..... 422
- エ**
 エラーメッセージ..... 434
 エレクトリカルデータ..... 443
- オ**
 オープンモードの作動..... 432
- ケ**
 ケーブルタイプの表示..... 433
- コ**
 コネクタファスナーの取り付け..... 422
 コントロールユニット..... 420
 ウォールマウントへの取り付け..... 423
 コネクタの概要図..... 420
- サ**
 サービス..... 434
- シ**
 システムテスト..... 434
- ス**
 スタンバイモード..... 433
 スタンバイモードの作動/解除..... 433
- ツ**
 ツール..... 422
- テ**
 テクニカルデータ..... 443
 デバイスステータス..... 428
 デバイスの温度..... 434
 デバイスの温度診断..... 434
 デバイス情報の表示..... 434
- ハ**
 パスワードの変更..... 433
- フ**
 プライベートモードの作動..... 432
 ブラウザーの要件..... 428
- ホ**
 ホームネットワーク
 IPアドレス..... 432
 ホスト名..... 432
 ホスト名..... 432
 ボタンを押してください
 マルチファンクション..... 420
 充電ステータス..... 420
 ホットスポット..... 427
- マ**
 マルチファンクションボタン..... 420
- メ**
 メインステータスの表示..... 433
 メーカー..... 444
- メカニカルデータ..... 443
 メンテナンス..... 441
- ロ**
 ログインパスワードの変更..... 433

사용 설명서 정보

경고 및 기호

사용 설명서에는 여러 가지 경고 및 기호가 나옵니다.



위험

심각한 부상 또는 사망 위험

"위험" 범주에 해당하는 경고를 준수하지 않을 경우 심각한 부상을 당하거나 사망할 수 있습니다.



경고

심각한 부상 또는 사망 가능성

"경고" 범주에 해당하는 경고를 준수하지 않을 경우 심각한 부상을 당하거나 사망할 수 있습니다.



주의

가벼운 부상 가능성

"주의" 범주에 해당하는 경고를 준수하지 않을 경우 가벼운 부상을 당할 수 있습니다.

알림

차량 손상 가능성

"알림" 범주에 해당하는 경고를 준수하지 않을 경우 차량이 손상될 수 있습니다.



정보

추가 정보는 "정보"라는 단어를 사용하여 표시됩니다.

✓ 기능을 사용하기 위해 충족되어야 하는 조건입니다.

▶ 지켜야만 하는 지침입니다.

1. 지침이 여러 단계로 구성된 경우 번호가 매겨집니다.

2. 센터 표시창에서 반드시 준수해야 하는 지침.

▶ 해당 항목과 관련된 중요한 추가 정보를 찾을 수 있는 위치에 대한 알림입니다.

Deutsch

사용 설명서

그림 설명..... 449

자세한 정보..... 449

보안

안전 지침..... 449

올바른 사용..... 450

공급 범위

액세스 데이터..... 451

개요

가능한 사용..... 452

컨트롤 유닛의 연결..... 454

컨트롤 유닛..... 454

설치 위치 선택..... 455

필요한 공구..... 456

장착

벽걸이 장착..... 456

설정

차량 충전 케이블 및 공급 케이블..... 457

초기 작동 및 구성..... 459

시작..... 462

개요..... 462

작동

작동 지침..... 462

충전..... 463

웹 앱에 로그인..... 465

웹 앱 사용..... 465

오작동..... 469

운송..... 473

세척 및 유지보수..... 474

폐기..... 475

기술 데이터

차량 인식판..... 477

생산 정보..... 477

색인..... 478

사용 설명서

그림 설명

국가에 따라 충전기에 다양한 그림이 부착될 수 있습니다.



충전기의 작동 온도 범위는 -30°C ~ +50°C입니다.



해발 5,000m 이상 고도에서 충전기를 작동하지 마십시오.



충전기에 스위치가 없는 보호 전도체가 장착되어 있습니다.



충전기에 스위치가 있는 보호 전도체가 장착되어 있습니다.



충전기를 폐기할 경우 해당하는 모든 폐기 규정을 준수하십시오.



연장 케이블 또는 케이블 릴을 사용하지 마십시오.



(여행용) 어댑터를 사용하지 마십시오.



멀티 소켓을 사용하지 마십시오.



손상된 전자 제품 또는 연결 케이블과 함께 충전기를 사용하지 마십시오.



잘못 사용할 시 감전 위험이 있습니다.



제공된 사용 설명서, 특히 경고 및 안전 지침을 준수하십시오.



충전기의 표면이 매우 뜨거워질 수 있습니다.



비접지 주 전원 공급 시스템(예: IT 네트워크)에서는 충전기를 작동하지 마십시오. 충전기는 접지 처리를 한 주 전원 공급 시스템 내에서만 작동해야 합니다.



전압 범위가 ≤ 250V AC인 유형 1 플러그를 나타냅니다.



전압 범위가 ≤ 480V AC인 유형 2 플러그를 나타냅니다.

자세한 정보

충전기와 Web Application에 대한 자세한 정보는 <https://www.porsche.com>의 "E-Performance(E 성능)" 영역에서 확인할 수 있습니다.

보안

안전 지침



위험

감전, 합선, 화재, 폭발

손상 또는 결함이 있는 충전기와 전기 소켓을 사용하거나, 충전기를 부적절하게 사용하거나, 안전 지침을 준수하지 않을 경우, 합선, 감전, 폭발, 화재가 발생하거나 화상을 입을 위험이 있습니다.

- ▶ Porsche에서 승인하고 제공한 전원 공급 장치 및 차량 케이블과 같은 부속품만 사용하십시오.
- ▶ 손상 및/또는 오염된 충전기를 사용하지 마십시오. 사용하기 전에 케이블 및 플러그 연결부의 손상 및 오염 여부를 확인하십시오.
- ▶ 제대로 설치되고 손상되지 않은 전기 소켓 및 무고장 전기 설비에만 충전기를 연결하십시오.
- ▶ 연장 케이블, 케이블 릴, 멀티 소켓 또는 (여행용) 어댑터를 사용하지 마십시오.
- ▶ 폭발우가 칠 때는 충전기를 주 전원 공급 장치에서 분리하십시오.
- ▶ 전기 부품을 개조하거나 수리하지 마십시오.
- ▶ 고장을 수리하되 수리는 반드시 전문가에게 맡기십시오.

⚠ 위험

감전, 화재

전기 소켓을 잘못 설치하면 차량 충전 포트를 이용하여 고압 배터리를 충전할 때 감전이나 화재가 발생할 수 있습니다.

- ▶ 전원 공급 장치 테스트 및 설치, 충전기용 전기 소켓의 초기 작동은 전문 전기 기술자만 수행해야 합니다. 이 전기 기술자가 관련 표준 및 규정의 준수 여부에 대한 모든 책임을 집니다. Porsche에서는 Porsche 공식 서비스 센터 이용을 권장합니다.
- ▶ 전기 소켓에 대한 전력 케이블의 단면은 배선 길이 및 현지의 해당 규정 및 표준에 따라 정의되어야 합니다.
- ▶ 충전용 전기 소켓을 현지 법 및 표준을 준수하는 별도의 퓨즈가 달린 전기 회로에 연결해야 합니다.
- ▶ 충전기는 개인 및 반공공 장소(예: 사유 재산, 회사 주차장)에서 사용하기 위한 제품입니다. 이탈리아 및 뉴질랜드와 같은 일부 국가에서는 공공 장소에서 모드 2 충전이 **금지되어** 있습니다.
자세한 정보는 Porsche 공식 서비스 센터 또는 현지 전기 공급업체를 통해 확인할 수 있습니다.
- ▶ 무감독 충전 중에는 충전기 및 차량에 비인가자(예: 뛰노는 아이) 또는 동물이 접근하지 못하게 해야 합니다.
▶ 설치 설명서 및 사용 설명서의 안전 지침을 반드시 읽어 보십시오.

⚠ 위험

감전, 화재

플러그 접촉부를 잘못 취급하면 감전이나 화재가 발생할 수 있습니다.

- ▶ 차량 충전 포트 및 충전기의 접촉부를 만지지 마십시오.
- ▶ 차량 충전 포트나 충전기에 물품을 넣지 마십시오.
- ▶ 전기 소켓과 플러그 연결부에 습기, 물 및 다른 액체가 묻지 않게 하십시오.

⚠ 경고

가연성 또는 폭발성 증기

충전기 부품에서 스파크가 튀어 가연성 또는 폭발성 증기에 불이 붙을 수 있습니다.

- ▶ -특히 차고에서- 폭발 위험을 줄이려면 충전 중에 커패시터를 유닛이 바닥에서 50cm 이상 떨어져 있어야 합니다.
- ▶ 폭발 위험이 높은 곳에 충전기를 설치하지 마십시오.

전자기장 노출 제한에 대한 요건(1999/519/EC)을 충족하려면 모든 사람과 최소 20cm의 거리를 유지하도록 충전기를 설치하십시오.

충전기를 이용하여 무중단 충전을 원활하게 진행하려면 다음 지침과 권장 사항을 준수하십시오.

- 전기 소켓을 새로 설치할 때 가용 전력이 가장 높은 산업용 전기 콘센트를 선택하고(가정용 전기 설비에 맞게 조정) 전문 전기 기술자가 조작하도록 해야 합니다. Porsche에서는 Porsche 공식 서비스 센터 이용을 권장합니다.
- 기술적으로 가능하고 법률상 허용되는 경우 전기 설비는 차량 충전에 사용되는 전기 소켓의 최대 정격 출력을 사용할 수 있도록 치수화되어야 합니다.
- 설치하기 전에 차량을 충전하기 위해 필요한 전력이 현재 사용 가능한 가정용 설비로 계속 제공되는지를 점검하십시오. 필요한 경우 에너지 관리 시스템으로 가정용 설비를 보호하십시오.
- 가능하면 충전기는 접지 처리를 한 주 전원 공급 시스템 내에서 작동해야 합니다. 보호 전도체가 적절하게 설치되어야 합니다.
- 가정용 전기 설비에 대해 잘 모르는 경우 전문 전기 기술자에게 문의하십시오. Porsche에서는 Porsche 공식 서비스 센터 이용을 권장합니다.
- 태양광발전(PV) 시스템과 함께 충전기를 사용하려면 Porsche 공식 서비스 센터에 문의하십시오.

- 충전기의 성능을 최대한 활용하고 차량을 신속하게 충전하려면 전원 플러그에 적합한 가장 높은 정격 전류의 NEMA 전기 소켓이나 IEC 60309를 따르는 산업용 전기 콘센트를 사용하십시오.
- 가정용/산업용 전기 콘센트를 통해 고전압 배터리를 충전할 때 전기 설비를 최대 용량으로 로드할 수 있습니다. 충전에 사용되는 전기 설비를 전문 전기 기술자에게 정기적으로 점검 받을 것을 권장합니다. 설치 시 전문 전기 기술자에게 적합한 점검 주기를 알아보십시오. Porsche에서는 Porsche 공식 서비스 센터 이용을 권장합니다.
- 인도 시 전기 설비의 과열을 방지하기 위해 충전 전류는 자동으로 제한됩니다. 충전기를 작동하고 가정용 설비에 필요한 충전 전류 한도를 설정하는 작업은 전문 전기 기술자에게 맡기십시오.
▶ 464 페이지의 "충전 전류 제한" 장을 참조하십시오.

올바른 사용

고전압 배터리로 차량을 충전하기 위한 모드 2 충전(일본 제외)에 대한 통합 제어 및 보호 기능이 장착된 충전기로, 전기 차량에 일반적으로 적용되는 표준 및 규정을 준수합니다.

- ▶ 항상 현지 주 전원 공급 장치에 적합한 장치 버전을 사용하십시오.
▶ 476 페이지의 "기술 데이터" 장을 참조하십시오.

충전기는 공급 케이블, 컨트롤 유닛 및 차량 케이블로 구성된 결합된 장치로만 사용할 수 있습니다.

이는 실외에서 사용하기에 적합합니다.

공급 범위



그림 201: 공급 범위

- A** 공급 케이블(컨트롤 유닛에 영구 부착 또는 분리 가능)
- B** 주 전원 공급 장치에 연결하기 위한 전원 플러그
- C** 컨트롤 유닛
- D** 차량 플러그(차량용 커넥터 플러그, 국가에 따라 다름 [유형 2가 표시됨])
- E** 차량 케이블(컨트롤 유닛에 영구 부착)
- F** 액세스 데이터가 포함된 문서

i 정보

옵션 구성품: 충전기에 국가에 따라 다양한 벽걸이 장착 장치(예: 기본 벽걸이 장착 장치)가 제공됩니다.

액세스 데이터

충전기 및 웹 앱에 필요한 모든 데이터가 들어 있는 액세스 데이터가 포함된 문서가 장치와 함께 제공됩니다.

- ▶ 액세스 데이터가 포함된 문서를 안전한 장소에 보관하십시오.

i 정보

분실한 경우, 인도 시 유효한 액세스 데이터(예: 포르쉐 공식 서비스 센터에서 획득할 수 있는 초기 암호).

- 충전기의 시리얼 번호를 준비하십시오.

명칭	의미
시리얼 번호	충전기의 시리얼 번호
Security ID	PLC 모뎀과 보안 연결을 하려는 경우
MAC	홈 네트워크 PLC 인터페이스의 MAC 주소
Web password(웹 암호)	웹 앱의 초기 암호
Web host name(웹 호스트 이름)	웹 브라우저를 통해 웹 앱에 연결하려는 경우
PUK	개인 잠금 해제 키

PUK

PUK는 초기 암호를 다시 활성화하는 역할을 합니다.

- ▶ PUK를 분실하거나 잊어버린 경우 Porsche 공식 서비스 센터에 문의하십시오.

i 정보

잠금 해제 키(PUK)는 보안 필드에 포함되어 있습니다. 이 필드에는 특수 잉크가 인쇄되어 있으며 PUK를 가리고 있습니다.

이 필드를 흐르는 물로 적셔서 잉크를 지우면 PUK가 보입니다. PUK가 손상될 수 있으니 물에 적실 때 문지르거나 긁지 마십시오.

웹 앱 암호

암호는 웹 앱 로그인 시 사용됩니다.

초기 암호를 사용할 때:

- ▶ 초기 암호를 분실하거나 잊어버린 경우 Porsche 공식 서비스 센터에 문의하십시오.

직접 설정한 암호를 사용할 때:

- ▶ 분실한 경우, PUK를 사용하여 초기 암호를 복원할 수 있습니다. 또는, 포르쉐 공식 서비스 센터에 문의하십시오.
- ▶ 충전기를 공장 설정으로 재설정하면 초기 암호가 다시 활성화됩니다. 하지만 이렇게 하면 모든 설정도 공장 설정으로 재설정됩니다.

충전기의 시리얼 번호

충전기의 시리얼 번호는 다음 위치에서 찾을 수 있습니다.

- 액세스 데이터가 포함된 문서에서 **Serial number**(시리얼 번호) 표시 뒤에
- 차량 인식판(컨트롤 유닛 후면의)에서 약어 **SN** 뒤에
- 웹 앱에서: **설정** ⚙️ ▶ **정기 점검** ▶ **장치 정보**

출고 시 설정으로 리셋

이 기능을 활성화하면 모든 설정이 삭제됩니다. 또한, 모든 암호도 액세스 데이터가 포함되어 있는 문서에 나와 있는 초기 암호로 재설정됩니다.

정보

이 기능은 충전기에서 기본적으로 비활성화되어 있습니다. 충전기에서 이 기능을 실행하려면 웹 앱에서 기능을 활성화해야 합니다(**설정**  **시스템** **공장 설정으로 재설정 활성화**).

- 충전 상태 버튼 및 다기능 버튼을 동시에 5초 동안 길게 누릅니다.** 이때 **충전기** 표시등이 흰색으로 깜박입니다.
- 충전기 표시등이 깜박임을 멈추면 즉시 다기능 버튼에서 손을 떼고 충전 상태 버튼은 2초 동안 누른 채로 있습니다.**
- 다기능 버튼을 다시 5초 동안 길게 누릅니다.** 이때 **충전기** 표시등이 흰색으로 깜박입니다.

➔ 충전기가 공장 설정으로 재설정됩니다. 그 동안, 표시등이 녹색으로 켜집니다.

자가 진단이 성공적으로 완료된 후에는 장치가 작동 준비가 완료된 것입니다.

공장 설정으로의 재설정은 웹 앱을 통해 또는 포르쉐 공식 서비스 센터에서도 가능합니다. Porsche는 전문 기술자와 순정 부품 및 필요한 공구를 갖춘 포르쉐 공식 서비스 센터를 이용할 것을 권장합니다.

웹 앱에 대한 자세한 정보는 <https://www.porsche.com/international/aboutporsche/e-performance/help-and-contact/>의 설명서를 참조하십시오.

다른 언어가 필요한 경우, 해당 국가에 적합한 웹 사이트를 선택하십시오.

개요 가능한 사용

충전기는 독립형 작동에서 사용할 수 있고 버튼을 통해 작동됩니다. 충전기의 Powerline-Communication 기능을 통해 홈 네트워크 연결을 설정할 수 있습니다. 이를 위해 기존의 주 전원 공급 장치를 사용하여 로컬 네트워크를 데이터 전송에 맞게 설정할 수 있습니다. 충전기의 웹 앱을 통한 작동이나 전력 관리자를 통한 제어를 위해서는 PLC 연결이 반드시 필요합니다.

가능한 사용	작동Porsche Mobile Charger Plus	참조 위치
--------	-------------------------------	-------

방법 1 충전기에서 직접 작동을 수행합니다(독립형 작동) ▶ 452페이지

방법 2 충전기의 웹 앱을 통해 작동을 수행합니다(전력 관리자가 없는 경우). 연결을 설정하기 위해서는 홈 네트워크(PLC 연결)가 필요합니다. ▶ 452페이지

방법 3 전력 관리자의 웹 앱을 통해 작동을 수행합니다. 전력 관리자가 PLC 네트워크 내의 클라이언트로 등록되어 있습니다. ▶ 453페이지

방법 4 전력 관리자의 웹 앱을 통해 작동을 수행합니다. 충전기와 전력 관리자가 전력 관리자의 DHCP 서버를 통해 직접 연결되어 있습니다. ▶ 453페이지

방법 1: 독립형 작동

독립형 작동에서는 네트워크를 통한 연결이 필요하지 않습니다. 이 방법에서는 웹 앱을 통한 충전기의 편리한 작동과 구성이 사용되지 않습니다. 대신, 충전기가 장치의 버튼을 사용하여 직접 작동됩니다. 충전 전류를 제한하기 위해 **50%** 또는 **100%** 설정을 사용할 수 있습니다.

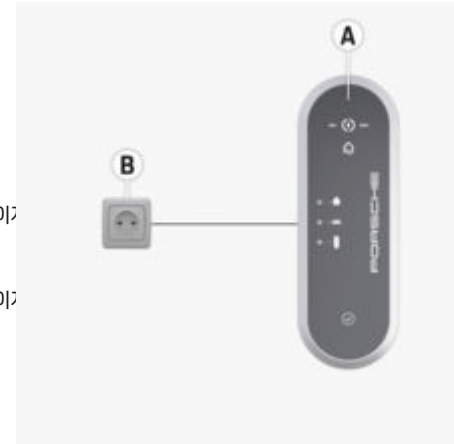

자 그림 202: 독립형 작동(적용 사례)

- A** Porsche Mobile Charger Plus
- B** 전기 소켓

방법 2: 충전기의 웹 앱을 통해 작동

충전기와 동일한 홈 네트워크에 로그인된 장치(PC, 태블릿 또는 스마트폰)의 브라우저에서 웹 앱을 열 수 있습니다.

연결을 설정하기 위해서는 충전기와 장치가 반드시 존재하는 홈 네트워크가 필요합니다. PLC(Powerline Communication)를 통해 네트워크 연결이 바로 연결될

수 있습니다. 장치와 충전기는 PLC 어댑터와 라우터를 통해 연결됩니다. 장치가 라우터를 통해 충전기의 웹 앱에 액세스할 수 있습니다.

하지만 충전기의 작동은 장치의 버튼을 사용해서도 작동할 수 있습니다. 충전 전류를 제한하기 위해 **50%** 또는 **100%** 설정을 사용할 수 있습니다.



그림 203: 충전기의 웹 앱을 통한 작동(전력 관리자가 없는 경우)(적용 사례)

- A Porsche Mobile Charger Plus
- B 전기 소켓
- C 전력선(PLC)을 통한 네트워크 연결
- D PLC 어댑터
- E 이더넷을 통한 네트워크 연결
- F 라우터
- G WiFi
- H 모바일 장치

방법 3: 충전기와 전력 관리자가 동일한 PLC 네트워크로 작동

전력 관리자를 사용하는 경우, 충전 전류는 전력 관리자를 통해 제한을 받습니다.

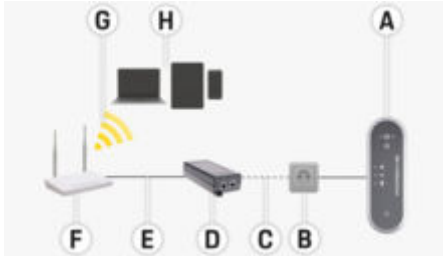
연결을 설정하기 위해서는 전력 관리자, 충전기 및 장치가 동일 홈 네트워크 내에 있어야 합니다.

이러한 구성에서는 충전기와 전력 관리자가 각각 PLC (Powerline Communication)를 통해 라우터로 연결되고, 전력 관리자는 선택적으로 이더넷이나 WiFi를 통해 직접 연결됩니다. 전력 관리자와 충전기의 웹 앱은 장치가 라우터를 액세스할 수 있습니다.

장치의 버튼이나 충전기의 웹 앱을 통한 충전기 작동도 여전히 가능합니다. 하지만 이러한 경우 충전 전류를 제한하기 위한 전력 관리자 설정은 무효화됩니다.

▷ 460 페이지의 "전력 관리자" 장을 참조하십시오.



그림 204: 라우터를 통한 충전기와 전력 관리자의 연결(적용 사례)

- A Porsche Mobile Charger Plus
- B 전기 소켓
- C 전력선(PLC)을 통한 네트워크 연결
- D PLC 어댑터
- E 이더넷을 통한 네트워크 연결
- F 라우터
- G WiFi
- H 모바일 장치
- I 전력 관리자
- J 이더넷을 통한 네트워크 연결(대안)

방법 4: PLC를 통한 충전기와 전력 관리자의 직접 연결

에너지 관리자에는 통합 PLC 어댑터가 있으므로 충전기와 전력 관리자 간의 연결도 PLC를 통해 직접 설정될 수 있습니다. 따라서 전력 관리자와 라우터 간 연결도 다시 WiFi, PLC 또는 이더넷을 통해 설정됩니다.

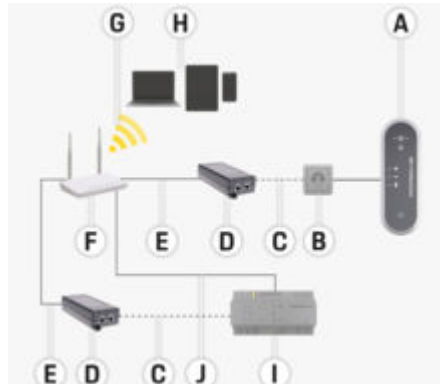
모바일 장치를 사용하는 경우, 전력 관리자(및 충전기)의 웹 앱에 대한 액세스는 따라서 방법 2 및 3에서처럼 라우터를 통해 이루어집니다. 장치의 버튼이나 충전기의 웹 앱을 통한 충전기 작동도 여전히 가능합니다. 하지만 이러한 경우 충전 전류를 제한하기 위한 전력 관리자 설정은 무효화됩니다.

▷ 460 페이지의 "전력 관리자" 장을 참조하십시오.



그림 205: PLC를 통한 충전기와 전력 관리자의 직접 연결(적용 사례)

- A Porsche Mobile Charger Plus
- B 전기 소켓
- C 전력선(PLC)을 통한 네트워크 연결
- D PLC 어댑터
- E 이더넷을 통한 네트워크 연결
- F WiFi 라우터
- G WiFi

- H 모바일 장치
- I 전력 관리자
- J 이더넷을 통한 네트워크 연결(대안)

컨트롤 유닛의 연결

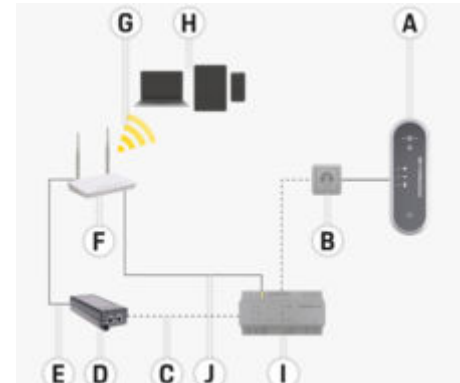

그림 206: 컨트롤 유닛의 연결

- A 공급 케이블
- B 차량 케이블

공급 케이블 **A**를 분리하고 컨트롤 유닛의 상단에 삽입할 수 있습니다.

차량 케이블 **B**를 분리하고 컨트롤 유닛의 하단에 삽입합니다.

컨트롤 유닛



그림 207: 컨트롤 유닛

- A 50% 및 100% 표시등이 있는 충전 상태 버튼
- B 전력 관리자 표시등
- C 가정용 연결 장치 표시등
- D 차량 표시등
- E 충전기 표시등
- F 다기능 버튼

충전 상태 버튼은 50% 또는 100% 충전 전력 중에서 선택하거나 전력 관리자 모드로 전환하는 데 사용됩니다. 전력 관리자 모드에 있을 때 전력 관리자를 사용할 수 있다면 전력 관리자에 대한 연결이 설정되고 구성된 해당 충전 전력이 적용됩니다.

다기능 버튼을 사용할 경우 다음과 같은 장치 기능을 설정할 수 있습니다(일부는 다른 버튼과 함께 사용해야 함).

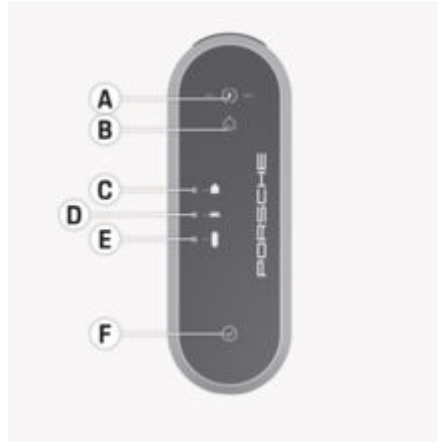
- 전력 관리자에 대한 재연결을 생략
- 접지 모니터링을 활성화 및 비활성화

- 공장 설정으로 재설정
- 회로 차단기 오류를 재설정

A 및 **F** 버튼과 **B-E** 표시등은 컨트롤 유닛의 작동 상태와 가능한 경우 다양한 색상, 빛 및 깜박임을 통해 고장 상태를 나타냅니다.

▷ 469 페이지의 "오작동" 장을 참조하십시오.

▷ 464 페이지의 "충전 전류 제한" 장을 참조하십시오.

설치 위치 선택

⚠ 위험

감전, 화재

충전기를 잘못 사용하거나 안전 지침을 준수하지 않으면 합선, 감전, 폭발 또는 화재가 발생하거나 화상을 입을 수 있습니다.

- ▶ 폭발 위험이 높은 곳에 기본 벽걸이를 설치하지 마십시오.
- ▶ 차고에서 특히 폭발 위험을 줄이려면 충전하는 동안 컨트롤 유닛이 바닥에서 50cm 이상 위로 떨어져 있어야 합니다.
- ▶ 현지의 해당 전기 설치 규정, 화재 보호 조치, 사고 예방 규정 및 대피 경로를 준수하십시오.

기본 벽걸이는 실내 및 실외에서 설치하기 위해 개발되었습니다.

적합한 설치 위치를 선택할 때 다음 기준을 고려해야 합니다.

- 가능하면 전기 소켓과 기본 벽걸이 장착 장치는 직사 광선을 피하고 비를 맞지 않도록 커버가 있는 곳(예: 차고)에 설치하십시오.
- 기본 벽걸이에 물을 바로 분사하지 마십시오(예: 고압 세차기 또는 정원용 호스).
- 늘어진 물건 또는 걸려 있는 물건 아래에 기본 벽걸이를 설치하지 마십시오.
- 마구간, 축사 또는 암모니아 가스가 발생하는 위치에 기본 벽걸이를 설치하지 마십시오.
- 기본 벽걸이를 매끄러운 표면에 설치합니다.
- 확실하게 고정하기 위해 설치 전에 벽 상태를 점검하십시오.
- 기본 벽걸이가 경로 근처에 있지 않고 충전 케이블이 경로를 교차하지 않도록 기본 벽걸이를 설치합니다.
- 플러그와 소켓 사이의 거리가 사용 가능한 공급 케이블의 길이를 초과하지 않도록 기본 벽걸이를 설치합니다.

- 전기 소켓을 가능하면 선호하는 차량 주차 위치에 설치하십시오. 차량의 방향을 고려하십시오.
 - 바닥 및 천장에서부터 전기 소켓의 거리는 편안한 사용을 보장할 수 있도록 해당 국가의 규정 및 표준에 따라 선택해야 합니다.
- ▶ 449 페이지의 "안전 지침" 장을 참조하십시오.

필요한 공구

필요한 공구

- 기포 수준기
- 동력 드릴 또는 해머 드릴
- 스크류 드라이버

장착 벽걸이 장착 기본 벽걸이 설치



그림 208: 드릴 구멍 치수

1. 벽에 드릴 구멍을 표시합니다.
2. 장착 구멍을 뚫고 벽 플러그를 삽입합니다.
3. 기본 벽걸이 장착 장치 2 (그림 208)를 정면에서 케이블 경로 1 (그림 208)에 눌러 넣습니다.
4. 기본 벽걸이 장착 장치를 벽에 조여 넣습니다.

커넥터 잠금 장치 설치

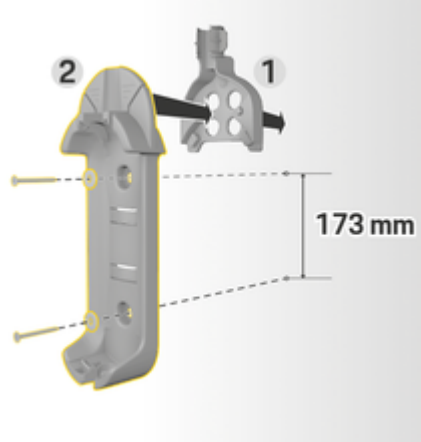

그림 209: 벽걸이 장착 장치와 커넥터 잠금 장치 간 거리

커넥터 잠금 장치를 설치할 때 기본 벽걸이 장착 장치와 200mm의 거리를 보장하십시오.

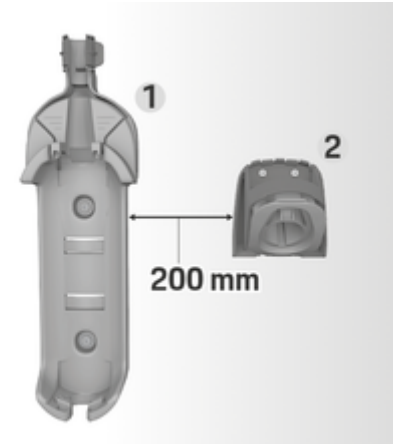

그림 210: 드릴 구멍 치수

1. 커버 2 (그림 210)에서 커넥터 잠금 장치 1 (그림 210)을 분리합니다.
2. 벽에 드릴 구멍을 표시합니다.
3. 장착 구멍을 뚫고 벽 플러그를 삽입합니다.
4. 커넥터 잠금 장치 1 (그림 210)을 벽에 조여 넣습니다.
5. 커버 2 (그림 210)를 아래에서 커넥터 잠금 장치 1 (그림 210)에 장착하고 위로 밀니다.

벽걸이 장착 장치에 컨트롤 유닛 부착

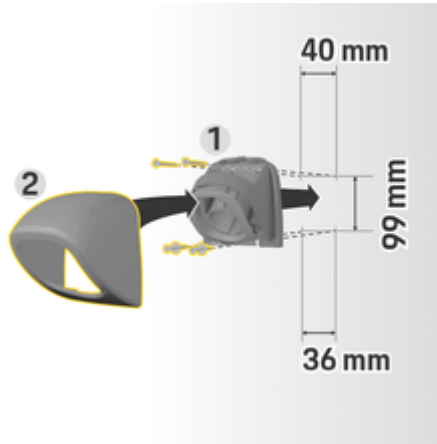

그림 211: 컨트롤 유닛 장착

1. 차량 케이블을 기본 벽걸이 장착 장치의 하단 구멍을 통해 연결하고 컨트롤 유닛의 하단을 잠금 탭에 놓고 뒤로 밀어 체결합니다.
2. 공급 케이블을 기본 벽걸이에 상단 구멍을 통해 밀어 넣고 서클립을 왼쪽으로 밀어 잠급니다.
3. 차량 플러그를 커넥터 잠금 장치에 삽입합니다.

설정

차량 충전 케이블 및 공급 케이블

차량 충전 케이블 및 플러그에 대한 정보

차량 장비에 따라 다른 종류의 차량 충전 포트 A와 차량 플러그 B를 사용할 수 있습니다.



IEC 62196-2/
SAE-J1772-2009
유형 1 UL/IEC 및 유형 1/PSE

공급 케이블 선택

최적의 충전 속도로 일반적인 충전을 하려면 아래 나열된 공급 케이블만 사용하십시오. 가능한 최대 충전 전력은 7.2kW입니다(장치 유형, 해당 국가의 법규, 주 전원 공급 장치/가정용 연결 장치 및 온보드 충전기에 따라 다름).

알림

거주하고 있는 국가에서 승인된 공급 케이블만 사용하십시오. 해외에서 사용하는 경우 방문할 국가에서 사용하기에 적절한 공급 케이블을 항상 휴대하십시오.

산업용 전기 콘센트의 공급 케이블



IEC 60309-2
CEE 230V/16A
6h



IEC 60309-2
CEE 230V/32A
6h



IEC 60309-2
CEE 400V/16A
6h



IEC 60309-2
CEE 400V/32A
6h

가정용 전기 콘센트의 공급 케이블

사용 가능한 산업용 전기 콘센트가 없는 경우 아래에 나열된 공급 케이블을 사용하여 충전할 수도 있지만 충전 전력은 감소됩니다.

- ▶ 일부 국가(예: UAE, 이스라엘, 싱가포르, 인도)에서는 가정용 전기 콘센트에서 충전하는 것이 **금지됩니다**.



CEE 7/5, CEE 7/7
유형 E/유형 F
(충격 방지)

공급 케이블 변경

⚠ 위험 감전

감전으로 인해 심각하거나 치명적인 부상의 위험이 있습니다.

- ▶ 공급 케이블을 바꾸기 전에 전기 소켓에서 공급 케이블을 분리하십시오.
- ▶ 건조한 환경에서만 케이블을 바꾸십시오.
- ▶ Porsche에서 승인한 케이블만 사용하십시오.

▶ 451 페이지의 "공급 범위" 장을 참조하십시오.

일부 국가(예: 노르웨이)에서는 전문 전기 기술자만 공급 케이블을 변경할 수 있습니다. Porsche에서는 Porsche 공식 서비스 센터 이용을 권장합니다.



그림 212: 컨트롤 유닛의 연결

공급 케이블 **A**를 분리하고 컨트롤 유닛의 상단에 삽입할 수 있습니다.

차량 케이블 **B**는 컨트롤 유닛에 영구적으로 연결됩니다.

공급 케이블 분리



그림 213: 공급 케이블 분리

- ✓ 고전압 배터리 충전이 끝나면 차량 충전 포트에서 차량 플러그를 분리합니다.
 - ✓ 전기 소켓에서 플러그를 분리해야 합니다.
1. 적합한 공구를 사용하여 나사 C (그림 213)를 분리합니다.
 2. 커버 A (그림 213)를 완전히 엽니다.
 3. 저항감이 처음 느껴질 때까지 플러그 B (그림 213)를 빼냅니다.
 4. 커버 A (그림 213) 약 15도까지 닫습니다(커버가 플러그 B (그림 213)위에 닿아 있을 수 있음).
 5. 플러그 B (그림 213)를 완전히 빼냅니다.

공급 케이블 연결

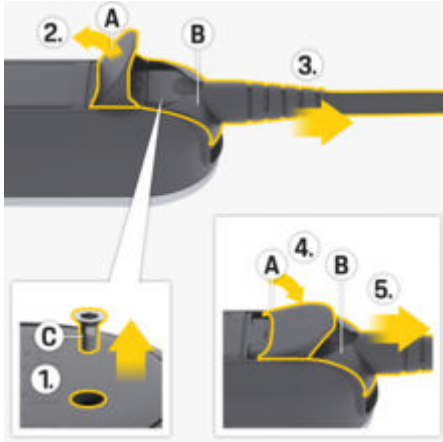

그림 214: 공급 케이블 및 전원 플러그 연결

1. 커버 A (그림 214)를 약 15도까지 엽니다(플러그 B (그림 214)가 컨트롤 유닛에 계속 장착되어 있을 정도까지만).
2. 저항감이 처음 느껴질 때까지 플러그 B (그림 214)를 컨트롤 유닛에 삽입합니다.
3. 커버 A (그림 214)를 완전히 엽니다.
4. 플러그 B (그림 214)를 끝까지 밀어 넣습니다.
5. 커버 A (그림 214)를 완전히 닫고 나사 C (그림 214)로 고정합니다.

초기 작동 및 구성 시작

- ▶ 충전기는 주 전원 공급 장치에 연결되면 자가 진단을 수행합니다.
- 성공적인 자가 진단 후:
 - 충전 상태 버튼이 흰색으로 켜집니다.
 - 충전기가 이전 충전 작동의 충전 전력으로 설정됩니다. 50%, 100% 또는 50% 표시등이 켜집니다.
- ▶ 충전기의 작동 준비가 완료되었습니다.

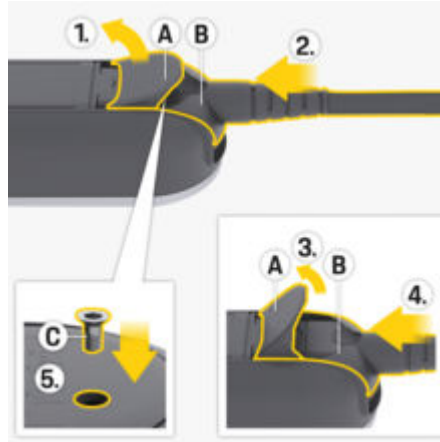
충전 상태 선택



그림 215: 충전 상태 선택

충전기가 가용 충전 전력의 50% 또는 100%까지 제한되도록 설정합니다. 전력 관리자를 사용할 수 있는 경우, 충전 전력을 전력 관리자에서 지정할 수 있는지 여부를 설정할 수 있습니다.

- ✓ 충전기의 작동 준비가 완료되었습니다.
 - ▶ **Ⓞ 충전 상태** 버튼을 3초 동안 길게 누릅니다.
 - ▶ 충전기가 다른 충전 상태(**50%, 100%** 또는 전력 관리자)로 전환되고 관련 표시등이 켜집니다.
- 전력 관리자 충전 상태가 활성화되면, 표시등  이 노란색으로 켜지고 **50%** 충전 상태가 녹색으로 켜집니다. 전력 관리자 결함이 발생했을 때는 충전기가 **50%** 충전 상태로 전환됩니다.

충전기를 전력 관리자를 통해 제어하기 위해서는 PLC 네트워크로 연결되어 있어야 합니다.

▶ 460 페이지의 "전력 관리자" 장을 참조하십시오.

전력 관리자

전력 관리자는 가정 내의 에너지 소비 장치와 에너지 공급 장치를 조정합니다.

충전 제어 역할을 전력 관리자가 맡도록 하기 위해서는 충전기와 전력 관리자가 Powerline-Communication(PLC) 네트워크 연결을 통해 서로에 연결되어야 합니다. 이를 위해 기존의 주 전원 공급 장치를 사용하여 로컬 네트워크를 데이터 전송에 맞게 설정할 수 있습니다.

전력 관리자 추가

전력 관리자를 PLC 네트워크에 연결하기 위한 옵션이 다음 두 가지 있습니다.

- 전력 관리자가 PLC 네트워크 내에서 클라이언트로 등록되어 있습니다(앱 방법3).
- 충전기와 전력 관리자(DHCP 서버) 간의 직접 PLC 통신망(앱 방법 4).









▶ 452 페이지의 "가능한 사용" 장을 참조하십시오.

충전기와 전력 관리자 간의 연결은 충전기에서 그리고 전력 관리자의 웹 앱에서 직접 설정됩니다.

충전기에 대한 연결 설정

 **전력 관리자** 표시등은 PLC 네트워크 및 전력 관리자에 대한 연결 상태를 표시합니다.

PLC/전력 관리자 연결 상태 표시등

상태 표시창	의미
  노란색으로 진동	상태 1 충전기가 이전에 사용한 PLC 연결을 다시 설정하려고 합니다(최대 기간: 60초). ▶ 옵션:  재연결을 생략하려면 다기능 버튼 을 3초 동안 길게 누릅니다. 그러면 충전기가 PLC 네트워크를 새로 검색합니다.
  노란색으로 깜박임	상태 2 충전기가 새 PLC 네트워크에 대한 연결을 설정하려고 합니다(최대 기간: 9분).
  흰색으로 진동	상태 3 PLC 연결이 설정되어 있습니다. 마지막으로 알려진 전력 관리자에 대한 연결이 설정됩니다. ▶ 옵션: 

상태 표시창	의미
  흰색으로 깜박임	상태 4 PLC 연결이 설정되어 있습니다. 전력 관리자에 대한 연결이 설정되었습니다.
  녹색으로 깜박임	상태 5 전력 관리자가 성공적으로 연결되었습니다.
  빨간색으로 켜짐	상태 6 연결을 설정할 수 없습니다.

PLC 네트워크의 연결 품질이 양호한지 확인

PLC 통신에 대해 충분한 전송 속도를 보장하려면 정기적 설치 동안 다음과 같은 조치를 고려해야 합니다.

- ▶ PLC 연결이 불가능한 경우, 포르쉐 충전기를 다른 벽걸이 소켓에서 점검합니다.
- ▶ PLC 기능이 낮은 소비 장치 간 거리를 유지합니다. 시험 삼아 PLC 모뎀에 대한 연결을 해당 PLC 모뎀 근처의 전기 소켓에서 설정할 수 있습니다(예: 거실에서). 여기서는 연결이 설정되지만 이후에 창고에서는 작동하지 않을 경우, 사이의 거리가 너무 멀기 때문일 수 있습니다. 위상 할당에 대한 다음 정보에 유의하십시오.
- ▶ VDSL 케이블을 10cm 이상의 거리를 두고 전력선과 전기 소켓으로 배선합니다.

- ▶ 가급적 동일한 전력 위상을 통해 PCL 연결을 설정합니다.
 - 충전기가 단일 위상 플러그를 사용하여 연결되어 있으면, 다상 가정용 연결의 경우 외부 PLC 모델을 충전기와 동일한 위상에 연결해야 합니다.
 - 충전기가 다상 플러그를 사용하여 연결되어 있으면, 외부 PLC 모델을 위상 L1에 연결해야 합니다.
- ▶ 다른 전기 장치가 간섭을 일으키고 있는지 확인합니다. 이를 위해서는 다른 장치를 주 전원 공급 장치에서 분리하고 PLC 연결을 점검합니다. 예를 들어 간섭의 가능한 출처가 작동 중인 디머, 할로겐 조명 장치, 냉장고 및 냉동고, 스위치 모드 전원 공급 장치, 드라이어, 세탁기 및 전기 펌프가 될 수 있습니다.

PLC 네트워크에 충전기 연결

연결을 설정할 때, 충전기와 PLC 모델이 또는 직접 PLC 통신망의 경우, 충전기와 전력 관리자가 자동으로 페어링됩니다.

- ✓ 충전기의 작동 준비가 완료되었습니다.
- ▶ 충전기에서 전력 관리자의 충전 상태를 활성화합니다. 이를 위해서는 **Ⓢ 충전 상태** 버튼을 3초 동안 길게 눌러 충전 상태를 변경합니다. 필요한 경우 이 절차를 반복하여 원하는 충전 상태로 변경합니다. 충전기가 자동으로 새 PLC 네트워크에 대한 연결을 설정하려고 합니다.
 - PLC 네트워크를 알고 있는 경우(상태1): 아무런 조치도 필요하지 않습니다. 충전기가 자동으로 PLC 네트워크에 연결됩니다.
 - PLC 네트워크를 알 수 없는 경우(상태2):

- PLC 모델이나 전력 관리자의 페어링 버튼을 눌러 충전기에 대한 연결의 설정을 시작합니다.
 - ➔ **Ⓢ 전력 관리자** 표시등이 흰색으로 깜박이거나 진동하면, 충전기가 PLC 네트워크에 통합되어 있고 연결이 설정된 것입니다(상태 3 또는 4).

충전기가 자동으로 전력 관리자에 대한 연결을 설정하려고 합니다.

- ▶ 461 페이지의 "전력 관리자에 충전기 연결" 장을 참조하십시오.

전력 관리자를 사용할 수 없는 경우 전력 관리자에 대한 연결이 실패합니다(상태6).

- ▶ **Ⓢ 충전 상태** 버튼을 3초 동안 길게 눌러 원하는 충전 상태(50% 또는 100%)로 전환합니다.
 - ▶ 465 페이지의 "웹 앱 열기" 장을 참조하십시오.
- ▶ PLC 모델 사용 설명서를 참조하십시오.

전력 관리자에 충전기 연결

충전기에서 연결 설정

충전기가 PLC 네트워크에 대한 연결을 설정한 후에는 개방 모드에서 전력 관리자에 연결하려고 시도합니다.

- ✓ 충전기가 PLC 연결을 설정했습니다.
- ✓ 충전기와 전력 관리자가 동일한 PLC 네트워크에 있습니다.
 - 전력 관리자를 알고 있는 경우(상태3): 아무런 조치도 필요하지 않습니다. 충전기가 전력 관리자에 자동으로 연결됩니다.
 - 전력 관리자를 알 수 없는 경우(상태4): 전력 관리자의 웹 앱에서 충전기를 EEBus 장치로서 추가합니다.

Ⓢ 전력 관리자 표시등이 녹색으로 켜진 경우, 전력 관리자가 성공적으로 연결된 것입니다(상태 5).

전력 관리자 설정(예: 충전 전류, 과부하 방지 및 최적화된 충전에 대한 정보)이 충전기에 의해 조정됩니다.

▶ 충전기에 대한 연결 설정 절차는 포르쉐 홈 에너지 관리자에 대한 웹 앱 지침의 "EEBus 장치 추가" 장에 설명되어 있습니다.

▶ 전력 관리자 사용 설명서를 참조하십시오.

충전기의 웹 앱에서 연결 설정

- ▶ 충전기가 프라이빗 모드에 있는 경우, 충전기의 웹 앱에서 알 수 없는 전력 관리자를 추가해야 합니다(**연결 ▶ 전력 관리자**).

▶ 웹 앱에 대한 자세한 정보는 <https://www.porsche.com/international/aboutporsche/e-performance/help-and-contact/>의 설명서를 참조하십시오.

다른 언어가 필요한 경우, 해당 국가에 적합한 웹 사이트를 선택하십시오.

전력 관리자에 다시 연결

전력 관리자의 충전 상태가 활성화된 경우, 충전기가 자동으로 마지막으로 사용한 PLC 네트워크에 대한 연결을 설정하려고 시도합니다.

핫스팟

홈 네트워크에 통합할 수 없는 경우 충전기는 핫스팟을 활성화하고 이를 사용하여 충전기의 Web Application에 연결할 수 있습니다.

- ▶ 핫스팟을 설정하려면 **핫스팟 활성화**를 클릭합니다. 핫스팟이 설정되면 상태 표시줄에 **📶** 기호가 나타납니다.

정보

Android 시스템을 사용하는 경우 핫스팟 연결을 설정할 수 있도록 연결이 설정되었는지를 별도로 확인해야 할 수 있습니다.

시작

충전기에 대한 연결 설정

충전기와 웹 앱을 매일 사용할 수 있으려면 먼저 충전기를 설정해야 합니다. 그 다음, 사용 중인 장치(PC, 태블릿 또는 스마트폰)와 충전기 간에 연결을 설정해야 합니다.

▶ PLC 연결 설정에 대한 자세한 정보에 대해서는 Porsche Mobile Charger Plus 작동 및 설치 설명서를 참조하십시오.

웹 앱에서 처음 시작하기 위한 규정

웹 앱을 처음 사용할 때 다음 정보를 준비해 놓습니다.

- 충전기의 웹 앱에 로그인하기 위한 Porsche Mobile Charger Plus의 액세스 데이터
- 홈 네트워크용 액세스 데이터
- 사용자 프로필용 액세스 데이터(Porsche ID를 사용하여 링크)

웹 앱에서는 다음 브라우저가 지원됩니다.

- Google Chrome 버전 57 이상(권장됨)
- Mozilla Firefox 버전 52 이상(권장됨)
- Microsoft Internet Explorer 버전 11 이상
- Microsoft Edge
- Apple Safari 버전 10 이상

개요

웹 앱은 충전기보다 광범위한 설정 옵션을 제공합니다.

① 정보

언제든지 웹 앱에 있는 링크를 통해 제3자 콘텐츠 및 라이선스의 정보에 액세스할 수 있습니다.



그림 216: 웹 앱의 대시보드

A 현재 충전 세션

현재 충전 프로세스의 지속 시간을 보여 줍니다. 연결되어 있는 차량이 없는 경우, 마지막 충전 프로세스에 대한 정보를 표시합니다.

B 장치 상태

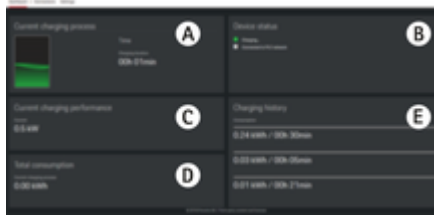
장치에 대한 다음과 같은 정보를 표시합니다.

- 현재 충전 상태
- PLC 네트워크에 대한 연결 상태
- 전력 관리자에 대한 연결 상태(사용 가능한 경우)
- 접지 모니터링 비활성화

C 현재 충전 용량

충전기에서 부하 장치로 흐르는 전류 흐름[kw].

D 평균 소모량

현재 또는 이전 충전 세션의 총 에너지 소모량[시간 당 킬로와트].

E 충전 이력

충전기의 마지막 세 충전 프로세스가 연대순으로 나열됩니다. 모든 충전 프로세스에 대해 다음 정보가 제공됩니다.

- 소비량
- 충전 시간

작동

작동 지침

일부 국가에서는 전기 차량 충전 장비를 연결할 때 관련 당국에 통보해야 합니다.

- ▶ 충전 장비를 연결하기 전에 작동에 대한 당국, 기술적 연결 요구 사항(TCR) 및 법률 요구 사항을 알아야 한다는 의무 사항을 모두 확인하십시오.

알림

충전기가 손상될 위험이 있습니다.

- ▶ 충전 시 충전기를 항상 단단한 표면 위에 놓으십시오.
- ▶ Porsche 기본 벽걸이 장착 장치에서 충전기를 작동할 것을 권장합니다. 일부 국가(예: 스위스)¹⁾에서는 충전기를 기본 벽걸이 장착 장치에서만 작동할 수 있습니다.
 - ▶ 456 페이지의 "벽걸이 장착" 장을 참조하십시오.
- ▶ 충전기를 물에 담그지 **마십시오**.
- ▶ 충전기가 얼음과 눈을 맞지 않도록 보호하십시오.
- ▶ 충전기를 과구동하거나, 떨어뜨리거나, 당기거나, 구부리거나, 부서져서 생기는 잠재적 손상이 생기지 않도록 보호하십시오.
- ▶ 충전기 하우징을 열지 **마십시오**.

알림

충전기가 손상될 수 있습니다.

1. 인쇄 날짜. 자세한 내용은 Porsche 공식 서비스 센터에 문의하십시오. Porsche는 전문 기술자와 순정 부품 및 필요한 공구를 갖춘 Porsche 공식 서비스 센터를 이용할 것을 권장합니다.

충전기는 -30°C ~ +50°C의 범위 이내에서만 작동해야 합니다.

- ▶ 작동 중 과열을 피하려면 충전기를 직사광선에 지속적으로 노출시키지 않아야 합니다. 충전기가 과열되면 온도가 정상 범위로 돌아올 때까지 충전이 자동으로 일시 중단됩니다.
- ▶ 충전기가 너무 뜨겁거나 너무 차가운 경우 천천히 작동 온도 범위로 되돌리십시오. 차가운 물로 냉각시키거나 헤어드라이어 사용하여 열을 가하는 등 급격히 냉각시키거나 열을 가하는 행동은 하지 마십시오.

충전

충전 지침

차량 충전 포트



위험

감전, 화재

화재나 감전으로 인해 심각하거나 치명적인 부상의 위험이 있습니다.

- ▶ 충전할 때는 항상 정해진 순서를 따르십시오.
- ▶ 충전 중에 차량 충전 포트에서 차량 케이블을 뽑지 마십시오.
- ▶ 차량 충전 포트에서 차량 케이블을 분리하기 전에 충전 프로세스를 끝내십시오.
- ▶ 충전 중에 전기 소켓에서 충전기를 분리하지 마십시오.

빨간색 경고등에 의해 고장 발생이 표시됩니다.

- ▶ 469 페이지의 "오작동" 장을 참조하십시오.
 - ▷ 차량 충전 포트에 차량 충전 케이블 연결 및 분리/차량 충전 포트의 충전 및 연결 상태에 대한 자세한 정보는 사용 설명서를 참조하십시오.

충전 시간

충전 기간은 다음 요인에 따라 달라질 수 있습니다.

- 사용 중인 전기 소켓(가정용 전기 콘센트 또는 산업용 전기 콘센트)
- 국가별 주 전압 및 전류
- 충전기의 충전 전류 제한에 대한 설정
- 주 전압의 변동
- 차량 및 충전기의 주변 온도. 충전 시간은 온도가 허용 주변 온도의 한도 범위에 있을 때 더 길어질 수 있습니다.
 - ▷ 464 페이지의 "접지 모니터링" 장을 참조하십시오.
- 고전압 배터리 및 컨트롤 유닛의 온도

- 조수석 예열/난방 작동
- 전원 플러그 및 차량 플러그의 전류 용량
- 대규모 소모품 추가 작동. 약한 설치 디자인의 경우, 전력 관리자의 과부하 방지 기능에 의해 충전 전류가 감소될 수 있습니다.

정보

국가별로 주 전원 공급 시스템이 다르기 때문에 다양한 케이블 버전이 제공됩니다. 경우에 따라 완전한 충전 전력을 사용하지 못할 수도 있습니다. 자세한 내용은 Porsche 공식 서비스 센터에 문의하십시오. Porsche는 전문 기술자와 순정 부품 및 필요한 공구를 갖춘 Porsche 공식 서비스 센터를 이용할 것을 권장합니다.

충전 시작, 일시 중지 및 완료

충전이 시작됩니다.

- ✓ 충전기의 작동 준비가 완료되었습니다.
- ✓ 원하는 충전 전류 한도가 선택됩니다.

1. 차량 플러그를 차량 충전 포트에 삽입합니다.

- 차량에 대한 연결이 설정됩니다.
 - 충전 상태 버튼이 노란색으로 켜집니다.
 - 50%, 100% 또는 전력 관리자 표시등이 녹색으로 켜집니다.
- 차량에 대한 연결이 설정되어 있는 경우:
 - 전력 관리자 표시등,
 - 가정용 연결 장치 표시등 및

⊙ **차량** 표시등이 녹색으로 한 번 깜박입니다.

- ● **충전 상태** 버튼 및 **50%, 100%** 또는 전력 관리자 표시등이 녹색으로 켜집니다.

2. 충전이 자동으로 시작됩니다.

➔ ● **충전 상태** 버튼이 녹색으로 진동합니다.

충전기 또는 웹 앱을 통한 작동이 발생하지 않을 경우, 충전기가 10분 후 대기 모드로 전환됩니다. 표시등이 더 이상 켜지지 않습니다.

차량이 충전을 계속합니다.

i 정보

충전기의 웹 앱에서 대기 모드가 활성화되고 충전기 또는 웹 앱을 통한 더는 사용하지 않는 경우, 충전기는 10분 후 대기 모드로 전환됩니다. 그 후 해당 충전기는 더 이상 웹 앱을 통해 액세스할 수 없습니다.

대기 모드를 활성화하면 전력이 절약됩니다. 이 기능은 충전기의 웹 앱에서 비활성화할 수 있습니다.

충전 일시 중지

i 정보

- 충전은 차량이 제어합니다. 충전은 차량에서만 또는 오작동 시 충전기를 통해서만 종료할 수 있습니다.
- 충전기 온도가 높은 경우, 충전 전력이 감소됩니다. 필요한 경우, 과열을 방지하기 위해 과열 차단이 충전을 중단시킵니다.

▶ 469 페이지의 "오작동" 장을 참조하십시오.

충전은 차량이 제어하며 전력 소모량 최적화를 위한 목적으로 간혹 일시 중지할 수도 있습니다.

차량이 자동으로 다시 충전되기 시작합니다. 충전은 차량에서 중지할 수 있습니다.

충전 중지

- ✓ 충전이 성공적으로 완료되었습니다.
- ▶ 차량 충전 포트에서 차량 플러그를 분리합니다.
 - ➔ ○ **충전 상태** 버튼이 흰색으로 켜집니다. 차량이 더 이상 연결되지 않습니다.

충전 전류 제한

최대 가용 충전 전류는 연결된 케이블 유형에 따라 결정됩니다. 충전기가 전압과 사용 가능한 전류를 자동으로 감지합니다.

충전 전류는 전기 히터나 운수기와 같은 홈 네트워크의 다른 전기 소비 장치에 의해서도 줄일 수 있습니다. 잘 모르는 경우 전문 전기 기술자에게 문의하십시오.

가정용 소켓 사용 시 전기 설비의 과열을 방지하기 위하여, 인도 시 충전 전류를 50%로 제한합니다.

충전 상태 버튼으로 충전에 사용할 충전 전력을 수동으로 설정할 수 있습니다. 마지막 충전 전류 설정은 저장됩니다. 충전기가 전력 관리자에 연결되어 있으면, 전력 관리자의 컨트롤 기능을 담당할 수 있습니다.

접지 모니터링

⚠ 위험 감전, 화산, 화재, 폭발

활성 접지 모니터링 없이 충전기를 사용하면 감전, 화산, 화재, 폭발이 발생하거나 화상을 입을 수 있습니다.

- ▶ 가능하면 충전기는 접지 처리를 한 주 전원 공급 시스템 내에서 작동해야 합니다.
- ▶ 접지 처리하지 않은 주 전원 공급 시스템에서만 접지 모니터링을 비활성화하십시오.
- ▶ 접지 처리한 주 전원 공급 시스템에서 접지 모니터링을 활성화하십시오.

접지 모니터링 비활성화



그림 217: 접지 모니터링 비활성화를 위한 키 순서

- ✓ **충전 상태** 버튼이 빨간색으로 켜집니다.
- ✓ **가정용** 표시등과 **차량** 표시등이 빨간색으로 켜집니다.
- ✓ 접지 모니터링에서 충전 프로세스를 중단했거나 충전 프로세스 시작을 막습니다.

1. **충전 상태** 및 **다가기 버튼**을 동시에 길게 누릅니다.
 - ➔ 이때 **충전기** 표시등이 흰색으로 깜박입니다.
2. **충전기** 표시등이 깜박임을 멈추면 두 버튼 모두에서 즉시 손을 뗍니다.
3. 2초(깜박임을 멈춘 후 시간을 셀 경우) 후, 5초 이상 동안 다시 동시에 두 버튼을 모두 길게 누릅니다.

가정용 연결 장치 표시등과 **차량** 표시등이 노란색으로 켜지면 접지 모니터링이 비활성화됩니다. 충전하는 동안, **충전 상태** 버튼도 또한 녹색으로 진동합니다.

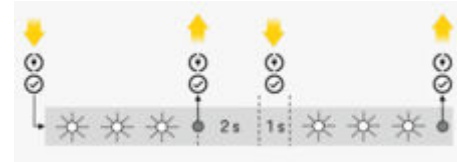
➔ 후속 충전 프로세스에 대해 처리가 비활성 상태를 유지합니다.

i 정보

충전기를 더 쉽게 작동시키려면 손가락이 버튼을 완전히 덮고 압력을 고르게 가해야 합니다.

접지 모니터링 활성화

충전기가 접지 처리된 주 전원 공급 시스템에서 작동하는 경우 **접지 모니터링**을 활성화합니다.

- ▶ **충전 상태** 버튼 및 **다가는 버튼**을 동시에 5초 이상 동안 길게 누릅니다. 이때 **충전기** 표시등이 흰색으로 깜박입니다.

접지 모니터링은 웹 앱을 통해 활성화할 수 있습니다:

▶ 웹 앱에 대한 자세한 정보는 <https://www.porsche.com/international/aboutporsche/e-performance/help-and-contact/>의 설명서를 참조하십시오.

다른 언어가 필요한 경우, 해당 국가에 적합한 웹 사이트를 선택하십시오.

웹 앱에 로그인

정보

웹 앱에 로그인하기 위한 데이터는 액세스 데이터가 수록된 동분된 문서에서 확인할 수 있습니다. 보안 필드에 PUK가 포함되어 있습니다. 이 필드에는 특수 잉크가 인쇄되어 있으며 PUK를 가리고 있습니다.

이 필드를 흐르는 물로 적셔서 잉크를 지우면 PUK가 보입니다.

PUK가 손상될 수도 있으니 물에 적실 때 문지르거나 긁지 마십시오.

- ✓ 액세스 데이터가 입수되었습니다.

- ▶ 암호를 입력합니다.

정보

무활동 25분후에는 사용자가 웹 앱에서 자동으로 로그아웃됩니다.

웹 앱 열기

충전기의 웹 앱 열기

- ✓ 충전기가 PLC 네트워크에 연결되어 있습니다.
- ▶ 브라우저의 주소 표시줄에 충전기의 호스트 이름을 (<Hostname> 또는 <Hostname>/) 입력합니다. 호스트 이름은 액세스 데이터가 포함된 문서에 있습니다.
 - 또는 -
 브라우저의 주소 표시줄에 충전기의 IP 주소를 입력합니다. IP 주소는 장치와 충전기의 페어링 중에 DHCP 서버에 의해 할당되며 라우터 설정에서 볼 수 있습니다.
- ▶ 461 페이지의 "PLC 네트워크에 충전기 연결" 장을 참조하십시오.

▶ 웹 앱에 대한 자세한 정보는 <https://www.porsche.com/international/aboutporsche/e-performance/help-and-contact/>의 설명서를 참조하십시오.

다른 언어가 필요한 경우, 해당 국가에 적합한 웹 사이트를 선택하십시오.

▶ 451 페이지의 "액세스 데이터" 장을 참조하십시오.

웹 앱 사용

웹 앱 열기

충전기의 웹 앱 열기

- ✓ 장치와 충전기가 PCL 연결을 통해 동일한 네트워크에 있습니다.
- 1. 브라우저를 엽니다.
- 2. 브라우저의 주소 표시줄에 충전기의 호스트 이름을 입력합니다. 호스트 이름은 액세스 데이터가 포함된 문서에 있습니다.
 - 또는 -
 브라우저의 주소 표시줄에 충전기의 IP 주소를 입력합니다. IP 주소는 장치와 충전기의 페어링 중에 DHCP 서버에 의해 할당되며 라우터 설정에서 볼 수 있습니다.

웹 앱으로 리디렉션

정보

사용 중인 브라우저에 따라 웹 앱이 바로 열리지 않을 수도 있습니다. 대신, 해당 브라우저의 보안 설정에 대한 알림이 먼저 표시될 수 있습니다.

1. 표시된 브라우저 경고 메시지에서 **고급**을 선택합니다.
2. 다음 대화 상자에서 SSL 인증서를 예외로 추가합니다.
 - ➔ SSL 인증서가 확인되어 웹 앱이 열립니다.

연결

전력선 통신망(PLC)

충전기가 PLC 네트워크에 연결되어 있는 경우, 네트워크 정보(예: 호스트 이름, MAC 주소, IP 주소)가 여기서 표시됩니다.

전력 관리자

충전 제어 역할을 전력 관리자가 맡도록 하기 위해서는 먼저 충전기(EEBus 장치)와 전력 관리자가 서로에 연결되어야 합니다. 개방 모드에서, 충전기 자체와 전력 관리자의 웹 앱에서 알 수 없는 전력 관리자와의 연결이 설정됩니다.

i 정보

충전기가 프라이빗 모드에 있는 경우, 충전기의 웹 앱에서 전력 관리자에 대한 연결을 확인해야 합니다.

▷ Porsche Home 전력 관리자의 웹 앱 지침서에서 "Adding an EEBus device(EEBus 장치 추가)" 섹션을 참조하십시오.

▷ Porsche Mobile Charger Plus 작동 및 설치 설명서를 참조하십시오.

충전기의 웹 앱에서 전력 관리자에 대한 연결 보기:

- ▶ 충전기의 웹 앱에서 **연결 ▶ 전력 관리자**까지 탐색합니다.
 - ➔ 연결된 전력 관리자에 상태 **전력 관리자 연결됨**이 표시됩니다. 해당 전력 관리자의 장치 정보를 볼 수 있습니다.

개방 모드

충전기는 인도 시 개방 모드로 구성되어 있습니다. 따라서 전력 관리자가 홈 네트워크에서 자동으로 검색되어 연결됩니다. 전력 관리자와의 자동 페어링을 위해서는 다음 조건이 충족되어야 합니다.

- ✓ 충전기에서 **전력 관리자** 충전 상태를 선택했습니다.
 - ✓ 충전기와 전력 관리자가 동일한 PLC 네트워크에 있습니다.
 - ✓ 전력 관리자의 웹 앱에서 충전기를 EEBus 장치로서 추가했습니다.
- ▶ 충전기를 처음 시작한 후에는 프라이빗 모드로 전환할 것을 권장합니다.

프라이빗 모드 작동

1. 웹 앱에서 **연결 ▶ 전력 관리자**까지 탐색합니다.
2. **프라이빗 모드**를 활성화합니다.

전력 관리자에 대한 연결 확인

- ✓ 충전기와 전력 관리자가 동일한 네트워크에 있습니다.
- ✓ 프라이빗 모드가 활성화되었습니다.
- ✓ 전력 관리자의 웹 앱에서 충전기에 대한 연결이 이미 확인되었습니다.

1. 충전기의 웹 앱에서 **연결 ▶ 전력 관리자**까지 탐색합니다.
 - ➔ 해당 전력 관리자가 **이용 가능한 전력 관리자** 목록에 표시됩니다.
2. 전력 관리자를 선택하고 확장합니다.
3. **장치 페어링**을 선택합니다.

4. **연결 설정** 대화 상자에서, ID 번호(SKI)를 한 번 이상 사용하여 전력 관리자의 ID를 점검한 다음 **연결**을 선택합니다.

- ➔ 전력 관리자가 성공적으로 연결되었고 상태 **전력 관리자 연결됨**이 표시됩니다.
 - 전력 관리자 설정(예: 충전 전류, 과부하 방지 및 최적화된 충전에 대한 정보)이 충전기에 의해 조정됩니다.

전력 관리자에서 분리

프라이빗 모드에서, 충전기의 웹 앱에서 전력 관리자에 대한 연결을 분리할 수 있습니다.

- ✓ 프라이빗 모드가 활성화되었습니다.

1. 충전기의 웹 앱에서 **연결 ▶ 전력 관리자**까지 탐색합니다.
 - ➔ 연결된 전력 관리자가 **이용 가능한 전력 관리자** 목록에 표시됩니다.
2. **연결 끊기**를 선택합니다.
 - ➔ 충전기가 전력 관리자에서 분리됩니다.

설정 시스템

암호 변경

웹 앱에 대한 로그인 암호를 변경할 수 있습니다. 선택한 새 암호가 액세스 데이터가 포함된 문서의 초기 암호를 덮어씁니다.

- ▶ **변경**을 선택하고 새 암호를 입력합니다.

언어 및 국가 입력

필드	설명
언어	웹 앱에 대한 언어를 선택합니다.
국가	사용 국가. 구성 설정은 국가에 따라 달라집니다. 실제 사용 장소가 아닌 국가를 입력하면 일부 설정이 사용 불가능할 수 있습니다.

에너지 소모량 제어

대기 모드를 활성화하면 전기가 절약됩니다.

대기 모드가 활성화되고 충전기 또는 웹 앱을 통해 더 이상 사용하지 않을 경우, 충전기가 10분 후 대기 모드로 전환됩니다. 그 후 해당 충전기는 더 이상 웹 앱을 통해 액세스할 수 없습니다.

▶ 대기 모드를 활성화합니다.

장치가 대기 모드에서 나와서 한 번 더 사용할 준비가 되기 위해서는 약간의 시간이 필요합니다.

i 정보

장기간 무활동하면 충전기가 자동으로 대기 모드로 전환됩니다. 다시 시작하려면 전원 버튼을 누르십시오.

공장 설정으로 재설정 활성화

이 기능을 활성화하면, 충전기 자체에서도 공장 초기화 설정으로 재설정이 가능해집니다. 이 기능을 비활성화하면, 공장 설정으로 재설정 기능이 웹 앱에서만 발생할 수 있습니다.

▶ 공장 설정으로 재설정을 활성화합니다.

▶ Porsche Mobile Charger Plus 설명서의 "공장 설정으로 재설정" 장을 참조하십시오.

XXXLINKXXX 6페이지의 "공장 설정으로 재설정" 섹션을 참조하십시오.

충전

그리드 상태

충전기가 여기에 표시된 그리드 상태에 대한 정보를 자동으로 감지합니다.

표시창	설명
주 전원 위상	공급 케이블의 위상 수.
케이블 유형	차량 충전 케이블의 유형. 케이블 유형은 최대 충전 전류 설정에 대한 중요한 정보를 제공합니다.
충전 출력 감소 이유	숫자 0 은 충전 전력이 제한되지 않음을 나타냅니다. 숫자 > 0 은 충전 전력이 과열로 인해 제한되었음을 나타냅니다.

접지 모니터링

⚠ 위험 감전, 합선, 화재, 폭발

활성 접지 모니터링 없이 충전기를 사용하면 감전, 합선, 화재, 폭발이 발생하거나 화상을 입을 수 있습니다.

- ▶ 가능하면 충전기는 접지 처리를 한 주 전원 공급 시스템 내에서 작동해야 합니다.
- ▶ 접지 처리하지 않은 주 전원 공급 시스템에서만 접지 모니터링을 비활성화하십시오.
- ▶ 접지 처리한 주 전원 공급 시스템에서 접지 모니터링을 활성화하십시오.

접지 모니터는 웹 앱이나 충전기에서 활성화할 수 있습니다. 안전상의 이유로 비활성화는 충전기에서만 할 수 있습니다.

▶ 접지 모니터 활성화를 선택합니다.

▶ 충전기에서 접지 모니터를 활성화 및 비활성화하려면 Porsche Mobile Charger Plus 작동 및 설치 설명서를 참조하십시오.

전력 및 전력 관리자 설정

여기서, 사용할 충전 전류를 수동으로 설정할 수 있습니다.

- **감소된 출력:** 충전기가 최대 충전 전류의 50%에서 충전됩니다.
- **풀 출력:** 충전기가 최대 충전 전류의 100%에서 충전됩니다.
- **전력 관리자:** 충전기가 전력 관리자에 연결되어 있으면 과부하 방지 기능이 충전기의 충전 전류를 모니터링합니다.
- ▶ 원하는 기능을 선택합니다.

서비스

장치 정보 표시

이 정보는 버전 번호, 시리얼 번호 및 호스트 이름과 같은 충전 데이터를 기반으로 합니다.

오류 메시지 발생 시 포르쉐 공식 서비스 센터에서 이 정보를 필요로 합니다.

진단 표시

진단 파라미터를 장치 온도에 대한 정보와 함께 표시합니다.

- ▶ 온도가 **섭씨** 또는 **화씨**로 표시되도록 선택합니다.

이벤트 로그 정보 표시

여기에 표시된 이벤트 로그 정보는 이 시스템 테스트 중에 발생한 오류 메시지와 관련이 있습니다. 액티브 및 패시브 이벤트 로그가 표시됩니다. 액티브 이벤트 또는 오류는 현재 패시브 이벤트와 달리 계속 지속됩니다.

- ▶ 이벤트 로그를 보려는 섹션을 확대합니다.

출고 시 설정으로 리셋

이 기능을 활성화하면, 모든 개인 데이터와 구성(예: 충전 이력 및 네트워크 설정)이 삭제됩니다. 또한, 모든 암호도 액세스 데이터가 포함되어 있는 문서에 나와 있는 초기 암호로 재설정됩니다.

- ▶ **공장 설정으로 재설정**을 활성화합니다.

오작동

충전기가 표시등을 켜거나 빨간색이나 노란색으로 깜박여서 고장과 오작동을 나타냅니다.

알림

충전기가 손상될 수 있습니다.

▶ 결함이 계속되거나 다시 발생하면 충전기를 주 전원 공급 장치에서 분리하고 전문 전기 기술자에게 문의하십시오. Porsche는 전문 기술자와 순정 부품 및 필요한 공구를 갖춘 Porsche 공식 서비스 센터를 이용할 것을 권장합니다.

▶ 454 페이지의 "컨트롤 유닛" 장을 참조하십시오.

다음 개요에는 오작동의 처리에 대한 권장 사항이 포함되어 있습니다.

표시등	의미	해결책
<ul style="list-style-type: none"> ● Ⓞ 충전 상태 버튼이 빨간색으로 켜집니다. ● ▲ 가정용 연결 장치 표시등이 빨간색으로 켜집니다. ● ≡ 차량 표시등이 빨간색으로 켜집니다. ● Ⓜ 충전기 표시등이 빨간색으로 켜집니다. ● Ⓞ 다기능 버튼을 빨간색으로 켜집니다. 	<p>워치독 오류이거나 로드 릴레이가 영구 연결됨</p>	<ul style="list-style-type: none"> ▶ 전원 플러그를 분리했다가 다시 연결합니다. ▶ 고장이 수정되지 않으면 전문 전기 기술자에게 가정용 설비를 점검 받으십시오.
<ul style="list-style-type: none"> ● Ⓞ 충전 상태 버튼이 빨간색으로 켜집니다. ● ▲ 가정용 연결 장치 표시등이 빨간색으로 켜집니다. ● ≡ 차량 표시등이 빨간색으로 켜집니다. ● Ⓜ 충전기 표시등이 빨간색으로 켜집니다. ● Ⓞ 다기능 버튼을 빨간색으로 깜박입니다. 	<p>누전 차단기 작동됨/잔류 전류</p>	<ul style="list-style-type: none"> ▶ 다기능 버튼을 길게 눌러(2초 이상 동안) 고장을 재설정합니다. ▶ 고장이 수정되지 않으면 전문 전기 기술자에게 가정용 설비를 점검 받으십시오.
<ul style="list-style-type: none"> ● Ⓞ 충전 상태 버튼이 빨간색으로 켜집니다. ● ▲ 가정용 연결 장치 표시등이 빨간색으로 켜집니다. ● ≡ 차량 표시등이 빨간색으로 켜집니다. ● Ⓜ 충전기 표시등이 빨간색으로 켜집니다. 	<p>다기능 버튼 LED 결함</p>	<ul style="list-style-type: none"> ▶ 전원 플러그를 분리했다가 다시 연결합니다. ▶ 고장이 수정되지 않으면 전문 전기 기술자에게 가정용 설비를 점검 받으십시오.
<ul style="list-style-type: none"> ● Ⓞ 충전 상태 버튼이 빨간색으로 켜집니다. ● ▲ 가정용 연결 장치 표시등이 빨간색으로 깜박입니다. ● ≡ 차량 표시등이 빨간색으로 깜박입니다. ● Ⓜ 충전기 표시등이 빨간색으로 깜박입니다. 	<p>와이어링 고장</p>	<ul style="list-style-type: none"> ▶ 전원 플러그를 분리했다가 다시 연결합니다. ▶ 고장이 수정되지 않으면 전문 전기 기술자에게 가정용 설비를 점검 받으십시오.

표시등	의미	해결책
<ul style="list-style-type: none"> ● ▲ 가정용 연결 장치 표시등이 빨간색으로 켜집니다. ● 🚗 차량 표시등이 빨간색으로 켜집니다. ● 🔋 충전기 표시등이 빨간색으로 켜집니다. ● Ⓞ 다기능 버튼이 빨간색으로 켜집니다. 	전원 LED 고장	<ul style="list-style-type: none"> ▶ 전원 플러그를 분리했다가 다시 연결합니다. ▶ 고장이 수정되지 않으면 전문 전기 기술자에게 가정용 설비를 점검 받으십시오.
<ul style="list-style-type: none"> ● Ⓞ 충전 상태 버튼이 빨간색으로 켜집니다. ● ▲ 가정용 연결 장치 표시등이 빨간색으로 켜집니다. ● 🚗 차량 표시등이 빨간색으로 켜집니다. 	보호 전도체가 중단되었거나/존재하지 않음	<ul style="list-style-type: none"> ▶ 전원 플러그를 분리했다가 다시 연결합니다. ▶ 접지 처리하지 않은 주 전원 공급 장치(예: IT 네트워크): 필요한 경우 보호 전도체 모니터링이 작동하지 않는 상태에서 차량을 충전합니다. ▷ 464 페이지의 "접지 모니터링" 장을 참조하십시오. ▶ 접지 처리한 주 전원 공급 장치: Porsche 공식 서비스 센터에서 컨트롤 유닛을 점검받으십시오. 전문 전기 기술자에게 주 전원 공급 장치/가정용 연결 장치를 점검 받으십시오.
<ul style="list-style-type: none"> ● Ⓞ 충전 상태 버튼이 빨간색으로 켜집니다. ● ▲ 가정용 연결 장치 표시등이 빨간색으로 깜박입니다. 	과전압	<ul style="list-style-type: none"> ▶ 전원 플러그를 분리했다가 다시 연결합니다. ▶ 고장이 수정되지 않으면 전문 전기 기술자에게 가정용 설비를 점검 받으십시오.
<ul style="list-style-type: none"> ● Ⓞ 충전 상태 버튼이 빨간색으로 켜집니다. ● 🚗 차량 표시등이 빨간색으로 켜집니다. 	과부하	<ul style="list-style-type: none"> ▶ 전원 플러그를 분리했다가 다시 연결합니다. ▶ 고장이 수정되지 않으면 전문 전기 기술자에게 가정용 설비를 점검 받으십시오.
<ul style="list-style-type: none"> ● Ⓞ 충전 상태 버튼이 빨간색으로 켜집니다. ● 🔋 충전기 표시등이 빨간색으로 켜집니다. 	릴레이 고장	<ul style="list-style-type: none"> ▶ 전원 플러그를 분리했다가 다시 연결합니다. ▶ 고장이 수정되지 않으면 전문 전기 기술자에게 가정용 설비를 점검 받으십시오.
<ul style="list-style-type: none"> ● Ⓞ 충전 상태 버튼이 빨간색으로 켜집니다. ● 🔋 충전기 표시등이 빨간색으로 깜박입니다. 	자가 진단 실패	<ul style="list-style-type: none"> ▶ 전원 플러그를 분리했다가 다시 연결합니다. ▶ 고장이 수정되지 않으면 전문 전기 기술자에게 가정용 설비를 점검 받으십시오.

표시등	의미	해결책
<ul style="list-style-type: none"> ● Ⓢ 충전 상태 버튼이 빨간색으로 진동합니다. ● Ⓢ 충전기 표시등이 빨간색으로 켜집니다. 	하중 주기 오류	<ul style="list-style-type: none"> ▶ 충전기에 결함이 있으므로 작동하면 안 됩니다. Porsche 공식 서비스 센터를 방문하십시오.
<ul style="list-style-type: none"> Ⓢ 충전 상태에 따른 충전 상태 버튼. ● Ⓢ 전력 관리자 표시등이 빨간색으로 켜집니다. ● 50% 표시등이 녹색으로 켜집니다. 	PLC 또는 전력 관리자 연결 오류	<ul style="list-style-type: none"> ▶ 최초 작동 시 충전기를 다시 시작하고 시동을 반복합니다. PLC 네트워크에 대한 연결을 점검합니다. 전력 관리자에 대한 연결을 점검합니다.
<ul style="list-style-type: none"> ● Ⓢ 충전 상태 버튼이 빨간색으로 켜집니다. ● ▲ 가정용 연결 장치 표시등이 노란색으로 켜집니다. 	인프라 플러그 과열	<ul style="list-style-type: none"> ▶ 장치가 과열로 인해 꺼졌습니다. 다시 정상 온도에 도달할 때까지 기다리십시오. 필요한 경우 충전기를 직사광선으로부터 보호합니다
<ul style="list-style-type: none"> ● Ⓢ 충전 상태 버튼이 빨간색으로 켜집니다. ● ▲ 가정용 연결 장치 표시등이 노란색으로 깜박입니다. 	저압/유효하지 않은 주 전원 주파수.	<ul style="list-style-type: none"> ▶ 충전 프로세스가 중단되었습니다. 기다리십시오. 어떠한 조치도 취하지 마십시오.
<ul style="list-style-type: none"> ● Ⓢ 충전 상태 버튼이 빨간색으로 켜집니다. ● 🚗 차량 표시등이 노란색으로 깜박입니다. 	유효하지 않은 CP 신호	<ul style="list-style-type: none"> ▶ 전원 플러그를 분리했다가 다시 연결합니다.
<ul style="list-style-type: none"> ● Ⓢ 충전 상태 버튼이 빨간색으로 켜집니다. ● Ⓢ 충전기 표시등이 노란색으로 켜집니다. 	과열	<ul style="list-style-type: none"> ▶ 충전기가 과열로 인해 꺼졌습니다. 기다리십시오. 필요한 경우 충전기를 직사광선으로부터 보호합니다
<ul style="list-style-type: none"> ● Ⓢ 충전 상태 버튼이 빨간색으로 켜집니다. ● Ⓢ 충전기 표시등이 노란색으로 깜박입니다. 	인프라 또는 차량 케이블을 읽을 수 없습니다	<ul style="list-style-type: none"> ▶ 전원 플러그를 분리했다가 다시 연결합니다.
<ul style="list-style-type: none"> ● Ⓢ 충전 상태 버튼이 녹색으로 진동합니다. ● ▲ 가정용 연결 장치 표시등이 노란색으로 켜집니다. 	인프라 플러그 과열/다상 소켓 중 하나의 위상만 연결됨	<ul style="list-style-type: none"> ▶ 고온으로 인해 충전기의 충전 전력이 감소됩니다. 기다리십시오. 필요한 경우 충전기를 직사광선으로부터 보호합니다 ▶ 다상 소켓이 단상으로만 연결되었을 수 있습니다. 이러한 경우 전문 전기 기술자에게 소켓이 주 전원 공급 장치에 올바르게 연결되었는지 점검 받으십시오.

표시등	의미	해결책
<ul style="list-style-type: none"> ● (ON/OFF) 충전 상태 버튼이 녹색으로 진동합니다. ● (충전기) 충전기 표시등이 노란색으로 켜집니다. 	부하 경감	<ul style="list-style-type: none"> ▶ 고온으로 인해 충전기의 충전 전력이 감소되었습니다. 기다리십시오. 필요한 경우 충전기를 직사광선으로부터 보호합니다
<ul style="list-style-type: none"> ● (ON/OFF) ON/OFF가 녹색으로 진동합니다. ● (전원 공급/가정용 연결 장치) 전원 공급/가정용 연결 장치가 노란색으로 켜집니다. ● (차량) 차량이 노란색으로 켜집니다. 	보호 전도체 모니터링이 작동하지 않는 상태에서 차량이 충전되고 있습니다.	<ul style="list-style-type: none"> ▶ 보호 전도체 모니터링이 작동하는 상태에서 차량이 충전되어야 합니다. ▶ 464 페이지의 "접지 모니터링" 장을 참조하십시오.
충전기가 완전히 꺼졌습니다.		<ul style="list-style-type: none"> ▶ 충전기가 대기 모드에 있거나 고장으로 인해 꺼졌습니다. ▶ 충전 전류 제한 버튼을 터치하여 충전기가 대기 모드에 있는지 확인하십시오.

운송

⚠ 경고

고정되지 않은 적재물

고정하지 않았거나, 잘못 고정했거나, 부적절한 위치에 있는 충전기는 제동, 가속, 방향 변경 또는 사고 발생 시 제자리에서 떨어져 나와 승객을 다치게 할 수 있습니다.

- ▶ 고정되지 않은 상태에서 충전기를 운송하지 마십시오.
- ▶ 충전기는 항상 트렁크에 놓고 운송하십시오. 절대 승객석(예: 시트 위 또는 앞)에 놓아서는 안 됩니다.

운송 시 충전기 고정

차량 종류에 따라 충전기를 운송 케이스에 담아서 운송해야 할지가 결정됩니다.

- ▶ 운송 케이스가 제공되는 경우: 항상 충전기를 케이스에 적재하고 운송하십시오. 운송 케이스를 전면 및 후면 고정 고리에 후크로 부착합니다.
트렁크 고정 고리에 대한 자세한 정보:
 - ▷ 사용 설명서를 참조하십시오.
- ▶ 운송 케이스가 제공되지 않는 경우: 충전기를 운송용 후방 트렁크에 넣어 보관하십시오.
- ▶ 차량 종류에 따라 위험한 상황에서 탑승자가 위험해지지 않도록 충전기를 넣으십시오.

세척 및 유지보수

정기적으로 충전기가 손상되었거나 오염되었는지를 점검하고 필요한 경우 청소하십시오.



위험

감전, 화재

화재나 감전으로 인해 심각하거나 치명적인 부상의 위험이 있습니다.

- ▶ 충전기 또는 플러그를 물에 담그거나 물을 바로 분사 (예: 고압 세차기 또는 정원용 호스 사용)하지 마십시오.
- ▶ 컨트롤 유닛을 주 전원 공급 장치 및 차량에서 완전 분리한 경우에만 충전기를 청소하십시오. 마른 천으로 닦습니다.

폐기

전기/전자 장치는 수거 장소 또는 폐기물 관리 시설에 인계해야 합니다.

- ▶ 전기/전자 장치를 가정용 쓰레기로 버리지 마십시오.
- ▶ 전기/전자 장치는 관련 환경 보호 규정에 따라 폐기하십시오.
- ▶ 폐기에 대해 궁금한 사항은 Porsche 공식 서비스 센터에 문의하시기 바랍니다.

기술 데이터

전기 데이터	PMCP72 B
출력	7.2kW
정격 전류	32A, 1상
주 전압 입력	100 - 240V, 1상 380V, 3상
주 전압 출력	100 - 240V, 1상
주 전원 주파수	50/60Hz
과전압 범주(IEC 60664)	II
통합 누전 차단기	유형 A(AC: 30 mA) + DC: 6 mA
보호 등급	I
보호 등급	IP55(미국: Enclosure 3R)
차량 플러그	유형 1
기계 데이터	PMCP72 B
케이블이 있는 컨트롤 유닛의 중량	3.4kg
차량 케이블의 길이	4,5 m
공급 케이블의 길이	0.3m - 1.6m(국가마다 다름)

주변 및 보관 조건	PMCP72 B
주변 온도	-30°C ~ +50°C
습도	5% - 95% 비응축
고도	최대 해발 5,000m

차량 인식판



그림 218: 차량 인식판(예)

- A 제품명
- B 품목 번호
- C 전력 및 정격 전류
- D 주 전압
- E 보호 등급
- F 작동 그림
- G 인증 정보
- H 제조사
- I 제조 날짜
- J 일련번호
- K 유형 표시

생산 정보

제조 날짜

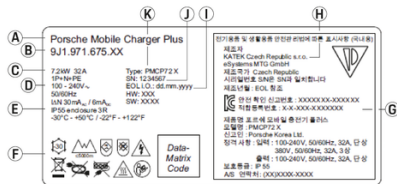
충전기 제조 날짜는 "EOL" 약어 뒤 차량 인식판에서 확인 할 수 있습니다.

다음 형식으로 표시되어 있습니다. 생산 일.생산 월.생산 연도

충전기 제조업체

eSystems MTG GmbH
 Bahnhofstraße 100
 73240 Wendlingen
 Deutschland

전기 시험

충전 인프라(예: VDE 0702)의 정기적인 전기 점검에 대해 궁금한 점이 있으시면 <https://www.porsche.com/international/accessoriesandservice/porscheservice/vehicleinformation/documents/> 또는 포르쉐 공식 서비스 센터에 문의하십시오.

색인

ㄱ

개방 모드 활성화.....	466
경보 구조.....	447
고장 표시.....	469
공구.....	456
공급 범위.....	451
공급 케이블	
가정용 전기 콘센트.....	458
변경.....	458
분리.....	459
산업용 전기 콘센트.....	458
선택.....	457
연결.....	459
공장 설정.....	451
공장 초기화 설정으로 재설정 활성화.....	467
국가 입력.....	467
그리드 상태 표시.....	467
그리드 위상 표시.....	467
그림 개요.....	449
그림, 개요.....	449
기본 벽걸이 설치.....	456
기술 데이터	
기계 데이터.....	476
전기 데이터.....	476

ㄴ

다기능 버튼.....	454
대기 모드.....	467
대기 모드 활성화 및 비활성화.....	467
독립형 작동.....	452
로그인 암호 변경.....	466

ㄷ

버튼을 누릅니다	
다기능.....	454
충전 상태.....	454
본 사용 설명서에서 사용되는 기호.....	447
브라우저 요건.....	462

ㄹ

사용 설명서의	
자세한 정보.....	449
생산 정보.....	477
서비스.....	468
설치 위치 선택.....	455
시스템 테스트.....	468
시작.....	459, 462

ㅇ

안전 지침.....	449
암호 변경.....	466
액세스 데이터.....	451
웹 앱.....	451
충전기의 시리얼 번호.....	451
액세스 데이터 손실.....	451
언어 입력.....	467
에너지 소모량	
제어.....	467
충전 프로세스.....	462

연결

다시 연결.....	461
전력 관리자.....	460
충전기가 설정되었습니다.....	460, 462
핫스팟.....	461
PLC 네트워크 품질 보장.....	460
오류 메시지.....	468
오작동.....	469
올바른 사용.....	450
운송, 충전기 고정.....	473
운송을 위해 고정.....	473

웹 앱

로그인.....	465
시작.....	462
암호 변경.....	451
암호 분실.....	451
열기.....	465
초기 암호.....	451
출고 시 설정으로 리셋.....	451
웹 앱 열기.....	465
웹 앱에 로그인.....	465
이벤트 메모리.....	468
일련번호.....	477

ㄹ

자세한 정보.....	449
작동 모드	
독립형.....	452
동일한 PLC 네트워크에서.....	453
웹 앱을 통해.....	452
PLC를 통한 직접 연결.....	453
작동 지침.....	462
장치 상태.....	462
장치 온도.....	468
장치 온도 진단.....	468
장치 정보 표시.....	468
전기 고정 연결.....	476
전기 시험.....	477
전력 관리자.....	460
보기.....	466
보충.....	460
충전 전류 조절.....	460
페어링.....	466
접지 모니터링.....	467
비활성화.....	464
활성화.....	464
정기 점검.....	474
제조 날짜.....	477
제조사.....	477
주변 및 보관 조건.....	476

ㄸ

차량 인식판.....	477
차량 충전 포트.....	457, 463
차량 플러그.....	457
청소.....	474
초기 암호.....	451
출고 시 설정으로 리셋.....	468
충전	
경고.....	463
시동.....	463
차량 충전.....	463
차량 충전 포트.....	463
충전 전류 제한.....	464
충전 전류 제한 설정.....	464
충전 상태.....	462
충전 상태 버튼.....	454
충전 상태 선택.....	459
충전 시간.....	463
충전 이력.....	462
충전 전력 보기.....	462
충전 전류 제한.....	464
충전 프로세스:	
보기.....	462
에너지 소모량.....	462
충전기	
개발 모드 활성화.....	466
전력 관리자와 페어링.....	466
프라이빗 모드 작동.....	466
충전기 연결	
전력 관리자.....	461
PLC 네트워크.....	461
충전기의 가능한 사용.....	452
충전기의 시리얼 번호.....	451

ㅋ

커넥터 잠금 장치 설치.....	456
컨트롤 유닛.....	454
벽걸이 장착 장치에 부착.....	457
연결 개요.....	454
케이블 유형 표시.....	467

ㅌ

떼기.....	475
표시등.....	469
프라이빗 모드 작동.....	466
필요한 공구.....	456

ㅎ

핫스팟.....	461
현재 충전 세션.....	462
호스트 이름.....	465
홈 네트워크	
호스트 이름.....	465
IP 주소.....	465

ㅣ

IP 주소 구성.....	465
---------------	-----

ㅍ

PLC 네트워크의 연결 품질이 양호한지 확인.....	460
PUK	
암호 변경.....	451
Loss.....	451

關於本車主手冊

警示和符號

本車主手冊包含各種不同類型的警示和符號。



危險

嚴重傷亡

如果未遵守「危險」章節的警告事項，將導致嚴重傷亡。



警告

可能導致嚴重傷亡

如果未遵守「警告」章節的警告事項，可能導致嚴重傷亡。



注意

可能導致中度或輕微的傷害

如果未遵守「注意」章節的警告事項，可能導致中度或輕微的傷害。

注意事項

可能損壞車輛

如果未遵守「注意事項」章節的警告事項，可能會導致車輛損壞。



資訊

其他資訊以「資訊」字樣表示。

- ✓ 若要使用功能，必須滿足的條件。
 - ▶ 必須遵守的指示。
 - 1. 如果指示包含多個步驟，將會依序編號。
 - 2. 中央顯示幕上必須遵守的指示。
- ▶ 告訴您如何找到主題的重要詳細資訊。

Deutsch

請參閱車主手冊

圖像文字索引.....	482
更多資訊.....	482

安全

安全指示.....	482
正確用途.....	483

零配件

存取資料.....	484
-----------	-----

概觀

可能的使用情況.....	485
操作裝置上的接頭.....	487
操作裝置.....	487

選擇安裝位置.....	488
-------------	-----

必要工具.....	489
-----------	-----

安裝

安裝壁掛座.....	489
------------	-----

設定

車輛充電纜線和電源線.....	490
初始操作和設定.....	495
啟動.....	497
概觀.....	497

操作

操作說明.....	498
充電.....	499
登入網頁應用程式.....	500
使用網頁應用程式.....	501

失效.....	504
---------	-----

運送.....	508
---------	-----

清潔及保養.....	509
------------	-----

廢棄處理.....	510
-----------	-----

技術資料

汽車牌照.....	512
產品資訊.....	512

索引.....	513
---------	-----

請參閱車主手冊 圖像文字索引

視國家/地區而定，充電器上可能會附有各種圖像。

 充電器可在 -30°C 到 $+50^{\circ}\text{C}$ 的溫度範圍內運作。

 請在海平面上方高度 5,000 m 以內操作充電器。

 充電器配備非切換式防護導體。

 充電器配備切換式防護導體。

 請遵照所有適用的處置法規棄置充電器。

 請勿使用延長線或電線捲盤。

 請勿使用 (旅行用) 轉接頭。

 請勿使用多孔電源插座。

 請勿使用電氣設備故障或是纜線故障的充電器。

 不當使用有觸電的風險。

 請遵守隨附的操作說明，尤其是警告和安全指示。

 充電器的表面可能會變得很燙。

 請勿在未接地的主電源系統 (例如 IT 網路) 中操作充電器。僅限在已接地的主電源系統中操作充電器。

 指示電壓範圍 $\leq 250\text{ V AC}$ 的類型 1 插頭。

 指示電壓範圍 $\leq 480\text{ V AC}$ 的類型 2 插頭。

更多資訊

您可以前往 <https://www.porsche.com>，在「E-Performance」區域中找到有關充電器和網頁應用程式的更多資訊。

安全 安全指示

 危險

觸電、短路、起火、爆炸

使用受損或故障的充電器及受損或故障的電源插座，以及不當使用充電器或不遵照安全指示，皆會導致短路、觸電、爆炸、火災或燙傷。

- ▶ 只能使用經 Porsche 認可和提供的配件，例如：電源線和車載充電電源線。
- ▶ 請勿使用受損和/或髒汙的充電器。請先檢查連接線和插頭連接是否損壞和髒汙，再行使用。
- ▶ 務必將充電器連接至正確安裝且未受損的電源插座，以及無故障情形的用電設施。
- ▶ 請勿使用延長線、纜線收捲器、多孔電源插座或 (旅行用) 轉接器。
- ▶ 雷雨時請將充電器和主電源斷開。
- ▶ 請勿修改或維修任何電氣組件。
- ▶ 僅可由專家檢修故障並進行修護。

⚠ 危險**觸電、起火**

使用充電端口為高壓電池充電時，錯誤安裝電源插座可能導致觸電或起火。

- ▶ 電源測試與安裝，以及充電器電源插座的初始操作作業必須由合格的電氣技師進行。此人應負起全責，確保遵守相關標準和規範。Porsche 建議您選用通過認證的 Porsche 服務合作夥伴。
- ▶ 電源插座電源纜線的截面積必須根據電線長度以及當地適用法規和標準規定。
- ▶ 充電用的電源插座必須連接至具備獨立保險絲的電路，以符合當地法律及規範。
- ▶ 充電器適用於私人 and 半公開場所 (例如私人房地產或公司停車場)。部分國家/地區 (例如：義大利和紐西蘭) **禁止** 在公共場所使用第 2 模式充電。
詳細資訊請洽詢保時捷合格授權的專業維修廠或當地電力供應商。
- ▶ 在無人看管的狀態下進行充電時，未經授權的人員 (如嬉戲的孩童) 或動物不得接近充電器和車輛。
▶ 請務必詳閱安裝手冊和車主手冊中的安全指示。

⚠ 危險**觸電、起火**

錯誤處理插頭接點可能導致觸電或起火。

- ▶ 請勿碰觸充電端口和充電器的接點。
- ▶ 請勿將任何物件插入充電端口或充電器。
- ▶ 防止電源插座和插頭連接與濕氣、水和其他液體接觸。

⚠ 警告**可燃或爆炸性氣體**

充電器的零組件可能產生火花，並點燃可燃或爆炸性氣體。

- ▶ 若要降低爆炸風險，特別是在車庫中，充電時，請確定操作裝置至少離地 50 cm。
- ▶ 不得將充電器安裝於具潛在爆炸危險的環境中。

為了符合電磁波暴露限制 (1999/519/EC) 的相關規定，充電器的安裝位置至少應與所有人保持 20 cm 的距離。

為了確保充電器連續充電，請遵循下列指示和建議：

- 安裝新電源插座時，請選擇具最高使用功率的工業電源插座 (適用家用電氣安裝)，並應由合格電氣技師執行。Porsche 建議您選用通過認證的 Porsche 服務合作夥伴。
- 在技術可行且法律允許的情況下，進行電氣安裝時，請確定使用的電源插座最高額定功率值可供車輛充電。
- 安裝前請先確認目前的生活用電設施可連續提供車輛充電所需的必要功率。視需要使用能源管理系統來保護生活用電設施。
- 盡可能在已接地的交流電源系統中操作充電器。防護導體必須正確安裝。
- 如果不確定如何進行家用電氣安裝，請洽合格的電氣技師。Porsche 建議您選用通過認證的 Porsche 服務合作夥伴。
- 如果您想搭配光電系統來使用充電器，請洽保時捷合格授權的專業維修廠。
- 為了充分利用充電器，並確保車輛快速充電，請使用 NEMA 電源插座搭配適用最高額定電流的電源插頭或符合 IEC 60309 的工業電源插座。

- 當透過家用/工業電源插座對高壓電池進行充電時，用電設施可能會達到最大容量負載。Porsche 建議您定期請合格電氣技師檢查用於充電的用電設施。請詢問合格電氣技師適合您設施的檢查週期。Porsche 建議您選用通過認證的 Porsche 服務合作夥伴。
- 充電時的充電電流會自動受限，以免用電設施過熱。請合格的電氣技師重新操作充電器，並設定符合生活用電設施的充電電流限制。
▶ 請參閱第 499 頁的「充電電流限制」章節。

正確用途

搭載適用於第 2 模式充電的整合式控制與保護裝置 (日本除外)，且可為配備高壓電池的車輛充電之充電器，符合電動車一般適用標準和指令。

- ▶ 請一律使用適用於當地主電源的裝置版本。
▶ 請參閱第 511 頁的「技術資料」章節。

充電器僅能由電源線、操作裝置與車載充電電源線搭配成為一組綜合裝置來使用。

此裝置可於室外使用。

零配件



圖 219: 零配件

- A 電源線 (固定在操作裝置上或為可拆式)
- B 連接主電源的電源插頭
- C 操作裝置
- D 車載充電插頭 (車輛接頭，會依國家/地區而不同，圖示為類型 2)
- E 車載充電電源線 (固定在操作裝置上)
- F 密碼函

i 資訊

選配組件：視國家/地區而定，充電器可搭配多種壁掛座使用，如壁掛基座。

存取資料

您的裝置隨附密碼函，其中包含充電器與網頁應用程式所需的完整資料。

- ▶ 請將密碼函存放於安全處。

i 資訊

如果遺失隨附的初始密碼等存取資料，請洽保時捷合格授權的專業維修廠。

- 請備妥充電器序號。

名稱	意義
序號	充電器序號
安全 ID	用以確保與 PLC 數據機的安全連線
MAC	家用網路 PLC 介面的 MAC 位址
網路密碼	網頁應用程式初始密碼
網頁主機名稱	用以透過網頁瀏覽器連線至網頁應用程式
PUK 碼	個人解鎖金鑰

PUK 碼

PUK 碼用於重新啟用初始密碼。

- ▶ 如果遺失或忘記 PUK 碼，請洽保時捷合格授權的專業維修廠。

i 資訊

安全欄位中包含解鎖金鑰 (PUK 碼)。此欄位使用能遮蓋 PUK 碼的特殊油墨所印。

必須用水沖濕這個欄位，油墨才會褪色，進而讓 PUK 碼顯現出來。沾濕時請勿在欄位上擦拭或刮擦，否則 PUK 碼可能會損毀。

網頁應用程式密碼

此密碼可用來登入網頁應用程式。
使用初始密碼時：

- ▶ 如果遺失或忘記初始密碼，請洽保時捷合格授權的專業維修廠。

使用自行設定的密碼時：

- ▶ 如果遺失，請使用 PUK 碼找回初始密碼。或是洽詢保時捷合格授權的專業維修廠。
- ▶ 將充電器重新設定為出廠設定後，初始密碼便會重新啟用。不過，這麼做會讓所有設定重設為出廠設定。

充電器序號

您可在以下位置找到充電器序號：

- 密碼函中 **Serial number** 名稱的後方
- 識別牌 (操作裝置背面) 上 **SN** 縮寫的後方
- 網頁應用程式中：設定 ▶ 服務 ▶ 裝置資訊

重設為原廠設定

如果啟用此功能，您所有的設定都會被刪除。此外，所有密碼會重設為密碼函中的初始密碼。

i 資訊

在充電器的標準設定中，此功能已停用。如要在充電器中執行這項功能，需在 Web Applikation 中啟用此功能 (設定 ▶ 系統 ▶ 啟用重設為出廠設定)。

1. 同時按住 **充電狀態按鈕** 與 **多功能按鈕** 5 秒鐘。這時 **充電器** 指示燈會閃爍白燈。
2. 等到 **充電器** 指示燈停止閃爍，就放開 **多功能按鈕** 並持續按住 **充電狀態按鈕** 2 秒鐘。

3. 重新按住多功能按鈕 5 秒鐘。

這時**充電器**指示燈會閃爍白燈。

- ➔ 充電器會重設為出廠設定。同時指示燈會亮綠燈。

自我測試成功完成後，裝置即可進行操作。

也可以透過網頁應用程式或合格授權的專業維修廠重設至出廠設定。Porsche 向您推薦保時捷合格授權的專業維修廠，因為他們擁有受過專業訓練的人員、必要的零件與專業工具。

有關網頁應用程式的詳細資訊，請參閱手冊：
<https://www.porsche.com/international/aboutporsche/e-performance/help-and-contact/>

如果您需要其他語言版本，請選擇您所在國家/地區適用的網站。

概觀

可能的使用情況

充電器可在單獨作業中使用，並透過按鈕操作。充電器的 Powerline-Communication 功能可建立與家用網路的連線。選擇這種方式，必須使用現有的主電源來設定資料傳輸的區域網路。PLC 連線則為透過充電器網頁應用程式作業或透過電源管理器控制的先決條件。

可能的使用情況	操作 Porsche Mobile Charger Plus	所在位置
方法 1	直接在充電器上作業 (單獨作業)。	▷ 第 485 頁
方法 2	透過充電器網頁應用程式作業 (不使用電源管理器)。建立連線需要使用家用網路 (PLC 連線)。	▷ 第 485 頁
方法 3	透過電源管理器網頁應用程式作業。PLC 網路會將電源管理器註冊為用戶端。	▷ 第 486 頁
方法 4	透過電源管理器網頁應用程式作業。充電器與電源管理器透過電源管理器的 DHCP 伺服器直接連線。	▷ 第 486 頁

方法 1：單獨作業

單獨作業時，不需要透過網路連線。此方法中不會透過網頁應用程式進行充電器的便利操作與設定，而會直接使用充電器上的按鈕操作。如需限制充電電流，可使用 **50%** 或 **100%** 的設定。



圖 220: 單獨作業 (應用範例)

- A 保時捷行動充電器強化版
- B 電源插座

方法 2：透過充電器網頁應用程式作業

您可以利用裝置 (個人電腦、平板電腦或智慧型手機) 登入與充電器相同的家用網路，在瀏覽器中開啟網頁應用程式。

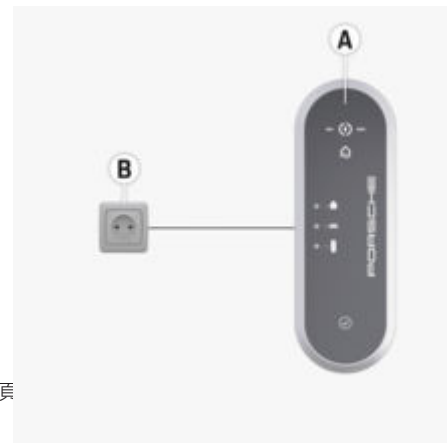
充電器與裝置必須位在同一個家用網路中，才能建立連線。您可以直接透過 PLC (Powerline Communication) 建立網路連線。裝置與充電器會透過 PLC 轉接器與路由器連線。裝置可透過路由器存取充電器的網頁應用程式。

不過，您仍然可以使用裝置上的按鈕操作充電器。如需限制充電電流，可使用 **50%** 或 **100%** 的設定。



圖 221: 透過充電器網頁應用程式作業 (不使用電源管理器) (應用範例)

- A 保時捷行動充電器強化版
- B 電源插座
- C 透過電力線 (PLC) 進行網路連線
- D PLC 轉接器
- E 透過乙太網路進行網路連線
- F 路由器
- G WiFi
- H 行動裝置

方法 3：在同一個 PLC 網路中操作充電器與電源管理器

如果使用了電源管理器，就會透過電源管理器限制充電電流。

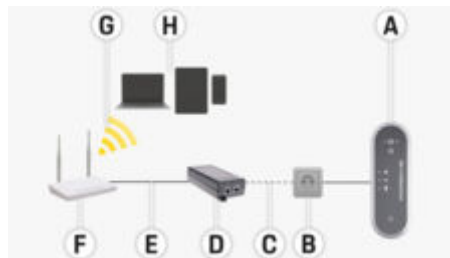
若要建立連線，電源管理器、充電器與裝置必須位在同一個家用網路中。

在這種設定下，充電器與電源管理器會分別透過 PLC (Powerline Communication) 連線到路由器，電源管理器可選擇直接透過乙太網路或 WiFi 連線。裝置可透過路由器存取電源管理器與充電器的網頁應用程式。

仍然可以透過裝置上的按鈕，或充電器的網頁應用程式操作充電器。不過這時電源管理器限制充電電流的設定則會無效。

▷ 請參閱第 495 頁的「電源管理器」章節。



圖 222: 充電器及電源管理器透過路由器連線 (應用範例)

- A 保時捷行動充電器強化版
- B 電源插座
- C 透過電力線 (PLC) 進行網路連線
- D PLC 轉接器
- E 透過乙太網路進行網路連線
- F 路由器
- G WiFi
- H 行動裝置
- I 電源管理器
- J 透過乙太網路進行網路連線 (替代方式)

方法 4：充電器及電源管理器透過 PLC 直接連線

由於電源管理器內建 PLC 轉接器，因此您也可以直接透過 PLC 進行充電器及電源管理器之間的連線。電源管理器便同樣透過 WiFi、PLC 或乙太網路連線至路由器。

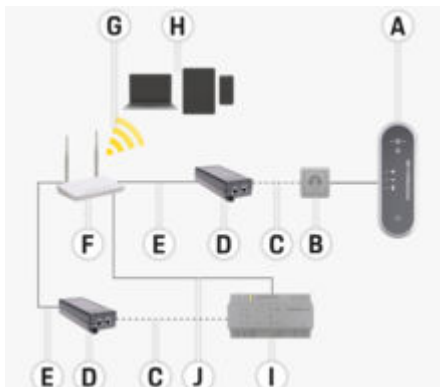
而行動裝置便透過路由器連線 (和方法 2 與 3 相同)，存取電源管理器 (與充電器) 的網頁應用程式。仍然可以透過裝置上的按鈕，或充電器的網頁應用程式操作充電器。不過這時電源管理器限制充電電流的設定則會無效。

▷ 請參閱第 495 頁的「電源管理器」章節。



圖 223: 充電器及電源管理器透過 PLC 直接連線 (應用範例)

- A 保時捷行動充電器強化版
- B 電源插座
- C 透過電力線 (PLC) 進行網路連線
- D PLC 轉接器
- E 透過乙太網路進行網路連線
- F WiFi 路由器
- G WiFi
- H 行動裝置
- I 電源管理器
- J 透過乙太網路進行網路連線 (替代方式)

操作裝置上的接頭

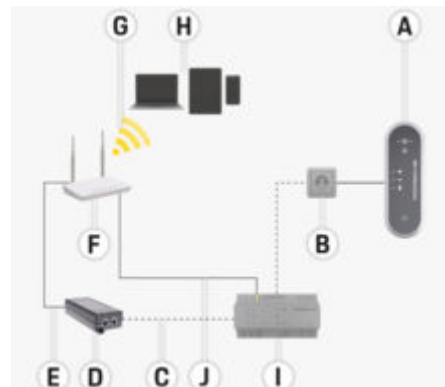

圖 224: 操作裝置上的接頭

- A** 電源線
B 車載充電電源線

電源線 **A** 可移除並插入操作裝置頂部。
 已移除車載充電電源線 **B** 並插入操作裝置底部。

操作裝置



圖 225: 操作裝置

- A** 充電狀態按鈕具有 50% 和 100% 指示燈
B 電源管理器指示燈
C 家用插頭指示燈
D 車輛指示燈
E 充電器指示燈
F 多功能按鈕

充電狀態按鈕可選擇 50% 或 100% 的充電功率，或切換至電源管理器模式。如果在電源管理器模式下有可用的電源管理器，就會建立與電源管理器的連線，且會套用設定好的充電功率。

您可以使用**多功能按鈕**設定以下的裝置功能，部分需搭配其他按鈕一起使用：

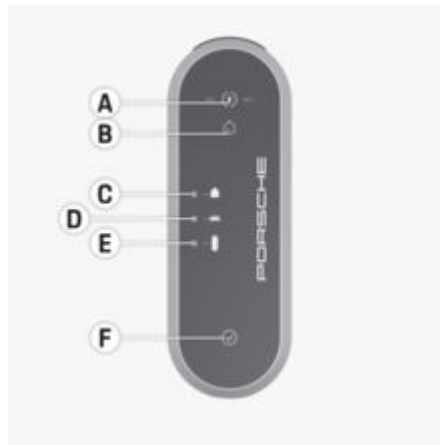
- 略過與電源管理器的重新連線
- 啟用與停用接地監視器
- 重設為出廠設定
- 重設電路斷路器錯誤

A 與 **F** 按鈕及 **B-E** 指示燈會透過不同顏色、燈號及閃爍燈光，指示操作裝置的運作狀態與可能的故障。

- ▷ 請參閱第 504 頁的「失效」章節。
- ▷ 請參閱第 499 頁的「充電電流限制」章節。

選擇安裝位置



危險

觸電、起火

不當使用充電器或未遵守安全指示，可能導致短路、觸電、爆炸、火災或燙傷。

- ▶ 請勿將壁掛基座安裝於具潛在爆炸危險的環境中。
- ▶ 若要降低爆炸風險，特別是在車庫中，充電時，請確定操作裝置至少離地 50 cm。
- ▶ 遵守當地現行電氣安裝法規、消防措施、防災法規和逃生路徑。

壁掛基座的設計可安裝於室內和室外。

選擇適當的安裝位置時，請考量下列標準：

- 盡可能將電源插座和壁掛基座安裝在可防止陽光直射和雨水的室內區域內 (如車庫)。
 - 請勿對壁掛基座直接噴水 (例如：高壓洗車設備或園藝用水管)。
 - 請勿將壁掛基座安裝於懸掛或吊掛物體的下方。
 - 請勿將壁掛基座安裝於馬廄、獸舍或是會產生氨氣的處所。
 - 請在平滑表面安裝壁掛基座。
 - 為了確實固定，請先檢查牆壁的狀況再進行安裝。
 - 將壁掛基座安裝於遠離通道和充電纜線不會橫跨任何通道的位置。
 - 將壁掛基座安裝於插頭與電源插座的距離不超過可用電源線長度的位置。
 - 盡量將電源插座安裝在離想要停車位置最近的地方。請考量車輛的停放方向。
 - 決定電源插座與地面和天花板的距離時，請遵循國家/地區法規和規範，以便正常使用。
- ▶ 請參閱第 482 頁的「安全指示」章節。

必要工具

- 水平儀
- 電鑽或錘鑽
- 螺絲起子

安裝 安裝壁掛座 安裝壁掛基座



圖 226: 鑽孔尺寸

1. 在牆壁上標記鑽孔。
2. 鑽出固定架的孔洞，然後插入壁架塞。
3. 將壁掛基座 2 (圖 226) 從正面壓入導線板 1 (圖 226)。
4. 將壁掛基座用螺絲旋在牆壁上。

安裝接頭固定器

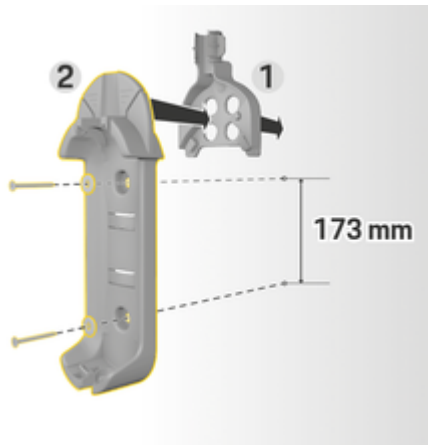

圖 227: 壁掛座與接頭固定器之間的距離

安裝接頭固定器時，請務必與壁掛基座保持 200 mm 的距離。

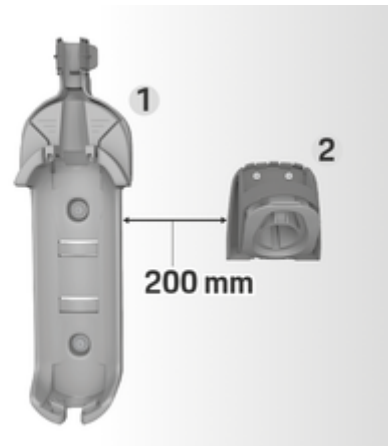

圖 228: 鑽孔尺寸

1. 從外蓋 2 (圖 228) 拆下接頭固定器 1 (圖 228)。
2. 在牆壁上標記鑽孔。
3. 鑽出固定架的孔洞，然後插入壁架塞。
4. 將接頭固定器 1 (圖 228) 用螺絲旋在牆壁上。
5. 將外蓋 2 (圖 228) 從下方裝到接頭固定器 1 (圖 228) 上，再向上推。

將操作裝置固定至壁掛座

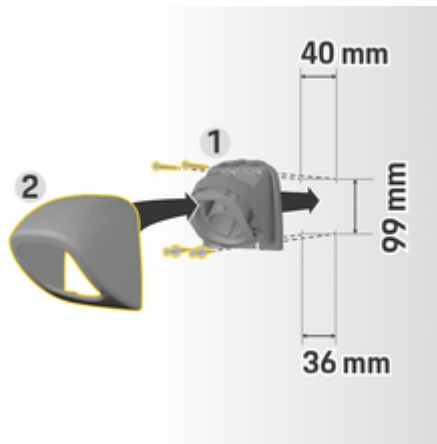

圖 229: 固定操作裝置

1. 將車載充電電源線穿過壁掛基座下方開口，將操作裝置底部裝於鎖定卡榫，並朝後方推以接合。
2. 將電源線穿過壁掛基座的上方開口，並將扣環向左推加以鎖定。
3. 將車載充電插頭插入接頭固定器。

設定

車輛充電纜線和電源線

有關車輛充電纜線和插頭的資訊

視車輛配備而定，提供不同的充電端口 A 和車載充電插頭 B。



IEC 62196-2/
SAE-J1772-2009
類型 1 UL/IEC

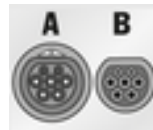

IEC 62196-2
類型 2

選擇電源線

若要以最佳充電速度穩定充電，僅可使用下列電源線。最大充電功率為 11 kW (視裝置類型、國家/地區法規、主電源/家用插頭和車輛充電埠而定)。

注意事項

僅限使用所在國家/地區核准的電源線。行駛於國外時，請務必攜帶適用於所前往的國家/地區的電源線。

國家/地區	電源線
俄羅斯、烏克蘭	5、6、7、8、C
阿布達比、以色列、 新加坡	5、6、7、8

不同國家/地區核准的電源線 (範例)

工業電源插座專用電源線



1
NEMA 14-30



2
NEMA 14-50



3
NEMA 6-30



4
NEMA 6-50

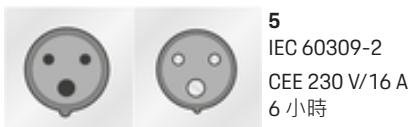

5
IEC 60309-2
CEE 230 V/16 A
6 小時

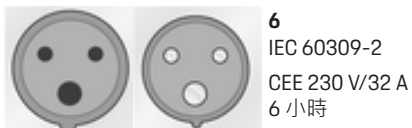

6
IEC 60309-2
CEE 230 V/32 A
6 小時



7
IEC 60309-2
CEE 400 V/16 A
6 小時



8
IEC 60309-2
CEE 400 V/32 A
6 小時



9
WCZ8 20 A

家用電源插座專用電源線

如果沒有可用的工業電源插座，也可使用下列電源線，以較低的充電功率充電。

▶ 部分國家/地區，例如阿布達比、以色列、新加坡與印度，禁止使用家用電源插座充電。



A
NEMA 5-15
類型 B



B
WCZ8 15 A



C
CEE 7/5 ; CEE 7/7
類型 E / 類型 F
Schuko



D
BS 1363
類型 G



E
AS 3112
類型 I



F
SEV 1011
類型 J



G
DS 60884-2-D1
類型 K



H
CEI 23-16-VII
類型 L 16 A (5 mm)



I
IA6A3 (BS 546)
類型 M

NEMA 6-50/NEMA 14-50 (其他資訊)

i 資訊

範圍

這項使用建議僅適用於採用 NEMA 6-50/NEMA 14-50 標準的地區。

為車輛充電可能會產生高電流。因此，基於安全考量，必須使用經過認可的專用組件並且由專業人員安裝整個充電裝置。

一般安全指示

⚠ 危險

觸電和火災！

充電設備使用方式不正確以及不遵守安裝和安全指示，都可能導致短路、觸電、爆炸、火災或燙傷。

- ▶ 請留意充電設備手冊中的安裝指示。
- ▶ 請特別留意所有安全和警示注意事項。
- ▶ 交由經過必要電氣訓練且具備專業知識的人員進行安裝。
- ▶ 同時遵守有關執行電氣安裝的國家規定。

對主電源插座的要求

⚠ 危險

不適合的主電源插座

不適合的主電源插座可能會導致短路、觸電、爆炸、火災或燙傷。

- ▶ 僅可使用適合此安裝的主電源插座類型 (請參閱適合的主電源插座/電源插頭類型)。
- ▶ 僅可使用符合接點表面和固定品質要求的主電源插座 (請參閱對主電源插座品質的要求)。
- ▶ 避免端子螺絲與接線之間的直接接觸。最好使用線端套圈。
- ▶ 避免將纜線卡在絕緣層上。

適合的主電源插座/電源插頭類型



NEMA 6-50
插座/插頭



NEMA 14-50
插座/插頭

對主電源插座品質的要求

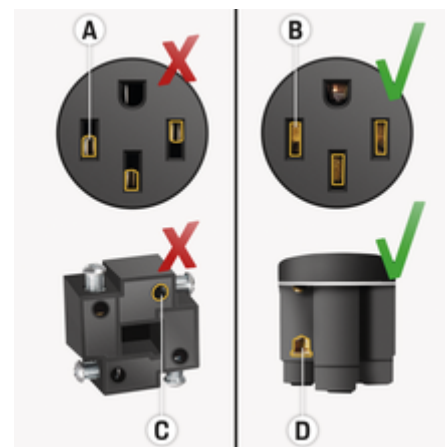

- A** 接點表面僅插頭接點高度的一半
- B** 接點表面涵蓋插頭接點的完整高度
- C** 端子螺絲與接線之間的接點表面很小。
- D** 端子板與接線之間的接點表面很寬

對纜線安裝的要求

⚠ 危險

不適合的電源線

使用不適合的電源線或電流過大可能會導致短路、觸電、爆炸、火災或燙傷。

- ▶ 纜線必須具有 50 安培的保險絲。
- ▶ 僅可使用最小截面積為 8 AWG (最好是 6 AWG) 的銅芯纜線。

對室外安裝的要求

⚠ 危險 直接接觸雨水

如果充電設備是在室外使用，直接接觸雨水可能會導致短路、觸電、爆炸、火災或燙傷。

- ▶ 請防止充電設備直接接觸雨水。
- ▶ 可使用 NEMA 3R 防雨機殼。

更換電源線

⚠ 危險 觸電

觸電可能會造成嚴重傷亡。

- ▶ 更換前請將電源線從電源插座斷開。
- ▶ 僅在乾燥環境下更換纜線。
- ▶ 只能使用 Porsche 認可的纜線。

▶ 請參閱第 484 頁的「零配件」章節。

在部分國家/地區，如挪威¹，僅有合格的電氣技師可以更換電源線。Porsche 建議您選用通過認證的 Porsche 服務合作夥伴。



圖 230: 操作裝置上的接頭

電源線 **A** 可移除並插入操作裝置頂部。
車載充電電源線 **B** 會固定連接至操作裝置。

斷開電源線



圖 231: 斷開電源線

- ✓ 高壓電池的充電作業已經結束，並已從充電端口拔掉車載充電插頭。
 - ✓ 插頭已從電源插座拔下。
1. 使用適當工具拆下螺絲 **C** (圖 231)。
 2. 將蓋子 **A** (圖 231) 完全開啟。
 3. 拉出插頭 **B** (圖 231)，直到第一次感覺到阻力為止。
 4. 將蓋子 **A** (圖 231) 關至約 15 度的角度 (蓋子可放置在插頭 **B** (圖 231) 上)。
 5. 完全拉出插頭 **B** (圖 231)。

1. 截至印刷時間有效。

接上電源線

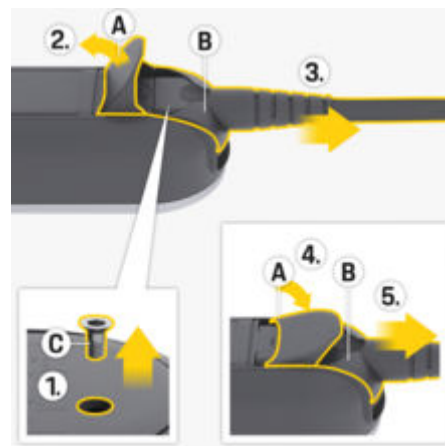

圖 232: 連接電源線和插頭

1. 將蓋子 A (圖 232) 開啟約 15 度 (幅度只可剛好讓插頭 B (圖 232) 放入操作裝置中)。
2. 將插頭 B (圖 232) 插入操作裝置，直到第一次感覺到阻力為止。
3. 將蓋子 A (圖 232) 完全開啟。
4. 完全推入插頭 B (圖 232)。
5. 將蓋子 A (圖 232) 完全關閉，並以螺絲 C (圖 232) 鎖緊固定。

初始操作和設定 啟動

- ▶ 充電器連接主電源後會執行自我測試。
自我測試順利完成後：
 - ○ 充電狀態按鈕亮起白燈。
 - 充電器會依照前一次充電作業設定充電功率。50%、100% 及/或 50% 指示燈亮起。
- ▶ 充電器已可進行操作。

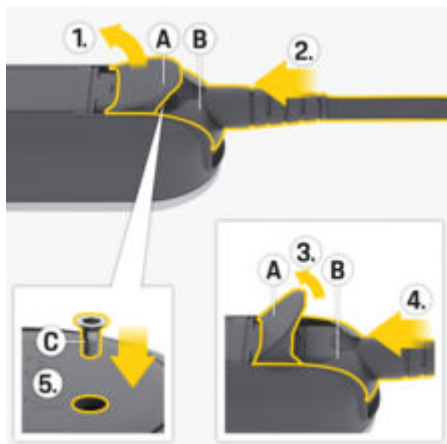
選擇充電狀態



圖 233: 選擇充電狀態

將充電器的充電功率上限設定為 50% 或 100%。如果有可用的電源管理器，可以依據電源管理器指定的充電功率來設定。

- ✓ 充電器已可進行操作。
- ▶ 按住 充電狀態按鈕 3 秒鐘。
- ▶ 充電器會切換至另一充電狀態 (50%、100% 或電源管理器)，而相關的指示燈會亮起。
如果已啟用電源管理器充電狀態，指示燈 會脈動閃爍黃燈，而充電狀態 50% 則會亮起綠燈。電源管理器出現故障時，充電器會切換至 50% 的充電狀態。

透過電源管理器控制的充電器必須使用本身的 PLC 網路來連線。

▶ 請參閱第 495 頁的「電源管理器」章節。

電源管理器

電源管理器會協調家用的耗電裝置和電源供應裝置。

若由電源管理器進行充電控制，充電器與電源管理器都必須透過 Powerline-Communication (PLC) 網路連線相互連線。選擇這種方式，必須使用現有的主電源來設定資料傳輸的區域網路。

新增電源管理器

有兩種選項可將電源管理器連線到 PLC 網路：

- 將電源管理器註冊為 PLC 網路的用戶端 (應用方法 3)。
- 充電器及電源管理器 (DHCP 伺服器) 之間直接 PLC 通訊 (應用方法 4)。







▶ 請參閱第 485 頁的「可能的使用情況」章節。

充電器及電源管理器間的連線是從充電器及電源管理器內的網頁應用程式直接建立的。

建立與充電器的連線

電源管理器指示燈會顯示與 PLC 網路及與電源管理器的連線狀態。

PLC/電源管理器連線狀態指示燈

狀態顯示	意義
 脈動閃爍黃燈	狀態 1 充電器嘗試重新建立之前使用的 PLC 連線 (最長持續時間：60 秒)。 ▶ 選用：  按住 多功能按鈕 3 秒鐘跳過重新連線程序。 充電器就會搜尋新的 PLC 網路。
 閃爍黃燈	狀態 2 充電器嘗試建立新的 PLC 網路連線 (最長持續時間：9 分鐘)。
 脈動閃爍白燈	狀態 3 已建立 PLC 連線。已與上一個已知的電源管理器建立連線。 ▶ 選用：  按住 多功能按鈕 3 秒鐘跳過重新連線程序。
 閃爍白燈	狀態 4 已建立 PLC 連線。已與新的電源管理器建立連線。

狀態顯示	意義
 亮綠燈	狀態 5 已成功連線至電源管理器。
 亮紅燈	狀態 6 無法建立連線。



確認 PLC 網路有良好的連線品質

為了確保 PLC 通訊有良好的傳送速率，在進行電氣安裝時請將下列事項納入考量：

- ▶ 如果無法建立 PLC 連線，請使用其他的家用插座測試 Porsche 充電器。
- ▶ 請縮小具 PLC 功能的耗電裝置之間的距離。測試時，可在 PLC 數據機附近的電源插座建立與 PLC 數據機的連線 (例如客廳中)。如果可在此建立連線，但之後卻無法在車庫中比照辦理，很有可能是距離太遠。請注意以下相位分配的資訊。
- ▶ 讓 VDSL 線路與電力線及電源插座保持至少 10 cm 的距離。
- ▶ 最好透過相同的電流相位建立 PLC 連線。
 - 如果是使用單相插頭連接充電器，外接的 PLC 數據機在多相家用插頭中，需使用和充電器相同的相位連接。
 - 如果是使用多相插頭連接充電器，外接的 PLC 數據機應該與 L1 相位連接。
- ▶ 檢查是否有其他電氣裝置導致連線干擾。為此，請中斷主電源上其他裝置的連接，並檢查 PLC 連線。舉例來說，干擾來源可能為運轉中的調光器、鹵素燈照明系統、冰箱與冷凍櫃、使用切換模式的電源供應器、烘乾機、洗衣機與電動泵。

將充電器連上 PLC 網路

建立連線時，充電器及 PLC 數據機 (或者 PLC 直接通訊則為充電器及電源管理器) 會自動配對。

- ✓ 充電器已可進行操作。
- ▶ 在充電器啟動電源管理器的充電狀態。方法為：按住  **充電狀態** 按鈕 3 秒鐘來變更充電狀態。如果要變更為所需的充電狀態 ，請視需要重複這項程序。充電器會自動嘗試建立 PLC 網路連線。
 - 已知的 PLC 網路 (狀態 1)：不需任何動作。充電器會自動連上 PLC 網路。
 - 未知的 PLC 網路 (狀態 2)：按下 PLC 數據機或電源管理器上的配對按鈕，開始建立與充電器的連線。
 - ➡ 如果  **電源管理器** 指示燈閃爍或脈動閃爍白燈，表示充電器已整合至 PLC 網路中並建立了連線 (狀態 3 或 4)。

充電器會自動嘗試建立與電源管理器的連線。

▶ 請參閱第 497 頁的「將充電器連線至電源管理器」章節。

如無可用的電源管理器，則無法建立與電源管理器的連線 (狀態 6)。

- ▶  按住**充電狀態** 按鈕 3 秒鐘，切換至所需的充電狀態 (**50%** 或 **100%**)。
 - ▶ 請參閱第 500 頁的「開啟網頁應用程式」章節。
- ▶ 請參閱 PLC 數據機的操作說明。

將充電器連線至電源管理器

在充電器建立連線

充電器建立了與 PLC 網路的連線後，即會嘗試在公開模式中連線到電源管理器。

- ✓ 充電器已建立 PLC 連線。
- ✓ 充電器與電源管理器位於同一個 PLC 網路。
- 已知的電源管理器 (狀態 3) :
不需任何動作。充電器會自動連線至電源管理器。
- 未知的電源管理器 (狀態 4) :
在電源管理器的網頁應用程式中將充電器新增為 EEBus 裝置。

如果  電源管理器指示燈亮綠燈，表示電源管理器已成功連線 (狀態 5)。

充電器會採用電源管理器設定 (例如充電電流、過載保護與最佳化充電的資訊)。

- ▷ 與充電器建立連線的程序記載於保時捷住家電源管理器網頁應用程式說明的「新增 EEBus 裝置」一節中。
- ▷ 請參閱電源管理器的操作說明。

在充電器的網頁應用程式中建立連線

- ▶ 如果充電器設定為隱私模式，就必須在充電器的網頁應用程式中新增未知的電源管理器 (連線 ▶ 電源管理器)。
 - ▷ 有關網頁應用程式的詳細資訊，請參閱手冊：<https://www.porsche.com/international/aboutporsche/e-performance/help-and-contact/>
 - 如果您需要其他語言版本，請選擇您所在國家/地區適用的網站。

重新連線至電源管理器

如果電源管理器的充電狀態已啟用，充電器會自動嘗試與上一次使用的 PLC 網路建立連線。

熱點

如果無法整合至家用網路中，充電器可以啟用熱點，然後用來建立充電器網頁應用程式的連線。

- ▶ 若要建立熱點，請按一下**啟用熱點**。
- 建立熱點之後，狀態列就會出現  符號。

資訊

如果您使用的是 Android 系統，可能需要另外確認連線是否已建立，以便建立熱點連線。

啟動

建立與充電器的連線

在開始使用充電器與網頁應用程式前，必須先設定好充電器。接著，必須在充電器與裝置 (電腦、平板或智慧型手機) 間建立連線。

- ▷ 有關建立 PLC 連線的資訊，請參閱保時捷行動充電器強化版操作和安裝手冊。

在網頁應用程式中初次啟動的條件

首次使用網頁應用程式時請備妥以下資訊：

- Porsche Mobile Charger Plus 的密碼函，用於登入充電器的網頁應用程式
- 家用網路的存取資料
- 使用者設定檔 (與您的 Porsche ID 連結) 的存取資料

網頁應用程式支援以下瀏覽器：

- Google Chrome 版本 57 或更新版本 (建議使用)
- Mozilla Firefox 版本 52 或更新版本 (建議使用)

- Microsoft Internet Explorer 版本 11 或更新版本
- Microsoft Edge
- Apple Safari 版本 10 或更新版本

概觀

網頁應用程式提供比充電器更多的設定選項。

資訊

您可以隨時經由網頁應用程式中的連結存取關於**第三方內容與授權**的資訊。



圖 234: 網頁應用程式中的概觀

A 目前充電期間

顯示目前充電期間的持續時間。如果未連接任何車輛，則顯示先前充電期間的資訊。

B 裝置狀態

顯示裝置的資訊，例如：

- 目前充電狀態
- 與 PLC 網路的連線狀態
- 與電源管理器 (若有) 的連線狀態
- 接地監視器的停用狀態

C 電流充電容量

從充電器到負載的電流 [單位為千瓦]。

D 耗能

目前或先前的充電期間的總耗電量 [單位為度]。

E 充電記錄

充電器過去三次的充電期間會依時間先後順序列出。每個充電程序均會提供下列資訊：

- 耗能
- 充電時間

操作 操作說明

在部分國家/地區，連接電動車充電設備時必須告知相關主管機關。

- ▶ 連接充電設備前，請先查明向主管機關報備的義務、技術連接規定 (TCR) 以及法令規範。

注意事項

充電器損壞風險

- ▶ 充電時，務必將充電器放置在堅硬的表面上。
- ▶ Porsche 建議使用壁掛基座操作充電器。在部分國家/地區，例如瑞士¹，充電器只能在壁掛基座中操作。
 - ▷ 請參閱第 489 頁的「安裝壁掛座」章節。
- ▶ 請勿將充電器浸入水中。
- ▶ 請勿使充電器積雪和結冰。
- ▶ 防止充電器因被車輛碾壓、掉落、拉扯、彎曲或壓碎而造成損壞。
- ▶ 請勿掀開充電器外殼。

注意事項

充電器損壞

在 -30°C 至 $+50^{\circ}\text{C}$ 的溫度範圍內才可以操作充電器。

- ▶ 為了防止在操作期間過熱，請避免持續讓充電器受陽光直射。如果發生過熱情況，充電將自動中斷，直到溫度降回正常範圍內為止。
- ▶ 如果充電器過熱或過冷，請讓其緩慢回復至工作溫度範圍，並避免主動加以冷卻或加熱（例如使用冷水進行冷卻，或使用吹風機加熱）。

1. 截至印刷時間有效。如需更多資訊，請洽保時捷合格授權的專業維修廠。Porsche 向您推薦保時捷合格授權的專業維修廠，因為他們擁有受過專業訓練的人員、必要的零件與專業工具。

充電

充電說明

充電端口



危險

觸電、起火

因起火或觸電而重傷或死亡的風險。

- ▶ 進行充電程序時請務必遵守規定順序。
- ▶ 請勿在充電期間將車載充電電源線從充電端口拔下。
- ▶ 將車載充電電源線從充電端口拔下前，請先結束充電程序。
- ▶ 在充電期間，請勿從電源插座拔下充電器。

故障透過紅色警示燈指示。

- ▶ 請參閱第 504 頁的「失效」章節。
 - ▷ 如需將車載充電電源線連接至充電端口和從充電端口斷開，以及充電端口的充電和連接狀態等相關資訊，請參閱車主手冊。

充電時間

充電持續時間可能因下列因素而異：

- 所用的電源插座 (家用電源插座或工業電源插座)
- 各國家/地區的交流電源電壓和電流
- 充電器上充電電流限制設定
- 主電源電壓波動
- 車輛和充電器的環境溫度。如果溫度接近允許的環境溫度限制值，充電時間可能會拉長。
 - ▶ 請參閱第 500 頁的「接地監視器」章節。
- 高壓電池和操作裝置的溫度
- 啟用座艙預冷/預熱

- 電源插頭和車載充電插頭的電流負載容量
- 操作其他大規模耗電裝置。在安裝設計欠佳的情況下，電源管理器的過載保護可能會調降充電電流。

資訊

因為各國家/地區的主電源系統不同，故提供多種纜線版本。這可能導致無法使用完全的充電功率。如需更多資訊，請洽保時捷合格授權的專業維修廠。Porsche 向您推薦保時捷合格授權的專業維修廠，因為他們擁有受過專業訓練的人員、必要的零件與專業工具。

開始、暫停和結束充電

開始充電

- ✓ 充電器已可進行操作。
- ✓ 已選擇所需的充電電流限制。

1. 將車載充電插頭插入充電端口。
 - 已建立與車輛的連接。
 - 充電狀態按鈕亮起黃燈。
 - 50%、100% 或電源管理器指示燈亮起綠燈。
 - 如果已建立與車輛的連接：
 - 電源管理器指示燈、
 家用插頭指示燈和
 車輛指示燈會閃爍 1 次綠燈。
 - 充電狀態按鈕及 50%、100% 或電源管理器指示燈會亮綠燈。

2. 充電自動開始。
 - ▶ 充電狀態按鈕脈動閃爍綠燈。

如果沒有透過充電器或網頁應用程式進行操作，充電器會在 10 分鐘後切換至待命模式。指示燈不再亮起。

車輛則會持續充電。

資訊

如果已在充電器的網頁應用程式中啟用待命模式，且沒有透過充電器或網頁應用程式進行進一步操作，充電器會在 10 分鐘後切換至待命模式。之後就無法透過網頁應用程式操作充電器。

啟用待命模式可節省電力。可在充電器的網頁應用程式中停用此功能。

暫停充電

資訊

- 充電由車輛控制。發生故障時，僅能在車輛中或透過充電器終止充電作業。
- 充電器出現高溫時，會調降充電功率。必要時過熱關閉功能會中斷充電作業，防止發生過熱情形。

▶ 請參閱第 504 頁的「失效」章節。

充電由車輛控制，而且有時可能會暫停充電 (例如為了讓電力消耗最佳化)。

車輛會自動再次開始充電。可於車輛上停止充電。

結束充電

- ✓ 已成功完成充電。
 - ▶ 從充電端口斷開車載充電插頭。
 - ➔ 充電狀態按鈕亮起白燈。
- 車輛已中斷連接。

充電電流限制

充電電流上限依據連接的纜線類型而定。充電器會自動偵測電壓和可用電流。

充電電流也有可能因家用網路中的其他耗電裝置 (例如電熱器或熱水器) 而降低。如果您對此有疑慮，請洽詢合格電氣技師。

為了防止用電設施過熱，使用家用電源插座時，輸送的充電電流會自動限制在 50 %。

可以使用 **充電狀態** 按鈕，手動設定所用的充電功率。已儲存最近一次的充電電流設定。如果充電器接上電源管理器，則可使用它的控制功能。

接地監視器



危險

觸電、短路、起火、爆炸

若在未啟動接地監視器的情況下使用充電器，可能會導致觸電、短路、火災、爆炸或燙傷。

- ▶ 盡可能在已接地的交流電源系統中操作充電器。
- ▶ 請只在使用未接地主電源系統時停用接地監視器。
- ▶ 請在使用接地主電源系統時啟用接地監視器。

停用接地監視器



圖 235: 停用接地監視器的基本順序

- ✓ **充電狀態** 按鈕亮起紅燈。
- ✓ **家用** 指示燈和**車輛** 指示燈亮紅燈。
- ✓ 接地監視器已中斷充電程序，或阻止程序啟動。

1. 同時按住 **充電狀態** 與 **多功能** 按鈕。
▶ 這時 **充電器** 指示燈會閃爍白燈。
2. 等到 **充電器** 指示燈停止閃爍後，將兩個按鈕都放開。
3. 2 秒鐘後 (停止閃爍後就開始計時)，再次同時按住兩個按鈕至少 5 秒鐘。

家用 插頭指示燈和**車輛** 指示燈亮黃燈時，接地監視器便已停用。充電期間，**充電狀態** 按鈕也會脈動閃爍綠燈。

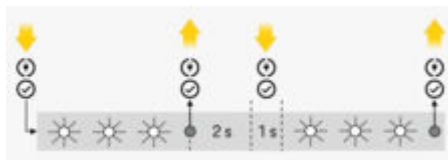
▶ 後續的充電程序都將停用監控。

資訊

若想讓充電器更容易操作，請將手指完全按住按鈕並施以均勻的力道。

啟動接地監視器

如果在已接地主電源系統下操作充電器，請啟動接地監視器。

- ▶ 同時按住 **充電狀態** 按鈕與 **多功能** 按鈕至少 5 秒鐘。這時 **充電器** 指示燈會閃爍白燈。

接地監視器也可透過網頁應用程式啟動：

- ▶ 有關網頁應用程式的詳細資訊，請參閱手冊：
<https://www.porsche.com/international/aboutporsche/e-performance/help-and-contact/>
如果您需要其他語言版本，請選擇您所在國家/地區適用的網站。

登入網頁應用程式

資訊

您可在隨附的密碼函中找到登入網頁應用程式的資料。安全欄位包含 PUK 碼。此欄位使用能遮蓋 PUK 碼的特殊油墨所印。

必須用水沖濕這個欄位，油墨才會褪色，進而讓 PUK 碼顯現出來。

沾濕時請勿在欄位上擦拭或刮擦，否則 PUK 碼也會損毀。

- ✓ 準備好存取資料。

- ▶ 輸入密碼。

資訊

若超過 25 分鐘沒有任何動作，使用者會自動登出網頁應用程式。

開啟網頁應用程式

開啟充電器網頁應用程式

- ✓ 充電器已連線到 PLC 網路。
- ▶ 在瀏覽器的網址列輸入充電器的主機名稱 (<Hostname> 或 <Hostname>/)。主機名稱請參閱密碼函。
- 或 -
在瀏覽器的網址列輸入充電器的 IP 位址。DHCP 伺服器會在您的裝置及充電器配對期間指派 IP 位址，並可在路由器設定中查看。

▶ 請參閱第 496 頁的「將充電器連上 PLC 網路」章節。

▶ 有關網頁應用程式的詳細資訊，請參閱手冊：
<https://www.porsche.com/international/aboutporsche/e-performance/help-and-contact/>

如果您需要其他語言版本，請選擇您所在國家/地區適用的網站。

▶ 請參閱第 484 頁的「存取資料」章節。

使用網頁應用程式

開啟網頁應用程式

開啟充電器網頁應用程式

✓ 裝置與充電器透過 PLC 連線位於同一個網路。

1. 開啟瀏覽器。
2. 在瀏覽器的網址列輸入充電器的主機名稱。主機名稱請參閱密碼函。

- 或 -

在瀏覽器的網址列輸入充電器的 IP 位址。DHCP 伺服器會在您的裝置及充電器配對期間指派 IP 位址，並可在路由器設定中查看。

重新導向至網頁應用程式

資訊

根據您所使用的瀏覽器，網頁應用程式可能不會立即開啟，而是先顯示瀏覽器安全設定的相關通知。

1. 在顯示的瀏覽器警示訊息中，選取**進階**。
2. 在下一個對話框中，加入 SSL 憑證做為例外。
 - ▶ 確認 SSL 憑證，並開啟網頁應用程式。

連線

電力線通訊 (PLC)

如果充電器連線到 PLC 網路，則會在此處顯示網路資訊 (例如：主機名稱、MAC 位址、IP 位址)。

電源管理器

若由電源管理器進行充電控制，充電器 (EEBus 裝置) 與電源管理器必須先相互連線。公開模式下，會在充電器本身和電源管理器的網頁應用程式中建立與未知電源管理器的連線。

資訊

如果充電器設為隱私模式，還必須在充電器的網頁應用程式中確認與電源管理器的連線。

▶ 請參閱保時捷住家電源管理器網頁應用程式說明的「新增 EEBus 裝置」一節。

▶ 請參閱保時捷行動充電器強化版操作和安裝手冊。

在網頁應用程式中檢視與電源管理器的連線：

- ▶ 在充電器網頁應用程式中，前往**連線** ▶ **電源管理器**。
 - ▶ 隨即顯示已連線的電源管理器，而且狀態為**電源管理器已連線**。您可以查看電源管理器的裝置資訊。

公開模式

充電器預設為公開模式。因此會自動在家用網路中偵測並連線至電源管理器。若要與電源管理器自動配對，必須滿足下列條件：

- ✓ 充電器上已選擇**電源管理器**充電狀態。
- ✓ 充電器與電源管理器位於同一個 PLC 網路。
- ✓ 充電器已做為 EEBus 裝置新增至電源管理器的網頁應用程式。
- ▶ 我們建議您在首次操作充電器後切換到隱私模式。

啟用隱私模式

1. 在網頁應用程式中，前往**連線** ▶ **電源管理器**。
2. 啟用**隱私模式**。

確認與電源管理器的連線

- ✓ 充電器與電源管理器位於同一個網路。
- ✓ 已啟用隱私模式。
- ✓ 已在電源管理器的網頁應用程式中確認與充電器的連線。

1. 在充電器網頁應用程式中，前往**連線** ▶ **電源管理器**。
 - ➔ 電源管理器會顯示在**可用的電源管理器**清單中。
2. 選取並展開電源管理器。
3. 選取**配對裝置**。
4. 在**建立連線**對話框中，使用識別碼 (SKI) 再次檢查電源管理器身分，然後選取**連線**。
 - ➔ 電源管理器已成功連線，並顯示**電源管理器已連線**狀態。

充電器會採用電源管理器設定 (例如充電電流、過載保護與最佳化充電的資訊)。

中斷與電源管理器的連線

在隱私模式中，可以在充電器的網頁應用程式中斷與電源管理器的連線。

- ✓ 已啟用隱私模式。
1. 在充電器網頁應用程式中，前往**連線** ▶ **電源管理器**。
 - ➔ 已連線的電源管理器會顯示在**可用的電源管理器**清單中。
 2. 選取**中斷連線**。
 - ➔ 充電器就會與電源管理器中斷連線。

設定

系統

變更密碼

您可以變更網頁應用程式的登入密碼。選擇的新密碼會覆寫密碼函中的初始密碼。

- ▶ 選取**變更**並輸入新密碼。

輸入語言與國家/地區

欄位	說明
語言	選取網頁應用程式的語言。
國家/地區	使用國家/地區。配置設定因國家/地區而異。如果您輸入的國家/地區不是實際使用地點，可能無法使用某些設定。

控制耗電量

啟用待命模式可節省電力。

如果啟用待命模式，且沒有透過充電器或網頁應用程式進行進一步操作，充電器會在 10 分鐘後切換至待命模式。之後就無法透過網頁應用程式操作充電器。

- ▶ 啟用**待機模式**。
裝置需要一段時間才能退出待命模式，並再次開始使用。

資訊

長時間未使用後，充電器會自動切換為待命模式。按下電源按鈕以再次啟動。

啟用重設為出廠設定

如果啟用此功能，充電器本身可以重設為出廠設定。如果停用此功能，則只能在網頁應用程式中重設為出廠設定。

- ▶ 啟用**重設為出廠設定**。
▶ 請參閱保時捷行動充電器強化版操作手冊的「重設為出廠設定」一節。
XXXLINKXXX 請參閱第 6 頁的「重設為出廠設定」一節。

充電

電網狀態

充電器會自動偵測此處顯示的電網狀態資訊。

顯示	說明
電網相位	電源線的相位數。
纜線類型	車輛充電纜線的類型。纜線類型提供設定最大充電電流時需要的重要資訊。
降低充電電力的原因	數字 0 表示充電功率未降低。 數字 > 0 表示充電功率因過熱而降低。

接地監視器



危險

觸電、短路、起火、爆炸

若在未啟動接地監視器的情況下使用充電器，可能會導致觸電、短路、火災、爆炸或燙傷。

- ▶ 盡可能在已接地的交流電源系統中操作充電器。
- ▶ 請只在使用未接地主電源系統時停用接地監視器。
- ▶ 請在使用接地主電源系統時啟用接地監視器。

可以在網頁應用程式中或在充電器上啟用接地監視器。基於安全理由，只能在充電器上停用。

- ▶ 選取**啟用接地監視器**。
- ▶ 如需在充電器上啟用和停用接地監視器，請參閱保時捷行動充電器強化版操作和安裝手冊。

設定電流和電源管理器

您可以在此處手動設定要使用的充電功率：

- **降低功率**：充電器以最大充電電流的 50% 充電。
- **全功率**：充電器以最大充電電流的 100% 充電。
- **電源管理器**：如果充電器已連線至電源管理器，過載保護會監控充電器的充電電流。
- ▶ 選擇所需功能。

服務

顯示裝置資訊

此資訊是根據充電器資料提供，例如：版本編號、序號和主機名稱。

出現錯誤訊息時，您的 Porsche 服務合作夥伴會需要這些資料。

顯示診斷

顯示診斷參數以及裝置溫度的資訊。

- ▶ 選取要以**攝氏**或**華氏**顯示溫度。

顯示事件日誌資訊

此處顯示的事件日誌資訊與系統測試期間出現的錯誤訊息有關。會顯示主動和被動事件日誌。不同於被動事件，主動事件或錯誤目前仍持續存在。

- ▶ 展開區塊以查看事件日誌。

重設為原廠設定

如果啟用此功能，將刪除所有個人資料和設定，例如：充電記錄和網路設定。此外，所有密碼會重設為密碼函中的初始密碼。

- ▶ 啟用**重設為出廠設定**。

失效

充電器會透過紅色或黃色指示燈亮起或閃爍來表示故障與失效。

注意事項

充電器損壞

- ▶ 如果故障依舊存在或是再度出現，請將充電器從主電源拔起，並洽詢合格的電氣技師。Porsche 向您推薦保時捷合格授權的專業維修廠，因為他們擁有受過專業訓練的人員、必要的零件與專業工具。

▶ 請參閱第 487 頁的「操作裝置」章節。

下列概觀提供相關建議，協助您處理失效情況。

指示燈	意義	補救措施
<ul style="list-style-type: none"> ● 🔌 充電狀態按鈕亮起紅燈。 ● 🏠 家用插頭指示燈亮起紅燈。 ● 🚗 車輛指示燈亮起紅燈。 ● 🔌 充電器指示燈亮起紅燈。 ● 🔘 多功能按鈕亮起紅燈。 	監視器錯誤或長期連接負載繼電器	<ul style="list-style-type: none"> ▶ 斷開電源插頭後再重新連接。 ▶ 如果這麼做無法排除故障，務必請合格電氣技師檢查生活用電設施。
<ul style="list-style-type: none"> ● 🔌 充電狀態按鈕亮起紅燈。 ● 🏠 家用插頭指示燈亮起紅燈。 ● 🚗 車輛指示燈亮起紅燈。 ● 🔌 充電器指示燈亮起紅燈。 ● 🔘 多功能按鈕閃爍紅燈。 	剩餘電流裝置 - 觸發/剩餘電流	<ul style="list-style-type: none"> ▶ 按住多功能按鈕 (至少 2 秒鐘) 以重設故障。 ▶ 如果這麼做無法排除故障，務必請合格電氣技師檢查生活用電設施。
<ul style="list-style-type: none"> ● 🔌 充電狀態按鈕亮起紅燈。 ● 🏠 家用插頭指示燈亮起紅燈。 ● 🚗 車輛指示燈亮起紅燈。 ● 🔌 充電器指示燈亮起紅燈。 	多功能按鈕 LED 故障	<ul style="list-style-type: none"> ▶ 斷開電源插頭後再重新連接。 ▶ 如果這麼做無法排除故障，務必請合格電氣技師檢查生活用電設施。
<ul style="list-style-type: none"> ● 🔌 充電狀態按鈕亮起紅燈。 ● 🏠 家用插頭指示燈閃爍紅燈。 ● 🚗 車輛指示燈閃爍紅燈。 ● 🔌 充電器指示燈閃爍紅燈。 	佈線錯誤	<ul style="list-style-type: none"> ▶ 斷開電源插頭後再重新連接。 ▶ 如果這麼做無法排除故障，務必請合格電氣技師檢查生活用電設施。

指示燈	意義	補救措施
<ul style="list-style-type: none"> ● 🏠 家用插頭指示燈亮起紅燈。 ● 🚗 車輛指示燈亮起紅燈。 ● 🔌 充電器指示燈亮起紅燈。 ● ⌚ 多功能按鈕亮起紅燈。 	電源 LED 故障	<ul style="list-style-type: none"> ▶ 斷開電源插頭後再重新連接。 ▶ 如果這麼做無法排除故障，務必請合格電氣技師檢查生活用電設施。
<ul style="list-style-type: none"> ● ⌚ 充電狀態按鈕亮起紅燈。 ● 🏠 家用插頭指示燈亮起紅燈。 ● 🚗 車輛指示燈亮起紅燈。 	防護導體中斷/不存在	<ul style="list-style-type: none"> ▶ 斷開電源插頭後再重新連接。 ▶ 僅限未接地主電源系統(如 IT 網路)：視需要為車輛充電並關閉防護導體監測。 ▶ 請參閱第 500 頁的「接地監視器」章節。 ▶ 僅限接地主電源系統：務必請保時捷合格授權的專業維修廠檢查操作裝置。務必請合格電氣技師檢查主電源/家用插頭。
<ul style="list-style-type: none"> ● ⌚ 充電狀態按鈕亮起紅燈。 ● 🏠 家用插頭指示燈閃爍紅燈。 	過電壓	<ul style="list-style-type: none"> ▶ 斷開電源插頭後再重新連接。 ▶ 如果這麼做無法排除故障，務必請合格電氣技師檢查生活用電設施。
<ul style="list-style-type: none"> ● ⌚ 充電狀態按鈕亮起紅燈。 ● 🚗 車輛指示燈亮起紅燈。 	過載	<ul style="list-style-type: none"> ▶ 斷開電源插頭後再重新連接。 ▶ 如果這麼做無法排除故障，務必請合格電氣技師檢查生活用電設施。
<ul style="list-style-type: none"> ● ⌚ 充電狀態按鈕亮起紅燈。 ● 🔌 充電器指示燈亮起紅燈。 	繼電器故障	<ul style="list-style-type: none"> ▶ 斷開電源插頭後再重新連接。 ▶ 如果這麼做無法排除故障，務必請合格電氣技師檢查生活用電設施。
<ul style="list-style-type: none"> ● ⌚ 充電狀態按鈕亮起紅燈。 ● 🔌 充電器指示燈閃爍紅燈。 	自我測試失敗	<ul style="list-style-type: none"> ▶ 斷開電源插頭後再重新連接。 ▶ 如果這麼做無法排除故障，務必請合格電氣技師檢查生活用電設施。
<ul style="list-style-type: none"> ● ⌚ 充電狀態按鈕脈動閃爍紅燈。 ● 🔌 充電器指示燈亮起紅燈。 	負載循環錯誤	<ul style="list-style-type: none"> ▶ 充電器故障且不得操作。 請洽保時捷合格授權的專業維修廠。

指示燈	意義	補救措施
<ul style="list-style-type: none"> 🔌 充電狀態按鈕配合充電狀態。 🔴 🔌 電源管理器指示燈亮起紅燈。 🟢 50% 指示燈亮起綠燈。 	PLC 或電源管理器連線錯誤	<ul style="list-style-type: none"> ▶ 在初始操作期間，重新啟動充電器並重複啟動步驟。檢查 PLC 網路連線。檢查與電源管理器的連線。
<ul style="list-style-type: none"> 🔴 🔌 充電狀態按鈕亮起紅燈。 🟡 🔌 家用插頭指示燈亮起黃燈。 	基礎設施插頭溫度過高	<ul style="list-style-type: none"> ▶ 裝置因溫度過高而關閉。請等待重新回到正常溫度。必要的話，請勿讓陽光直接照射充電器。
<ul style="list-style-type: none"> 🔴 🔌 充電狀態按鈕亮起紅燈。 🟡 🔌 家用插頭指示燈閃爍黃燈。 	電壓不足/主電源頻率不正確	<ul style="list-style-type: none"> ▶ 充電程序中斷。請稍候。請勿執行任何動作。
<ul style="list-style-type: none"> 🔴 🔌 充電狀態按鈕亮起紅燈。 🟡 🚗 車輛指示燈閃爍黃燈。 	CP 訊號無效	<ul style="list-style-type: none"> ▶ 斷開電源插頭後再重新連接。
<ul style="list-style-type: none"> 🔴 🔌 充電狀態按鈕亮起紅燈。 🟡 🔌 充電器指示燈亮起黃燈。 	溫度過高	<ul style="list-style-type: none"> ▶ 充電器因溫度過高而關閉。請稍候。必要的話，請勿讓陽光直接照射充電器。
<ul style="list-style-type: none"> 🔴 🔌 充電狀態按鈕亮起紅燈。 🟡 🔌 充電器指示燈閃爍黃燈。 	無法讀取基礎設施或車載充電電源線	<ul style="list-style-type: none"> ▶ 斷開電源插頭後再重新連接。
<ul style="list-style-type: none"> 🟢 🔌 充電狀態按鈕脈動閃爍綠燈。 🟡 🔌 家用插頭指示燈亮起黃燈。 	基礎設施插頭溫度過高/多相插座僅連接一個相位	<ul style="list-style-type: none"> ▶ 充電器的充電功率因高溫而調降。請稍候。必要的話，請勿讓陽光直接照射充電器。 ▶ 多相插座可能只連接了一個相位。在此情況下，應請合格電氣技師檢查插座是否與主電源正確連接。
<ul style="list-style-type: none"> 🟢 🔌 充電狀態按鈕脈動閃爍綠燈。 🟡 🔌 充電器指示燈亮起黃燈。 	減載	<ul style="list-style-type: none"> ▶ 充電器因高溫而調降充電功率。請稍候。必要的話，請勿讓陽光直接照射充電器。
<ul style="list-style-type: none"> 🟢 ON/OFF 開關閃爍綠燈。 🟡 🔌 電源/家用插頭亮黃燈。 🟡 🚗 車輛亮黃燈。 	車輛正在充電且停用防護導體監測。	<ul style="list-style-type: none"> ▶ 車輛充電時最好啟用防護導體監測。 ▶ 請參閱第 500 頁的「接地監視器」章節。

指示燈	意義	補救措施
充電器已完全關閉。		<ul style="list-style-type: none">▶ 充電器進入待命模式或因故障而關閉。▶ 請輕觸充電電流限制按鈕，檢查充電器是否進入待命模式。

運送



警告

未固定負載

沒有固定、沒有正確固定或沒有正確擺放的充電器，在車輛煞車、加速、轉彎或意外事故中會滑動並且危害車上的乘員。

- ▶ 禁止在未固定充電器的情況下進行運送。
- ▶ 只能使用行李廂裝載充電器，請勿放在座艙（例如座椅上方或前方）。

固定充電器以進行運送

視車輛類型而定，充電器可能會隨附或未隨附攜行盒。

- ▶ 若有隨附攜行盒：請一律使用攜行盒存放和運送充電器。請將攜行盒用掛鉤固定在前後固定環上。

有關行李廂固定環的資訊：

▶ 請參閱車主手冊。

- ▶ 若未隨附攜行盒：將充電器放入後方行李廂運送。
- ▶ 請根據車型存放充電器，以免在危險狀態下危及乘員。

清潔及保養

定期檢查充電器是否有損壞或髒污，並視需要清潔。



危險

觸電、起火

因起火或觸電而重傷或死亡的風險。

- ▶ 請勿將充電器或插頭浸入水中或直接噴水 (例如：高壓清洗設備或園藝水管)。
- ▶ 請務必將操作裝置完全從主電源和車輛斷開，才能進行充電器的清潔作業。使用乾布進行清潔。

廢棄處理

請務必將電氣/電子裝置交予回收點或廢棄物管理設施。

- ▶ 請勿以一般居家廢棄物方式處理電氣/電子裝置。
- ▶ 請依適用環保法規棄置電氣/電子裝置。
- ▶ 若有與廢棄處理相關的問題，請洽保時捷合格授權的專業維修廠。

技術資料

電氣資料	PMCP72 B
功率輸出	7.2 kW
額定電流	32 A · 1 相
交流電源電壓	100 – 240 V
交流電源頻率	50 Hz/60 Hz
過電壓類別 (IEC 60664)	II
整合剩餘電流裝置	類型 A (AC : 30 mA) + DC : 6 mA
保護等級	I
防護等級	IP 55 (美國:分類 3R)
車載充電插頭	類型 1
機械數據	PMCP72 B
附纜線的操作裝置重量	3.4 kg
車載充電電源線長度	4.5 m
電源線長度	0.3 m – 1.6 m (視國家/地區而定)
環境與儲放條件	PMCP72 B
環境溫度	-30 °C – +50 °C
空氣濕度	5% – 95% 非凝結狀態
海拔高度	最大海平面上 5,000 m

汽車牌照



圖 236: 識別牌 (範例)

- A** 產品名稱
- B** 項目編號
- C** 功率和額定電流
- D** 交流電源電壓
- E** 防護等級
- F** 操作圖像
- G** 認證資訊
- H** 製造商
- I** 製造日期
- J** 序號
- K** 類型名稱

電氣測試

如對充電基礎設施 (例如 VDE 0702) 的定期電氣測試有疑問，請參閱 <https://www.porsche.com/international/accessoriesandservice/porscheservice/vehicleinformation/documents/> 或洽詢保時捷合格授權的專業維修廠。

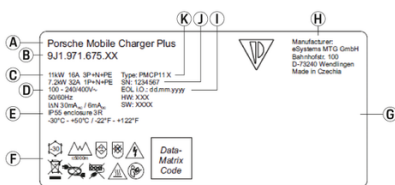
產品資訊

製造日期

充電器的製造日期在識別牌上「EOL」縮寫後標示。

以下列格式顯示：生產日.生產月.生產年

充電器製造商

eSystems MTG GmbH
Bahnhofstraße 100
73240 Wendlingen
德國

索引

3 劃

- 工具..... 489
- 工業電源插座·專用電源線..... 492

5 劃

- 主機名稱..... 501
- 充電
 - 充電電流限制..... 499
 - 充電端口..... 499
 - 為車輛充電..... 499
 - 啟動..... 499
 - 設置充電電流限制..... 499
 - 警告..... 499
- 充電狀態..... 497
- 充電狀態按鈕..... 487
- 充電時間..... 499
- 充電記錄..... 497
- 充電程序
 - 耗電量..... 497
 - 檢視..... 497
- 充電電流限制..... 499
- 充電端口..... 499
- 充電器
 - 啟用公開模式..... 501
 - 啟用隱私模式..... 501
 - 與電源管理器配對..... 501
- 充電器序號..... 484
- 充電器的可能使用情況..... 485
- 出廠設定·重設為..... 503
- 出廠設定·啟用重設..... 502
- 失效..... 504
- 必要工具..... 489
- 本車主手冊中的符號..... 480
- 正確用途..... 483
- 目前充電程序..... 497

6 劃

- 多功能按鈕..... 487
- 存取資料..... 484
- 充電器序號..... 484
- 網頁應用程式..... 484
- 安全指示..... 482
- 安裝接頭固定器..... 489
- 安裝壁掛基座..... 489

7 劃

- 初始密碼..... 484
- 技術資料..... 511
- 更多資訊..... 482
- 汽車牌照..... 512
- 系統測試..... 503
- 車輛充電纜線·車輛充電插頭..... 490

8 劃

- 事件記憶體..... 503
- 固定以進行運送..... 508
- 服務..... 503

9 劃

- 保養..... 509
- 待命模式..... 502
- 指示燈..... 504
- 按下按鈕
 - 充電狀態..... 487
 - 多功能..... 487
- 故障指示..... 504
- 重設為原廠設定..... 503

10 劃

- 原廠設定..... 484
- 家用電源插座·專用電源線..... 492
- 家用網路
 - 主機名稱..... 501
 - IP 位址..... 501

耗電量

- 充電程序..... 497
- 控制..... 502

11 劃

- 接地監視器..... 503
 - 停用..... 500
 - 啟動..... 500
- 啟用公開模式..... 501
- 啟用和停用待命模式..... 502
- 啟用隱私模式..... 501
- 啟動..... 495, 497
- 清潔..... 509
- 產品資訊..... 512
- 設定 IP 位址..... 501
- 連接
 - 建立與充電器的連線..... 495, 497
 - 重新連線..... 497
 - 確認 PLC 網路的品質..... 496
- 連接充電器
 - 到 PLC 網路..... 496
 - 到電源管理器..... 497
- 連線
 - 電源管理器..... 495
 - 熱點..... 497

12 劃

- 單獨作業..... 485
- 登入網頁應用程式..... 500
- 開啟網頁應用程式..... 500, 501

13 劃

- 裝置狀態..... 497
- 裝置溫度..... 503
- 裝置溫度診斷..... 503
- 運送·固定充電器..... 508
- 零配件..... 484
- 電氣測試..... 512
- 電氣資料..... 511

- 電源
 - 選擇..... 490
- 電源管理器..... 495
 - 配對..... 501
 - 新增..... 495
 - 調整充電電流..... 495
 - 檢視..... 501
- 電源線
 - 更換..... 494
 - 連接..... 495
 - 斷開..... 494
- 電源纜線
 - 工業插座..... 492
 - 家用插座..... 492
- 14 劃**
 - 圖像·概觀..... 482
 - 圖像概觀..... 482
 - 網頁應用程式
 - 初始密碼..... 484
 - 重設為原廠設定..... 484
 - 啟動..... 497
 - 登入..... 500
 - 開啟..... 500, 501
 - 遺失密碼..... 484
 - 變更密碼..... 484
 - 製造日期..... 512
 - 製造商..... 512
- 15 劃**
 - 廢棄處理..... 510
 - 熱點..... 497
 - 請參閱車主手冊
 - 更多資訊..... 482
- 16 劃**
 - 操作裝置..... 487
 - 固定至壁掛座..... 490
 - 接頭概觀..... 487
 - 操作說明..... 498
- 操作模式
 - 在同一個 PLC 網路中..... 486
 - 透過 PLC 直接連線..... 486
 - 透過網頁應用程式..... 485
 - 單獨..... 485
 - 機械數據..... 511
 - 輸入國家/地區..... 502
 - 輸入語言..... 502
 - 選擇充電狀態..... 495
 - 選擇安裝位置..... 488
 - 遺失存取資料..... 484
 - 錯誤訊息..... 503
- 17 劃**
 - 環境與儲放條件..... 511
- 18 劃**
 - 瀏覽器需求..... 497
- 20 劃**
 - 警示注意事項的結構..... 480
- 23 劃**
 - 變更密碼..... 502
 - 變更登入密碼..... 502
 - 顯示充電功率..... 497
 - 顯示裝置資訊..... 503
 - 顯示電網狀態..... 502
 - 顯示電網相位..... 502
 - 顯示幕故障..... 504
 - 顯示纜線類型..... 502
- P**
 - PLC 網路·確認連線品質良好..... 496
 - PUK 碼
 - 遺失..... 484
 - 變更密碼..... 484

เกี่ยวกับคู่มือผู้ขับขี่นี้

คำเตือนและสัญลักษณ์

คู่มือผู้ขับขี่เล่มนี้มีคำเตือนและสัญลักษณ์หลายประเภท

อันตราย

บาดเจ็บสาหัสหรือถึงแก่ชีวิต

การไม่ปฏิบัติตามคำเตือนที่จัดอยู่ในประเภท "อันตราย" จะทำให้ได้รับบาดเจ็บสาหัสหรือถึงแก่ชีวิต

คำเตือน

อาจได้รับบาดเจ็บสาหัสหรือถึงแก่ชีวิต

การไม่ปฏิบัติตามคำเตือนที่จัดอยู่ในประเภท "คำเตือน" อาจทำให้ได้รับบาดเจ็บสาหัสหรือถึงแก่ชีวิต

ข้อควรระวัง

อาจได้รับบาดเจ็บปานกลางหรือเล็กน้อย

การไม่ปฏิบัติตามคำเตือนที่จัดอยู่ในประเภท "ข้อควรระวัง" อาจทำให้ได้รับบาดเจ็บปานกลางหรือเล็กน้อย

คำแนะนำ

อาจเกิดความเสียหายกับรถ

การไม่ปฏิบัติตามคำเตือนที่จัดอยู่ในประเภท "ข้อควรจำ" อาจทำให้เกิดความเสียหายกับรถ

ข้อมูล

ข้อมูลเพิ่มเติมจะระบุโดยใช้คำว่า "ข้อมูล"

- ✓ การใช้งานฟังก์ชันต้องมีลักษณะตรงตามเงื่อนไข
- ▶ คำแนะนำที่ต้องปฏิบัติตาม
- 1. หากคำแนะนำมีหลายขั้นตอน จะมีการใส่หมายเลขกำกับไว้

2. คำแนะนำที่ต้องปฏิบัติตามบนจอแสดงผลกลาง

▶ หมายเหตุระบุตำแหน่งที่คุณจะพบข้อมูลสำคัญเพิ่มเติมเกี่ยวกับหัวข้ออื่นๆ

Deutsch

สำหรับคู่มือผู้ขับขี

คำอธิบายสัญลักษณ์ 517
 ข้อมูลเพิ่มเติม 517

การรักษาความปลอดภัย

คำแนะนำเพื่อความปลอดภัย 517
 การใช้งานที่เหมาะสม 519

อุปกรณ์ที่ให้มา

ข้อมูลการเข้าใช้งาน 520

ภาพรวม

การใช้งานที่เป็นไปได้ 521
 การเชื่อมต่อกับหน่วยควบคุม 523
 หน่วยควบคุม 524

การเลือกตำแหน่งการติดตั้ง 525

เครื่องมือที่จำเป็น 526

ติดตั้ง

การติดตั้งอุปกรณ์ชาร์จติดตั้งผนัง 526

การตั้งค่า

สายชาร์จรถและสายที่ให้มา 527
 การใช้งานและการกำหนดค่าเบื้องต้น 532
 เริ่ม 534
 ภาพรวม 535

การใช้งาน

คำแนะนำในการใช้งาน 535
 การชาร์จ 536
 การล็อกอินเข้าเว็บแอปพลิเคชัน 538
 การใช้เว็บแอปพลิเคชัน 539

ความคิดปกติ 542

การขนส่ง 546

การทำความสะอาดและบำรุงรักษา 547

การกำจัด 548

ข้อมูลทางเทคนิค

แผ่นป้ายชื่อ 550
 ข้อมูลการผลิต 550
 ผู้นำเข้า 550
ดัชนี 552

สำหรับคู่มือผู้ขับขี่

คำอธิบายสัญลักษณ์

อาจมีสัญลักษณ์หลายรูปแบบติดอยู่บนอุปกรณ์ชาร์จ ทั้งนี้ขึ้นอยู่กับแต่ละประเทศ



ใช้งานอุปกรณ์ชาร์จเมื่ออยู่ในช่วงอุณหภูมิตั้งแต่ -30°C ถึง +50°C



ไม่ควรใช้งานอุปกรณ์ชาร์จเมื่ออยู่บนระดับความสูงเกิน 5,000 เมตรเหนือระดับน้ำทะเล



อุปกรณ์ชาร์จประกอบด้วยสายดินแบบไม่มีสวิตช์



อุปกรณ์ชาร์จประกอบด้วยสายดินแบบมีสวิตช์



จำกัดอุปกรณ์ชาร์จตามกฎหมายการจำกัดขยะที่กำหนด



อย่าใช้สายต่อพ่วงหรืออุปกรณ์ม้วนเก็บสาย



อย่าใช้อะแดปเตอร์ (เดินทาง)



ห้ามใช้เต้ารับหลายตัว



ห้ามใช้อุปกรณ์ชาร์จที่มีระบบอิเล็กทรอนิกส์หรือสายต่อผิดปกติ



มีความเสี่ยงที่จะเกิดไฟดูดเนื่องจากใช้งานไม่เหมาะสม



ปฏิบัติตามคำแนะนำในการใช้งานที่นำมา โดยเฉพาะคำเตือนและคำแนะนำเพื่อความปลอดภัย



พื้นผิวของอุปกรณ์ชาร์จอาจร้อนมาก



ห้ามใช้งานอุปกรณ์ชาร์จในระบบจ่ายไฟหลักที่ไม่ได้ต่อสายดิน เช่น เครื่องขยายไอที ควรใช้งานอุปกรณ์ชาร์จในระบบจ่ายไฟหลักที่ต่อสายดินเท่านั้น



ระบุว่าเป็นปลั๊กประเภท 1 โดยมีช่วงแรงดันไฟฟ้า ≤ 250 V AC



ระบุว่าเป็นปลั๊กประเภท 2 โดยมีช่วงแรงดันไฟฟ้า ≤ 480 V AC

ข้อมูลเพิ่มเติม

คุณจะมีข้อมูลเพิ่มเติมเกี่ยวกับอุปกรณ์ชาร์จและ Web Application ในหัวข้อ "E-Performance" ที่ <https://www.porsche.com>

การรักษาความปลอดภัย

คำแนะนำเพื่อความปลอดภัย



อันตราย

ไฟดูด ไฟฟ้าลัดวงจร ไฟไหม้ ระเบิด

การใช้อุปกรณ์ชาร์จที่ชำรุดหรือบกพร่องหรือเต้ารับไฟฟ้าที่ชำรุด การใช้อุปกรณ์ชาร์จที่ไม่เหมาะสมหรือไม่ปฏิบัติตามคำแนะนำเพื่อความปลอดภัยอาจก่อให้เกิดไฟฟ้าลัดวงจร ไฟดูด การระเบิด ไฟไหม้ หรือการลุกไหม้

- ▶ ใช้อุปกรณ์เสริม เช่น สายไฟและสายสำหรับรถ ที่ผ่านการรับรองและได้รับจาก Porsche เท่านั้น
- ▶ ห้ามใช้อุปกรณ์ชาร์จที่ชำรุดและ/หรือประกอบเป็น ตรวจสอบการเชื่อมต่อสายและปลั๊กว่ามีความเสียหายและสกปรกก่อนที่จะใช้งาน
- ▶ เชื่อมต่ออุปกรณ์เข้ากับเต้ารับไฟฟ้าที่ไม่ชำรุดและติดตั้งไว้อย่างเหมาะสมและมีการติดตั้งระบบไฟฟ้าอย่างไว้ชอบพรองเท่านั้น
- ▶ ห้ามใช้สายต่อเพิ่ม อุปกรณ์ม้วนเก็บสาย เต้ารับหลายอัน หรืออะแดปเตอร์ (อเนกประสงค์)
- ▶ ปลดอุปกรณ์ชาร์จออกจากแหล่งจ่ายไฟหลักระหว่างเกิดพายุฟ้าคะนอง
- ▶ ห้ามดัดแปลงหรือซ่อมแซมอุปกรณ์ไฟฟ้าใดๆ
- ▶ ต้องให้ผู้เชี่ยวชาญเป็นผู้แก้ไขข้อบกพร่องและซ่อมแซมเท่านั้น

⚠ อันตราย

ไฟดูด, ไฟไหม้

ตัวรับไฟฟ้าที่ติดตั้งไว้ไม่เหมาะสมอาจเป็นสาเหตุให้เกิดไฟดูดหรือไฟไหม้เมื่อมีการชาร์จแบตเตอรี่ไฟฟ้าแรงดันสูงโดยใช้พอร์ตชาร์จรถ

- ▶ การติดตั้งและการทดสอบแหล่งจ่ายไฟ และการใช้งานตัวรับไฟฟ้าครั้งแรกสำหรับอุปกรณ์ชาร์จจะต้องดำเนินการโดยช่างไฟฟ้าผ่านการรับรองเท่านั้นบุคคลนี้จะต้องเป็นผู้รับผิดชอบให้มีการดำเนินการตามกฎหมายและมาตรฐานที่เกี่ยวข้อง Porsche ขอแนะนำให้คุณใช้ศูนย์บริการของ Porsche ที่ผ่านการรับรอง
 - ▶ ส่วนตัดขวางของสายไฟสำหรับเต้าเสียบไฟฟ้าต้องกำหนดตามความยาวของสายและกฎระเบียบและมาตรฐานที่ใช้ในประเทศ
 - ▶ ตัวรับไฟฟ้าที่ใช้สำหรับชาร์จจะต้องเชื่อมต่อกับวงจรไฟฟ้าที่มีฟิวส์แยกต่างหากและตรงตามกฎหมายและมาตรฐานที่ใช้ในประเทศ
 - ▶ อุปกรณ์ชาร์จนี้มีไว้สำหรับใช้งานในพื้นที่ส่วนตัวและกึ่งสาธารณะ เช่น สถานที่ส่วนบุคคลหรือลานจอดรถของบริษัท ในบางประเทศ เช่น อิตาลีและนิวซีแลนด์ จะห้ามใช้การชาร์จโหมด 2 ในที่สาธารณะ
- ขอทราบข้อมูลเพิ่มเติมได้จากตัวแทน Porsche ของคุณหรือองค์กรไฟฟ้าในพื้นที่ของคุณ
- ▶ ผู้ที่ไม่ได้รับอนุญาต (เช่น เด็ก ที่กำลังเล่นกัน) หรือสัตว์ต่างๆ จะต้องไม่สามารถเข้าถึงอุปกรณ์ชาร์จและรถยนต์ระหว่างที่ชาร์จรถอยู่โดยไม่มีคนดูแล
 - ▷ อ่านคำแนะนำเพื่อความปลอดภัยในคู่มือการติดตั้งและคู่มือผู้ขับขี่เสมอ

⚠ อันตราย

ไฟดูด, ไฟไหม้

การใช้งานหน้าสัมผัสที่ไม่เหมาะสมอาจทำให้เกิดไฟดูดหรือไฟไหม้ได้

- ▶ ห้ามแตะที่หน้าสัมผัสตรงพอร์ตชาร์จและอุปกรณ์ชาร์จ
- ▶ ห้ามเสียบวัตถุใดๆ เข้าในพอร์ตชาร์จหรืออุปกรณ์ชาร์จ
- ▶ ป้องกันตัวรับไฟฟ้าและจุดต่อปลั๊กไม่ให้โดนความชื้น น้ำ และของเหลวอื่นๆ

⚠ คำเตือน

ไอระเหยไวไฟหรือระเบิด

ส่วนประกอบของอุปกรณ์ชาร์จสามารถก่อให้เกิดประกายไฟและทำให้ไอระเหยที่ไวไฟหรือระเบิดได้เกิดการติดไฟ

- ▶ เพื่อลดความเสี่ยงที่จะเกิดการระเบิด – โดยเฉพาะในตู้จอร์ค – ต้องตรวจสอบให้แน่ใจว่าหน่วยควบคุมยูนิตเหนือพื้นอย่างน้อย 50 ซม. ระหว่างการชาร์จ
- ▶ ห้ามติดตั้งอุปกรณ์ชาร์จในสภาพบรรยากาศที่อาจเกิดการระเบิดได้

เพื่อให้สอดคล้องกับข้อกำหนดด้านการจำกัดการรับรังสีแม่เหล็กไฟฟ้า (1999/519/EC) ต้องติดตั้งอุปกรณ์ชาร์จโดยให้มีระยะห่างจากผู้คนอย่างน้อย 20 ซม.

ปฏิบัติตามคำแนะนำต่อไปเพื่อชาร์จด้วยอุปกรณ์ชาร์จได้อย่างต่อเนื่อง:

- ขณะติดตั้งตัวรับไฟฟ้าอันใหม่ ให้เลือกตัวรับไฟฟ้าที่ใช้ในอุตสาหกรรมโดยมีกำลังสูงสุดเท่าที่จะเป็นไปได้ (ปรับให้เข้ากับการติดตั้งไฟฟ้าสำหรับใช้ในบ้าน) และดำเนินการโดยช่างไฟฟ้าที่ผ่านการรับรอง Porsche ขอแนะนำให้คุณใช้ศูนย์บริการของ Porsche ที่ผ่านการรับรอง
- การติดตั้งไฟฟ้าจะต้องมีระยะที่ตัวรับไฟฟ้าสามารถจ่ายกระแสไฟฟ้าสูงสุดเพื่อใช้ในการชาร์จรถได้ โดยที่ถูกต้องตามหลักเทคนิคและกฎหมายอนุญาต

- ก่อนที่จะติดตั้ง ตรวจสอบว่าสามารถจ่ายไฟที่จำเป็นสำหรับการชาร์จรถได้อย่างต่อเนื่องด้วยการติดตั้งภายในบ้านตามสภาพปัจจุบัน หากจำเป็น ให้ป้องกัน การติดตั้งระบบไฟฟ้าบ้านด้วยระบบจัดการพลังงาน
- ควรใช้งานอุปกรณ์ชาร์จในระบบจ่ายไฟหลักที่ต่อสายดิน ต้องติดตั้งสายดินอย่างเหมาะสม
- หากคุณไม่แน่ใจเกี่ยวกับการติดตั้งระบบไฟฟ้าในบ้าน โปรดติดต่อช่างไฟฟ้าที่ผ่านการรับรอง Porsche ขอแนะนำให้คุณใช้ศูนย์บริการของ Porsche ที่ผ่านการรับรอง
- หากคุณต้องการใช้อุปกรณ์ด้วยระบบเซลล์สุริยะ โปรดติดต่อตัวแทน Porsche
- เพื่อให้สามารถใช้สมรรถนะของอุปกรณ์ชาร์จได้เต็มที่และเพื่อให้แน่ใจว่าารถยนต์ของคุณจะชาร์จไฟได้อย่างรวดเร็ว ให้ใช้ตัวรับไฟฟ้า NEMA ซึ่งมีกระแสไฟฟ้าสูงสุดเท่าที่เป็นไปได้ที่เหมาะสมกับปลั๊กไฟหรือตัวรับไฟฟ้าที่ใช้ในอุตสาหกรรมตามมาตรฐาน IEC 60309
- ขณะชาร์จแบตเตอรี่ไฟฟ้าแรงดันสูงผ่านตัวรับไฟฟ้าที่ใช้ในบ้าน/ในอุตสาหกรรม การติดตั้งทางไฟฟ้าอาจได้รับภาวะหนักเพิ่มเติมพิกัด Porsche ขอแนะนำให้ช่างไฟฟ้าที่ผ่านการรับรองนั้นตรวจสอบการติดตั้งทางไฟฟ้าที่ใช้สำหรับชาร์จ สอบถามช่างไฟฟ้าที่ผ่านการรับรองถึงช่วงเวลาการตรวจสอบที่เหมาะสมกับการติดตั้งของคุณ Porsche ขอแนะนำให้คุณใช้ศูนย์บริการของ Porsche ที่ผ่านการรับรอง
- กระแสไฟฟ้าสำหรับชาร์จจะจำกัดไว้โดยอัตโนมัติในวันที่มีลมมรกด เพื่อป้องกันไม่ให้เกิดการติดตั้งทางไฟฟ้าเกิดความร้อนสูงเกิน ให้ช่างไฟฟ้าที่ผ่านการรับรองเป็นผู้ใช้งานอุปกรณ์ชาร์จ และตั้งขีดจำกัดกระแสไฟฟ้าสำหรับชาร์จตามที่จำเป็นสำหรับการติดตั้งระบบไฟฟ้าในบ้าน
 - ▷ โปรดดูบท "การจำกัดกระแสไฟฟ้าในการชาร์จ" ที่หน้า 537

การใช้งานที่เหมาะสม

อุปกรณ์เซิร์ฟเวอร์ที่มีระบบควบคุมและป้องกันสำหรับการชาร์จโหมด 2 (ยกเว้นญี่ปุ่น) สำหรับชาร์จรถยนต์ที่ใช้แบตเตอรี่ไฟฟ้าแรงดันสูง ซึ่งตรงตามมาตรฐานและข้อบังคับทั่วไปที่เกี่ยวข้องสำหรับรถยนต์พลังงานไฟฟ้า

- ▶ ใช้อุปกรณ์รุ่นที่เหมาะสมสำหรับแหล่งจ่ายไฟหลักในบ้าน
 - ▷ โปรดดูบท "ข้อมูลทางเทคนิค" ที่หน้า 549

การใช้อุปกรณ์เซิร์ฟเวอร์เป็นชุดซึ่งประกอบด้วยสายไฟ หน่วยควบคุม และสายของรถ

เหมาะสำหรับใช้งานภายนอกอาคาร

อุปกรณ์ที่ใหม่



รูป. 237: อุปกรณ์ที่ใหม่

- A สายไฟ (ยึดติดแบบถาวรกับหน่วยควบคุมหรือถอดได้)
- B ปลั๊กไฟสำหรับเชื่อมต่อกับแหล่งจ่ายไฟ
- C หน่วยควบคุม
- D ปลั๊กกรุด (ปลั๊กที่ต่อกับรูด แตกต่างกันไปตามแต่ละประเทศ (แสดงประเภทที่ 2))
- E สายของรูด (ยึดติดแบบถาวรกับหน่วยควบคุม)
- F เอกสารข้อมูลการเข้าใช้งาน

i ข้อมูล

อุปกรณ์เสริม: มีอุปกรณ์ติดตั้งหลากหลายสำหรับ-อุปกรณ์ชาร์จ ขึ้นอยู่กับแต่ละประเทศ เช่น แท่นชาร์จติดตั้ง

ข้อมูลการเข้าใช้งาน

เอกสารที่มีข้อมูลการเข้าใช้งาน ซึ่งจะมีข้อมูลทั้งหมดที่คุณต้องใช้สำหรับอุปกรณ์ชาร์จและเว็บแอปพลิเคชัน จะมีให้มาพร้อมกับอุปกรณ์ของคุณ

- ▶ เก็บรักษาเอกสารที่มีข้อมูลการเข้าใช้งานไว้ในที่ปลอดภัย

i ข้อมูล

หากคุณทำข้อมูลการเข้าใช้งานที่ถูกต้องหายไปเมื่อมีการส่งมอบรถของคุณ เช่น รหัสผ่านเริ่มต้น คุณสามารถขอได้จากตัวแทน Porsche

- เตรียมหมายเลขซีเรียลของอุปกรณ์ชาร์จให้พร้อม

หน้าที่ที่กำหนด	ความหมาย
หมายเลขซีเรียล	หมายเลขซีเรียลของอุปกรณ์ชาร์จ
รหัสความปลอดภัย	สำหรับการเชื่อมต่อกับโมเด็ม PLC อย่างปลอดภัย
MAC	ที่อยู่ MAC ของอินเทอร์เน็ตหรือสาย PLC ในบ้าน
รหัสผ่านเว็บ	รหัสผ่านเริ่มต้นสำหรับเว็บแอปพลิเคชัน
ชื่อโฮสต์เว็บ	สำหรับการเชื่อมต่อกับเว็บแอปพลิเคชันบนเบราว์เซอร์
PUK	รหัสปลดล็อคส่วนตัว

PUK

PUK ใช้ในการเปิดใช้งานรหัสผ่านเริ่มต้นอีกครั้ง

- ▶ หากคุณทำรหัส PUK หายหรือลืม โปรดติดต่อตัวแทน Porsche ของคุณ

i ข้อมูล

ช่องความปลอดภัยจะมีรหัสปลดล็อค (PUK) ช่องนี้จะมีหมึกพิเศษพิมพ์ทับปิดรหัส PUK ไว้

ต้องนำช่องนี้ไปทำให้เกิดความชื้นโดยการเปิดน้ำไหลผ่านจะทำให้หมึกนี้จางจนมองเห็นรหัส PUK ห้ามถูหรือขีดช่องนี้ขณะที่ขมูบน้ำเพราะอาจทำให้รหัส PUK เกิดความเสียหายได้

รหัสผ่านสำหรับเว็บแอปพลิเคชัน

รหัสผ่านใช้ในการล็อกอินเข้าเว็บแอปพลิเคชันเมื่อใช้รหัสผ่านเริ่มต้น

- ▶ หากคุณทำรหัสผ่านเริ่มต้นหายหรือลืม โปรดติดต่อตัวแทน Porsche ของคุณ

เมื่อใช้รหัสผ่านที่คุณตั้งเอง:

- ▶ หากหายไป รหัสผ่านเริ่มต้นสามารถกู้คืนได้โดยใช้รหัส PUK หรือติดต่อตัวแทน Porsche
- ▶ เมื่อรีเซ็ตอุปกรณ์ชาร์จเป็นการตั้งจากโรงงาน รหัสผ่านเริ่มต้นจะเปิดทำงานอีกครั้ง อย่างไรก็ตาม การรีเซ็ตจะทำให้การตั้งค่าทั้งหมดถูกรีเซ็ตเป็นการตั้งค่าจากโรงงาน

หมายเลขซีเรียลของอุปกรณ์ชาร์จ

หมายเลขซีเรียลของอุปกรณ์ชาร์จมีอยู่ในจุดต่างๆ ต่อไปนี้:

- ในเอกสารข้อมูลการเข้าใช้งานหลังจากการกำหนดหมายเลขซีเรียล
- บนแผ่นป้ายเลขประจำตัว (ด้านหลังหน่วยควบคุม) หลังตัวย่อ **SN**
- ในเว็บแอปพลิเคชัน **Settings**  **► Maintenance**
► Device information

การรีเซ็ตเป็นการตั้งค่าจากโรงงาน

การตั้งค่าของคุณจะถูกลบทั้งหมดหากคุณเปิดใช้งานฟังก์ชันนี้ ยิ่งไปกว่านั้น รหัสผ่านทั้งหมดจะถูกรีเซ็ตเป็นรหัสผ่านเริ่มต้นตามเอกสารข้อมูลการเข้าใช้งานของคุณ

ข้อมูล

ฟังก์ชันนี้จะปิดการใช้งานไว้ตามค่ามาตรฐานในอุปกรณ์ชาร์จ หากต้องการใช้งานฟังก์ชันนี้ในอุปกรณ์ชาร์จ คุณต้องเปิดใช้งานใน Web Applikation (**Settings**  **►**

System **► Allow reset to factory settings**)

1. กดปุ่ม **CHARGE STATUS** และปุ่ม **ปลดดีฟิงก์ซัน** ค้างไว้พร้อมกันเป็นเวลา 5 วินาที ไฟสัญญาณลักษณะ **CHARGER** จะพริบเป็นสีขาวเมื่อคุณปฏิบัติตามนี้
2. ทันทีที่ไฟสัญญาณ **CHARGER** หายดกะพริบ ให้ปล่อยปุ่ม **ปลดดีฟิงก์ซัน** และกดปุ่ม **CHARGE STATUS** ค้างไว้ 2 วินาที
3. กดปุ่ม **ปลดดีฟิงก์ซัน** อีกครั้งเป็นเวลา 5 วินาที ไฟสัญญาณลักษณะ **CHARGER** จะพริบเป็นสีขาวเมื่อคุณปฏิบัติตามนี้
 - อุปกรณ์ชาร์จถูกรีเซ็ตเป็นการตั้งค่าจากโรงงาน ในระหว่างนี้ ไฟสัญญาณจะสว่างขึ้นเป็นสีเขียว อุปกรณ์พร้อมทำงานเมื่อทำการทดสอบตัวเองสำเร็จ

การรีเซ็ตเป็นการตั้งค่าจากโรงงานยังสามารถทำได้ผ่านเว็บแอปพลิเคชันหรือที่ศูนย์บริการที่มีผู้เชี่ยวชาญซึ่งได้รับการรับรอง Porsche แนะนำให้ใช้ตัวแทน Porsche เนื่องจากตัวแทน Porsche มีบุคลากรที่ได้รับการฝึกอบรมและมีอะไหล่และเครื่องมือที่จำเป็น

สำหรับข้อมูลเพิ่มเติมเกี่ยวกับเว็บแอปพลิเคชัน โปรดดูคู่มือได้ที่ <https://www.porsche.com/international/aboutporsche/e-performance/help-and-contact/> หากคุณต้องการดูในภาษาอื่น โปรดเลือกเว็บไซต์ที่เหมาะสมสำหรับประเทศของคุณ

ภาพรวม

การใช้งานที่เป็นไปได้

อุปกรณ์ชาร์จสามารถใช้ในการทำงานแบบสแตนด์อโลนและส่งงานผ่านปุ่มต่างๆ ฟังก์ชัน Powerline-Communication ของอุปกรณ์ชาร์จช่วยให้สามารถเชื่อมต่อกับเครือข่ายภายในบ้านได้ ด้วยเหตุนี้ จึงใช้สายเมนที่มีอยู่ในการเชื่อมต่อเครือข่ายภายในสำหรับการรับส่งข้อมูล การเชื่อมต่อ PLC เป็นข้อกำหนดเบื้องต้นสำหรับการทำงานผ่านเว็บแอปพลิเคชันของอุปกรณ์ชาร์จหรือการควบคุมผ่าน Energy Manager

การใช้งานที่เป็นไปได้	การใช้งาน Porsche Mobile Charger Plus	ที่ไหน ?
วิธีที่ 1	การทำงานจะดำเนินการโดยตรงที่อุปกรณ์ชาร์จ (การทำงานแบบสแตนด์อโลน)	► หน้า. 522
วิธีที่ 2	การทำงานผ่านเว็บแอปพลิเคชันของอุปกรณ์ชาร์จ (ไม่มี Energy manager) จำเป็นต้องมีเครือข่ายภายในบ้าน (การเชื่อมต่อ PLC) สำหรับการเชื่อมต่อ	► หน้า. 522
วิธีที่ 3	การทำงานผ่านเว็บแอปพลิเคชันของ Energy manager Energy manager ลงทะเบียนเป็น โคลเอนต์ในเครือข่าย PLC	► หน้า. 522
วิธีที่ 4	การทำงานผ่านเว็บแอปพลิเคชันของ Energy manager อุปกรณ์ชาร์จและ	► หน้า. 523

การใช้งานที่เป็นไปได้	การใช้งาน Porsche Mobile Charger Plus	ที่ไหน?
-----------------------	---------------------------------------	---------

Energy manager เชื่อมต่อกันโดยตรงผ่านเซิร์ฟเวอร์ DHCP ของ Energy manager

แบบที่ 1: การทำงานแบบสแตนด์อโลน

ในการทำงานแบบสแตนด์อโลน ไม่จำเป็นต้องมีการเชื่อมต่อเครือข่าย ไม่ใช้การใช้งานและการกำหนดค่าอุปกรณ์ชาร์จที่สะดวกผ่านเว็บแอปพลิเคชันในวิธีนี้ แต่จะสั่งการอุปกรณ์ชาร์จโดยตรงโดยใช้ปุ่มต่างๆ บนอุปกรณ์ สำหรับการจำกัดกระแสไฟฟ้า สามารถใช้การตั้งค่า **50%** หรือ **100%** ได้

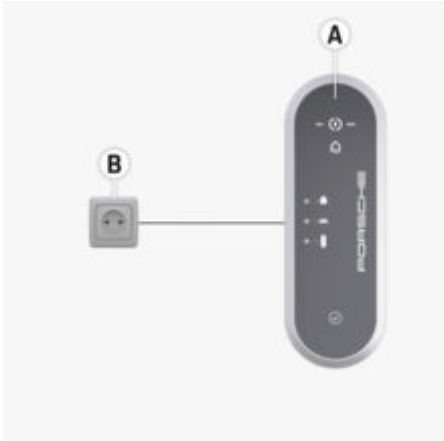

รูป . 238: การทำงานแบบสแตนด์อโลน (ตัวอย่างการใช้งาน)

- A Porsche Mobile Charger Plus
- B ช็อคเกตไฟฟ้า

แบบที่ 2: การใช้งานผ่านเว็บแอปพลิเคชันของอุปกรณ์ชาร์จ

เว็บแอปพลิเคชันสามารถเปิดในเบราว์เซอร์บนอุปกรณ์ (พีซี แท็บเล็ต หรือสมาร์ทโฟน) ซึ่งจะล็อกอินเข้าในเครือข่ายภายในบ้านเดียวกันกับอุปกรณ์ชาร์จ จำเป็นต้องมีเครือข่ายภายในบ้านที่ต้องมีอุปกรณ์ชาร์จและอุปกรณ์ เพื่อสร้างการเชื่อมต่อ สามารถเชื่อมต่อเครือข่ายได้โดยตรงผ่าน PLC (Powerline Communication) อุปกรณ์และอุปกรณ์ชาร์จเชื่อมต่อกันผ่านอะแดปเตอร์ PLC และเราเตอร์ อุปกรณ์สามารถเข้าถึงเว็บแอปพลิเคชันของอุปกรณ์ชาร์จผ่านทางเราเตอร์

อย่างไรก็ตาม คุณยังสามารถใช้งานอุปกรณ์ชาร์จโดยใช้ปุ่มต่างๆ บนอุปกรณ์ สำหรับการจำกัดกระแสไฟฟ้า สามารถใช้การตั้งค่า **50%** หรือ **100%** ได้

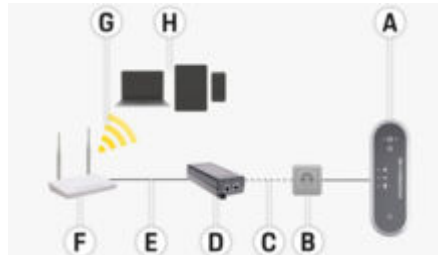

รูป . 239: การทำงานผ่านเว็บแอปพลิเคชันของอุปกรณ์ชาร์จ (ไม่มี Energy manager) (ตัวอย่างการใช้งาน)

- A Porsche Mobile Charger Plus
- B ช็อคเกตไฟฟ้า
- C การเชื่อมต่อเครือข่ายผ่านสายไฟ (PLC)
- D อะแดปเตอร์ PLC
- E การเชื่อมต่อเครือข่ายผ่านอีเทอร์เน็ต
- F เราเตอร์
- G WiFi
- H อุปกรณ์เคลื่อนที่

แบบที่ 3: การใช้งานอุปกรณ์ชาร์จและ Energy manager ในเครือข่าย PLC เดียวกัน

หากใช้ Energy manager กระแสไฟฟ้าในการชาร์จจะถูกจำกัดผ่าน Energy manager

ในการเชื่อมต่อนั้น Energy manager อุปกรณ์ชาร์จ และอุปกรณ์จะต้องอยู่ภายในเครือข่ายภายในบ้านอันเดียวกัน

ในการกำหนดค่าด้วยวิธีนี้ อุปกรณ์ชาร์จและ Energy manager แต่ละตัวจะเชื่อมต่อกับเราเตอร์ผ่าน PLC (Powerline Communication) Energy manager สามารถเลือกได้ว่าจะต่อโดยตรงผ่านอีเทอร์เน็ตหรือ WiFi อุปกรณ์สามารถเข้าถึงเว็บแอปพลิเคชันของ Energy manager และของอุปกรณ์ชาร์จผ่านทางเราเตอร์

ทั้งนี้ยังสามารถใช้งานอุปกรณ์ชาร์จผ่านปุ่มบนอุปกรณ์หรือผ่านเว็บแอปพลิเคชันของอุปกรณ์ชาร์จได้ อย่างไรก็ตาม ในกรณีนี้ การตั้งค่า Energy manager สำหรับการจำกัดกระแสไฟฟ้าในการชาร์จจะถูกบypass

▶ โปรดดูบท "Energy manager" ที่หน้า 532

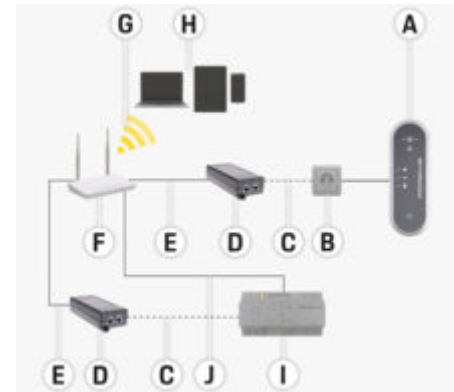

รูป . 240: การเชื่อมต่อของอุปกรณ์ชาร์จและ Energy manager ผ่านเราเตอร์ (ตัวอย่างการใช้งาน)

- A Porsche Mobile Charger Plus
- B ช็อคเกตไฟฟ้า

- C การเชื่อมต่อเครือข่ายผ่านสายไฟ (PLC)
- D อะแดปเตอร์ PLC
- E การเชื่อมต่อเครือข่ายผ่านอินเทอร์เน็ต
- F เราเตอร์
- G WiFi
- H อุปกรณ์เคลื่อนที่
- I Energy manager
- J การเชื่อมต่อเครือข่ายผ่านอินเทอร์เน็ต (ทางเลือก)

แบบที่ 4: การเชื่อมต่อโดยตรงของอุปกรณ์ชาร์จิ้งกับ Energy manager ผ่าน PLC

เนื่องจาก Energy manager มีอะแดปเตอร์ PLC ในตัว การเชื่อมต่อระหว่างอุปกรณ์ชาร์จิ้งและ Energy manager จึงสามารถทำได้โดยตรงผ่าน PLC การเชื่อมต่อ Energy manager กับเราเตอร์จึงดำเนินการผ่าน WiFi, PLC หรืออินเทอร์เน็ตเช่นกัน

เมื่อใช้อุปกรณ์เคลื่อนที่ การเข้าเว็บแอปพลิเคชันของ Energy manager (และอุปกรณ์ชาร์จิ้ง) จึงเป็นไปตามวิธีที่ 2 และ 3 ผ่านเราเตอร์ ทั้งนี้ยังสามารถใช้งานอุปกรณ์ชาร์จิ้งผ่านปุ่มบนอุปกรณ์ หรือผ่านเว็บแอปพลิเคชันของอุปกรณ์ชาร์จิ้งได้อย่างไรก็ตาม ในกรณีนี้ การตั้งค่า Energy manager สำหรับการจำกัดกระแสไฟฟ้าในการชาร์จิ้งจะถูกกลบฝัง

▶ โปรดดูบท "Energy manager" ที่หน้า 532

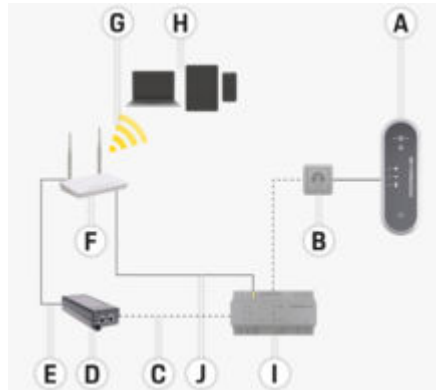

รูป . 241: การเชื่อมต่ออุปกรณ์ชาร์จิ้งกับ Energy manager โดยตรงผ่าน PLC (ตัวอย่างการใช้งาน)

- A Porsche Mobile Charger Plus
- B ซ็อกเก็ตไฟฟ้า
- C การเชื่อมต่อเครือข่ายผ่านสายไฟ (PLC)
- D อะแดปเตอร์ PLC
- E การเชื่อมต่อเครือข่ายผ่านอินเทอร์เน็ต
- F เราเตอร์ WiFi
- G WiFi
- H อุปกรณ์เคลื่อนที่
- I Energy manager
- J การเชื่อมต่อเครือข่ายผ่านอินเทอร์เน็ต (ทางเลือก)

การเชื่อมต่อกับหน่วยควบคุม



รูป . 242: การเชื่อมต่อกับหน่วยควบคุม

- A สายไฟ
- B สายของรถ

คุณสามารถถอดและเสียบสายไฟ A ที่ด้านบนสุดของหน่วยควบคุม

ถอดและเสียบสายของรถ B ที่ด้านล่างสุดของหน่วยควบคุม

หน่วยควบคุม

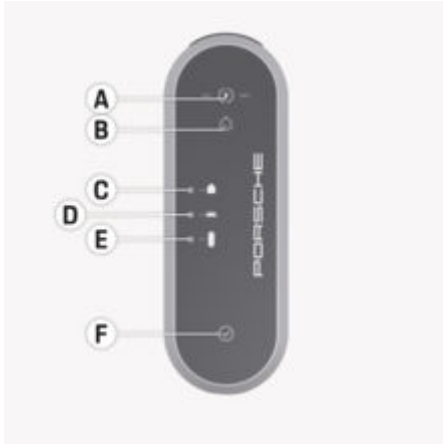

รูป . 243: หน่วยควบคุม

- A ปุ่ม **CHARGE STATUS** ที่มีไฟสัญลักษณ์ **50%** และ **100%**
- B ไฟสัญลักษณ์ **ENERGY MANAGER**
- C ไฟสัญลักษณ์ **DOMESTIC CONNECTION**
- D ไฟสัญลักษณ์ **VEHICLE**
- E ไฟสัญลักษณ์ **CHARGER**
- F ปุ่ม **อัจฉริยะชาร์จ**

ปุ่ม **CHARGE STATUS** ใช้สำหรับเลือกระหว่างกำลังไฟในการชาร์จที่ 50% หรือ 100% หรือสลับไปยังโหมด Energy manager หากสามารถใช้งาน Energy manager เมื่ออยู่ในโหมด Energy manager เครื่องจะทำการเชื่อมต่อ กับ Energy manager และปรับใช้กำลังไฟในการชาร์จที่กำหนดค่าไว้

คุณสามารถตั้งค่าฟังก์ชันอุปกรณ์ต่อไปนี้โดยใช้ **ปุ่มอัจฉริยะชาร์จ** ร่วมกับปุ่มอื่นบางส่วน:

- ข้ามการเชื่อมต่อกับ Energy manager อีกครั้ง
- เปิดและปิดใช้งาน ground monitoring
- รีเซ็ตเป็นการตั้งค่าจากโรงงาน
- รีเซ็ตข้อผิดพลาดของเบรกเกอร์

ปุ่ม **A** และ **F** และไฟสัญลักษณ์ **B-E** จะแสดงสถานะการทำงานของหน่วยควบคุม และข้อผิดพลาดที่อาจเกิดขึ้นต่างๆ ผ่านสีที่แตกต่างกัน การติดสว่าง และการกะพริบ

> โปรดดูท "ความผิดปกติ" ที่หน้า 542

> โปรดดูท "การจำกัดกระแสไฟในการชาร์จ" ที่หน้า 537

การเลือกตำแหน่งการติดตั้ง

อันตราย

ไฟดูด, ไฟไหม้

การใช้อุปกรณ์ชาร์จที่ไม่เหมาะสมหรือไม่ปฏิบัติตามคำแนะนำเพื่อความปลอดภัยอาจทำให้เกิดไฟฟ้าลัดวงจร ไฟดูด การระเบิด ไฟไหม้ หรือการลัดวงจรได้

- ▶ ห้ามติดตั้งอุปกรณ์ชาร์จติดผนังพื้นฐานในสภาพบรรยากาศที่อาจเกิดการระเบิดได้
- ▶ เพื่อลดความเสี่ยงที่จะเกิดการระเบิด โดยเฉพาะในที่จอดรถ ต้องตรวจสอบให้แน่ใจว่าหน่วยควบคุมอุณหภูมิพื้นอย่างน้อย 50 ซม. ระหว่างการชาร์จ
- ▶ ปฏิบัติตามกฎหมายในประเทศสำหรับการติดตั้งทางไฟฟ้าที่เกี่ยวข้อง มาตราการป้องกันไฟไหม้ กฎระเบียบการป้องกันอุบัติเหตุ และเส้นทางหนีไฟ

อุปกรณ์ชาร์จติดผนังพื้นฐานออกแบบมาเพื่อติดตั้งไว้ภายในและภายนอกอาคาร

ต้องพิจารณาหลักเกณฑ์ต่อไปนี้ขณะเลือกตำแหน่งการติดตั้งที่เหมาะสม:

- ติดตั้งตัวรับไฟฟ้าและอุปกรณ์ชาร์จติดผนังพื้นฐานโดยควรอยู่ในบริเวณที่บดบังจากแสงอาทิตย์ส่องตรงและฝน (เช่น ในโรงรถ)
- ห้ามฉีดน้ำใส่อุปกรณ์ชาร์จติดผนังพื้นฐานโดยตรง (เช่น อุปกรณ์ทำความสะอาดแรงดันสูง หรือสายยางรดน้ำต้นไม้)
- ห้ามติดตั้งอุปกรณ์ชาร์จติดผนังพื้นฐานไว้ใต้สิ่งของที่ห้อยหรือแขวนอยู่
- ห้ามติดตั้งอุปกรณ์ชาร์จติดผนังพื้นฐานในคอกปศุสัตว์ หรือในที่อาจมีก๊าซแอมโมเนีย
- ติดตั้งอุปกรณ์ชาร์จติดผนังพื้นฐานบนพื้นผิวที่เรียบ
- เพื่อให้แน่ใจว่ามีการยึดแน่น ให้ตรวจสอบสภาพของผนังก่อนติดตั้ง
- ติดตั้งอุปกรณ์ชาร์จติดผนังพื้นฐานโดยให้อยู่ห่างจากทางเดินและสายชาร์จไม่ไปขวางทางเดิน

- ติดตั้งอุปกรณ์ชาร์จติดผนังพื้นฐานโดยที่ระยะห่างระหว่างปลั๊กและตัวรับไม่ไกลเกินกว่าความยาวของสายไฟ
 - ติดตั้งตัวรับไฟฟ้าให้อยู่ใกล้กับตำแหน่งที่จะจอดรถให้มากที่สุด โดยคำนึงถึงทิศทางของรถด้วย
 - การเลือกระยะห่างของตัวรับไฟฟ้าจากพื้นและเพดานตามกฎหมายและมาตรฐานในประเทศเพื่อให้สามารถใช้งานได้อย่างสะดวก
- ▶ โปรดดูบท "คำแนะนำเพื่อความปลอดภัย" ที่หน้า 517

เครื่องมือที่จำเป็น

- เครื่องวัดระดับ
- สว่านไฟฟ้าหรือสว่านเจาะกระแทก
- ไขควง

ติดตั้ง

การติดตั้งอุปกรณ์ชาร์จติดผนัง

การติดตั้งอุปกรณ์ชาร์จติดผนังพื้นฐาน

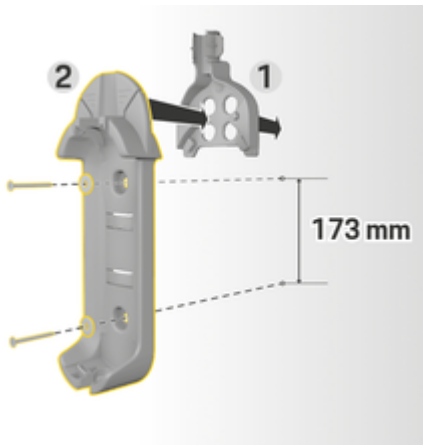

รูป . 244: ระยะในการเจาะ

1. ทำเครื่องหมายรูเจาะบนผนัง
2. เจาะรูสำหรับยึดและเสียบปลั๊กติดผนัง
3. กดรูอุปกรณ์ชาร์จติดผนังพื้นฐาน 2 (รูป 244) ลงไปที่ตัวนำสายไฟ 1 (รูป 244) จากทางด้านหน้า
4. ยึดอุปกรณ์ชาร์จติดผนังพื้นฐานเข้ากับผนังด้วยสกรู

การติดตั้งสายรัดข้อต่อ

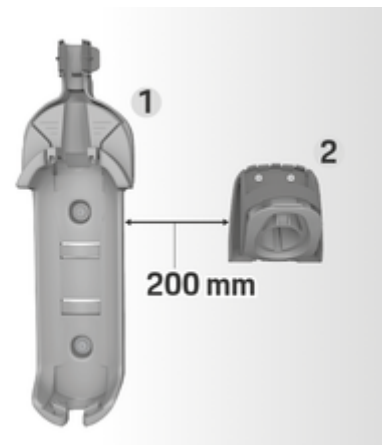

รูป . 245: ระยะห่างระหว่างอุปกรณ์ชาร์จติดผนังและสายรัดข้อต่อ

ขณะติดตั้งสายรัดข้อต่อ แน่ใจว่าได้เว้นระยะห่างจากอุปกรณ์ชาร์จติดผนังพื้นฐาน 200 มม.

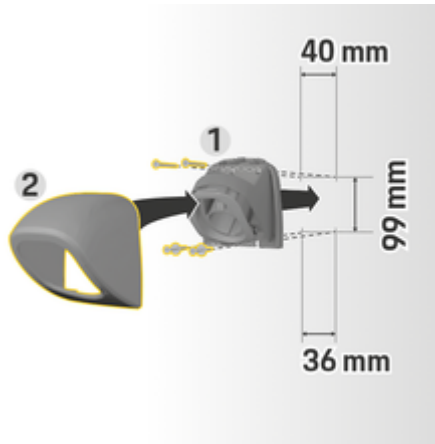

รูป . 246: ระยะในการเจาะ

1. ถอดสายรัดข้อต่อ 1 (รูป 246) ออกจากฝาครอบ 2 (รูป 246)
2. ทำเครื่องหมายรูเจาะบนผนัง
3. เจาะรูสำหรับยึดและเสียบปลั๊กติดผนัง
4. ยึดสายรัดข้อต่อ 1 (รูป 246) เข้ากับผนังด้วยสกรู
5. ใส่ฝาครอบ 2 (รูป 246) เข้ากับสายรัดข้อต่อ 1 (รูป 246) จากทางด้านล่างแล้วดันขึ้นด้านบน

การต่อหน่วยควบคุมเข้ากับอุปกรณ์ชาร์จติดตั้งผนัง



รูป . 247: การต่อหน่วยควบคุม

1. เดินสายของรถผ่านช่องด้านล่างของอุปกรณ์ชาร์จติดตั้งผนังพื้นฐาน ให้ส่วนล่างของหน่วยควบคุมอยู่บนแท็บล็อกและดันเข้าเพื่อยึด
2. เดินสายไฟผ่านช่องด้านบนของอุปกรณ์ชาร์จติดตั้งผนังพื้นฐาน และล็อกหุ้มโดยดันไปทางซ้าย
3. เสียบปลั๊กกริดในสายรัดข้อต่อ

การตั้งค่า

สายชาร์จรถและสายที่ให้มา

ข้อมูลเกี่ยวกับสายชาร์จรถและปลั๊ก

พอร์ตชาร์จรถ A และปลั๊กกริด B ที่ให้มาจะมีรูปร่างแตกต่างกันไปตามอุปกรณ์ของรถ



IEC 62196-2/
SAE-J1772-2009
ประเภท 1 UL/IEC

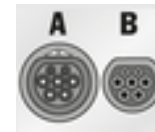

IEC 62196-2
ประเภท 2

การเลือกสายไฟ

สำหรับการชาร์จแบบปกติที่มีความเร็วการชาร์จอย่างเหมาะสม ให้ใช้สายไฟตามที่ระบุด้านล่าง กำลังไฟในการชาร์จสูงสุดคือ 11 kW (ขึ้นอยู่กับประเภทของอุปกรณ์ระบียบข้อบังคับภายในประเทศ การเชื่อมต่อแหล่งจ่ายไฟหลัก/ระบบ ไฟบ้าน และอุปกรณ์ชาร์จออนบอร์ด)

คำแนะนำ

ใช้เฉพาะสายไฟที่ผ่านการรับรองสำหรับใช้งานในประเทศของคุณ เมื่อขับรถไปต่างประเทศ ต้องนำสายไฟที่เหมาะสมไปด้วยเสมอเพื่อใช้ในประเทที่คุณไป

การตั้งค่า

ประเทศ	สายไฟ
รัสเซีย, ยูเครน	5, 6, 7, 8, C
อาบูดาบี, อิสราเอล, สิงคโปร์	5, 6, 7, 8

การอนุมัติสายไฟในประเทศต่างๆ (ตัวอย่าง)

สายไฟสำหรับเตารับไฟฟ้าที่ใช้ในอุตสาหกรรม

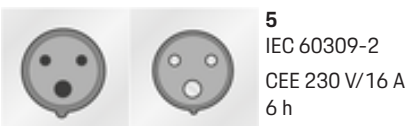

สายไฟสำหรับเตารับไฟฟ้าที่ใช้ภายในบ้าน

หากไม่มีเตารับไฟฟ้าที่ใช้ในอุตสาหกรรม คุณสามารถใช้สายไฟที่ระดับโวลต์ต่ำลงมาชาร์จได้แต่กำลังไฟในการชาร์จจะลดลง

- ▶ ในบางประเทศ เช่น ในอาบดาบี อิสราเอล สิงคโปร์ และอินเดีย > หน้า. 529 ห้ามชาร์จจากเตารับไฟฟ้าภายในบ้าน

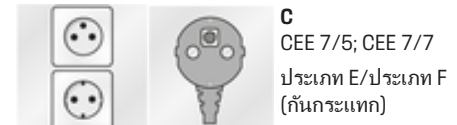



H
CEI23-16-VII
ประเภท L 16 A (5 มม.)



I
IA6A3 (BS 546)
ประเภท M

NEMA 6-50/NEMA 14-50 (ข้อมูลเพิ่มเติม)

i ข้อมูล

ขอความช่วยเหลือ

คำแนะนำการใช้งานนี้ใช้กับภูมิภาคที่มีมาตรฐาน NEMA 6-50/NEMA 14-50 เท่านั้น

การชาร์จรถยนต์ของคุณสามารถสร้างกระแสไฟฟ้าได้สูงด้วยเหตุผลด้านความปลอดภัย จึงจำเป็นต้องมีการใช้ส่วนประกอบที่ได้รับอนุมัติเฉพาะและติดตั้งอุปกรณ์ชาร์จทั้งหมดอย่างมืออาชีพ

คำแนะนำเพื่อความปลอดภัยทั่วไป

⚠ อันตราย

ไฟดูดและไฟไหม้

การใช้อุปกรณ์ชาร์จอย่างไม่ถูกต้องและการไม่ปฏิบัติตามคำแนะนำในการติดตั้งและความปลอดภัยอาจนำไปสู่ไฟฟาลัดวงจร ไฟดูด การระเบิด ไฟไหม้ หรือการลัดวงจรใหม่ได้

- ▶ โปรดใส่ใจต่อคำแนะนำในการติดตั้งในคู่มืออุปกรณ์ชาร์จ
- ▶ โปรดใส่ใจเป็นพิเศษต่อกับประกาศด้านความปลอดภัยและคำเตือนทั้งหมด
- ▶ การติดตั้งดำเนินการโดยบุคคลที่มีการฝึกอบรมด้านไฟฟ้าที่จำเป็นและมีความรู้เฉพาะทาง
- ▶ ปฏิบัติตามระเบียบข้อบังคับต่างๆ ที่ใช้ในประเทศสำหรับการติดตั้งระบบไฟฟ้าด้วย

ข้อกำหนดสำหรับเต้ารับไฟฟ้าหลัก

⚠ อันตราย

เต้ารับไฟฟ้าหลักที่ไม่เหมาะสม

เต้ารับไฟฟ้าหลักที่ไม่เหมาะสมอาจทำให้เกิดไฟฟาลัดวงจร ไฟดูด การระเบิด ไฟไหม้ หรือการลัดวงจรใหม่ได้

- ▶ ใช้เฉพาะเต้ารับไฟฟ้าหลักที่เหมาะสมกับการติดตั้งนี้เท่านั้น (ดูประเภทของเต้ารับไฟฟ้าหลัก/ปลั๊กไฟที่เหมาะสม)
- ▶ ใช้เต้ารับไฟฟ้าหลักที่ตรงตามข้อกำหนดด้านคุณภาพของหน้าสัมผัสและการยึดเท่านั้น (ดูข้อกำหนดสำหรับคุณภาพของเต้ารับไฟฟ้าหลัก)
- ▶ หลีกเลี่ยงการสัมผัสโดยตรงระหว่างสกรูหัวต่อและสายไฟ ควรใช้ปลอกหุ้มปลายสายไฟ
- ▶ หลีกเลี่ยงการพันสายไฟบนฉนวน

ประเภทของเต้ารับไฟฟ้าหลัก/ปลั๊กไฟที่เหมาะสม



NEMA 6-50
เต้ารับ/ปลั๊ก



NEMA 14-50
เต้ารับ/ปลั๊ก

ข้อกำหนดด้านคุณภาพของเต้ารับไฟฟ้าหลัก

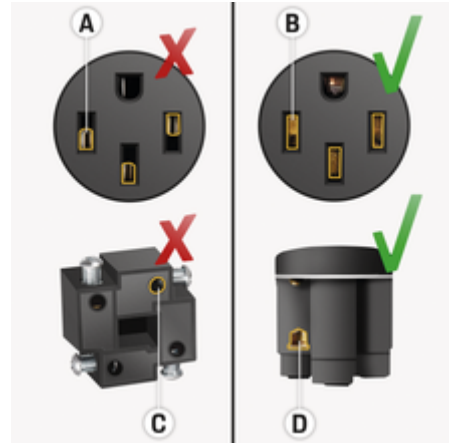

- A** พื้นผิวหน้าสัมผัสมีความสูงเพียงครึ่งเดียวของหน้าสัมผัสปลั๊กอื่น
- B** พื้นผิวหน้าสัมผัสครอบคลุมความสูงทั้งหมดของหน้าสัมผัสปลั๊กอื่น
- C** พื้นผิวหน้าสัมผัสขนาดเล็กระหว่างสกรูหัวต่อและสายไฟ
- D** พื้นผิวหน้าสัมผัสกว้างระหว่างแผ่นหัวต่อและสายไฟ

ข้อกำหนดสำหรับการติดตั้งสายไฟ



อันตราย

สายไฟไม่เหมาะสม

การใช้สายไฟที่ไม่เหมาะสมหรือกระแสไฟฟ้าที่มากเกินไปอาจทำให้เกิดไฟฟ้าลัดวงจร ไฟดูด การระเบิด ไฟไหม้ หรือการลัดใหม่ได้

- ▶ สายไฟต้องมีฟิวส์ 50 แอมป์
- ▶ ใช้เฉพาะสายทองแดงที่มีหน้าตัดขั้นต่ำ 8 AWG หรือทองแดงขนาด 6 AWG

ข้อกำหนดสำหรับการติดตั้งภายนอกอาคาร



อันตราย

สัมผัสโดยตรงกับฝน

หากใช้อุปกรณ์ชาร์จจากแจ๊จ การโดนฝนโดยตรงอาจทำให้เกิดไฟฟ้าลัดวงจร ไฟดูด การระเบิด ไฟไหม้ หรือการลัดใหม่ได้

- ▶ ป้องกันไม่ให้อุปกรณ์ชาร์จสัมผัสกับฝนโดยตรง
- ▶ ใช้กล่องหุ้มกันฝน NEMA 3R

การเปลี่ยนสายไฟ



อันตราย

ไฟดูด

มีความเสี่ยงที่จะได้รับบาดเจ็บสาหัสหรือถึงแก่ชีวิตจากไฟฟ้าช็อต

- ▶ ถอดสายไฟออกจากเต้ารับไฟฟ้าก่อนที่จะเปลี่ยน
- ▶ เปลี่ยนสายในสภาพแวดล้อมที่แห้งเท่านั้น
- ▶ ใช้เฉพาะสายที่ได้รับการรับรองจาก Porsche เท่านั้น

▶ โปรดดูบท "อุปกรณ์ที่ใหม่" ที่หน้า 520

ในบางประเทศ เช่น ในนอร์เวย์¹ ต้องให้ช่างไฟฟ้าที่ผ่านการรับรองเป็นผู้เปลี่ยนสายไฟเท่านั้น Porsche ขอแนะนำให้คุณใช้ศูนย์บริการของ Porsche ที่ผ่านการรับรอง

1. ณ เวลาที่พิมพ์



รูป . 248: การเชื่อมต่อกับหน่วยควบคุม

คุณสามารถถอดและเสียบสายไฟ **A** ที่ด้านบนสุดของหน่วยควบคุม

สายของรถ **B** เชื่อมต่อกับหน่วยควบคุมอย่างถาวร

การถอดสายไฟ

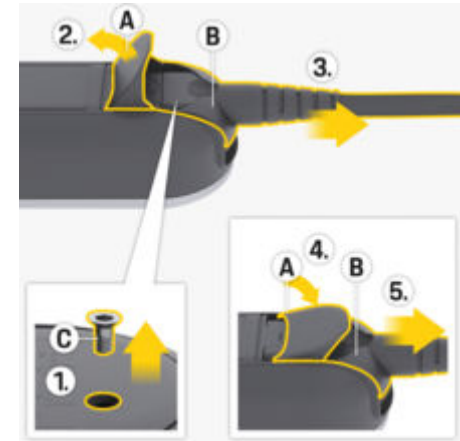

รูป . 249: การถอดสายไฟ

- ✓ การชาร์จแบตเตอรี่ไฟฟ้าแรงดันสูงเสร็จแล้ว และถอดปลั๊กออกจากพอร์ตชาร์จรถแล้ว
 - ✓ ถอดปลั๊กออกจากเต้ารับไฟฟ้าแล้ว
1. ถอดสลกรู **C** (รูป 249) โดยใช้เครื่องมือที่เหมาะสม
 2. เปิดฝาคอโรบ **A** (รูป 249) ให้สุด
 3. ดึงปลั๊ก **B** (รูป 249) ออกจนถึงแรงต้านแรก
 4. ปิดฝาคอโรบ **A** (รูป 249) ลงประมาณ 15 องศา (ฝาคอโรบสามารถพักอยู่บนปลั๊ก **B** (รูป 249))
 5. ดึงปลั๊ก **B** (รูป 249) ออกจนสุด

การเชื่อมต่อสายไฟ

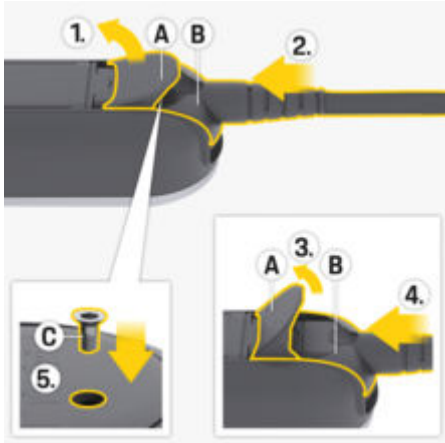

รูป . 250: การต่อสายไฟและปลั๊ก

1. เปิดฝาครอบ **A** (รูป 250) ขึ้นประมาณ 15 องศา (เท่าที่ปลั๊ก **B** (รูป 250) เสียบเข้าพอดีกับหน่วยควบคุมเท่านั้น)
2. เสียบปลั๊ก **B** (รูป 250) เข้ากับหน่วยควบคุมจนถึงแรงต้านแรก
3. เปิดฝาครอบ **A** (รูป 250) ให้สุด
4. ดันปลั๊ก **B** (รูป 250) เข้าจนสุด
5. ปิดฝาครอบ **A** (รูป 250) จนสุด และยึดด้วยสกรู **C** (รูป 250)

การใช้งานและการกำหนดค่าเบื้องต้น

- ▶ อุปกรณ์ชาร์จจะทำการทดสอบตัวเองเมื่อเชื่อมต่อกับแหล่งจ่ายไฟหลัก
- หลังจากที่ทำการทดสอบตัวเองสำเร็จ:
 - ปุ่ม **CHARGE STATUS** จะสว่างขึ้นเป็นสีเขียว
 - อุปกรณ์ชาร์จจะถูกตั้งค่าเป็นกำลังไฟในการชาร์จของการชาร์จก่อนหน้านี้ ไฟสัญญาณที่ **50%**, **100%** หรือ/และ **50%** จะสว่างขึ้น
 - ➔ อุปกรณ์ชาร์จพร้อมทำงาน

การเลือกสถานะการชาร์จ



รูป. 251: การเลือกสถานะการชาร์จ

ตั้งค่าว่าจะจำกัดอุปกรณ์ชาร์จให้มีกำลังไฟในการชาร์จอยู่ที่ 50% หรือ 100% หากมี Energy manager คุณสามารถตั้งค่าว่าจะกำหนดกำลังไฟในการชาร์จจาก Energy manager ได้

- ✓ อุปกรณ์ชาร์จพร้อมทำงาน
- ▶ กดปุ่ม **CHARGE STATUS** ค้างไว้ 3 วินาที
- ➔ อุปกรณ์ชาร์จสลับไปที่สถานะการชาร์จอื่น (**50%**, **100%** หรือ Energy manager) และไฟสัญญาณที่เกี่ยวข้องจะสว่างขึ้น

หากสถานะการชาร์จของ Energy manager ทำงานไฟสัญญาณ จะกะพริบวาวๆ เป็นสีเหลือง และสถานะการชาร์จ **50%** สว่างขึ้นเป็นสีเขียว ในกรณีที่ Energy manager เกิดข้อผิดพลาด อุปกรณ์ชาร์จจะสลับไปที่สถานะการชาร์จ **50%**

- เพื่อให้สามารถควบคุมอุปกรณ์ชาร์จผ่าน Energy manager จะต้องเชื่อมต่อกับเครือข่าย PLC
- ▶ โปรดดูบท "Energy manager" ที่หน้า 532

Energy manager

Energy manager ประสานงานกับอุปกรณ์ที่ใช้พลังงานและอุปกรณ์ที่จ่ายพลังงานภายในบ้าน

สำหรับการควบคุมการชาร์จโดย Energy manager อุปกรณ์ชาร์จและ Energy manager ต้องเชื่อมต่อกันผ่านการเชื่อมต่อเครือข่าย Powerline-Communication (PLC) ด้วยเหตุนี้ จึงใช้สายเมนที่มีอยู่ในการเชื่อมต่อเครือข่ายภายในสำหรับการรับส่งข้อมูล

การเพิ่ม Energy manager

การเชื่อมต่อ Energy manager เข้ากับ เครือข่าย PLC มีอยู่ 2 วิธี:

- Energy manager ลงทะเบียนเป็นโหนดเอนดีในเครือข่าย PLC (วิธีการใช้งานที่ 3)
- การสื่อสาร PLC โดยตรงระหว่างอุปกรณ์ชาร์จกับ Energy manager (เซิร์ฟเวอร์ DHCP) (วิธีการใช้งานที่ 4)





- ▶ โปรดดูบท "การใช้งานที่เป็นไปได้" ที่หน้า 521









การเชื่อมต่อระหว่างอุปกรณ์ชาร์จกับ Energy manager ทำได้โดยตรงจากอุปกรณ์ชาร์จและในเว็บแอปพลิเคชันของ Energy manager

การเชื่อมต่อเข้ากับอุปกรณ์ชาร์จ

ไฟสัญลักษณ์  ENERGY MANAGER แสดงสถานะการเชื่อมต่อกับเครือข่าย PLC และกับ Energy manager

ไฟแสดงสถานะการเชื่อมต่อ PLC/Energy manager

ตัวแสดงสถานะ	ความหมาย
 	สถานะ 1 อุปกรณ์ชาร์จพยายามเชื่อมต่อกับ PLC ที่ใช้ก่อนหน้านี้ครั้ง (ระยะเวลาสูงสุด: 60 วินาที) ▶ ตัวเลือกเสริม:  กดปุ่มรีเซ็ตฟังก์ชันค้างไว้ 3 วินาทีเพื่อข้ามการเชื่อมต่ออีกครั้ง จากนั้นอุปกรณ์ชาร์จจะค้นหาเครือข่าย PLC อันใหม่
 	สถานะ 2 อุปกรณ์ชาร์จพยายามเชื่อมต่อกับเครือข่าย PLC อันใหม่ (ระยะเวลาสูงสุด: 9 นาที)

ตัวแสดงสถานะ	ความหมาย
 	สถานะ 3 มีการเชื่อมต่อข้อมูล PLC มีการเชื่อมต่อกับ Energy manager ที่รู้จักล่าสุด ▶ ตัวเลือกเสริม:  กดปุ่มรีเซ็ตฟังก์ชันค้างไว้ 3 วินาทีเพื่อข้ามการเชื่อมต่ออีกครั้ง
 	สถานะ 4 มีการเชื่อมต่อข้อมูล PLC มีการเชื่อมต่อกับ Energy manager ใหม่แล้ว
 	สถานะ 5 เชื่อมต่อกับ Energy manager สำเร็จแล้ว
 	สถานะ 6 ไม่สามารถเชื่อมต่อ

การตรวจสอบว่าเครือข่าย PLC มีการเชื่อมต่อที่ดี

เพื่อให้แน่ใจว่ามีอัตราการส่งข้อมูลที่เพียงพอสำหรับการสื่อสาร PLC ควรคำนึงถึงมาตรการต่อไปนี้ในระหว่างการติดตั้งระบบไฟฟ้า:

- ▶ หากไม่สามารถเชื่อมต่อกับ PLC ได้ ให้ทดสอบอุปกรณ์ชาร์จของ Porsche ในตัวรับไฟฟ้าติดตั้งจุดอื่น
- ▶ วางอุปกรณ์ไฟฟ้าให้ห่างจากกันเมื่อ PLC มีประสิทธิภาพการทำงานลดลง จากการทดสอบสามารถเชื่อมต่อกับโมเด็ม PLC ที่ตัวรับไฟฟ้าใกล้เคียง

กับโมเด็ม PLC ได้ (เช่น ในห้องนั่งเล่น) หากเชื่อมต่อที่นี้ได้ แต่กลับไม่สามารถใช้งานได้ในโรงรถ อาจเป็นเพราะมีระยะห่างมากเกินไป โปรดคำนึงถึงข้อมูลต่อไปนี้ขณะกำหนดเฟส

- ▶ เดินสาย VDSL โดยให้มีระยะห่างจากสายไฟและช็อคเกดไฟฟ้าน้อย 10 ซม
- ▶ ถ้าเป็นไปได้ควรเชื่อมต่อกับ PCL ผ่านเฟสกระแสไฟฟ้าอันเดียวกัน
 - หากเชื่อมต่ออุปกรณ์ชาร์จโดยใช้ปลั๊กเฟสเดียว โมเด็ม PLC ภายนอกควรเชื่อมต่อกับเฟสเดียวกับอุปกรณ์ชาร์จในกรณีที่มีการเชื่อมต่อหลายเฟสภายในบ้าน
 - หากเชื่อมต่ออุปกรณ์ชาร์จโดยใช้ปลั๊กหลายเฟส โมเด็ม PLC ภายนอกควรเชื่อมต่อกับเฟส L1
- ▶ ตรวจสอบว่าอุปกรณ์ไฟฟ้าอื่นๆ ก่อให้เกิดสัญญาณรบกวนหรือไม่ ในกรณีนี้ ให้ปลดอุปกรณ์อื่นออกจากแหล่งจ่ายไฟหลัก และตรวจสอบการเชื่อมต่อ PLC สิ่งทีอาจเป็นสัญญาณรบกวน เช่น ไฟหรี่ ระบบไฟฮาโลเจน ตู้เย็นและตู้แช่แข็ง อุปกรณ์จ่ายไฟสลับโหมด เครื่องอบผ้า เครื่องซักผ้า และปั๊ม ไฟฟ้าที่ทำงานอยู่

การเชื่อมต่ออุปกรณ์ชาร์จกับเครือข่าย PLC

ขณะทำการเชื่อมต่อ อุปกรณ์ชาร์จกับโมเด็ม PLC หรือในกรณีใช้การสื่อสาร PLC โดยตรง อุปกรณ์ชาร์จและ Energy manager จะมีการจับคู่โดยอัตโนมัติ

- ✓ อุปกรณ์ชาร์จพร้อมทำงาน
- ▶ เปิดใช้งานสถานะการชาร์จของ Energy manager ที่- อุปกรณ์ชาร์จ ในการนี้ ให้กดปุ่ม **CHARGE STATUS** ค้างไว้ 3 วินาทีเพื่อเปลี่ยนสถานะการชาร์จ ทำซ้ำขั้นตอนนี้หากจำเป็นเพื่อเปลี่ยนเป็นสถานะการชาร์จที่ต้องการ **⚡** อุปกรณ์ชาร์จพยายามเชื่อมต่อกับ- เครื่องชาร์จ PLC โดยอัตโนมัติ
 - ระบบรู้จักเครื่องชาร์จ PLC (สถานะ 1): ไม่จำเป็นต้องทำอะไรเลย อุปกรณ์ชาร์จเชื่อมต่อกับ- เครื่องชาร์จ PLC โดยอัตโนมัติ
 - ระบบไม่รู้จักเครื่องชาร์จ PLC (สถานะ 2): กดปุ่มจับคู่บนโมเด็ม PLC หรือบน Energy manager เพื่อเริ่มการเชื่อมต่อกับอุปกรณ์ชาร์จ
- ➔ หากไฟสัญลักษณ์ **⚡ ENERGY MANAGER** กระพริบหรือสั่นเร็วๆ เป็นสีขาว แสดงว่าอุปกรณ์- ชาร์จผสมผสานเข้ากับเครื่องชาร์จ PLC และเชื่อมต่อ- แล้ว (สถานะที่ 3 หรือ 4)

อุปกรณ์ชาร์จพยายามเชื่อมต่อกับ Energy manager โดย- อัตโนมัติ

▶ โปรดดูบท "การเชื่อมต่ออุปกรณ์ชาร์จกับ Energy manager" ที่หน้า 534

หากไม่มี Energy manager คุณจะไม่สามารถเชื่อมต่อกับ Energy manager (สถานะที่ 6)

- ▶ **⚡** กดปุ่ม **CHARGE STATUS** ค้างไว้ 3 วินาทีเพื่อ- เปลี่ยนเป็นสถานะการชาร์จที่ต้องการ (**50%** หรือ **100%**)
 - ▶ โปรดดูบท "การเปิดเว็บแอปพลิเคชัน" ที่หน้า 538
- ▶ โปรดดูที่คำแนะนำการใช้งานของโมเด็ม PLC

การเชื่อมต่ออุปกรณ์ชาร์จกับ Energy manager

การเชื่อมต่อที่อุปกรณ์ชาร์จ

เมื่ออุปกรณ์ชาร์จเชื่อมต่อกับเครื่องชาร์จ PLC แล้ว อุปกรณ์- ชาร์จจะพยายามเชื่อมต่อกับ Energy manager ในโหมด- เปิด

- ✓ อุปกรณ์ชาร์จมีการเชื่อมต่อ PLC
- ✓ อุปกรณ์ชาร์จและ Energy manager อยู่ในเครื่องชาร์จ PLC เดียวกัน
 - ระบบรู้จัก Energy manager (สถานะที่ 3): ไม่จำเป็นต้องทำอะไรเลย อุปกรณ์ชาร์จเชื่อมต่อกับ Energy manager โดยอัตโนมัติ
 - ระบบไม่รู้จัก Energy manager (สถานะที่ 4): เพิ่มอุปกรณ์ชาร์จเป็นอุปกรณ์ EEBus ในเว็บ- แอปพลิเคชันของ Energy manager

หากไฟสัญลักษณ์ **⚡ ENERGY MANAGER** สว่างขึ้นเป็น- สีเขียว แสดงว่าเชื่อมต่อ Energy manager สำเร็จแล้ว (สถานะที่ 5)

การตั้งค่า Energy manager (เช่น ข้อมูลเกี่ยวกับกระแส- ไฟฟ้าในการชาร์จ การป้องกันการโอเวอร์โหลด และการ- ชาร์จอย่างเหมาะสม) จะนำมาจากอุปกรณ์ชาร์จ

▶ คำอธิบายกระบวนการเชื่อมต่อกับอุปกรณ์ชาร์จมีอยู่ใน- บท "การเพิ่มอุปกรณ์ EEBus" ในคู่มือเว็บแอปพลิเคชัน- สำหรับ Porsche Home Energy Manager

▶ โปรดดูที่คำแนะนำการใช้งานของ Energy manager

การเชื่อมต่อในเว็บแอปพลิเคชันของอุปกรณ์ชาร์จ

- ▶ หากอุปกรณ์ชาร์จอยู่ในโหมดส่วนตัว คุณต้องเพิ่ม Energy manager ที่ไม่รู้จักลงใน Web Application ของอุปกรณ์ชาร์จ (**Connections ▶ Energy manager**)
 - ▶ สำหรับข้อมูลเพิ่มเติมเกี่ยวกับเว็บแอปพลิเคชัน โปรดดู- คู่มือได้ที่ <https://www.porsche.com/international/aboutporsche/e-performance/help-and-contact/>

หากคุณต้องการดูในภาษาอื่น โปรดเลือกเว็บไซต์ที่- เหมาะสมสำหรับประเทศของคุณ

การเชื่อมต่อกับ Energy manager อีกครั้ง

หากมีการเปิดใช้งานสถานะการชาร์จของ Energy manager อุปกรณ์ชาร์จจะพยายามเชื่อมต่อกับเครื่องชาร์จ PLC ที่ใช้งานล่าสุดโดยอัตโนมัติ

ขอตสโปต

หากไม่สามารถผสมผสานรวมกับเครื่องชาร์จภายในบ้านได้ อุปกรณ์ชาร์จสามารถเปิดใช้งานขอตสโปตและใช้เชื่อม- ต่อกับเว็บแอปพลิเคชันของอุปกรณ์ชาร์จ

- ▶ หากต้องการเชื่อมต่อขอตสโปต ให้คลิก **Activate hotspot**

เมื่อเชื่อมต่อขอตสโปตได้แล้ว สัญลักษณ์ **📶** จะปรากฏ- ขึ้นในแถบสถานะ

📶 ข้อมูล

หากคุณใช้ระบบ Android คุณอาจต้องยืนยันแยกต่าง- หากว่ามีการเชื่อมต่อแล้ว เพื่อให้สามารถเชื่อมต่อขอตส- ปอตได้

เริ่ม

การเชื่อมต่อเข้ากับอุปกรณ์ชาร์จ

ก่อนที่จะนำอุปกรณ์ชาร์จและเว็บแอปพลิเคชันมาใช้ใน- ชีวิตประจำวัน ต้องตั้งค่าอุปกรณ์ชาร์จก่อน จากนั้น ต้อง- เชื่อมต่ออุปกรณ์ของคุณ (พีซี แท็บเล็ต หรือสมาร์ตโฟน) เข้ากับอุปกรณ์ชาร์จ

▶ สำหรับข้อมูลเพิ่มเติมเกี่ยวกับการเชื่อมต่อ PLC โปรดอ้างอิงจาก- คู่มือการติดตั้งและคู่มือการใช้งาน Porsche Mobile Charger Plus

ข้อกำหนดสำหรับการเริ่มต้นการใช้งานในเว็บแอปพลิเคชัน

เตรียมข้อมูลต่อไปนี้ให้พร้อมเมื่อใช้งานเว็บแอปพลิเคชันในครั้งแรก:

- เอกสารข้อมูลการเข้าใช้งาน Porsche Mobile Charger Plus สำหรับเข้าสู่ระบบเว็บแอปพลิเคชันของอุปกรณ์ชาร์จ
- ข้อมูลการเข้าใช้งานสำหรับเครือข่ายในบ้านของคุณ
- ข้อมูลการเข้าใช้งานสำหรับโปรไฟล์ผู้ใช้ของคุณ (เพื่อเชื่อมโยงกับ Porsche ID ของคุณ)

เว็บแอปพลิเคชันรองรับเบราว์เซอร์ต่อไปนี้:

- Google Chrome เวอร์ชัน 57 ขึ้นไป (แนะนำ)
- Mozilla Firefox เวอร์ชัน 52 ขึ้นไป (แนะนำ)
- Microsoft Internet Explorer เวอร์ชัน 11 ขึ้นไป
- Microsoft Edge
- Apple Safari เวอร์ชัน 10 ขึ้นไป

ภาพรวม

เว็บแอปพลิเคชันมีตัวเลือกการตั้งค่าที่ครอบคลุมกว่าอุปกรณ์ชาร์จ

i ข้อมูล

คุณสามารถเข้าสู่ข้อมูล **Third-party content and licences** ผ่านลิงก์ในเว็บแอปพลิเคชันได้ทุกเมื่อ

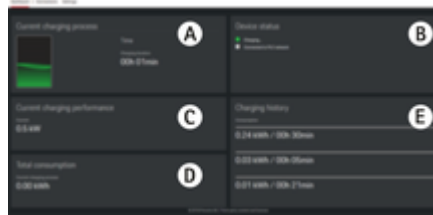

รูป. 252: แดชบอร์ดของเว็บแอปพลิเคชัน

A Current charging process

แสดงระยะเวลาของกระบวนการชาร์จในปัจจุบัน หากไม่มีการเชื่อมต่อกับรถ ข้อมูลเกี่ยวกับกระบวนการชาร์จครั้งล่าสุดจะแสดงขึ้น

B Device status

แสดงข้อมูลเกี่ยวกับอุปกรณ์ เช่น:

- สถานะการชาร์จปัจจุบัน
- สถานะการเชื่อมต่อกับเครือข่าย PLC
- สถานะการเชื่อมต่อกับ Energy manager (หากมี)
- การปิดใช้งานการตรวจสอบสายดิน

C Current charging performance

การไหลของกระแสไฟฟ้า [เป็นกิโลวัตต์] จากอุปกรณ์ชาร์จ ไปที่โหลด

D Consumption

การใช้พลังงานทั้งหมดของกระบวนการชาร์จในปัจจุบันหรือครั้งล่าสุด [เป็นชั่วโมงกิโลวัตต์]

E Charging history

กระบวนการชาร์จสามครั้งสุดท้ายของอุปกรณ์ชาร์จจะแสดงตามลำดับเวลา ข้อมูลต่อไปนี้จะแสดงขึ้นในทุกกระบวนการชาร์จ:

- อัตราการสิ้นเปลือง
- ระยะเวลาการชาร์จ

การใช้งาน คำแนะนำในการใช้งาน

ในบางประเทศ จะต้องแจ้งเจ้าหน้าที่ที่เกี่ยวข้องเมื่อคุณเชื่อมต่ออุปกรณ์ชาร์จสำหรับรถยนต์ไฟฟ้า

- ▶ ตรวจสอบข้อบังคับเพื่อแจ้งเจ้าหน้าที่ ข้อกำหนดการเชื่อมต่อทางเทคนิค (TCR) และข้อกำหนดทางกฎหมายสำหรับการใช้งานก่อนที่จะเชื่อมต่ออุปกรณ์ชาร์จ

คำแนะนำ

มีความเสี่ยงที่จะเกิดความเสียหายต่ออุปกรณ์ชาร์จ

- ▶ ต้องวางอุปกรณ์ชาร์จไว้บนพื้นผิวที่แข็งแรงเสมอขณะชาร์จ
- ▶ Porsche แนะนำให้ใช้อุปกรณ์ชาร์จกับอุปกรณ์ชาร์จจัดผนังพื้นฐาน ในบางประเทศ เช่น ในสวีเดนเซอร์แลนด์ อุปกรณ์ชาร์จจะใช้งานได้ดีเมื่ออยู่ในอุปกรณ์ชาร์จจัดผนังพื้นฐานเท่านั้น
 - ▶ โปรดดูบท "การติดตั้งอุปกรณ์ชาร์จจัดผนัง" ที่หน้า 526
- ▶ ห้ามให้อุปกรณ์ชาร์จจุ่มลงในน้ำ
- ▶ ป้องกันอุปกรณ์ชาร์จไม่ให้โดนหิมะและน้ำแข็ง
- ▶ ป้องกันอุปกรณ์ชาร์จไม่ให้เกิดความเสียหายจากรถเหยียบทับ ท้ากด ดึง จอ หรือกระแทก
- ▶ ห้ามเปิดกล่องหุ้มอุปกรณ์ชาร์จ

คำแนะนำ

ความเสียหายที่เกิดกับอุปกรณ์ชาร์จ

1. ณ เวลาที่พิมพ์ สอบถามข้อมูลเพิ่มเติมได้จากศูนย์บริการที่มีผู้เชี่ยวชาญซึ่งได้รับการรับรอง Porsche แนะนำให้ใช้ตัวแทน Porsche เนื่องจากตัวแทน Porsche มีบุคลากรที่ได้รับการฝึกอบรมและมืออะไหล่และเครื่องมือที่จำเป็น



การใช้งาน

ต้องใช้งานอุปกรณ์ชาร์จเมื่ออยู่ในช่วงอุณหภูมิตั้งแต่ - 30 °C ถึง +50 °C เท่านั้น

- ▶ เพื่อป้องกันไม่ให้เกิดความร้อนสูงขณะใช้งาน หลีกเลี่ยงไม่ให้อุปกรณ์ชาร์จถูกแสงแดดส่องตรงเป็นเวลานาน หากอุปกรณ์ชาร์จมีความร้อนสูง การชาร์จจะถูกขัดจังหวะโดยอัตโนมัติจนกว่าอุณหภูมิจะเย็นลงถึงช่วงปกติ
- ▶ หากอุปกรณ์ชาร์จร้อนหรือเย็นเกินไป ปล่อยให้-อุณหภูมิกลับลงมายังช่วงอุณหภูมิใช้งานอย่างช้าๆ และอย่าพยายามทำให้อุปกรณ์ชาร์จเย็นลงหรือร้อนขึ้น เช่น ใช้น้ำเย็นเพื่อให้เย็นลง หรือใช้เครื่องเป่าผมเพื่อให้ร้อนขึ้น

การชาร์จ

คำแนะนำการชาร์จ

พอร์ตชาร์จรถ



อันตราย

ไฟดูด, ไฟไหม้

มีความเสี่ยงที่จะได้รับบาดเจ็บสาหัสหรือถึงแก่ชีวิตจากไฟไหม้หรือไฟดูด

- ▶ ปฏิบัติตามลำดับขั้นตอนที่กำหนดเสมอขณะชาร์จ
- ▶ ห้าม ถอดสายของรถออกจากพอร์ตชาร์จรถในระหว่างการชาร์จ
- ▶ ทำตามขั้นตอนการชาร์จให้เสร็จสิ้นก่อนถอดสายของรถออกจากพอร์ตชาร์จรถ
- ▶ ห้ามถอดอุปกรณ์ชาร์จออกจากเต้ารับไฟฟ้าในระหว่างการชาร์จ

ข้อผิดพลาดจะแสดงผ่านไฟเตือนสีแดง

- ▶ โปรดดูบท "ความผิดปกติ" ที่หน้า 542
 - ▷ สำหรับข้อมูลเกี่ยวกับการเชื่อมต่อและการถอดสายของรถเข้ากับและออกจากพอร์ตชาร์จรถ และสถานะการชาร์จและการเชื่อมต่อที่พอร์ตชาร์จรถ โปรดอ้างอิงจากคู่มือผู้ขับขี่

ระยะเวลาในการชาร์จ

ระยะเวลาการชาร์จอาจแตกต่างกันไปขึ้นอยู่กับปัจจัยต่อไปนี้:

- เต้ารับไฟฟ้าที่ใช้ (เต้ารับไฟฟ้าที่ใช้ในบ้านหรือที่ใช้ในอุตสาหกรรม)
- แรงดันไฟฟ้าหลักและกระแสไฟฟ้าของแต่ละประเทศ
- การตั้งค่าการจำกัดกระแสไฟฟ้าในการชาร์จบนอุปกรณ์ชาร์จ
- ความผันผวนในแรงดันไฟฟ้าหลัก

- อุณหภูมิโดยรอบของตัวรถและอุปกรณ์ชาร์จ ระยะเวลาในการชาร์จอาจนานขึ้นหากอุณหภูมิอยู่ที่ค่าจำกัดของอุณหภูมิแวดล้อมที่กำหนด
 - ▷ โปรดดูบท "การตรวจสอบสายดิน" ที่หน้า 537
- อุณหภูมิของแบตเตอรี่ไฟฟ้าแรงดันสูงและหน่วยควบคุม
- การเปิดระบบทำความเย็น/ความร้อนห้องโดยสารล่วงหน้า
- ความสามารถในการรับกระแสไฟฟ้าของปลั๊กไฟและปลั๊กรถยนต์
- การใช้งานกับอุปกรณ์ไฟฟ้าขนาดใหญ่เพิ่มเติม ในกรณีที่ออกแบบการติดตั้งไว้ไม่ดี กระแสไฟฟ้าในการชาร์จอาจลดลงเนื่องจากการป้องกันการโอเวอร์โหลดของ Energy manager













ข้อมูล

เนื่องจากระบบการจ่ายไฟหลักของแต่ละประเทศนั้นแตกต่างกัน เราจึงมีสายรูปแบบต่างๆ ให้ใช้งาน ดังนั้น อาจส่งผลให้ไม่สามารถทำการชาร์จได้เต็มกำลัง สอบถามข้อมูลเพิ่มเติมได้จากศูนย์บริการที่มีผู้เชี่ยวชาญซึ่งได้รับการรับรองของคุณ Porsche แนะนำให้ใช้ตัวแทน Porsche เนื่องจากตัวแทน Porsche มีบุคลากรที่ได้รับการฝึกอบรมและมีอะไหล่และเครื่องมือที่จำเป็น



การเริ่ม หยุดชั่วคราว และสิ้นสุดการชาร์จ การเริ่มชาร์จ

- ✓ อุปกรณ์ชาร์จพร้อมทำงาน
 - ✓ เลือกขีดจำกัดกระแสไฟฟ้าสำหรับชาร์จที่ต้องการแล้ว
1. เสียบปลั๊กรถเข้ากับพอร์ตชาร์จรถ
 - เชื่อมต่อกับรถ
 -  ปุ่ม **CHARGE STATUS** จะสว่างขึ้นเป็นสีเหลือง
 -  ไฟสัญลักษณ์ **50%, 100%** หรือ Energy manager จะสว่างขึ้นเป็นสีเขียว
 - หากเชื่อมต่อกับรถ:
 -   ไฟสัญลักษณ์ **ENERGY MANAGER**
 -   ไฟสัญลักษณ์ **DOMESTIC CONNECTION** และ
 -   ไฟสัญลักษณ์ **VEHICLE** จะพริบเป็นสีเขียว 1x
 -  ปุ่ม **CHARGE STATUS** และไฟสัญลักษณ์ **50%, 100%** หรือ Energy manager จะสว่างขึ้นเป็นสีเขียว
 2. การชาร์จจะเริ่มโดยอัตโนมัติ
 - ➔   ปุ่ม **CHARGE STATUS** จะพริบรัวๆ เป็นสีเขียว

หากไม่มีการทำงานใดๆ ผ่านอุปกรณ์ชาร์จหรือเว็บแอปพลิเคชัน อุปกรณ์ชาร์จจะสลับเป็นโหมดสแตนด์บายหลังจากผ่านไป 10 นาที ไฟสัญลักษณ์จะไม่สว่างขึ้นอีกต่อไป

รถจะยังคงถูกชาร์จต่อไป

ข้อมูล

หากเปิดใช้งานโหมดสแตนด์บายในเว็บแอปพลิเคชันของอุปกรณ์ชาร์จ และไม่มีการใช้งานใดๆ ผ่านอุปกรณ์ชาร์จหรือเว็บแอปพลิเคชัน อุปกรณ์ชาร์จจะสลับเป็นโหมดสแตนด์บายหลังจากผ่านไป 10 นาที จากนั้นจะไม่สามารถเข้าถึงอุปกรณ์ชาร์จผ่านเว็บแอปพลิเคชันได้อีกต่อไป

การเปิดใช้งานโหมดสแตนด์บายช่วยประหยัดพลังงาน คุณสามารถปิดใช้งานฟังก์ชันนี้ในเว็บแอปพลิเคชันของอุปกรณ์ชาร์จ

การหยุดชาร์จชั่วคราว

ข้อมูล



- การชาร์จจะถูกควบคุมจากรถ คุณสามารถยุติการชาร์จได้ทีละหรือผ่านอุปกรณ์ชาร์จในกรณีที่เกิดความผิดปกติเท่านั้น
- ในกรณีที่อุปกรณ์ชาร์จมีอุณหภูมิสูง กำลังไฟในการชาร์จจะลดลง หากจำเป็น ฟังก์ชันปิดเมื่ออุณหภูมิสูงเกินไปจะขัดขวางการชาร์จเพื่อป้องกันการเกิดความร้อนสูง

▶ โปรดดูบท "ความผิดปกติ" ที่หน้า 542

การชาร์จจะได้รับการควบคุมจากรถ และอาจหยุดชั่วคราวได้เป็นบางครั้ง เช่น เพื่อการใช้พลังงานได้อย่างเหมาะสม

รถจะเริ่มชาร์จอีกครั้งโดยอัตโนมัติ สามารถหยุดการชาร์จจากในรถยนต์

การหยุดชาร์จ

- ✓ การชาร์จเสร็จสมบูรณ์
- ▶ ปลดปลั๊กรถออกจากพอร์ตชาร์จรถ
 - ➔   ปุ่ม **CHARGE STATUS** จะสว่างขึ้นเป็นสีขาว
 - ไม่มีการเชื่อมต่อกับรถ

การจำกัดกระแสไฟฟ้าในการชาร์จ

กระแสไฟฟ้าในการชาร์จสูงสุดจะถูกกำหนดตามประเภทของสายที่เชื่อมต่อ อุปกรณ์ชาร์จจะตรวจพบแรงดันไฟฟ้าและกระแสไฟฟ้าที่มีอยู่โดยอัตโนมัติ

กระแสไฟฟ้าในการชาร์จอาจลดลงตามอุปกรณ์ไฟฟ้าอื่นที่อยู่ในเครือข่ายภายในบ้านเดียวกัน เช่น จากฮีตเตอร์ไฟฟ้าหรือเครื่องทำน้ำอุ่น หากคุณไม่แน่ใจเกี่ยวกับสิ่งนี้ โปรดติดต่อช่างไฟผ่านการรับรอง

เพื่อป้องกันไม่ให้เกิดติดตั้งระบบไฟฟ้ามีความร้อนสูงเกินไป กระแสไฟฟ้าในการชาร์จจะถูกจำกัดโดยอัตโนมัติที่ 50% ขณะส่มมอบเมื่อใช้เตารีดไฟฟ้าในบ้าน

คุณสามารถตั้งค่ากำลังไฟในการชาร์จที่จะใช้สำหรับชาร์จได้ด้วยตัวเองโดยใช้ปุ่ม **CHARGE STATUS** กระแสไฟฟ้าสำหรับชาร์จที่ตั้งไว้ล่าสุดจะถูกบันทึกค่า หากอุปกรณ์ชาร์จเชื่อมต่อกับ Energy Manager จะสามารถใช้ฟังก์ชันควบคุมได้

การตรวจสอบสายดิน

 **อันตราย** ไฟดูด ไฟฟ้าลัดวงจร ไฟไหม้ ระเบิด

ใช้อุปกรณ์ชาร์จโดยที่ไม่มีกรตรวจสอบสายดินอาจทำให้เกิดไฟดูด ไฟฟ้าลัดวงจร ไฟไหม้ การระเบิด หรือการลัดวงจรได้

- ▶ การใช้งานอุปกรณ์ชาร์จในระบบจ่ายไฟหลักที่ต่อสายดิน
- ▶ ยกลูกการตรวจสอบสายดินในระบบจ่ายไฟหลักที่ไม่ได้ต่อสายดินเท่านั้น
- ▶ เปิดใช้งานการตรวจสอบสายดินในระบบจ่ายไฟหลักที่ต่อสายดินเท่านั้น

การเปิดใช้งานการตรวจสอบสายดิน

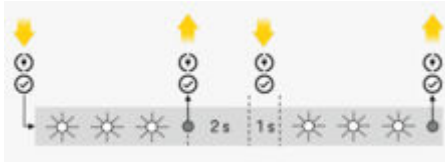

รูป. 253: ลำดับการเปิดใช้งานการตรวจสอบสายดิน

- ✓ ปุ่ม **CHARGE STATUS** สว่างขึ้นเป็นสีแดง
- ✓ ไฟสัญลักษณ์ **DOMESTIC** และไฟสัญลักษณ์ **VEHICLE** สว่างขึ้นเป็นสีแดง
- ✓ การตรวจสอบสายดินขัดขวางกระบวนการชาร์จหรือป้องกันไม่ให้เริ่มทำงาน

1. กดปุ่ม **CHARGE STATUS** และ **ปุ่มมัดตีฟังก์ชัน** ค้างไว้พร้อมกัน
 - ➔ ไฟสัญลักษณ์ **CHARGER** จะพริบเป็นสีขาวเมื่อคุณปฏิบัติตามนี้
2. ทันทีที่ไฟสัญลักษณ์ **CHARGER** หยุดกะพริบ ให้ปล่อยทั้งสองปุ่ม
3. หลังจากผ่านไป 2 วินาที (นับเวลาทันทีที่หยุดกะพริบ) ไฟหัดทั้งสองปุ่มอีกครั้งพร้อมกันเป็นเวลาอย่างน้อย 5 วินาที

การตรวจสอบสายดินจะถูกยกเลิกการทำงานเมื่อไฟสัญลักษณ์ **DOMESTIC CONNECTION** และไฟสัญลักษณ์ **VEHICLE** สว่างขึ้นเป็นสีเหลือง ระหว่างการชาร์จ ปุ่ม **CHARGE STATUS** จะกะพริบสว่างเป็นสีเขียวด้วย

- ➔ การตรวจสอบยังคงปิดการใช้งานสำหรับกระบวนการชาร์จถัดมา

i ข้อมูล

เพื่อให้ใช้งานอุปกรณ์ชาร์จได้ง่ายขึ้น นิ้วของคุณควรปิดปุ่มให้สนิทและออกแรงกดอย่างสม่ำเสมอ

การเปิดใช้งานการตรวจสอบสายดิน

หากใช้งานอุปกรณ์ชาร์จในระบบจ่ายไฟหลักที่ต่อสายดินให้เปิดใช้งาน **ground monitoring**

- ▶ กดปุ่ม **CHARGE STATUS** และ **ปุ่มมัดตีฟังก์ชัน** ค้างไว้พร้อมกันเป็นเวลาอย่างน้อย 5 วินาที ไฟสัญลักษณ์ **CHARGER** จะพริบเป็นสีขาวเมื่อคุณปฏิบัติตามนี้

คุณสามารถเปิดใช้งานการตรวจสอบสายดินผ่านเว็บแอปพลิเคชัน:

▶ สำหรับข้อมูลเกี่ยวกับเว็บแอปพลิเคชัน โปรดดูคู่มือได้ที่ <https://www.porsche.com/international/aboutporsche/e-performance/help-and-contact/> หากคุณต้องการดูในภาษาอื่น โปรดเลือกเว็บไซต์ที่เหมาะสมสำหรับประเทศของคุณ

การล็อกอินเข้าเว็บแอปพลิเคชัน

i ข้อมูล

คุณสามารถดูข้อมูลสำหรับล็อกอินเข้าเว็บแอปพลิเคชันในเอกสารที่นำมาซึ่งจะมีข้อมูลการเข้าใช้งาน ช่องความปลอดภัยจะมีรหัส PUK ช่องนี้จะมีหมึกพิเศษพิมพ์ทับปิดรหัส PUK ไว้

ต้องนำซองนี้ไปทำให้เกิดความชื้นโดยการเปิดน้ำไหลผ่านจะทำให้หมึกนี้จางจนมองเห็นรหัส PUK

ห้ามถูหรือขีดข่วนซองนี้ขณะที่ทำให้เปียก เพราะอาจทำให้รหัส PUK เกิดความเสียหายได้

- ✓ มีข้อมูลการเข้าใช้งาน
- ▶ ป้อนรหัสผ่าน

i ข้อมูล

หลังจาก 25 นาทีที่ไม่มีการใช้งานใดๆ ผู้ใช้จะถูกให้ออกจากเว็บแอปพลิเคชันโดยอัตโนมัติ

การเปิดเว็บแอปพลิเคชัน

การเปิดเว็บแอปพลิเคชันของอุปกรณ์ชาร์จ

- ✓ อุปกรณ์ชาร์จเชื่อมต่อกับเครือข่าย PLC
- ▶ ป้อนชื่อโฮสต์ของอุปกรณ์ชาร์จ (<Hostname> หรือ <Hostname>/) ลงในช่องที่อยู่ของเบราว์เซอร์ ชื่อโฮสต์จะอยู่ในเอกสารข้อมูลการเข้าใช้งาน – หรือ –
- ▶ ป้อนที่อยู่ IP ของอุปกรณ์ชาร์จลงในช่องที่อยู่ของเบราว์เซอร์ ที่อยู่ IP กำหนดโดยเซิร์ฟเวอร์ DHCP ขณะที่จับคู่อุปกรณ์ของคุณกับอุปกรณ์ชาร์จ และสามารถเข้าไปได้ในการตั้งค่าเราเตอร์
- ▶ โปรดดูบท "การเชื่อมต่ออุปกรณ์ชาร์จกับเครือข่าย PLC" ที่หน้า 533

▶ สำหรับข้อมูลเกี่ยวกับเว็บแอปพลิเคชัน โปรดดูคู่มือได้ที่ <https://www.porsche.com/international/aboutporsche/e-performance/help-and-contact/> หากคุณต้องการดูในภาษาอื่น โปรดเลือกเว็บไซต์ที่เหมาะสมสำหรับประเทศของคุณ

▶ โปรดดูบท "ข้อมูลการเข้าใช้งาน" ที่หน้า 520

การใช้เว็บแอปพลิเคชัน

การเปิดเว็บแอปพลิเคชัน

การเปิดเว็บแอปพลิเคชันของอุปกรณ์ชาร์จ

- ✓ อุปกรณ์และอุปกรณ์ชาร์จอยู่ในเครือข่ายเดียวกันผ่านการเชื่อมต่อ PLC
- 1. เปิดเบราว์เซอร์
- 2. ป้อนชื่อโฮสต์ของอุปกรณ์ชาร์จลงในช่องที่อยู่ของเบราว์เซอร์ ชื่อโฮสต์จะอยู่ในเอกสารข้อมูลการเข้าใช้งาน – หรือ –
ป้อนที่อยู่ IP ของอุปกรณ์ชาร์จลงในช่องที่อยู่ของเบราว์เซอร์ ที่อยู่ IP กำหนดโดยเซิร์ฟเวอร์ DHCP ขณะที่จับคู่อุปกรณ์ของคุณกับอุปกรณ์ชาร์จ และสามารถเข้าไปดูได้ในการตั้งค่าเราเตอร์

การกลับไปเว็บแอปพลิเคชัน

i ข้อมูล

เว็บแอปพลิเคชันอาจไม่เปิดทันที ทั้งนี้ขึ้นอยู่กับเบราว์เซอร์ที่คุณใช้ แต่อาจแสดงการแจ้งเตือนเกี่ยวกับการตั้งค่าความปลอดภัยของเบราว์เซอร์ก่อน

1. ในข้อความเตือนของเบราว์เซอร์ที่แสดงขึ้น ให้เลือก **Advanced**
2. ในกล่องโต้ตอบถัดไป ให้เพิ่มใบรับรอง SSL เป็นข้อบกเว้น
➔ ยืนยันใบรับรอง SSL และเว็บแอปพลิเคชันเปิดขึ้น

การเชื่อมต่อ

Powerline Communication (PLC)

หากอุปกรณ์ชาร์จเชื่อมต่อกับเครือข่าย PLC ข้อมูลเครือข่าย (เช่น ชื่อโฮสต์, ที่อยู่ MAC, ที่อยู่ IP) จะแสดงขึ้นที่นี่

Energy manager

สำหรับการควบคุมการชาร์จโดย Energy manager ต้องเชื่อมต่ออุปกรณ์ชาร์จ (อุปกรณ์ EEBus) กับ Energy manager ก่อน ในโหมดเปิด จะมีการเชื่อมต่อกับ Energy manager ที่ไม่รู้จักกับอุปกรณ์ชาร์จและในเว็บแอปพลิเคชันของ Energy manager

i ข้อมูล

หากอุปกรณ์ชาร์จอยู่ในโหมดส่วนตัว คุณต้องยืนยันการเชื่อมต่อกับ Energy manager ในเว็บแอปพลิเคชันของอุปกรณ์ชาร์จด้วย

- ▶ โปรดดูที่หัวข้อ "การเพิ่มอุปกรณ์ EEBus" ในคู่มือเว็บแอปพลิเคชันของ Porsche Home Energy Manager
- ▶ โปรดอ้างอิงจากคู่มือการติดตั้งและคู่มือการใช้งาน Porsche Mobile Charger Plus

การดูการเชื่อมต่อกับ Energy manager ในเว็บแอปพลิเคชัน:

- ▶ ในเว็บแอปพลิเคชันของอุปกรณ์ชาร์จ ไปที่ **Connections ▶ Energy manager**
➔ Energy manager ที่เชื่อมต่อจะแสดงขึ้นพร้อมสถานะ **Energy manager connected** คุณสามารถดูข้อมูลอุปกรณ์ของ Energy Manager

โหมดเปิด

อุปกรณ์ชาร์จจะถูกกำหนดค่าไว้ที่โหมดเปิดในตอนส่งมอบ ดังนั้นจึงตรวจสอบและเชื่อมต่อกับ Energy manager ในเครือข่ายภายในบ้านโดยอัตโนมัติ การจับคู่กับ Energy manager โดยอัตโนมัติ จะต้องมีการตรงตามเงื่อนไขต่อไปนี้:

- ✓ เลือกสถานะการชาร์จ **ENERGY MANAGER** บนอุปกรณ์ชาร์จไว้แล้ว
- ✓ อุปกรณ์ชาร์จและ Energy manager อยู่ในเครือข่าย PLC เดียวกัน
- ✓ เพิ่มอุปกรณ์ชาร์จเป็นอุปกรณ์ EEBus ในเว็บแอปพลิเคชันของ Energy manager แล้ว
- ▶ ขอแนะนำให้เปลี่ยนเป็นโหมดส่วนตัวหลังจากที่คุณเริ่มต้นใช้งานอุปกรณ์ชาร์จในครั้งแรก

การเปิดใช้งานโหมดส่วนตัว

1. ไปยัง **Connections ▶ Energy manager** ใน Web Application
2. เปิดใช้งาน **Secure mode**

การยืนยันการเชื่อมต่อกับ Energy manager

- ✓ อุปกรณ์ชาร์จและ Energy manager อยู่ในเครือข่ายเดียวกัน
 - ✓ เปิดใช้งานโหมดส่วนตัวแล้ว
 - ✓ ยืนยันการเชื่อมต่อกับอุปกรณ์ชาร์จในเว็บแอปพลิเคชันของ Energy manager แล้ว
1. ในเว็บแอปพลิเคชันของอุปกรณ์ชาร์จ ไปที่ **Connections ▶ Energy manager**
➔ Energy manager จะแสดงอยู่ในรายการ **Available energy managers**
 2. เลือกและขยาย Energy manager
 3. เลือก **Pair device**

- ในกล่องโต้ตอบ **Establish connection** ให้ตรวจสอบตัวตนของ Energy manager อีกครั้งโดยใช้หมายเลข ID (SKI) จากนั้นเลือก **Connect**
 - Energy manager เชื่อมต่อสำเร็จ และสถานะ **Energy manager connected** จะแสดงขึ้น
- การตั้งค่า Energy manager (เช่น ข้อมูลเกี่ยวกับกระแสไฟฟ้าในการชาร์จ การป้องกันการโอเวอร์โหลด และการชาร์จที่เหมาะสม) จะนำมาจากอุปกรณ์ชาร์จ

การยกเลิกการเชื่อมต่อจาก Energy manager

ในโหมดส่วนตัว คุณสามารถยกเลิกการเชื่อมต่อกับ Energy manager ในเว็บแอปพลิเคชันของอุปกรณ์ชาร์จได้

- ✓ เปิดใช้งานโหมดส่วนตัวแล้ว
- ในเว็บแอปพลิเคชันของอุปกรณ์ชาร์จ ไปที่ **Connections** ▶ **Energy manager**
 - Energy manager ที่เชื่อมต่อจะแสดงอยู่ในรายการ **Available energy managers**
 - เลือก **Disconnect**
 - อุปกรณ์ชาร์จจะถูกตัดการเชื่อมต่อจาก Energy manager

การตั้งค่าระบบ

การเปลี่ยนรหัสผ่าน

คุณสามารถเปลี่ยนรหัสผ่านสำหรับเข้าสู่ระบบเว็บแอปพลิเคชัน รหัสผ่านที่เลือกไว้วันใหม่จะเขียนที่รหัสผ่านเริ่มต้นจากเอกสารที่มีข้อมูลการใช้งาน

- เลือก **Change** และป้อนรหัสผ่านใหม่

การระบุภาษาและประเทศ

ชองข้อมูล	คำบรรยาย
Language	เลือกภาษาสำหรับเว็บแอปพลิเคชัน
Country	ประเทศที่ใช้งาน การตั้งค่าจะแตกต่างกันไปตามแต่ละประเทศ หากคุณระบุประเทศที่ไม่ได้เป็นสถานที่ที่ใช้งานจริง การตั้งค่าบางอย่างอาจใช้งานไม่ได้

การควบคุมการใช้พลังงาน

เปิดใช้งานโหมดสลีปเพื่อประหยัดไฟฟ้า

หากเปิดใช้งานโหมดสลีปและไม่มีการใช้งานผ่านอุปกรณ์ชาร์จหรือเว็บแอปพลิเคชัน อุปกรณ์ชาร์จจะสลีปเป็นโหมดสลีปเต็มหลังจากผ่านไป 10 นาที จากนั้นจะไม่สามารถเข้าถึงอุปกรณ์ชาร์จผ่านเว็บแอปพลิเคชันได้อีกต่อไป

- เปิดใช้งาน **Standby mode**
 - อุปกรณ์ใช้เวลาครู่หนึ่งในการออกจากโหมดสลีปเต็ม และจะพร้อมใช้งานอีกครั้ง

i ข้อ มูล

อุปกรณ์ชาร์จจะสลีปเป็นโหมดสลีปเต็มโดยอัตโนมัติหลังจากที่ไม่มีการใช้งานระยะหนึ่ง กดปุ่ม Power เพื่อเริ่มทำงานอีกครั้ง

การอนุญาตให้รีเซ็ตเป็นการตั้งค่าจากโรงงาน

หากคุณเปิดใช้งานฟังก์ชันนี้ คุณจะสามารกรีเซ็ตเป็นการตั้งค่าจากโรงงานจากตัวอุปกรณ์ชาร์จได้ หากคุณเปิดใช้งานฟังก์ชันนี้ คุณจะสามารกรีเซ็ตเป็นการตั้งค่าจากโรงงานได้จากเว็บแอปพลิเคชันเท่านั้น

- เปิดใช้งาน **Reset to factory settings**
 - โปรดดูที่หัวข้อ "รีเซ็ตเป็นการตั้งค่าจากโรงงาน" ในคู่มือการใช้งาน Porsche Mobile Charger Plus XXXLINKXXX โปรดดูที่หัวข้อ "การรีเซ็ตเป็นการตั้งค่าจากโรงงาน" ในหน้า 6

การชาร์จ

สถานะหลัก

อุปกรณ์ชาร์จจะตรวจพบข้อมูลเกี่ยวกับสถานะหลักที่แสดงอยู่ที่นี้โดยอัตโนมัติ

ตัวแสดงผล	คำบรรยาย
Mains phases	จำนวนเฟสในสายไฟ
Cable type	ประเภทของสายชาร์จจรถประเภทของสายจะให้ข้อมูลสำคัญสำหรับการตั้งค่ากระแสไฟฟ้ในการชาร์จสูงสุด
สาเหตุการลดกำลังไฟ	เลข 0 แสดงให้ทราบว่าไม่มีการจำกัดกำลังไฟในการชาร์จ เลข > 0 แสดงให้ทราบว่ามีการจำกัดกำลังไฟในการชาร์จเนื่องจากมีความร้อนสูงเกินไป

การตรวจสอบสายดิน



อันตราย

ไฟดูด ไฟฟาลัดวงจร ไฟไหม้ ระเบิด

ใช้อุปกรณ์ชาร์จโดยที่ไม่มีการตรวจสอบสายดินอาจทำให้เกิดไฟดูด ไฟฟาลัดวงจร ไฟไหม้ การระเบิด หรือการลัดวงจรได้

- ▶ ควรใช้งานอุปกรณ์ชาร์จในระบบจ่ายไฟหลักที่ต่อสายดิน
- ▶ ยกเลิกการตรวจสอบสายดินในระบบจ่ายไฟหลักที่ไม่ได้ต่อสายดินเท่านั้น
- ▶ เปิดใช้งานการตรวจสอบสายดินในระบบจ่ายไฟหลักที่ต่อสายดินเท่านั้น

คุณสามารถเปิดใช้งานการตรวจสอบสายดินในเว็บ-แอปพลิเคชันหรือจากอุปกรณ์ชาร์จ เพื่อความปลอดภัย คุณจะสามารถปิดการใช้งานจากอุปกรณ์ชาร์จเท่านั้น

- ▶ เลือก **Activate ground monitoring**
- ▶ หากต้องการเปิดและปิดการตรวจสอบสายดินจากอุปกรณ์ชาร์จ โปรดดูที่คู่มือการติดตั้งและคู่มือการใช้งาน Porsche Mobile Charger Plus

การตั้งค่ากระแสไฟฟ้าและ Energy manager

คุณสามารถตั้งค่ากำลังไฟในการชาร์จที่จะใช้ด้วยตัวเองได้จากที่นี่:

- **Reduced power:** อุปกรณ์ชาร์จจะชาร์จที่ 50% ของกระแสไฟฟ้าในการชาร์จสูงสุด
- **Full power:** อุปกรณ์ชาร์จจะชาร์จที่ 100% ของกระแสไฟฟ้าในการชาร์จสูงสุด
- **Energy manager:** หากอุปกรณ์ชาร์จเชื่อมต่อกับ Energy manager การป้องกันการโอเวอร์โวลตจะตรวจสอบกระแสไฟฟ้าในการชาร์จที่ไปยังอุปกรณ์ชาร์จ
- ▶ เลือกฟังก์ชันที่ต้องการ

การบำรุงรักษา

การแสดงผลข้อมูลอุปกรณ์

ข้อมูลนี้เป็นไปตามข้อมูลของอุปกรณ์ชาร์จ เช่น หมายเลขเวอร์ชัน หมายเลขซีเรียล และชื่อโฮสต์

ศูนย์บริการของ Porsche ต้องการข้อมูลนี้ในกรณีที่มีความผิดปกติของผลิตภัณฑ์

การแสดงผลการวินิจฉัย

แสดงผลพารามิเตอร์การวินิจฉัยพร้อมข้อมูลเกี่ยวกับอุณหภูมิของอุปกรณ์

- ▶ เลือกว่าจะให้แสดงอุณหภูมิเป็นองศา **Celsius** หรือ **Fahrenheit**

การแสดงผลหน่วยความจำเหตุการณ์

ข้อมูลหน่วยความจำเหตุการณ์จะแสดงขึ้นที่โดยจะเกี่ยวกับข้อความแสดงข้อผิดพลาดที่เกิดขึ้นระหว่างการทดสอบระบบ หน่วยความจำเหตุการณ์ทั้งแบบแอมป์ไฟและพาสซีฟจะแสดงขึ้น เหตุการณ์แบบแอมป์ไฟหรือข้อผิดพลาดจะยังคงดำเนินอยู่ ซึ่งจะแตกต่างจากเหตุการณ์แบบพาสซีฟ

- ▶ ขยายส่วนนี้เพื่อดูหน่วยความจำเหตุการณ์

การรีเซ็ตเป็นการตั้งค่าจากโรงงาน

หากคุณเปิดใช้ฟังก์ชันนี้ ข้อมูลส่วนตัวและการกำหนดค่าทั้งหมด เช่นประวัติการชาร์จและการตั้งค่าเครือข่าย จะถูกลบออก ยิ่งไปกว่านั้น รหัสผ่านทั้งหมดจะถูกรีเซ็ตเป็นรหัสผ่านเริ่มต้นตามเอกสารข้อมูลการเข้าใช้งานของคุณ

- ▶ เปิดใช้งาน **Reset to factory settings**

ความผิดปกติ

อุปกรณ์ชาร์จบ่งบอกข้อผิดพลาดและความผิดปกติโดยไฟสัญลักษณ์จะสว่างหรือกะพริบเป็นสีแดงหรือสีเหลือง

คำแนะนำ

ความเสียหายที่เกิดกับอุปกรณ์ชาร์จ















- ▶ หากข้อผิดพลาดยังไม่หายไปหรือเกิดขึ้นอีก โปรดถอดอุปกรณ์ชาร์จออกจากแหล่งจ่ายไฟหลักและติดต่อช่างไฟฟ้าที่ผ่านการรับรอง Porsche แนะนำ

ให้ใช้ตัวแทน Porsche เนื่องจากตัวแทน Porsche มีบุคลากรที่ได้รับการฝึกอบรมและมีอะไหล่และเครื่องมือที่จำเป็น









- ▶ โปรดดูบท "หน่วยควบคุม" ที่หน้า 524

ภาพรวมต่อไปนี้จะมิตำแนะนำสำหรับวิธีการจัดการกับความผิดปกติ

ไฟสัญลักษณ์	ความหมาย	การแก้ไข
<ul style="list-style-type: none"> ● (⊕) ปุ่ม CHARGE STATUS สว่างขึ้นเป็นสีแดง ● (▲) ไฟสัญลักษณ์ DOMESTIC CONNECTION สว่างขึ้นเป็นสีแดง ● (🚗) ไฟสัญลักษณ์ VEHICLE สว่างขึ้นเป็นสีแดง ● (🔌) ไฟสัญลักษณ์ CHARGER สว่างขึ้นเป็นสีแดง ● (⊕) ปุ่มมัดติฟังก์ชัน สว่างขึ้นเป็นสีแดง 	ข้อผิดพลาด Watchdog หรือเชื่อมต่อรีเลย์ไหลดอย่างถาวร	<ul style="list-style-type: none"> ▶ ปลดและเชื่อมต่อปลั๊กไฟอีกครั้ง ▶ หากปัญหายังไม่หายไป ต้องให้ช่างไฟฟ้าที่ผ่านการรับรองตรวจสอบการติดตั้งระบบไฟฟ้าบ้าน
<ul style="list-style-type: none"> ● (⊕) ปุ่ม CHARGE STATUS สว่างขึ้นเป็นสีแดง ● (▲) ไฟสัญลักษณ์ DOMESTIC CONNECTION สว่างขึ้นเป็นสีแดง ● (🚗) ไฟสัญลักษณ์ VEHICLE สว่างขึ้นเป็นสีแดง ● (🔌) ไฟสัญลักษณ์ CHARGER สว่างขึ้นเป็นสีแดง ● (⊕) ปุ่มมัดติฟังก์ชันกะพริบเป็นสีแดง 	เครื่องตัดไฟรั่ว - การทริกเกอร์/กระแสไฟรั่ว	<ul style="list-style-type: none"> ▶ รีเซ็ตข้อผิดพลาดโดยการกดปุ่มมัดติฟังก์ชันค้างไว้ (เป็นเวลาอย่างน้อย 2 วินาที) ▶ หากปัญหายังไม่หายไป ต้องให้ช่างไฟฟ้าที่ผ่านการรับรองตรวจสอบการติดตั้งระบบไฟฟ้าบ้าน
<ul style="list-style-type: none"> ● (⊕) ปุ่ม CHARGE STATUS สว่างขึ้นเป็นสีแดง ● (▲) ไฟสัญลักษณ์ DOMESTIC CONNECTION สว่างขึ้นเป็นสีแดง ● (🚗) ไฟสัญลักษณ์ VEHICLE สว่างขึ้นเป็นสีแดง ● (🔌) ไฟสัญลักษณ์ CHARGER สว่างขึ้นเป็นสีแดง 	LED ของปุ่มมัดติฟังก์ชันชำรุด	<ul style="list-style-type: none"> ▶ ปลดและเชื่อมต่อปลั๊กไฟอีกครั้ง ▶ หากปัญหายังไม่หายไป ต้องให้ช่างไฟฟ้าที่ผ่านการรับรองตรวจสอบการติดตั้งระบบไฟฟ้าบ้าน

ไฟสัญลักษณ์	ความหมาย	การแก้ไข
<ul style="list-style-type: none"> ●  ปุ่ม CHARGE STATUS สว่างขึ้นเป็นสีแดง ●  ไฟสัญลักษณ์ DOMESTIC CONNECTION กระพริบเป็นสีแดง ●  ไฟสัญลักษณ์ VEHICLE กระพริบเป็นสีแดง ●  ไฟสัญลักษณ์ CHARGER กระพริบเป็นสีแดง 	ข้อผิดพลาดในการเดินสายไฟ	<ul style="list-style-type: none"> ▶ ปลดและเชื่อมต่อปลั๊กไฟอีกครั้ง ▶ หากปัญหายังไม่หายไป ต้องให้ช่างไฟฟ้าที่ผ่านการรับรองตรวจสอบการติดตั้งระบบไฟฟ้าบ้าน
<ul style="list-style-type: none"> ●  ไฟสัญลักษณ์ DOMESTIC CONNECTION สว่างขึ้นเป็นสีแดง ●  ไฟสัญลักษณ์ VEHICLE สว่างขึ้นเป็นสีแดง ●  ไฟสัญลักษณ์ CHARGER สว่างขึ้นเป็นสีแดง ●  ปุ่มมัลติฟังก์ชัน สว่างขึ้นเป็นสีแดง 	ข้อผิดพลาดของ LED เปิด/ปิด	<ul style="list-style-type: none"> ▶ ปลดและเชื่อมต่อปลั๊กไฟอีกครั้ง ▶ หากปัญหายังไม่หายไป ต้องให้ช่างไฟฟ้าที่ผ่านการรับรองตรวจสอบการติดตั้งระบบไฟฟ้าบ้าน
<ul style="list-style-type: none"> ●  ปุ่ม CHARGE STATUS สว่างขึ้นเป็นสีแดง ●  ไฟสัญลักษณ์ DOMESTIC CONNECTION สว่างขึ้นเป็นสีแดง ●  ไฟสัญลักษณ์ VEHICLE สว่างขึ้นเป็นสีแดง 	สายดินถูกขัดจังหวะ/ไม่มีอยู่	<ul style="list-style-type: none"> ▶ ปลดและเชื่อมต่อปลั๊กไฟอีกครั้ง ▶ เฉพาะระบบแหล่งจ่ายไฟที่ไม่ต่อสายดิน (เช่น เครื่องช่วย IT): หากจำเป็น ให้ช่างฯ ตรวจสอบโดยไม่ต้องเปิดใช้งานการตรวจสอบสายดิน <ul style="list-style-type: none"> ▷ โปรดดูบท “การตรวจสอบสายดิน” ที่หน้า 537 ▶ เฉพาะระบบแหล่งจ่ายไฟที่ต่อสายดิน: นำหน่วยควบคุมไปให้ศูนย์บริการที่มีผู้เชี่ยวชาญซึ่งได้รับการรับรอง/ตัวแทน Porsche ตรวจสอบ ต้องให้ช่างไฟฟ้าที่ผ่านการรับรองตรวจสอบแหล่งจ่ายไฟหลัก/จุดเชื่อมต่อระบบไฟฟ้าบ้าน
<ul style="list-style-type: none"> ●  ปุ่ม CHARGE STATUS สว่างขึ้นเป็นสีแดง ●  ไฟสัญลักษณ์ DOMESTIC CONNECTION กระพริบเป็นสีแดง 	แรงดันไฟฟ้าเกิน	<ul style="list-style-type: none"> ▶ ปลดและเชื่อมต่อปลั๊กไฟอีกครั้ง ▶ หากปัญหายังไม่หายไป ต้องให้ช่างไฟฟ้าที่ผ่านการรับรองตรวจสอบการติดตั้งระบบไฟฟ้าบ้าน
<ul style="list-style-type: none"> ●  ปุ่ม CHARGE STATUS สว่างขึ้นเป็นสีแดง ●  ไฟสัญลักษณ์ VEHICLE สว่างขึ้นเป็นสีแดง 	โอเวอร์โหลด	<ul style="list-style-type: none"> ▶ ปลดและเชื่อมต่อปลั๊กไฟอีกครั้ง ▶ หากปัญหายังไม่หายไป ต้องให้ช่างไฟฟ้าที่ผ่านการรับรองตรวจสอบการติดตั้งระบบไฟฟ้าบ้าน

ไฟสัญญาณ	ความหมาย	การแก้ไข
<ul style="list-style-type: none"> ● (C) ปุ่ม CHARGE STATUS สว่างขึ้นเป็นสีแดง ● (C) ไฟสัญญาณ CHARGER สว่างขึ้นเป็นสีแดง 	ข้อผิดพลาดของรีเลย์	<ul style="list-style-type: none"> ▶ ปลดและเชื่อมต่อปลั๊กไฟอีกครั้ง ▶ หากปัญหายังไม่หายไป ต้องให้ช่างไฟฟ้าที่ผ่านการรับรองตรวจสอบการติดตั้งระบบไฟฟ้าบ้าน
<ul style="list-style-type: none"> ● (C) ปุ่ม CHARGE STATUS สว่างขึ้นเป็นสีแดง ● (C) ไฟสัญญาณ CHARGER กระพริบเป็นสีแดง 	การทดสอบตัวเองล้มเหลว	<ul style="list-style-type: none"> ▶ ปลดและเชื่อมต่อปลั๊กไฟอีกครั้ง ▶ หากปัญหายังไม่หายไป ต้องให้ช่างไฟฟ้าที่ผ่านการรับรองตรวจสอบการติดตั้งระบบไฟฟ้าบ้าน
<ul style="list-style-type: none"> ● (C) ปุ่ม CHARGE STATUS จะกะพริบเร็วๆ เป็นสีแดง ● (C) ไฟสัญญาณ CHARGER สว่างขึ้นเป็นสีแดง 	รอบการไหลผิดปกติ	<ul style="list-style-type: none"> ▶ อุปกรณ์ชาร์จชำรุดและห้ามนำมาใช้งานโปรดไปที่ศูนย์บริการที่มีผู้เชี่ยวชาญซึ่งได้รับการรับรอง/ตัวแทน Porsche
<ul style="list-style-type: none"> (C) ปุ่ม CHARGE STATUS เป็นไปตามสถานะการชาร์จ ● (C) ไฟสัญญาณ ENERGY MANAGER สว่างขึ้นเป็นสีแดง ● ไฟสัญญาณ 50 % สว่างขึ้นเป็นสีเขียว 	การเชื่อมต่อ PLC หรือ Energy manager เกิดข้อผิดพลาด	<ul style="list-style-type: none"> ▶ ระหว่างการใช้งานครั้งแรก รีเซ็ตอุปกรณ์ชาร์จและทำการวนการเปิดอีกครั้ง ตรวจสอบการเชื่อมต่อกับเครือข่าย PLC ตรวจสอบการเชื่อมต่อกับ Energy manager
<ul style="list-style-type: none"> ● (C) ปุ่ม CHARGE STATUS สว่างขึ้นเป็นสีแดง ● (C) ไฟสัญญาณ DOMESTIC CONNECTION สว่างขึ้นเป็นสีเหลือง 	ปลั๊กโครงสร้างพื้นฐานมีอุณหภูมิสูงเกิน	<ul style="list-style-type: none"> ▶ อุปกรณ์ปิดการทำงานเนื่องจากมีอุณหภูมิสูงเกิน รอจนกว่าจะกลับเป็นอุณหภูมิปกติอีกครั้ง หากจำเป็น ป้องกันอุปกรณ์ชาร์จไม่ให้โดนแสงแดดส่องตรง
<ul style="list-style-type: none"> ● (C) ปุ่ม CHARGE STATUS สว่างขึ้นเป็นสีแดง ● (C) ไฟสัญญาณ DOMESTIC CONNECTION กระพริบเป็นสีเหลือง 	แรงดันไฟฟ้าตก/ความถี่ไฟฟ้าไม่ถูกต้อง	<ul style="list-style-type: none"> ▶ ขั้นตอนการชาร์จจะถูกขัดจังหวะ รอ ไม่ต้องดำเนินการใดๆ
<ul style="list-style-type: none"> ● (C) ปุ่ม CHARGE STATUS สว่างขึ้นเป็นสีแดง ● (C) ไฟสัญญาณ VEHICLE กระพริบเป็นสีเหลือง 	สัญญาณ CP ไม่ถูกต้อง	<ul style="list-style-type: none"> ▶ ปลดและเชื่อมต่อปลั๊กไฟอีกครั้ง
<ul style="list-style-type: none"> ● (C) ปุ่ม CHARGE STATUS สว่างขึ้นเป็นสีแดง ● (C) ไฟสัญญาณ CHARGER สว่างขึ้นเป็นสีเหลือง 	อุณหภูมิเกิน	<ul style="list-style-type: none"> ▶ อุปกรณ์ชาร์จปิดการทำงานเนื่องจากมีอุณหภูมิสูงเกิน รอ หากจำเป็น ป้องกันอุปกรณ์ชาร์จไม่ให้โดนแสงแดดส่องตรง

ไฟสัญลักษณ์	ความหมาย	การแก้ไข
<ul style="list-style-type: none">  ปุ่ม CHARGE STATUS สว่างขึ้นเป็นสีแดง  ไฟสัญลักษณ์ CHARGER จะกะพริบเป็นสีเหลือง 	ไม่สามารถอ่านโครงสร้างพื้นฐานหรือสายของรถได้	▶ ปลดและเชื่อมต่อปลั๊กไฟอีกครั้ง
<ul style="list-style-type: none">  ปุ่ม CHARGE STATUS จะกะพริบเร็วๆ เป็นสีเขียว  ไฟสัญลักษณ์ DOMESTIC CONNECTION สว่างขึ้นเป็นสีเหลือง 	ปลั๊กโครงสร้างพื้นฐานมีอุณหภูมิสูงเกิน/เต้ารับแบบหลายเฟสเชื่อมต่อเพียงเฟสเดียวเท่านั้น	<ul style="list-style-type: none"> ▶ กำลังไฟในการชาร์จของอุปกรณ์ชาร์จลดลงเนื่องจากมีอุณหภูมิสูง รอ หากจำเป็น ป้องกันอุปกรณ์ชาร์จไม่ให้โดนแสงแดดส่องตรง ▶ เต้ารับแบบหลายเฟสอาจเชื่อมต่อเพียงเฟสเดียวเท่านั้น ในกรณีนี้ ต้องให้ช่างไฟฟ้าผ่านการรับรอง ตรวจสอบว่าเต้ารับเชื่อมต่อกับแหล่งจ่ายไฟหลักอย่างถูกต้องหรือไม่
<ul style="list-style-type: none">  ปุ่ม CHARGE STATUS จะกะพริบเร็วๆ เป็นสีเขียว  ไฟสัญลักษณ์ CHARGER สว่างขึ้นเป็นสีเหลือง 	การลดกำลัง	▶ อุปกรณ์ชาร์จลดกำลังในการชาร์จลงเนื่องจากมีอุณหภูมิสูง รอ หากจำเป็น ป้องกันอุปกรณ์ชาร์จไม่ให้โดนแสงแดดส่องตรง
<ul style="list-style-type: none">  เปิด/ปิด ลั่นเป็นสีเขียว  แหล่งจ่ายไฟ/การเชื่อมต่อระบบไฟบ้านสว่างขึ้นเป็นสีเหลือง  รถยนต์สว่างขึ้นเป็นสีเหลือง 	รถยนต์ชาร์จจุกและไม่ได้เปิดใช้งานการตรวจสอบสายดิน	<ul style="list-style-type: none"> ▶ ควรชาร์จรถยนต์โดยเปิดใช้งานการตรวจสอบสายดินด้วย ▶ โปรดดูบท "การตรวจสอบสายดิน" ที่หน้า 537
อุปกรณ์ชาร์จปิดการทำงานอย่างสมบูรณ์		<ul style="list-style-type: none"> ▶ อุปกรณ์ชาร์จจุกอยู่ในโหมดสแตนด์บายหรือปิดการทำงานเนื่องจากมีข้อผิดพลาด ▶ ตรวจสอบว่าอุปกรณ์ชาร์จอยู่ในโหมดสแตนด์บายหรือไม่โดยการสัมผัสที่ปุ่มจำกัดกระแสไฟในการชาร์จ

การขนส่ง

คำเตือน

สัมภาระที่ไม่ได้ยึดไว้

อุปกรณ์ชาร์จที่ไม่ได้ผูกยึด ผูกยึดหรือจัดวางไว้ไม่ถูกต้อง อาจเลื่อนออกจากตำแหน่งและทำให้ผู้ที่อยู่ในรถเป็นอันตรายได้ในระหว่างการเบรก การเร่งเครื่อง การเปลี่ยนทิศทางหรือขณะเกิดอุบัติเหตุ

- ▶ ห้ามขนย้ายอุปกรณ์ชาร์จที่ไม่ได้ผูกยึดไว้
- ▶ ขนย้ายอุปกรณ์ชาร์จไว้ในห้องเก็บสัมภาระเสมอ ห้ามเก็บไว้ในห้องโดยสาร (เช่น บนเบาะนั่งหรือด้านหน้าเบาะนั่ง)

การยึดอุปกรณ์ชาร์จสำหรับขนย้าย

อุปกรณ์ชาร์จอาจมีหรือไม่มีกล่องขนย้ายให้มา ขึ้นอยู่กับประเภทรถ

- ▶ หากมีกล่องขนย้ายให้มา: ผูกยึดหรือขนย้ายอุปกรณ์ชาร์จไว้ในกล่องเสมอ ยึดกล่องขนย้ายเข้ากับห่วงมัดด้านหน้าและด้านหลังด้วยตะขอ สำหรับข้อมูลเกี่ยวกับห่วงมัดในห้องเก็บสัมภาระ:
 - ▷ โปรดอ้างอิงจากคู่มือผู้ขับขี่
- ▶ หากไม่มีกล่องขนย้ายให้มา: เก็บอุปกรณ์ชาร์จไว้ในห้องเก็บสัมภาระด้านหลังเพื่อขนย้าย
- ▶ เก็บอุปกรณ์ชาร์จในลักษณะที่ไม่ทำอันตรายต่อผู้โดยสารเมื่ออยู่ในสถานการณ์อันตราย ขึ้นอยู่กับประเภทรถ

การทำความสะอาดและบำรุงรักษา

ตรวจสอบอุปกรณ์ชำระเพื่อหาความเสียหายและสิ่งสกปรกอย่างสม่ำเสมอและทำความสะอาดตามความจำเป็น



อันตราย

ไฟดูด, ไฟไหม้

มีความเสี่ยงที่จะได้รับบาดเจ็บสาหัสหรือถึงแก่ชีวิตจากไฟไหม้หรือไฟดูด

- ▶ ห้ามให้อุปกรณ์ชำระหรือปลั๊กจุ่มลงในน้ำหรือฉีดน้ำเข้าใส่โดยตรง (เช่น อุปกรณ์ทำความสะอาดแรงดันสูง หรือสายยางรดน้ำต้นไม้)
- ▶ ทำความสะอาดอุปกรณ์ชำระเฉพาะเวลาที่ถอดหน่วยควบคุมออกจากแหล่งจ่ายไฟและออกจากรถแล้วเท่านั้น ใช้ผ้าแห้งในการเช็ดทำความสะอาด

การกำจัด

ต้องนำอุปกรณ์ไฟฟ้า/อิเล็กทรอนิกส์ส่งไปที่จัดรวบรวมหรือหน่วยจัดการขยะ

- ▶ อย่าทิ้งอุปกรณ์ไฟฟ้า/อิเล็กทรอนิกส์รวมกับขยะในครัวเรือนทั่วไป
- ▶ กำจัดอุปกรณ์ไฟฟ้า/อิเล็กทรอนิกส์ตามข้อบังคับด้านการปกป้องสิ่งแวดล้อมที่เกี่ยวข้อง
- ▶ หากมีข้อสงสัยเกี่ยวกับการกำจัด โปรดติดต่อตัวแทน Porsche

ข้อมูลทางเทคนิค

ข้อมูลด้านไฟฟ้า	PMCP11 A
กำลังไฟ	11 kW/7.2 kW
อัตรากระแสไฟฟ้า	16 A, 3 เฟส 32 A, 1 เฟส
แรงดันไฟฟ้าหลัก	100 – 240/400V
ความถี่ไฟฟ้า	50 Hz/60 Hz
หมวดหมู่ของแรงดันไฟฟ้าเกิน (IEC 60664)	II
เครื่องตัดไฟรั่วที่ผสมรวม	ประเภท A (AC: 30mA) + DC: 6mA
ระดับการป้องกัน	I
ระดับการป้องกัน	IP55
ปลั๊กกรอก	ประเภท 2
ข้อมูลด้านกลไก	PMCP11 A
น้ำหนักของหน่วยควบคุมพร้อมสาย	4 กก.
ความยาวสายของรอก	4.5 เมตร
ความยาวสายไฟ	0.3 ม. – 1.6 ม. (แตกต่างกันไปในแต่ละประเทศ)

สภาพแวดล้อมและสภาพการจัดเก็บ	PMCP11 A
อุณหภูมิแวดล้อม	-30 °C – +50 °C
ความชื้น	5% – 95% ไม่ควบแน่น
ระดับความสูง	สูงสุด 5,000 ม. เหนือระดับน้ำทะเล



03725-21-12707

Este equipamento opera em caráter secundário, isto é, não tem direito à proteção contra interferência prejudicial, mesmo de estações do mesmo tipo, e não pode causar interferência a sistemas operando em caráter primário. Para maiores informações, consulte o site da ANATEL www.anatel.gov.br

แผ่นป้ายชื่อ

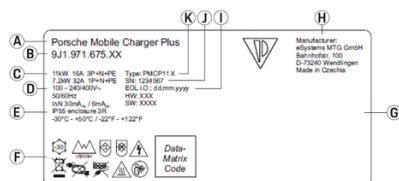

รูป. 254: แผ่นป้ายเลขประจำตัว (ตัวอย่าง)

- A ชื่อผลิตภัณฑ์
- B หมายเลขรายการ
- C กำลังไฟและอัตรากระแสไฟฟ้า

- D แรงดันไฟฟ้าหลัก
- E ระดับการป้องกัน
- F สัญลักษณ์สำหรับการทำงาน
- G ข้อมูลการรับรอง
- H บริษัทผู้ผลิต
- I วันที่ผลิต
- J หมายเลขซีเรียล
- K การกำหนดประเภท

ข้อมูลการผลิต

วันที่ผลิต

วันที่ผลิตอุปกรณ์ชาร์จจะอยู่บนแผ่นป้ายเลขประจำตัวหลังตัวย่อ "EOL"
 โดยจะแสดงในรูปแบบต่อไปนี้: วันที่ผลิต.เดือนที่ผลิต.ปีที่ผลิต

บริษัทผู้ผลิตอุปกรณ์ชาร์จ

eSystems MTG GmbH
 Bahnhofstraße 100
 73240 Wendlingen
 เยอรมนี

การทดสอบทางไฟฟ้า

ในกรณีที่มิตำถามเกี่ยวกับการทดสอบระบบไฟฟ้าตามปกติของโครงสร้างพื้นฐานการชาร์จ (เช่น VDE 0702) สามารถหาข้อมูลได้ที่ <https://www.porsche.com/international/accessoriesandservice/porscheservice/vehicleinformation/documents/> หรือติดต่อ ตัวแทน Porsche

ผู้นำเข้า

Abu Dhabi: Ali & Sons Co. L.L.C

Porsche Centre Abu Dhabi
 Zayed 2nd Street
 Abu Dhabi
 United Arab Emirates
 P.O. Box 915
 โทรศัพท์: +971 2 619 3911

Dubai: Al Nabooda Automobiles L.L.C

Porsche Centre Dubai
 Sheikh Zayed Road E11
 Dubai
 United Arab Emirates
 P.O. Box 10773
 โทรศัพท์: +971 4 305 8555

Great Britain

Singapore 069046

**UK
CA**

Porsche Cars Great Britain Ltd.

Bath Road

Calcot, Reading, Berkshire

RG31 7SE

United Kingdom

Russland

Porsche Russia

Ленинградское шоссе дом 71А, строение 10

125445, Москва, Россия

โทรศัพท์: +7-495-580-9911

Singapur: Porsche Singapore

Porsche Asia Pacific Pte Ltd

20 McCallum Street #12-01

Tokyo Marine Centre

ดัชนี

ก

กตปม

มิติฟังก์ชัน.....	524
สถานะในการชาร์จ.....	524
กระบวนการชาร์จ	
การใช้พลังงาน.....	535
กำลังจุด.....	535
กระบวนการชาร์จในปัจจุบัน.....	535
การกำจัด.....	548
การกำหนดค่าที่อยู่ที่ IP.....	539
การจำกัดกระแสไฟฟ้าในการชาร์จ.....	537
การชาร์จ	
การจำกัดกระแสไฟฟ้าในการชาร์จ.....	537
การชาร์จรถยนต์.....	537
การสตาร์ท.....	537
ค่าเตือน.....	536
ตั้งค่าการจำกัดกระแสไฟฟ้าในการชาร์จ.....	537
พอร์ตชาร์จรถ.....	536
การเชื่อมต่อ	
การเชื่อมต่อกับอุปกรณ์ชาร์จ.....	533, 534
การเชื่อมต่ออีกครั้ง.....	534
การตรวจสอบคุณภาพของเครือข่าย PLC.....	533
ฮอตสล็อต.....	534
Energy manager.....	532
การเชื่อมต่ออุปกรณ์ชาร์จ	
เข้ากับเครือข่าย PLC.....	533
เข้ากับ Energy manager.....	534
การใช้งานที่เหมาะสม.....	519
การใช้งานอุปกรณ์ชาร์จแบบต่างๆ.....	521
การใช้พลังงาน	
กระบวนการชาร์จ.....	535
การควบคุม.....	540
การดูกำลังชาร์จ.....	535
การตรวจสอบสายดิน.....	541
การปิดใช้งาน.....	537
การเปิดใช้งาน.....	537
การตั้งค่าจากโรงงาน.....	521

การตั้งค่าจากโรงงาน การรีเซ็ต.....	541
การตั้งค่าจากโรงงานช่วยให้สามารถรีเซ็ตได้.....	540
การติดตั้งสายวัดชั่วคราว.....	526
การติดตั้งอุปกรณ์ชาร์จติดตั้งผนังพื้นฐาน.....	526
การทดสอบทางไฟฟ้า.....	550
การทำความปลอดภัย.....	547
การทำงานแบบสแตนด์โตน.....	522
การบำรุงรักษา.....	541, 547
การเปลี่ยนรหัสผ่าน.....	540
การเปลี่ยนรหัสผ่านสำหรับเข้าสู่ระบบ.....	540
การเปิดใช้งานโหมดเปิด.....	539
การเปิดใช้งานโหมดสวนตัว.....	539
การเปิดและปิดใช้งานโหมดสแตนด์บาย.....	540
การเปิดเว็บแอปพลิเคชัน.....	538, 539
การยึดสำหรับการขนย้าย.....	546
การระบุประเภท.....	540
การระบุภาษา.....	540
การรีเซ็ตเป็นการตั้งค่าจากโรงงาน.....	541
การล็อกอินเข้าเว็บแอปพลิเคชัน.....	538
การเลือกตำแหน่งการติดตั้ง.....	525
การเลือกสถานะการชาร์จ.....	532
การแสดงข้อผิดพลาด.....	542
การแสดงข้อมูลอุปกรณ์.....	541
การแสดงประเภทสายไฟ.....	540
การแสดงผลที่ผิดพลาด.....	542
การแสดงผลหลัก.....	540
การแสดงผลสถานะหลัก.....	540
ข	
ขนย้าย การยึดอุปกรณ์ชาร์จ.....	546
ข้อกำหนดของเบรเซอร์.....	535
ข้อความแสดงข้อผิดพลาด.....	541
ข้อมูลการเข้าใช้งาน.....	520
เว็บแอปพลิเคชัน.....	520
หมายเลขซีเรียลของอุปกรณ์ชาร์จ.....	521
ข้อมูลการเข้าใช้งานสูญหาย.....	520
ข้อมูลการผลิต.....	550
ข้อมูลต้นกลไก.....	549

ข้อมูลต้นไฟฟ้า.....	549
ข้อมูลทางเทคนิค.....	549
ข้อมูลเพิ่มเติม.....	517

ค

ความผิดปกติ.....	542
คำแนะนำในการใช้งาน.....	535
คำแนะนำเพื่อความปลอดภัย.....	517
เครือข่ายภายในบ้าน	
ชื่อโฮสต์.....	539
ที่อยู่ IP.....	539
เครือข่าย PLC ตรวจสอบว่ามีเครื่องเชื่อมต่อที่ดีที่สุด.....	533
เครื่องชาร์จ	
การเปิดใช้งานโหมดเปิด.....	539
การเปิดใช้งานโหมดสวนตัว.....	539
จับคู่กับ Energy manager.....	539
เครื่องมือ.....	526
เครื่องมือที่จำเป็น.....	526
โครงสร้างของประเทศแจ้งเตือน.....	515

จ

จากคู่มือผู้ขับขี่	
ข้อมูลเพิ่มเติม.....	517

ช

ชื่อโฮสต์.....	539
----------------	-----

ด

เต้ารับ ไฟฟ้าที่ใช้ในอุตสาหกรรม สายไฟสำหรับ.....	529
เต้ารับ ไฟฟ้าที่ใช้ภายในบ้าน สายไฟสำหรับ.....	529

ท

ทดสอบระบบ.....	541
----------------	-----

บ

บริษัทผู้ผลิต.....	550
--------------------	-----

ป

ประวัติการชาร์จ.....	535
ปุ่มมัลติฟังก์ชัน.....	524
ปุ่มสถานะการชาร์จ.....	524

ผ

ผู้นำเข้า.....	550
แผ่นป้ายชื่อ.....	550

พ

พอร์ตชาร์จจรด.....	536
--------------------	-----

ฟ

ไฟสัญญาณ.....	542
---------------	-----

ภ

ภาพรวมสัญญาณ.....	517
-------------------	-----

ร

รหัสผ่านเริ่มต้น.....	520
ระยะเวลาในการชาร์จ.....	536
เริ่ม.....	532, 534

ว

วันที่ผลิต.....	550
วินิจฉัยอุณหภูมิอุปกรณ์.....	541
เว็บแอปพลิเคชัน	
การเปลี่ยนรหัสผ่าน.....	520
การเปิด.....	538, 539
การรีเซ็ตเป็นการตั้งค่าจากโรงงาน.....	521
การล็อกอิน.....	538
รหัสผ่านเริ่มต้น.....	520
รหัสผ่านหาย.....	520
เริ่ม.....	534

ส

สถานะของอุปกรณ์.....	535
สถานะในการชาร์จ.....	535

สภาพแวดล้อมและสภาพการจัดเก็บ.....	549
สัญลักษณ์ในคู่มือผู้ขับขี่.....	515
สัญลักษณ์ ภาพรวม.....	517
สายชาร์จจรด ปลั๊ก.....	527
สายไฟ	
การถอด.....	531
การเปลี่ยน.....	531
กำลังเชื่อมต่อ.....	532
เต้ารับ ไฟฟ้าที่ใช้ในอุตสาหกรรม.....	529
เต้ารับ ไฟฟ้าที่ใช้ภายในบ้าน.....	529
เลือก.....	527

ห

หน่วยควบคุม.....	524
ภาพรวมการเชื่อมต่อ.....	523
ยึดติดกับผนัง.....	527
หน่วยความจำเหตุการณ์.....	541
หมายเลขซีเรียลของอุปกรณ์ชาร์จ.....	521
โหมดการทำงาน	
เชื่อมต่อโดยตรงผ่าน PLC.....	523
ในเครือข่าย PLC เดียวกัน.....	522
ผ่านเว็บแอปพลิเคชัน.....	522
สแตนด์อโลน.....	522
โหมดสแตนด์บาย.....	540

อ

อุณหภูมิของอุปกรณ์.....	541
อุปกรณ์ที่ให้มา.....	520

ช

ชอตสปอต.....	534
--------------	-----

E

Energy manager.....	532
การเติม.....	532
การปรับกระแสไฟฟ้าในการชาร์จ.....	532
กำลังดู.....	539
จับคู่.....	539

P

PUK	
การเปลี่ยนรหัสผ่าน.....	520
สูญหาย.....	520